



van
Eijck

[10-04-11-33]

A O V O C A T E N

RECHTBANK DEN HAAG

Zitting houdende te Justitieel Complex Schiphol

Regiezitting meervoudige strafkamer

PLEITAANTEKENINGEN 1 VAN

9

22 en 23 juni 2020

Mr. B.C.W. van Eijck en
Mr. A.S. ten Doesschate

Parketnummer: 09/748006-19

INLEIDING & ROUTEKAART

1. Op 9 maart 2020, toen niemand in deze zaal kon bevroeden in wat voor unieke situatie de hele wereld terecht zou komen, hebben wij aan het slot van ons pleidooi aangekondigd dat wij de rechtbank op de hoogte zouden houden van onze progressie in het bestuderen van het dossier en het formuleren van onze onderzoekswensen.
2. Dat hebben wij gedaan bij brieven van 29 april en 8 mei jl.. Daarin hebben wij kenbaar gemaakt dat alle Coronamaatregelen in Nederland en Rusland ons zodanig beperken in onze werkzaamheden dat wij vandaag niet



in staat zullen zijn om een volledige presentatie te kunnen geven van onze onderzoekwensen. Bij alles wat wij vandaag naar voren brengen, geven wij daarom de winstwaarschuwing af dat wij op vele onderwerpen op dit dossier zullen terugkomen als wij zonder de genoemde beperkingen ons werk hebben kunnen hervatten en afronden.

3. Onze routekaart voor vandaag ziet er als volgt uit. Allereerst zullen wij uitvoerig ingaan op de zaken die ons gaandeweg zijn opgevallen bij de bestudering van het dossier en in de toelichting van het OM begin juni. Deze zaken zijn mede van belang voor de beoordeling van onze onderzoekwensen. Deze wensen zullen vervolgens per deeldossier worden toegelicht na telkens een korte inleiding over het betreffende onderwerp. Voor veel onderwerpen geldt dat deze in onderlinge samenhang moeten worden bekeken. Bij het bespreken van deze onderwerpen zullen wij ons ook bedienen van diverse video's, tabellen en afbeeldingen uit het dossier en door ons zelfgemaakte overzichten. Mede ten behoeve van het creëren van de benodigde pauzes zullen wij elkaar regelmatig afwisselen.
4. Met name voor de toehoorders en niet zozeer voor de rechtbank en het OM zou ik voor alle duidelijkheid nog willen opmerken dat wij vandaag geen pleidooi houden over de schuldvraag maar alleen ingaan op de vraag



welke onderzoek in onze visie in deze zaak nog zou moeten plaatsvinden. Het is lang niet altijd gebruikelijk dat deze wensen op een openbare zitting worden besproken. In veel zaken worden dergelijke wensen ingediend en beoordeeld voordat een zaak op zitting wordt behandeld. Het voordeel daarvan is dat getuigen en deskundigen niet bekend zijn met de motieven voor een verhoor en daardoor onbevangen en met meer spontaniteit kunnen verklaren.

1. Een andere blik op het dossier

5. Het OM heeft begin juni een toelichting gegeven op het verrichte onderzoek dat inmiddels bijna zes jaar duurt. De verdediging is niet blind voor het feit dat er zeer veel tijd, mankracht en geld gemoeid is geweest met dit onderzoek. Dat is op zichzelf genomen natuurlijk bewonderenswaardig en ook passend bij het enorme belang daarbij voor onder meer de nabestaanden.
6. De hoeveelheid verricht onderzoek is echter niet zomaar een garantie voor succes. Uit de toelichting, maar ook uit het dossier zelf, komt naar voren dat er ontzettend veel obstakels zijn geweest in een moeizaam verlopen onderzoek, die onmiskenbaar van invloed zijn op het resultaat van het verrichte onderzoek. Een paar voorbeelden uit de toelichting:



- A. Op de crashsite heeft geen forensisch onderzoek kunnen plaatsvinden en het OM is er niet in geslaagd om de crashsite af te sluiten voor de buitenwereld. De crashsite is na de ramp bijna 4 maanden onbeheerd achter gebleven. Daardoor kan niet worden uitgesloten dat bewijs verloren is gegaan, is gemanipuleerd of zelfs is toegevoegd (planted evidence).

- B. Ook andere onderzoekwerkzaamheden waren buitengewoon gecompliceerd en aanvankelijk zelfs onmogelijk.

- C. Slechts circa 30% van het verongelukte passagiersvliegtuig is geborgen door middel van het verzamelen van wrakstukken, die niet op een forensisch gezien verantwoorde wijze konden worden geborgen.

- D. Het OM heeft in de cruciale maand juli 2014 niet zelf opdracht kunnen geven tot het afluisteren van telefoongesprekken en is daarbij afhankelijk van de SBU die alleen afgeluisterde telefoongesprekken ter beschikking heeft gesteld van de leden van de DPR en bijvoorbeeld niet van de Oekraïense strijdkrachten. Er missen dus veel gesprekken.

- E. Het OM is er niet in geslaagd om ervoor te zorgen dat kort na de ramp zogenaamde netwerkmetingen van zendmasten konden worden uitgevoerd. De wel verrichte metingen leveren geen hard zelfstandig bewijs op. De resultaten van de netwerkmetingen moeten met voorzichtigheid worden beoordeeld.

- F. Als gevolg van de oorlogsomstandigheden was het buitengewoon ingewikkeld om getuigen te vinden en deze tijdig te kunnen horen.

- G. Het OM is er niet in geslaagd om ervoor te zorgen dat kort na de ramp grondmonsters konden worden genomen van de vermeende afvuurtocatie of van locaties die zouden passen in andere scenario's.

- H. Er heeft geen reconstructie kunnen plaatsvinden van het precieze verloop van het identificatie — en afvuur proces.

- I. Het motief voor het afvuren van een raket is niet gevonden.

- J. Arena testen om het schadebeeld te kunnen verklaren vinden zelden plaats.

7. Daar komen dan nog de navolgende omstandigheden bij:

- A. Er is in Nederland geen ervaring in strafzaken waarin grond- of luchtraketten zijn ingezet.
 - B. Er is in Nederland geen ervaring met het dynamisch simuleren van een ontploffing van een BUK of luchtraket op 10 km hoogte.
 - C. Er is geen ervaring in het beoordelen van een schadebeeld dat dergelijke raketten genereren op 10 km hoogte bij een passagiersvliegtuig.
 - D. Er zijn geen getuigen gehoord die hebben gezien wat zich op 10 km hoogte precies heeft afgespeeld.
 - E. Er is in Nederland geen ervaring in het beantwoorden van de vraag .. zien we iets anders dan je mag verwachten na een val van 10.000 meter? ¹.
8. Gelet op al deze beperkende omstandigheden mag gerust de vraag worden gesteld of een dergelijk onderzoek een dossier kan opleveren dat voldoende betrouwbaar gaat zijn om op basis daarvan verantwoorde uitspraken te gaan doen.

¹ Zie toelichting OM Inleiding onderzoeksbronnen, pagina 9

9. In het verlengde daarvan ligt ook de vraag of een strafrechtelijke vervolging voor misdrijven die de hoogste strafoplegging kennen van ons Wetboek van Strafrecht nog verantwoord is. Het OM vindt blijkens de toelichting overduidelijk van wel.
10. Uit de gegeven toelichting ontstaat echter de indruk dat kostte wat kost het BUK-scenario, dat al heel snel tijdens het onderzoek zijn intrede deed, overeind moest worden gehouden.
11. Of de neiging voldoende is onderdrukt tijdens het onderzoek om de vader niet de wens van de gedachte te laten worden, zal alleen door nader onderzoek duidelijk kunnen worden.
12. Wat nu al duidelijk is, is dat de aard van deze zaak maar zeker ook de geschetste onderzoeksbeperkingen, ervoor hebben gezorgd dat de voornaamste pijlers van de gehele bewijsconstructie van het OM voor een heel groot deel rusten op deskundigenrapporten.
13. Een belangrijke bondgenoot daarbij van het OM is het NFI. Als het gaat om het aantal uitgebrachte rapporten in deze zaak, is het NFI met 108 rapporten koploper met als goede tweede het KNMI, waarna het RMA en de NLR op enige afstand volgen. In totaal circa 130 rapporten. Deze rapporten dragen weliswaar de namen



van de instituten waar de rapporteurs werkzaam zijn maar de facto worden de rapporten gedragen door een handvol deskundigen die bovendien over diverse onderwerpen rapporteren.

14. Opvallend is voorts dat de deskundigen bij het NFI geen scheiding in onderwerpen hebben aangebracht en jarenlang zijn betrokken bij verschillende onderwerpen. Zo zijn de deskundigen gaandeweg het onderzoek behept geraakt met informatie waarvan het de vraag is of die informatie de deskundigen in een latere fase niet in de weg heeft gezeten voor een objectieve beoordeling van de feiten. Bij het bespreken van de onderzoekswensen zal ik uitvoerig terugkomen op de gehanteerde methodologie.
15. Door de hoeveelheid onderzoeksrapporten die in dit onderzoek moesten worden uitgebracht, dicteren de deskundigen uiteindelijk de bewijsvoering van het OM en moeten juristen met andersoortige vakkennis erop vertrouwen dat wat de deskundigen opschrijven zonder enig voorbehoud correct is.
16. Maar heeft er bij deze deskundigen intervisie plaatsgevonden? Zijn er schaduwlezers geweest? Zijn er wetenschappelijke erkende methodes gebruikt bij de verrichte onderzoeken? Was er voldoende deskundigheid en ervaring bij deze deskundigen? Waren

er dissenting opinions en zo ja, wat is daarmee gedaan? Wat staat er in de voorlopers van de herziene versies van de rapporten? Zonder nader onderzoek komen we daar niet achter.

17. De geschetste beperkingen tijdens het opsporingsonderzoek hebben ook gevolgen gehad voor de verkregen onderzoeksresultaten en dat is weer direct van invloed geweest voor de omvang van de tenlastelegging. Die tenlastelegging is mager als het gaat om de feitelijke handelingen die cliënt worden verweten en nu is al zichtbaar dat het maar de vraag is of deze handelingen tot enig strafbaar feit kunnen leiden als ze al kunnen worden bewezen.
18. Een andere rode draad die door de toelichting van het OM zichtbaar is geworden, is dat als er bepaalde bevindingen naar boven kwamen die niet pasten in het BUK-scenario deze bevindingen ter validatie aan bijvoorbeeld het NFI werden voorgelegd.
19. Wat vervolgens niet gebeurde, althans dat blijkt niet uit de toelichting van het OM, is dat die bevindingen (die ik maar aanduid als de contra-expertise), daarna weer zijn voorgelegd aan de eerste bron. Met andere woorden, heeft er wederhoor plaatsgevonden? Mede ter beantwoording van die vraag hebben wij telkens om een chronologisch verslag gevraagd van het onderzoek.

Als voorbeeld noem ik daarbij een NFI rapport in antwoord op informatie van Almaz-Antey. De inhoud van dat NFI rapport is vervolgens niet voorgelegd aan dit bedrijf.

20. Tevens valt op dat veel contraire informatie (dus niet passend in het BUK-scenario) is beoordeeld zonder dat de bron van de informatie is ondervraagd over wat die bron bijvoorbeeld precies bedoelde te zeggen in het telefoongesprek of wat een toegevoegde M betekent op een aangeleverd document.
21. Als voorbeeld van een telefoongesprek noem ik het gesprek tussen de luchtverkeersleiders dat op 9 juni jl. in deze zaal ten gehore is gebracht. In de tekst die meeliep is een vertaling te zien van het gesprek in het Nederlands. Dit gesprek heeft plaatsgevonden vanaf 13:22:05 uur², meer dan twee minuten na het wegvallen van het contact met MH17.
22. Het gesprek gaat overduidelijk alleen over de vraag of MH17 is gezien. Als dan wordt geantwoord nee, helemaal niets. Wij zien niets ... wordt dat vervolgens door het OM uitgelegd als over de aanwezigheid van

² Zie Primo 01120 bijlage 17.

een ander (onbekend) vliegtuig in de nabijheid van vlucht MH17 wordt echter in het geheel niet gesproken.³

23. Is dat nu wel een juist uitleg van het gesprek, omdat daarin de suggestie ligt dat als een ander vliegtuig was waargenomen dat toen wel gezegd zou zijn? De enige persoon die daar uitleg over kan geven is de man die het telefoongesprek heeft gevoerd. Die is niet gehoord.
24. Daar komt nog bij dat de Nederlandse tekst die op het filmpje voorbij is gekomen op 9 juni jl. afwijkt van de vertaling die onder Primo 01120 bijlage 17 in het dossier is gevoegd. Hier komen wij later nog op terug.
25. Welke zaken vielen ons nog meer op die vandaag het bespreken waard zijn?
 - a) het nog lopende onderzoek door het JIT,
 - b) het publiceren van bewijsmateriaal door het JIT/OM ruim voordat de dagvaarding is uitgebracht en nog ruimer voordat de zaak ter terechtzitting is aangevangen,
 - c) de opbouw van het digitale dossier en

³ Zie Toelichting OM, Alternatieve scenario's, pagina 20.

- d) het leunen op Oekraïne als het gaat om de vergaring van bewijs.

A. Lopend onderzoek

26. In het Algemeen Relas van Onderzoek "ARvO"⁴ wordt over het nog lopende onderzoek het navolgende opgemerkt:

"Wie de raket heeft afgevuurd, in wiens opdracht en met welk doel dat is gedaan, wordt onderzocht. Dat onderzoek is ten tijde van het sluiten van dit proces-verbaal [Opmerking raadslieden: 31 november 2019] nog niet afgerond ...".

27. Bij deze opmerking wil ik even stilstaan.

28. In wiens opdracht een raket is afgevuurd en met welk doel die raket is afgevuurd, is nog in onderzoek en dus niet bekend. Voor de beoordeling van de aan cliënt ten laste gelegde deelnemingsvormen van het functionele (mede)plegen en het (gewone) medeplegen is het — anders dan het OM meent - essentieel dat de resultaten van genoemd onderzoek bekend zijn. Wij zullen dat tijdens ons betoog vandaag nader gaan toelichten.

⁴ Pagina 113.
Pagina 113.

A O V O C A T E N

29. Hetzelfde geldt voor het op 9 maart jl. door het JIT/OM aangekondigde onderzoek⁵ naar andere betrokkenen bij het neerschieten van MH17, waarbij het JIT zich in het bijzonder richt op de bemanningsleden van de gebruikte



BUK-Telar en op de verantwoordelijkheden in de bevelsliin in de Russische Federatie".

30. Als de chain of command en de daarbij behorende verantwoordelijkheden geheel onbekend zijn, hoe kan dan worden vastgesteld dat de — volgens het OM ⁶ ondergeschikte Pulatov enige verantwoordelijkheid had en zo ja, welke dan precies?

31. Het is voor ons als verdediging na lezing van grote delen van het dossier overduidelijk dat bijvoorbeeld het vervolgen van cliënt in dit stadium van het onderzoek een overhaaste beslissing is geweest waarbij de noodzaak? om deze verdachten [Opmerking raadslieden: waaronder cliënt] nu verantwoordelijk te houden" heeft geprevaleerd boven de zorgvuldigheid om eerst na een afgerond opsporingsonderzoek een gedegen vervolgingsbeslissing te nemen.

⁵ Zie openingswoord Openbaar Ministerie 9 maart 2020, pagina 7.

⁶ Zie openingswoord Openbaar Ministerie 9 maart 2020, pagina II.

⁷ Zie openingswoord Openbaar Ministerie 9 maart 2020, pagina 11, laatste alinea.

32. Dat klemt te meer nu:

SJÖCRONA • VAN STIGT

- door het OM reeds is aangekondigd dat onbekend is of het opsporingsonderzoek dat nu nog loopt, ooit nog tot een strafzaak leidt, en dat het OM niet verwacht dat op korte termijn nog meer vervolgingsbeslissingen kunnen worden genomen ⁸, en
 - het OM desgevraagd aan de verdediging geen inzage wil geven in de stand van dat nog lopende onderzoek⁹.
33. Daarbij is overigens nog opgemerkt dat het OM op dit moment niet over meer informatie beschikt met betrekking tot de feitelijke rol van cliënt (ook in relatie tot de bemanning van de Telar en de personen in de bevelslijn) dan reeds opgenomen in het procesdossier.
34. Naast het nog lopende onderzoek -naar wat ik maar noem- de lagen boven en onder cliënt, worden wij ook nog geconfronteerd met het gegeven dat het

⁸Zie openingswoord Openbaar Ministerie 9 maart 2020, pagina 11. ⁹Zie alinea 13 uit de brief van Sjöcrona Van Stigt aan het OM d.d. 24 april 2020 en de reactie van het OM daarop d.d. 1 mei 2020, pagina 6.

A t) v o c A T E N

onderhavige dossier nog niet volledig is en wij daarop inmiddels twee aanvullingen hebben ontvangen ¹⁰.



35. Deze aanvullingen zijn niet zonder betekenis, ook als het gaat om de eerdergenoemde chain of command. Illustratief daarvoor is primo 13964 waar in de eerste aanvulling op het dossier naar wordt verwezen. Daarin is onder meer te lezen dat verdachte Tsernakh in juli 2014 werkzaam was in Snizhne als commandant van de afdeling Luchtverdediging. Hij vervulde ten tijde van het neerhalen van vlucht MH17 een actieve rol in de luchtverdediging van de separatisten. Daarnaast wordt een de-auditu getuige opgevoerd (S30) die verklddl van een andere getuige gehoord te hebben dat Tsemakh zou hebben gezegd het vliegtuig te hebben neergeschoten. Daar zou MH17 mee worden bedoeld. Tsemakh ontkent dat en verklaart geen BUK te hebben gezien.
36. Primo 13964 is opgemaakt op 10 februari 2020. Toch zegt het OM op 9 maart 2020 dat het onderzoek naar zijn rol nog niet ver genoeg is gevorderd¹¹. De vraag is wanneer dat onderzoek dan wel is afgerond?

¹⁰ Zie primo 14056 en 14372

¹¹ Zie openingswoord Openbaar Ministerie 9 maart 2020, pagina 9



37. Mij dunkt dat de commandant van de afdeling Luchtverdediging in Snizhne in het hoofdscenario van het OM een belangrijk figuur is. Niet alleen in het vaststellen van de feiten, maar ook in het vaststellen van de chain of command en de daarbij behorende verantwoordelijkheden. Had cliënt bijvoorbeeld ten opzichte van deze Tsernakh wel enige beschikkingsmacht of besliste hij eigenmachtig of op bevel van anderen dan Pulatov? Allemaal relevante vragen in het kader van deelneming, waarop in het procesdossier geen antwoorden bestaan.
38. Op het bereik van de tenlastelegging zullen wij later nog specifiek ingaan maar voor nu volsta ik — in het kader van de deelneming - met de opmerking dat bij de primaire en subsidiaire varianten bij zowel het eerste als tweede feit in de tenlastelegging als feitelijke handeling alleen het afvuren van de BUK-raket via medeplegen is genoemd. Vandaar dat bijvoorbeeld de rol van een persoon als Tsemakh dús relevant is.
39. Dit alles rechtvaardigt de conclusie dat de onderhavige zaak tegen cliënt nog tang niet gereed is voor een beoordeling door de rechtbank. Daarbij is ook niet bevorderlijk geweest dat het onderhavige dossier een structuur kent die het niet eenvoudig maakt om per deeldossier een duidelijk overzicht te krijgen van al het beschikbare bewijsmateriaal. De toelichting van het OM

begin juni heeft daar meer duidelijkheid in gebracht en wij gaan ervan uit dat tijdens die toelichting per onderwerp in ieder geval een overzicht is gegeven van de bewijsbronnen die voor het OM relevant zijn.

B. Publiceren van bewijsmateriaal

40. Het JIT heeft in het onderzoek naar de crash van MH17 op diverse momenten, gedurende 5 jaar lang, de media opgezocht onder meer om verslag te doen van tussentijdse bevindingen. Daarbij heeft het -IIT er geen geheim van gemaakt welk hoofdscenario hun al kort na de ramp voor ogen stond. Ik wijs op de navolgende publicaties:

- 30 maart 2015:

Op 30 maart 2015 wordt in samenwerking met de JIT-partners een getuigenoproep met bijbehorende video verspreid. De video wordt op de websites van SBU Oekraïne en Politie Nederland geplaatst, alsmede op YouTube en twitter. De video toont beelden van het transport door Oost-Oekraïne van een BUK-raketsysteem op een dieplader. In de oproep worden ook gedeelten van afgeluisterde telefoongesprekken van separatisten opgenomen. De bedoeling is met name (oog-)getuigen te bereiken die op of omstreeks 17 juli 2014 waarnemingen hebben gedaan op de vermoedelijke



aanvoerroute, afvoerroute en afvuurlocatie van de BUK TELAR die in het onderzoek als wapen naar voren is gekomen.

Alle informatie die is gedeeld in de persconferentie, inclusief getoonde beeldmateriaal, is beschikbaar gesteld op de website van het OM. De persconferentie is live op televisie uitgezonden door zowel de NOS als RTL en tijdens de persconferentie is een Engelse vertaling simultaan ter beschikking gesteld.

- 28 september 2016:

Op deze datum wordt door het JIT een persconferentie gegeven waarbij een animatie wordt getoond van de route van de BUK TELAR en de inhoud van de tapgesprekken ten gehore wordt gebracht. Tijdens de persconferentie wordt door het JIT medegedeeld dat het JIT ervan overtuigd is onomstotelijk bewijs in handen te hebben om vast te kunnen stellen dat de vlucht MH17 is neergeschoten door een BUK RAKET uit de 9M38serie. Tevens is medegedeeld wat de afvuurlocatie is, zijnde een landbouwveld bij Pervomaiskyi.

Tijdens de persconferentie worden de volgende animaties en tapgesprekken afgespeeld:

A D V O C A T E N

- Video Forensisch onderzoek;



- Animatie van de route en de afvuurlocatie;
- Video van de Arena test;
- 7 Tapgesprekken:
 - TAP 16-07-2014 - 19:09:2uur
 - TAP 17-07-2014 - 09:08:2uur
 - TAP 17-07-2014 - 09:22:19 uur
 - TAP 17-07-2014 - 13:09:2uur
 - TAP 18-07-2014- 07:41:0uur
 - TAP 18-07-2014 - 07:44:5uur
 - TAP 08-08-2015 - 14:02:1uur

● 26 mei 2018⁴:

Op deze datum wordt door het JIT een bericht geplaatst op geselecteerde discussiegroepen van Russischtalige social media met de volgende tekst:

De Boeing MH17 is neergeschoten door een BUK TELAR van de 53^e Anti Aircraft Missile Brigade uit de Russische Federatie. Kijk op de website www.jitmh17.com voor meer informatie.

● 19 juni 2019⁵:

Op deze datum geeft het JIT opnieuw een persconferentie waarbij onder meer de vraag wordt

4 Zie ARvO pagina 106 en Primo 10854.

5 Zie AFWO pagina 107 en Primo 12765.

gesteld: Wie is het bemanningslid van de BUK TELAR, dat in de avond van 17 juli 2019 [Opmerking Raadsman: dit moet zijn 2014] kennelijk de rest van de bemanning kwijt is geraakt en meer algemeen:

welke militairen maakten deel uit van de bemanning van de BUK TELAR die MH17 heeft neergeschoten?

Naast de in september 2016 ten gehore gebrachte zeven taps, worden tijdens de persconferentie in 2019 nog vier andere tapgesprekken ten gehore gebracht, te weten:

TAP 08-06-2014	11:30:47.	-
	uur	
	11:46:33.	-
TAP 08-06-2014	uur	
TAP 11-07-2014	uur	20:10:09
TAP 17-07-2014	uur	21:32:39

41. Tijdens deze persconferentie worden ook de namen bekend gemaakt van de vier verdachten en worden weer verschillende animaties getoond en opgenomen telefoongesprekken afgespeeld. Ook deze persconferentie is live op televisie uitgezonden en al het materiaal is daarna beschikbaar gesteld op de website van het JIT, het Nederlands Openbaar Ministerie en de Nederlandse politie.

42. Dát het huidige hoofdscenario al snel het uitgangspunt werd van het opsporingsonderzoek is ook terug te vinden in het procesdossier zelf, zoals bijvoorbeeld het Algemeen Relas van Onderzoek ("ARvO") waarin is te lezen dat al snel het vermoeden ontstond dat het ging om een BUK raket dat daarmee het hoofdscenario werd ¹⁶ . Ook in het raam procesverbaal forensische opsporing ⁷ is beschreven . . . voordat de eerste containers met wrakdelen van MH17 naar Nederland kwamen (in december 2014) was op basis van tactische bevindingen al een hoofdscenario ontstaan. Dat hoofdscenario luidde dat vlucht MH17 was neergehaald door een BUK-raket. In andere bronnen die ik later tijdens dit pleidooi zal aanhalen komt dit beeld terug.
43. Gelet hierop moet de opmerking in het ARvO, dat in het onderzoek naar andere scenario's als hoofdregel moest worden gehanteerd dat gezocht moest worden naar bewijs dat het onderzochte scenario kon bevestigen of weerleggen ⁸ , toch echt worden gerelativeerd. Alle keren dat het JIT de media heeft opgezocht of via social mediaberichten heeft verzonden, is nooit een ander scenario getoond of geopperd dan het BUK-scenario.

¹

⁶ Zie ARvO pagina 14 en 25 ...al in een vroeg stadium etc.

⁷ Zie Primo 8233 , pagina 10

A t) v o c A T E N

44. Waarheidsvinding zal de inzet van dit proces moeten zijn. Door alle publicaties is het onmiskenbaar echter zo dat de objectieve waarheidsvinding in deze strafzaak op een enorme achterstand is gezet. Wie gelooft er immers nog in een ander scenario dan het scenario dat vanaf augustus 2014 door het JIT en het OM in audio- en video-vorm aan de wereld is getoond?
 45. Al deze bijzondere omstandigheden rechtvaardigen dat de verzoeken van de verdediging om nader onderzoek te verrichten ruimhartig worden beoordeeld om te voorkomen dat deze zaak ooit in aanmerking gaat komen voor herziening door de Hoge Raad.
 46. Een deel van onze onderzoekwensen houden rechtstreeks verband met de wijze waarop het onderhavige procesdossier is gevormd.
- c. Structuur Dossier
47. In de per deeldossier opgemaakte samenvattingen is geen totaaloverzicht opgenomen van al het beschikbare bewijsmateriaal waardoor in alle kelders van het digitale dossier moet worden gezocht om een compleet beeld te krijgen. Het is daarbij niet uit te sluiten dat resultaten van opsporingshandelingen over het hoofd worden gezien.

8 Zie ARvO pagina 25



48. Door het ontbreken van een gerubriceerd overzicht per deeldossier (onderwerp) zal de lezer nooit met zekerheid weten of alle beschikbare en mogelijk relevant geachte documenten, verklaringen, foto's en tapgesprekken zijn gezien of beluisterd. Daarbij voegt zich de omstandigheid dat met enige regelmaat de in rapporten genoemde bijlagen ontbreken in het procesdossier. Het kan zijn dat deze zich bevinden in het zogenaamde onderzoeksdossier, maar dat is voor de verdediging een doolhof waartoe zij alleen een gerichte toegang kan verzoeken als er een index op hoofdlijnen wordt verstrekt. Dat heeft het OM tot nu toe geweigerd.
49. Voorts ontbreekt veelal een uitleg van de aanleiding voor of reden voor het uitvoeren dan wel nalaten van bepaalde ambtshandelingen, wat de resultaten van die handelingen zijn geweest en welke conclusies daaraan zijn verbonden. Een chronologische beschrijving van het opsporingsonderzoek waarbij telkens verantwoording wordt afgelegd voor genomen beslissingen en de afwegingen die daarbij in het JIT zijn gemaakt (zo u wilt: de standpunten van de JIT-deelnemers daarover), ontbreekt. Zoals gezegd heeft de toelichting van het OM meer inzicht verschaft maar niet voldoende om nader onderzoek op dit onderdeel achterwege te kunnen laten.

50. Die verantwoording van gemaakte keuzes in het onderzoek is zó relevant omdat het verzamelde bewijs in veel deeldossiers voornamelijk steunt op wat van Oekraïense zijde daarover is aangedragen. Ik doel daarbij onder meer op: het veiligstellen van zogenaamd referentiemateriaal bestaande uit BUK-raketten, de telecomgegevens, de grondmonsters, de radarbeelden, de gegevens over de militaire vlucht bewegingen, de wrakstukken van een BUK-raket en het aandragen van getuigen. Op deze verschillende onderwerpen zal ik nu nader ingaan.

D. Leunen op Oekraïne

Veiligstellen referentiemateriaal

51. Binnen twee maanden na de oprichting van het JIT op 7 augustus 2014, worden er vanaf 1 oktober 2014⁹ al twee BUK-raketten ontmanteld en onderzocht in Oekraïne. Op dat moment zijn er nog geen wrakstukken geborgen, omdat die berging immers pas is aangevangen op 16 november 2014¹⁰.
52. Toch wordt er op dat moment al referentiemateriaal veiliggesteld van twee luchtafweerraketten van de serie

⁹ Zie Primo 08192 en 5907.

¹⁰ Zie pagina 12 ARVO.



nummers 9M38 en 9M38M1. Laat dat nu precies de serie zijn waar vijf jaar later in de tenlastelegging op wordt gedoeld ¹⁹ . Het betreffende onderzoek is uitgevoerd in Oekraïne en stond volgens het betreffende proces-verbaal ²⁰ onder gezag van de inmiddels ontslagen Oekraïense officier van justitie Peresada. Een van de onderzoek locaties was in Malyn, waar de ARTEM State Joint Stock Holding Company is gevestigd. Volgens het procesdossier een Oekraïense fabriek waar militaire wapens worden geproduceerd.²¹

53. Blijkens het proces-verbaal stonden op die locatie de raketten van de serienummers 9M38 en 9M38MI al klaar in containers toen de JIT-onderzoekers ter plekke kwamen.
54. Het maakt duidelijk dat Oekraïne meteen na de ramp het scenario van een BUK-raket heeft neergezet, wat niet veel later door het JIT als hoofdscenario is overgenomen.

¹⁹ Met springkop type 9N314M.

²⁰ Primo 5907 :....under the authority of Ukraine prosecutor Oleg PERESADA who controlled the terms of these examinations.... (..) the

SJÖCRONA • VAN STIGT

examinations were conducted at locations and facilities managed or affiliated with the Ukraine military...

²¹ Primo 5907:.....an engineering and productivity plant producing specialised military weapons, aircraft equipment and civil projects,

55. Op basis waarvan de Oekraïense autoriteiten in zo'n vroeg stadium van het onderzoek uitgingen van het BUK-raket scenario en waarom uitgerekend alleen de raketten van de genoemde modellen zijn onderzocht, wordt uit de betreffende processen-verbaal niet duidelijk. Duidelijk is wel dat deze processen-verbaal een belangrijke rol zijn gaan spelen in de nu gepresenteerde bewijsvoering.
56. Dit is overigens een goed voorbeeld van opsporingshandelingen waarvan in het dossier over de reden en aanleiding geen verantwoording is afgelegd. Ik stap over naar het tweede onderwerp.

Telecom

57. Alle relevante tapgesprekken die zich nu in het dossier bevinden zijn verkregen van de Oekraïense autoriteiten.
Dat geldt ook voor de zogenaamde historische verkeersgegevens en zendmastgegevens¹¹. Dit is gebeurd in de jaren 2014 t/m 2019.
58. De telefoonlijnen zijn getapt door de geheime dienst van Oekraïne, de SBU, die zich onder meer bezighoudt met intelligence and counterintelligence operations²¹².

¹¹ Zie ARvO pagina 47 en 81.

¹² Primo 11623, laatste alinea.

Grofweg de eerste twee jaar van het onderzoek heeft de selectie van voor het MH17-onderzoek relevante gesprekken plaatsgevonden door de SBU:

"Alle mogelijk relevante interceptie moest worden verzonden naar een speciaal team van het zogenaamde incident response centre van de SBU te Kiev waar die gesprekken werden geanalyseerd"¹³

Vanaf april 2016 hebben ook andere leden van het JIT gesprekken geselecteerd die echter eerst zijn voorgelegd aan de Oekraïense officier van justitie alvorens deze zijn verstrekt aan het JIT¹⁴. Welke gesprekken of wat voor soort gesprekken niet zijn geselecteerd of niet zijn verstrekt, is niet in het dossier beschreven.

59. Opvallend is dat zich in het dossier alleen gesprekken bevinden van separatisten en niet van bijvoorbeeld het Oekraïense leger. Dat laatste had voor de hand gelegen als het JIT serieus het warplane scenario en het scenario van een Oekraïense BUK had willen onderzoeken. Heeft het JIT aan de SBU verzocht om die gesprekken? We weten het niet.

¹³ Zie Primo 12484, pag. 5

¹⁴ Zie Primo 07058, pag. 11
Zie



60. Wat we wel weten is dat de SBU kort na het neerstorten van de MH17 in videobestanden tapesprekken op het internet heeft geplaatst¹⁵, waarbij in sommige gevallen personen, namen en call-signs en vertaalde teksten zijn vermeld.
61. Deze videobestanden zijn gevoegd in het procesdossier¹⁶. Daaruit is op te maken dat bij het filmpje een voice-over is geplaatst waarin onder meer het navolgende ten gehore wordt gebracht¹⁷:

"Van de verkregen gegevens kan men bevestigen dat het vliegtuig Boeing 777 is neergehaald door de terroristen van de Donetsk Volksrepubliek met gebruik van het luchtdoelraketsysteem BUK-M, dat werd overgebracht vanuit grondgebied Rusland".

62. Dit bericht wordt enkele dagen na de ramp dus naar buiten gebracht door één van de partners van het JIT, zijnde de SBU. In de maanden juli en augustus 2014 ontvangt de AIVD vervolgens een aantal

15 Zie Primo 12484.

16 Zie Primo 00039.

17 Primo 00039, pagina 4.

SJÖCRONA • VAN STIGT
tapgesprekken van de SBU die door de AIVD aan het
onderzoeksteam

Zie

ter beschikking worden gesteld¹⁸¹⁹. In het kader van de onderzoekwensen zullen wij nader ingaan op het onderwerp Telecom.

Grondmonsters

63. Het JIT heeft op 19,20 en 22 juni 2015 op de locatie die het JIT aanduidt als vermoedelijke afvuurlocatie, grondmonsters genomen om te achterhalen of daarin materiaal kan worden gevonden van de gelanceerde BUK-raket³⁰.
64. Een maand later op 9 juli 2015 zijn door de Oekraïense autoriteiten ook zogenaamde referentiegrondmonsters genomen op een militair Oekraïens terrein nabij de stad Kramatorsk²⁰. Vanaf dat militaire terrein zijn volgens de Oekraïense autoriteiten op 9 december 2014 en 10 en 11 februari 2015 twee BUK-raketten door Oekraïne gelanceerd van het type 9M38M1³². Van dit grondmonsteronderzoek wordt melding gedaan in diverse relaas processen-verbaal²¹, maar het proces-

18 Zie Primo 07058, pagina 13 en 14.

19 Zie Primo 4833

20 Zie Primo 08233.

Pagina 76 ARvO.

21 Zie Primo 8233, pag. 7/8: de verwijzing naar Primo 8192 levert geen resultaat op en ARvO pag. 75.

verbaal van het feitelijke onderzoek in Oekraïne heb ik tot nu toe niet aangetroffen. Het is daarom vooralsnog onbekend of bij het verzamelen van de referentiegrondmonsters op 9 juli 2015 andere JIT-ambtenaren aanwezig waren dan alleen de SBU-ambtenaren. Daar lijkt het niet op omdat er geen verantwoording van dat onderzoek is vastgelegd door Nederlandse opsporingsambtenaren (in tegenstelling tot andere onderzoeken in de Oekraïne in aanwezigheid van Nederlandse opsporingsambtenaren).

65. De door Oekraïne aan het JIT verstrekte referentiegrondmonsters worden in Nederland onderzocht en daarbij worden geen residuen van verbranding vastgesteld. Die constatering leidt gemakshalve tot de navolgende conclusie van het JIT³⁴: ... Het niet aantreffen van residuen in de grond zeqt dus niets over het wel of niet zijn blootgesteld aan een explosie. Immers van deze grond is bekend dat deze wel was blootgesteld aan een explosie... Hiermee wordt gesuggereerd dat een grondmonsteronderzoek nooit zin zal hebben omdat er bij I specifiek onderzoek geen residuen zijn aangetroffen.

³⁴ Zie ARvO, pagina 76
ARvO, pagina 76



66. De conclusie had echter moeten zijn: na de laatste lanceringsdatum op 11 februari 2015 vinden wij op 9 juli 2015 (bijna 5 maanden later) geen residuen meer op deze specifieke lanceerlocatie. Niets meer en niets minder. Of dat voor elke locatie met wellicht verschillende omstandigheden geldt, kan op basis van dit onderzoek niet worden vastgesteld. Over de vraag of een onderzoek dat korter dan 5 maanden na lancering plaatsvindt wel resultaten oplevert, kan op basis van dit onderzoek ook niets worden gezegd.
67. Het JIT trekt vervolgens de conclusie dat het Nederlandse onderzoek aan de grondmonsters nog verder weg ligt (namelijk 11 maanden) van de lanceerdatum en het daarom geen zin heeft de Nederlandse grondmonsters te onderzoeken op residuen.
68. Het niet aantreffen van verbrandingsresiduen in de referentiegrondmonsters uit Oekraïne is in tegenspraak met het onderzochte residu in monsters die zijn verkregen uit het ontsteken van de raketmotor voorafgaande aan de arenamest in Oekraïne op 11 juli 2016 (een jaar later) ²². Hoeveel tijd bij die test ligt tussen het ontsteken van de raketmotor en het nemen van grondmonsters heb ik niet kunnen achterhalen in

²² Zie ARvO pagina 75 jo Primo 1050 jo Primo 08233 jo 08648

het dossier. Dat heeft er met name mee te maken dat de lezer van het digitale dossier telkens wordt doorverwezen naar processen-verbaal met samenvattingen zonder dat het onderliggende procesverbaal van het in Oekraïne verrichte onderzoek naar boven komt. Volgens het algemeen relaas worden bij deze ontsteking zeer kleine deeltjes aluminiumdioxide aangetroffen.

69. Ook deze constatering leidt niet tot nader onderzoek aan de grondmonsters die op 19, 20 en 22 juni 2015 in Oost-Oekraïne zijn genomen ³⁶.
70. Tijdens de toelichting van het OM is meermalen benadrukt dat het OM niet in staat is geweest om eerder dan juni 2015 grondmonsters te laten nemen op de vermoedelijke afvuurlocatie. In het procesdossier wordt daarover geen verantwoording afgelegd en niet uitgelegd waarom dat niet mogelijk was. Moeten we nu echt geloven dat er geen enkele ingenieuze opsporingsmethode denkbaar was om op een verlaten landbouw veld monsters te nemen? Uit andere bronnen in het dossier maken wij immers op dat vele personen toegang hadden tot het DPR-gebied. Ik doel daarbij met name op journalisten.

³⁵ 04833.



Radarbeelden & Militaire vluchtgegevens

71. Teneinde te achterhalen wat zich op 17 juli 2014 rond het middaguur precies heeft voorgedaan in het luchtruim van Oost-Oekraïne, is er onderzoek gedaan naar radarbeelden. Deze radarbeelden moeten worden verkregen van Oekraïense autoriteiten. In het dossier wordt uitgelegd²³ wat het verschil is tussen primaire en secundaire radarbeelden. Bij de bespreking van de onderzoekwensen zullen wij daar specifiek op terugkomen.
72. De Oekraïense autoriteiten verstrekken pas in januari 2016 aan het JIT logboeken en vluchtplannen van militaire vluchten die op 17 juli 2014 door de Oekraïense krijgsmacht zijn of zouden worden uitgevoerd²⁴. Dat is 1,5 jaar na de ramp.
73. Het JIT ontvangt van de OVV pas op 2 februari 2016 radarbestanden afkomstig van het Oekraïense radarsysteem. Het betreft ruwe radardata van secundaire radars uit Oekraïne. Primaire radarbeelden zijn niet verstrekt.

A D V O C A T E N

74. Pas op 10 mei 2016 worden in het Air Traffic Control Centre te Kiev civiele Oekraïense radarbeelden
- be 39 .

²³ Zie ARvO pagina 87.

²⁴ Zie pagina 96 ARvO en Primo 06254.



Getuigen

75. Blijkens de toelichting van het OM maar ook uit het procesdossier, is af te leiden dat vele getuigen zijn aangedragen door de Oekraïne, via de SBU. Op welke wijze deze getuigen zijn geselecteerd en welke getuigen niet zijn doorgespeeld aan het JIT is in het dossier niet beschreven. Het OM merkt in de toelichting op:

"De eerste manier waarop getuigen zijn binnengekomen, is via de Oekraïense autoriteiten. Meerdere getuigen hebben zich gemeld bij de SBU, zijn door de SBU benaderd of zijn door de SBU aangehouden in onderzoeken naar andere misdrijven in Oekraïne en vervolgens gehoord als getuigen over het neerschieten van MH17."

"Op verzoek van sommige getuigen zijn hun tegenover Nederlandse politiemensen afgelegde verklaringen wel gevoegd in dit procesdossier

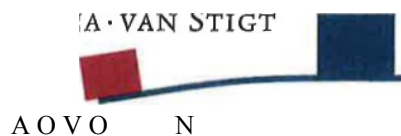

maar worden deze niet gedeeld met de
Oekraïense autoriteiten.

76. Waarom die verklaringen niet gedeeld worden met de SBU en of de SBU daarvan op de hoogte is, lezen wij niet in het dossier. Doorgaans zijn getuigen die voor andere misdrijven zijn aangehouden en in die zaken als verdachten zijn aangemerkt niet de meest betrouwbare getuigen. Bij de waardering van de getuigen verklaringen zullen we daar op een later moment in dit proces uiteraard op terugkomen.
77. Ter afronding van dit onderdeel waarin ik op hoofdlijnen heb benoemd welke bewijsbronnen afkomstig zijn van Oekraïne autoriteiten en de SBU bespreek ik nog een aantal andere bijzonderheden die wij tegenkwamen in het procesdossier.

⁴⁰ Toelichting van het OM, Onderzoek naar getuigen, 1. Achterhalen getuigen, pagina 5.

A n V O C A T E N

E. Ander opvallende zaken

Wrakstukken (raketmotor)

78. In een nogal algemeen geformuleerd proces-verbaal²⁵ is gerelateerd dat een getuige de vindplaats heeft aangewezen van drie scherven en 1 buis die in het kader van de zogenaamde recovery missie in april 2015 door verbalisanten zijn veilig gesteld. De getuige verklaarde daarbij dat hij deze materialen enkele weken voorafgaand aan 17 april 2015 daar voor het eerst had gezien.
79. Hoe lang deze materialen daar al lagen en hoe zij daar terecht zijn gekomen, is niet in het dossier beschreven. Welk onderzoek vervolgens ter plekke in Oekraïne is uitgevoerd om uit te sluiten dat deze materialen bijvoorbeeld afkomstig zijn van een door Oekraïne vòòr 17 april 2015 gelanceerde BUK raket en/of dat er sprake is van planted evidence, is niet in het dossier terug te vinden.
80. Als een getuige aangeeft dat hij deze materialen pas 9 maanden na de ramp voor het eerst heeft gezien, is er alle aanleiding dergelijk onderzoek uit te voeren. Dit

²⁵ 05356.
Zie Primo

punt zal bij de onderzoekswensen terugkomen bij het onderdeel Berging wrakstukken.

81. Ik kom nu bij een delicates onderwerp waarvan wij niet hadden verwacht daarop te moeten ingaan. Dat past helaas wel in onze taakopvatting.

Onderzoek stoffelijke overschotten

82. In het deeldossier LTFO is te lezen dat binnen enkele dagen na de ramp is gebleken dat door onbekend gebleven personen reeds 37 stoffelijke overschotten (lichamen) zijn geborgen en naar een mortuarium in de Oost-Oekraïense stad Torez te zijn gebracht. (...) 42. In een proces-verbaal van veel latere datum ⁴³ is te lezen dat het zou gaan om een mortuarium in Donetsk en niet Torez en dat de lichamen zijn weggehaald door medewerkers van de State Emergency Services ("SES"). Dat zou gebeurd zijn op 17 en 18 juli 2014 bij de locatie Roszypne waar een groot deel van de cockpit en het landingsgestel is aangetroffen. Volgens het in het Nederlands vertaalde "logboek" van de SES⁴⁴ is voor het overbrengen van deze stoffelijke overschotten ter uitvoering van pathologisch-anatomisch onderzoek in de

⁴² Zie Primo 5982 van 8 december 2015; Primo 6416 en Primo 7859

⁴³ Zie Primo 12184 '14 01526

Zie Primo



stad Kharkov toestemming ontvangen van de veiligheidsdienst van Oekraïne.⁴⁵

83. Op 27 van deze 37 lichamen is in een mortuarium in Oekraïne sectie verricht. De betreffende sectie verslagen/rapporten heb ik niet in het procesdossier aangetroffen, evenmin heb ik in een raam procesverbaal gezien òf er onderzoek is verricht naar de redenen van deze autopsies, wie deze heeft verricht en wie de onbekend gebleven personen zijn of wat zijn of haar achtergrond is. Ook dit punt zal terugkomen in onze onderzoekswensen.
84. De betreffende lichamen zijn ook in Nederland onderzocht waarbij opviel dat er dus al eerder post mortem onderzoek aan deze lichamen had plaatsgevonden.
85. In de betreffende NFI rapporten, maar ook in de rapporten die zien op andere in Nederland verrichte secties of andersoortige onderzoeken aan stoffelijke overschotten, valt op dat telkens onder het Hoofdstuk Verkregen Informatie is vermeld Volgens Oekraïense bronnen is het vliegtuig getroffen door een Boek-raket

Zie Primo



stelsel⁴⁶ of Oekraïense overheidsbronnen
et⁴⁷.

86. De aanvragen voor deze rapporten dateren van augustus/september 2014. Dit is dus een bevestiging van wat ik eerder heb gezegd: heel snel na de ramp is het huidige hoofdscenario van het OM neergezet door de Oekraïne.

Benadering van Oekraïne versus Rusland door het JIT

87. Het is onmiskenbaar dat Oekraïne in het conflict met de separatisten een groot eigen belang had, waarin het door het Nederlandse OM omarmde hoofdscenario goed paste.
88. Nagenoeg alles wat Oekraïne heeft aangedragen wordt door het JIT en het OM als ondersteunend beschouwd van dat BUK-scenario. Wat daaraan niet ondersteunend is, wordt niet altijd nader onderzocht of weg geredeneerd. Ik geef u de navolgende voorbeelden.
89. Kort na de ramp in 2014 heeft de SBU-informatie gedeeld⁴⁸ dat vlucht MH17 mogelijk zou zijn

A D V O C

⁴⁶Zie als voorbeeld Primo 3938 ⁴⁷Zie

als voorbeeld Primo 2912 en 4166

⁴⁸Zie pagina 35 ARvo.

A r E N

neergeschoten met twee BUK-raketten vanaf een plaats in de omgeving van Yenakiieve. Deze informatie zou al kort na de ramp, nog in juli 2014, ontvangen zijn door de SBU.

90. Naar deze locatie wordt door het JIT geen forensisch onderzoek verricht omdat de betreffende plaats niet ligt in het gebied dat op basis van de raketberekening als mogelijk gebied is aangewezen waarin de afvuurlocatie zich bevond²⁶. Het JIT schrijft dat deze informatie zo sterk afweek van de andere onderzoeksbevindingen dat hiernaar geen gericht onderzoek is gedaan. Tijdens de toelichting van het OM is aan deze inlichtingen ook aandacht besteed. De conclusie van het OM kent de navolgende woordkeuze ... dat is een indicatie dat deze inlichtingen niet kloppen .

91. De informatie die door de Russische Federatie wordt aangedragen, wordt telkens tot de bodem toe nagetrokken en in het algemeen relaas betiteld als Misleidende informatie²⁷ . Die kwalificatie krijgt de informatie die de SBU in het jaar 2014 heeft gedeeld

²⁶ Zie pagina 35 ARvO.

²⁷ Zie pagina 58 ARvO.

A D V O C

over de zojuist genoemde afvuurlocatie in de omgeving van Yenakiieve, niet.



92. Een ander voorbeeld uit de toelichting van het OM:

"De Algemene Inlichtingen- en Veiligheidsdienst meldt dat dit stukje land de "door de SBU op basis van intelligence de veronderstelde plaats van fatale "51 lancering van de BKI-M raket is .

93. Daarbij wordt gedoeld op de supermarkt in Shizhne. Deze informatie wordt door het OM afgedaan met de opmerking ...Het is te begrijpen dat hierdoor ..de indruk kan zijn gewekt dat dit lanceervoertuig — de BUK Telar — deze plek bij de Furshet als eindbestemming had .. .Hoe kan dit misverstand zijn ontstaan? Als er bronnen zijn geweest die aan de SBU hebben verteld dat de afvuurlocatie achter de supermarkt lag dan zal toch ook zijn gevraagd en heeft u dan een enorme knal gehoord of een rookspoor gezien?

94. Een derde voorbeeld is de informatie van de SBU op 16 september 2014 dat MH17 door terroristen is neergehaald vanaf een wijk van het dorpje

SJÖCRONA. VAN STIGT

A D V O C

Pervomayske, nabij de stad Torez ,, 52

⁵¹ Toelichting van het OM, Alternatieve scenario's, 6.2.3 De Furshet
supermarkt in Snizhne, pagina 29.

⁵² Zie Primo 11563, bijlage 2

95. In het begeleidende proces-verbaal is te lezen dat volgens de SBU deze aanslag Rusland in staat zou stellen om de regering van Oekraïne ervan te beschuldigen een Russisch vliegtuig te hebben vernietigd en het omkomen van Russische burgers zou hebben veroorzaakt.

Vervolgens wordt geconcludeerd dat de SBU een foutieve afstandsberekening heeft gemaakt en het gepresenteerde scenario niet plausibel is. De door de SBU verstrekte informatie wordt afgedaan met de mededeling dat deze informatie een onjuistheid bevat.

96. In de toelichting van het OM is gezegd dat de Russische Federatie in dit onderzoek niet te goeder trouw is. Is de SBU dat wel?
97. Overigens blijkt uit de toelichting van onderzoekers van het Nationaal Luchtvaart — en Ruimtevaart Laboratorium (NLR) in de Tweede Kamer in januari 2016²⁸ maar ook uit een interview met de toenmalige OVV-voorzitter Joustra in oktober 2015²⁹ dat de OVV onderzoekers op een prettige en professionele wijze hebben samengewerkt met Russische collega's en dat zij door hen voorzien zijn van additionele data over de springkop en het specifieke raketsysteem.

28 Kamerstuk 2015-2016, 33 997 , nr. 68

29 Zie interview met Sven Kockelmann (NPC) start, 13 oktober 2015)



98. Blijkens het OVV-rapport maakten zowel de Russische Federatie als Oekraïne deel uit van het internationale onderzoeksteam³⁰ en zijn er in aanwezigheid van vertegenwoordigers van onder andere deze landen drie voortgangsbesprekingen geweest³¹.
99. In tegenstelling tot het OVV-onderzoeksteam, was de Russische Federatie geen lid van het JIT maar Oekraïne wel. Er was geen juridisch beletsel om ook de Russische Federatie te betrekken in het JIT, omdat de UN Convention against Transnational Organized Crime van 15 november 2000 ook door de Russische Federatie was geratificeerd.³² Sterker nog: de Russische Federatie heeft al in juni 2015 verzocht om te worden toegelaten tot het JIT mede vanwege het feit dat men mening was dat de door hen aan het JIT verstrekte informatie en gedane suggesties verkeerd werden begrepen³³.
100. Bij brief van 9 september 2015 is dit verzoek door het Landelijk Parket afgewezen onder dankzegging voor de

30 Zie bijlage 6 bij het rapport OVV, pagina 16 van 101.

31 Zie Primo 05604, bijlage 6, pagina 19 e.v.

32 op 26 mei 2004, zie <https://treaties.un.org/pages/ViewDetails.aspx?src=TREATY&mtdsg no=XVI>

33 Zie primo 06983, brief van 25 juni 2015 aan mr. Westerbeke



constructieve samenwerking en de serieuze benadering bij de uitvoering van het rechtshulpverzoek van 15 oktober 2014³⁴.

101. In de onderzoeksverantwoording legt de OVV uit dat de gevolgde werkwijze op natuurlijke wijze tot tegenspraak heeft geleid en dat mede daardoor kritische vragen aan de orde komen. Deze verschillende perspectieven dragen bij aan de kwaliteit van de analyses⁶⁰. Het JIT heeft deze werkwijze niet gevolgd.

JIT Afspraken

102. Uit de in het dossier gevoegde JIT-overeenkomsten³⁵ is bij de geplaatste voetnoot van artikel 6 af te leiden dat de JIT-partners beslissingen nemen op basis van consensus.
103. Consensus staat gelijk aan éénstemmigheid waarvan sprake is als de leden van een bepaalde groep gezamenlijk overeenstemming hebben bereikt. De facto kan dus één partij deze overeenstemming blokkeren.

³⁴ Zie Primo 06983, brief mr. Westerbeke dd. 9 september 2015

Zie Bijlage 6 Primo 05604, pag. 19.

⁶⁰ Zie primo's 10519 en 1051%.

104. In de betreffende voetnoot is ook vermeld dat als er geen sprake is van consensus, de Nederlandse JIT-leider zal beslissen waarbij rekening zal worden gehouden met naar voren gebrachte standpunten van de leden van het JIT. Omdat het JIT sterk afhankelijk was van de medewerking van Oekraïne bij het vergaren van bewijs ligt het voor de hand dat het model van consensus niet snel zal zijn verlaten met een overrule beslissing van Nederlandse zijde.
105. Dit maakt aannemelijk dat Oekraïne ontegenzeggelijk invloed heeft kunnen uitoefenen op het door het JIT verrichte onderzoek. Hoe dat binnen het JIT is verlopen, welke knelpunten zich daarbij voordeden en welke afwegingen daarbij zijn gemaakt, is niet in het procesdossier beschreven en daarover is tijdens de toelichting van het OM ook niets over opgemerkt.
106. Op 7 juli 2017 is er al een Verdrag gesloten tussen Nederland en Oekraïne³⁶ om het strafvorderlijk gezien eenvoudiger te maken dat het onderhavige strafproces in Nederland zou kunnen plaatsvinden. Het ligt niet voor de hand dat Oekraïne een dergelijk Verdrag zou hebben gesloten als het JIT op het spoor had gezeten van het warplane scenario waarin Oekraïne zelf in de beklagdenbank zou zitten.

36 Tractatenblad Jaargang 2017 Nr. 102.



107. Het onderzoek dat in Oekraïne heeft plaatsgevonden, viel onder het gezag van het Oekraïense OM en is feitelijk verricht door de opsporingsafdeling van de SBU ³⁷ . De taakstelling en werkwijze van een veiligheidsdienst zoals de SBU is niet primair de waarheidsvinding maar het landsbelang³⁸.
108. De geschiedenis leert ons dat veiligheidsdiensten niet de meest betrouwbare partners zijn als het om het aandragen van bewijs:

***Video 1 ***

Warplane scenario

109. Cruciaal in het deeldossier alternatief scenario is de vraag of zich op 17 juli 2014 in de nabijheid van MH17 een militair gevechtsvliegtuig van de Oekraïense luchtmacht heeft bevonden.

³⁷ Zie Primo 12484.

³⁸ Zie Primo 12484 ,pag 2, onder 3.2. : a direct threat to Ukraine's vital interest.

110. Pas anderhalf jaar na de ramp, op 15 januari 2016 , verstrekken de Oekraïense autoriteiten aan het JITlogboeken en vluchtplannen van militaire vluchten die



op 17 juli 2014 al dan niet zijn uitgevoerd. In de betreffende processen-verbaal daarover, wordt niet de vraag opgeworpen waarom deze informatie zo laat is verstrekt. Ik breng in herinnering dat bijvoorbeeld het Oekraïense onderzoek naar twee BUK-raketten al binnen twee maanden na de ramp plaatsvond (oktober 2014). Was het nu zo ingewikkeld om snel een overzicht te verstrekken van de militaire vluchtbewegingen op 17 juli 2014? Nee, want volgens de uiteindelijk verstrekte informatie waren er in Oost Oekraïne immers rond het middaguur geen militaire vliegtuigen in de lucht.

III. Daarnaast blijkt uit het dossier ook niet dat er pogingen zijn ondernomen om in Oekraïne nader te onderzoeken of de verstrekte informatie over het militaire vliegtuigverkeer op 17 juli 2014, juist is. Zo is de schrijver van de brief van 19 december 2015³⁹ waar de betreffende informatie bij is gevoegd, niet ondervraagd door het JIT of bijvoorbeeld door de

³⁹ Zie Primo 06254, bijlage 1



Nederlandse rechtercommissaris terwijl dit cruciale informatie is.

112. Op 15 januari 2016, de datum waarop de logboeken en vluchtplannen dus zijn overhandigd, was het rapport van het OVV al gepubliceerd (13 oktober 2015).

A O V O C A T E N

113. Daarin kwam niet naar voren dat een SU-25 of een MIG29 van de Oekraïense luchtmacht op 17 juli 2014 militaire vluchten had uitgevoerd rond het middaguur in Oost-Oekraïne. Niet lang na het verschijnen van dit rapport verstrekt Oekraïne dus informatie aan het JIT die past binnen de onderzoeksbevindingen van het OVV en daarom niet veel argwaan zal wekken.

114. Het dossier bevat diverse aanwijzingen voor het vermoeden dat de Oekraïense luchtmacht burgerluchtvaartuigen gebruikte als menselijk schild bij het bombarderen van militaire doelen in OostOekraïne⁴⁰. Het beeld dat daarbij

40 Zie Primo 11353, Hfd. 4.2. Schuilen achter burgerluchtvaart

past is op deze foto te zien die blijkens de titel door het ANP op 27 september 2012 is gemaakt bij een oefening van de Oekraïense luchtmacht.

**** *Document 1* ****

115. Ik laat u ook een video zien uit het strafdossier, die is gedateerd 18 juni 2014⁴¹. Deze video spreekt voor zich.

*****Video 2*****

116. Daarnaast wijs ik op de verklaring van de Oekraïense krijgsgevangene Budnik, die op 17 juli 2014 werd vastgehouden in Horvlika. Met betrekking tot de middag op 17 juli 2014 verklaart hij van tijd tot tijd kanonexplosies te horen en dat daarna het luchtalarm aanging. Daarna zegt hij (ik citeer) "Our air force was flying over the town, barraging [the separatists], and taking MANPADSfire in return. At least that's what it sounded like.

117. Deze getuige heeft het dus over "onze luchtmacht" die overvloog en de separatisten bombardeerden op die dag⁶⁸.

118. Ik heb mij afgevraagd wat deze getuige kon horen op het moment dat zijn eigen luchtmacht overvloog. Ik probeer dat met de navolgende video na te bootsen.

**** Video 3 ****

119. Als het vermoeden zou kloppen dat de Oekraïense luchtmacht de burgerluchtvaart gebruikte als menselijk schild, kan een dergelijk misdrijf door het OM in

⁶⁸Zie Primo 10336 pagina 3 en Primo 10431 pagina 2.

Nederland worden vervolgd als oorlogsmisdrijf⁶⁹, omdat er gebruik wordt gemaakt van de aanwezigheid van burgers teneinde strijdkrachten te vrijwaren van militaire operaties.

120. Het JIT heeft, voor zover kenbaar uit het dossier, echter niets met dat vermoeden gedaan. Er zijn geen vragen gesteld aan getuigen over dit vermoeden en er is bijvoorbeeld ook niet onderzocht of het niet volledig afsluiten van het luchtruim (waarover ik al uitvoerig sprak op 9 maart jl.) mogelijk als reden had dát er burgerluchtvaartuigen over Oekraïne zouden kunnen blijven vliegen die als menselijk schild zouden kunnen worden gebruikt.

121. Het maakt pijnlijk duidelijk dat in de gemaakte keuzes in het verrichte onderzoek besloten ligt dat het Nederlandse OM de positie volgt die de Nederlandse regering de afgelopen jaren blijkt Kamerstukken over deze zaak heeft ingenomen, namelijk zachte woorden richting Oekraïne en harde woorden richting de Russische Federatie.

⁶⁹ Zie onder meer art. 5 Sr jo. art. 5 lid 5 onder k Wet Internationale Misdrijven en art. 8 lid 2 onder b sub xxiii van het Statuut van Rome en art. 51 lid 7 aanvullend protocol I bij de Verdragen van Geneve.

Aanleiding conflict

122. Bij de toelichting van het OM op de problematiek rond de combattanten immuniteit komt dit beeld ook naar voren. Vanuit juridisch oogpunt begrijpen wij dat de focus van het OM bij dit punt op de DPR was gericht, maar qua geschiedschrijving was de toelichting van het OM op dit punt niet in balans. In de zelfde bronnen die het OM heeft aangehaald als het om de DPR gaat¹, is namelijk ook meer dan genoeg te lezen over de wijze waarop het Oekraïense leger oorlog voert.
123. Aangezien de oorlogshandelingen aan beide zijden waar het OM in de toelichting over sprak, geen onderwerp uitmaken van deze strafzaak en door het Nederlandse OM ook niet feitelijk zijn onderzocht, zullen wij daar nu niet verder op ingaan en volstaan met de opmerking dat het in onze ogen buiten het bereik van de regiefase was om zonder dat er een verweer is gevoerd op dit punt, daar zo uitgebreid op in te gaan. Er was bovendien ook geen enkele aanwijzing dat de rechtbank dit punt in deze fase van het strafproces ambtshalve zou gaan beoordelen.



124. Mede gelet op de uitleg die het OM heeft gegeven aan de tenlastelegging, in samenhang met andere strafvorderlijke redenen, zal de enkele vraag of Oekraïne voor een oorlogsmisdrijf kan worden vervolgd weinig kunnen bijdragen aan de juridische-technische verdediging van Pulatov. Dat betekent echter niet dat ook de werkelijke aanleiding voor het conflict buiten beeld zou moeten blijven.
125. In de toelichting van het OM ⁷² wordt het conflict in Oekraïne beschreven als: 'Dit gewapend conflict was eerder dat jaar ontstaan. Vanaf februari 2014 werden in de regio's Donetsk en Luhansk overheidsgebouwen bezet en gewapende groeperingen gevormd. Deze groepen verklaarden dat zij onafhankelijkheid van delen van Oekraïne en aansluiting bij de Russische Federatie nastreefden. De groepen begonnen structureel geweld te plegen tegen het bevoegd gezag, en ook tegen burgers die hen niet goedgezind waren'.
126. Deze beschrijving laat achterwege dat in april 2014 een Oekraïense coup heeft plaatsgevonden die ook wel de Oekraïense revolutie wordt genoemd. Daarbij is de zittende regering van President Janoekovitsj door proWesterse nationalisten omver geworpen.

7

² Zie toelichting OM Inleiding en context onderzoek, pagina 6

127. De protesten van pro-Westerse nationalisten begonnen op 21 november 2013 als reactie op de beslissing van de regering van president Janoekovytsj om een associatieovereenkomst tussen Oekraïne en de Europese Unie niet te ondertekenen.³ Deze protesten intensiverden op 18 februari 2014 toen er een gewelddadige confrontatie tussen de pro-Westerse nationalist en regeringstroepen ontstond.⁴

128. Op deze dag zijn overheidsgebouwen vernield en zijn gebouwen ook door pro-Westerse nationalist in brand gestoken⁵

129. Op 19 februari 2014 escaleerden de protesten nog verder en zijn er volgens de SBU directeur Oleksandr Yakymenko verschillende militaire bases en wapenopslagplaatsen door pro-Westerse nationalist aangevallen.⁷⁵

130. Op 20 februari 2014 gingen de protesten door en zijn er 60 politieagenten gegijzeld door pro-Westerse

3 <https://www.bbc.com/news/world-europe-25162563>

4 <https://www.nrc.nl/nieuws/2014/02/19/snel-europese-sancties-tegenoekraïne-oppositie-gaat-opnieuw-praten-met-janoekovitsj-a1427076>

5 https://www.theguardian.com/world/video/2014/feb/18/ukraïne-protests-president-viktor-yanukovich-party-video?CMP=tw_t_gu

<https://www.euronews.com/2014/02/19/ukraïne-lanceert-anti-terroristoperatie-naar-overheidsgebouwen-aangevallen>

nationalisten.⁶ Dezelfde dag zijn 20 politieagenten gewond geraakt door een sniper, vermoedelijk van proWesterse nationalisten.⁷

131. Over de pro-Westerse nationalisten schrijft Radio Free Europe / Radio Liberty dat:

Pro-westerse nationalisten gooiden met stenen en Molotov cocktails, staken auto's en bussen in brand, en gebruikten het puin om barricades op straat te bouwen.⁸

Tot zover de aanleiding van het conflict. Ik keer terug naar het menselijk schild scenario waar ik eerder over sprak.

Menselijk schild scenario

132. Hoe onwaarschijnlijk het menselijk schild scenario in eerste instantie wel niet moge klinken, het onderzoeken

⁶ <https://www.kyivpost.com/article/content/ukraine-politics/protesterstakepotice-hostages-in-conflict-337266.html?cn-reloaded=1>

⁷ <https://www.euronews.com/2014/02/20/sniper-fire-brings-disturbingnew-dimension-to-ukraine-violence>

⁸ 'Protesters threw rocks and Molotov cocktails, set fire to cars and buses, and used the debris to build barricades in the streets'
<https://www.rferl.org/a/ukraine-politics-euromaidanprotests/29608541.html>



van dat vermoeden is van belang omdat daarmee het warptane scenario aannemelijker zou kunnen worden.

133. Uit de beschrijving van de werking van het BUK luchtafweersysteem volgt bovendien dat het nagenoeg onmogelijk is om een niet vijandig doelwit (zoals de MH17) te identificeren als vijandig (zoals een SU-25 of een MIG-29). De vraag is dan, is er überhaupt een BUK raket afgeschoten? En als dat als zou zijn gebeurd, wat is er dan precies gebeurd en op welk doelwit was deze gericht? Bij de bespreking van de onderzoekswensen zullen wij hier uitvoerig op terugkomen.

Tot slot: Hoe moet tegen Oekraïne worden aangekeken?

134. Oekraïne is geen Denemarken en staat op de corruptie index van de OECD op plaats 126 (van de in totaal 180 onderzochte landen). De Russische Federatie staat daarbij vlakbij in de buurt. Hoe lager een land staat op deze index hoe meer corruptie zich heeft gemanifesteerd. Onlangs werd bekend dat een groot aantal Officieren van Justitie uit Oekraïne zijn ontslagen op verdenking van onder meer corruptie⁷⁹.
135. Daaronder bevonden zich ook zes officieren van justitie die betrokken waren in het onderhavige onderzoek,



waaronder Peresada die in de JIT-overeenkomst als JIT leader staat beschreven ⁸⁰. De ondertekenaar van de JITovereenkomst namens Oekraïne, Vitalii Yarema ⁸¹ was blijkens een nieuwsbericht, op 15 februari 2015 al ontslagen⁸².

136. In een interview naar aanleiding van het ontslag in 2020 zegt een van de betrokken officieren: " (...) voor mij was dit de zaak van mijn leven ...(...) ik wilde bewijzen dat de Russische regering schuld heeft aan de MH17 ramp ...". ⁹

Deze opmerking maakt duidelijk wat de inzet van Oekraïne is geweest: alles was erop gericht om Rusland als schuldige te kunnen aanwijzen. Dat geeft geen blijk van een magistratelijke taakopvatting. Die zou namelijk inhouden dat men op zoek gaat naar waarheidsvinding en niet naar een met name genoemde verdachte.

137. Al met al zijn dit meer dan genoeg redenen om zeer kritisch te zijn over wat van Oekraïense zijde in dit dossier is aangedragen.

⁸⁰ Primo 10519 pagina 5

⁸¹ Primo 10519 pagina 3 en 10

⁸² <https://www.kyivpost.com/article/content/reform-watch/yaremadismissed-as-top-prosecutor-official-announcement-pending->

⁹ Zie artikel NRC 17-02-2020



Daarmee kan worden vermeden dat wij via een door Oekraïne ontworpen venster naar de werkelijkheid blijven kijken.

RECHTBANK DEN HAAG

Zitting houdende te Justitieel Complex Schiphol

Regiezitting
Meervoudige strafkamer
22 en 23 juni 2020

PLEITAANTEKENINGEN 2 VAN 9

Mr. A.S. ten Doesschate en
Mr. B.C.W. van Eijck

Parketnummer: 09/748006-19

Onderzoekswensen

WAR PLAN E SCENARIO
Aanwezigheid gevechtsvliegtuig(-en)

I. Inleiding

1. In bijvoorbeeld het Algemeen Dagblad was gedurende het zittingsblok dat in de week van 8 juni 2020 aanving, als volgt te lezen:

"Op de tweede dag van de hervatting van het MH17-proces nam het OM de tijd om die alternatieve scenario's (...) onder de loep te nemen. Eén voor één fileerde het OM ze, om ze daarna



met harde feiten te kunnen afserveren. (...) Zo kan het OM zich morgen focussen op de enige toedracht die overeind blijft: een 27 jaar oude Bukraket die het passagiersvliegtuig met 298 passagiers neerhaalde." ¹

2. Het is, zonder méér, begrijpelijk dat de toedracht van het OM op die manier is overgekomen. Maar, het moge ondertussen duidelijk zijn dat ons standpunt is: zo hard zijn die feiten niet.
3. Het OM komt tot de (tussen-)conclusie dat de MH17 is neergehaald door een Buk-raket die is afgevuurd vanaf een landbouwveld in de buurt van Pervomaiskyi. ² Voor de aanvoer en het afvuren van de Buk-raket zouden, samengevat, volgens het OM, de DPR-volksstrijders verantwoordelijk zijn. Andere scenario's dan het voorgaande, zouden zijn uit te sluiten: het JIT beschrijft in het proces-verbaal air to air³ — door het OM toegelicht op 9 juni 2020⁴ — dat het tot de conclusie is gekomen dat er geen gevechtsvliegtuigen waren in de buurt van MH17. Het OM onderkent dat er weliswaar "meer dan genoeg aanleiding [is, opm. raadslieden] om goed te onderzoeken of er een gevechtsvliegtuig nabij MH17 was"⁵. Maar, dat zou zijn onderzocht, waarna het OM de (tussen-)conclusie trekt dat er geen gevechtsvliegtuig was, want:

¹ <https://www.ad.nl/buitenland/om-hakt-in-op-russisch-bewijs-in-mh17zaaFaa4208e9/?referrer=https://www.google.com/>.

² Toelichting OM, Onderzoek naar het hoofdscenario, p. 5. Primo-07670.

⁴Toelichting OM, Alternatieve scenario's, p. 17 e.v.

⁵Toelichting OM, Alternatieve scenario's, p. 19.



- naar mogelijke getuigen is onderzoek gedaan; deze verklaringen geven het OM "geen serieuze aanwijzing voor de aanwezigheid van een militair vliegtuig in de nabijheid van MH17 die nader onderzocht kon worden" .6
 - door de radar is volgens het OM geen ander luchtvaartuig geregistreerd in de buurt van MH17 rond het moment van de crash; en
 - volgens de door Oekraïne verstrekte vluchtgegevens zijn er op 17 juli 2014 geen militaire vluchten uitgevoerd in het luchtruim van Luhansk Oblast of Donetsk Oblast.
4. De overige onderwerpen die door het JIT aan de uitsluiting van het warp/ane-scenario ten grondslag zijn gelegd ⁷ en de verzoeken die wij in dat verband doen, worden besproken in een ander (volgend) onderdeel van onze pleitaantekeningen. Ik zal in het onderhavige deel toelichten waarom de feiten met betrekking tot eerstgenoemde pijlers — getuigen, radar en vluchtgegevens — niet zo hard zijn als het OM doet voorkomen en onze onderzoekswensen en andere verzoeken in dat verband bespreken.

⁶ Toelichting OM, Alternatieve scenario's, p. 20.

⁷ Zoals de Cockpit Voice Recorder, de vraag naar de mogelijkheden van gevechtsvliegtuigen en het schadebeeld.

II. Getuigen

5. Ik begin met dat eerste punt. De getuigen waar met, ik citeer, 'lopen vraagstelling'⁸ naar is gezocht, maar die volgens het OM geen serieuze aanwijzing vormden voor nader onderzoek.

**** Video 4 ****

6. U hebt net een door ons gemaakte compilatie gezien van beelden uit rapportages van diverse televisiezenders en YouTube kanalen. De daarin voorkomende personen en journalisten worden niet genoemd in de Hoofdstukken 5.4 en 5.5 van het Algemeen Retaas ⁹ dat gaat over misleidende publieke informatie. Een aantal van deze beelden zijn bekend bij het JIT, omdat deze afkomstig zijn van twee journalisten die als getuigen zijn ondervraagd. ¹⁰ Of de andere beelden door het JIT zijn bekeken is ons niet bekend omdat daar geen verantwoording voor is te vinden in het procesdossier.
7. Voor de volledigheid heb ik als bijlage I bij mijn pleitnota een overzicht gevoegd van links waarmee de integrale versies te zien zijn van de rapportages die in onze compilatie voorkomen. Daardoor kunnen de kortere beelden die in onze compilatie zitten in de context van de gehele rapportage worden geplaatst.

⁸Toelichting OM, Alternatieve scenario's, p. 19.

⁹ Primo-00003 pagina 51 e.v.

¹⁰ Primo-05761/05771 en 04155A.



8. Aangezien wij geen inzicht hebben in het precieze chronologische verloop van het opsporingsonderzoek en het OM hier in de week van 8 juni 2020 niet op is ingegaan, kunnen wij niet vaststellen of het JIT pogingen heeft ondernomen om de getuigen die voorkomen in onze video te horen. Wat wij wèl kunnen vaststellen is dat dergelijke verklaringen zich niet in het procesdossier bevinden, tenzij deze getuigen onder nummer zijn gehoord. Dat ligt echter niet voor de hand bij getuigen die zich hebben laten filmen.

9. Twee van de journalisten die in de video zijn te zien, zijn wel gehoord. Zij hebben, zo blijkt uit die verhoren, materiaal over hun rapportages aan het JIT overhandigd.¹¹ Wat daarmee is gebeurd — en in het bijzonder of dit volgens het OM wèl een aanwijzing is geweest voor nader onderzoek en aldus daartoe heeft geleid — hebben wij niet kunnen vinden in het procesdossier.

10. Teneinde een mogelijk te voeren verweer (dat het warplane scenario niet is uit te sluiten, althans onvoldoende is onderzocht c.q. te gemakkelijk is afgewezen) te kunnen onderbouwen, wensen wij alle getuigen te horen die voorkomen in deze video, alsmede de journalisten die de betreffende opnames destijds hebben gemaakt. Wij willen deze verhoren aanvangen met de journalisten/filmmakers om ten eerste de authenticiteit van de beelden te verifiëren en vervolgens de inhoud.

¹¹ Primo-04155A en 05771.



Tevens zullen wij aan de hand van deze verhoren willen vaststellen wat de precieze namen en vindplaatsen zijn van de geïnterviewde ooggetuigen. De namen van de filmmakers luiden als volgt:

- Billy Six; • Olga Ivshina;
- Bruce Grant.

II. Hetzelfde geldt voor de Duitse onderzoekers (Peter Haisenko en Bernd Biedermann) en de woordvoerder van de speciale missie van de OECD (M. Bucourkiw) die in het laatste deel van de video aan het woord waren. Met deze verhoren wenst de verdediging vast te stellen op basis waarvan precies zij van mening zijn dat de door hen beoordeelde wrakstukken schade vertonen van boordkanonnen. Deze verhoren kunnen voor de verdediging bouwstenen opleveren voor het mogelijke verweer dat het warplane scenario niet kan worden uitgesloten. Hierop zullen wij ingaan in pleitnota deel 3 (van 9).

12. Met bovenstaande probeer ik niet te betogen, voor alle duidelijkheid, dat het JIT géén onderzoek naar getuigen heeft gedaan. Dat heeft het JIT, ook in verband met de aanwezigheid van een gevechtsvliegtuig, wel gedaan. Dat is gedaan door luchtverkeersleiders, militairen en andere personen te horen.¹⁰ In het procesdossier bevinden zich de

¹⁰ Toelichting OM, Alternatieve scenario's, p. 20.

verklaringen van 5 piloten en militairen ¹¹ 15 luchtverkeersleiders¹²¹³ en 30 andere personen ¹⁵ die hebben verklaard over de aan- of afwezigheid van gevechtsvliegtuigen. Ik zal niet bepleiten dat dit weinig is. Maar, door te kijken naar wat deze personen eigenlijk hebben verklaard, moet wèl worden vastgesteld dat dit onderzoek verre van volledig is geweest en dat vete open eindjes niet nader zijn onderzocht.

13. De getuigen S03, S27, S36, V44 en de gehoorde Oekraïense piloten hebben weliswaar verklaard dat er geen andere vliegtuigen in de lucht waren in de omgeving op 17 juli 2014. De luchtverkeersleiders hebben verklaard dat zij op de radarbeelden geen militaire vluchten zagen, maar — zoals later, met betrekking tot het onderwerp 'radar' zal worden toegelicht — het is maar zeer de vraag of zij dat zouden hebben kunnen zien; dus of dat in dit verband van enige waarde is. Ik ga daar later¹⁶ nader op in.
14. Anders dan voornoemde vier ooggetuigen en de Oekraïense functionarissen hebben getuigen G8150, Bezler, Girkin, Ivshina, Kupryan, Orjollet, Six, Tiunov, Tsemach, Van der Werff, S09, S14, S21, V54 en Nikolaev verklaard dat zij van anderen — vaak concrete, nader geduide personen — hebben gehoord dat zij (die anderen)

11 Drapatiy, Dyakiv, Koleinik, Nikolaev en Voloshin.

12 Alshyn, babich, Kalichenko, Kaplynov, Klets, Kuznetsov, Lazareva, Maksymenko, Petrenko, Polyakov, Salatov, Sitnikov, Skyba, Sokolenko, Yevtushenko.

13 A26, Bezler, (38150, Grikin, Ivshina, Kupryan, N4, 029, Orjollet, Ostrenko, Povoroznyuk, Ryzhkova, S34, Shklyarenko, Six, Tiunov, Tsemach, Vasiushenko, Van der Werff, S03, S09, SIO,

Sil, S14, S21, S27, S-36, W, V44, V54. 7 ¹⁶Hoofdstuk III.III van onderhavige pleitaantekeningen.



wèl gevechtsvliegtuigen hadden waargenomen in de nabijheid van MH17.

15. En A26, N4, 029, Ostrenko, Povoroznyuk, S34, Shklyarenko, SIO en SII hebben verklaard zelf gevechtsvliegtuigen in de nabijheid van MH17 te hebben gezien.
16. Voor zover bekend hebben 24 personen dus één of meerdere verklaringen afgelegd over het waarnemen (zelf dan wel door een ander) van gevechtsvliegtuigen in de nabijheid van MH17. Hoe is het mogelijk dat het OM, ondanks deze verklaringen, tot de (tussen-)conclusie komt dat er geen serieuze aanwijzingen waren voor nader onderzoek en, vervolgens, dat er geen gevechtsvliegtuigen zijn geweest? Hebben deze 24 personen dan gelogen? Ligt het dan niet veel meer voor de hand dat de vier andere ooggetuigen juist hebben gelogen? Of dat die vier mensen de gevechtsvliegtuigen kennelijk niet hebben gezien, maar die er dus wel waren?
17. Het is voor ons, nu wij de verzochte chronologische beschrijving van het verrichte onderzoek niet hebben gekregen, niet mogelijk om te zien wat er met de informatie die voornoemde getuigen hebben gegeven, is gebeurd; in het bijzonder niet of dat verder is onderzocht en of er opvolging aan is gegeven. Op basis van de in het procesdossier beschikbare informatie én naar aanleiding van de Toelichting OM op de Alternatieve scenario's moet het er echter voor worden gehouden dat dit niet is

SJÖCRONA VAN STIGT

gebeurd. Dat, ondanks de vaak concrete aanwijzingen voor nader onderzoek naar ooggetuigen, desondanks — en zonder dat nadere onderzoek — tóch de (tussen-)conclusie is getrokken dat er geen gevechtsvliegtuigen in de nabijheid van MH17 waren, is onbegrijpelijk. In ieder geval moet worden vastgesteld dat het onderzoek — anders dan het OM heeft gesteld in de Toelichting op de Alternatieve scenario's — niet volledig geweest.

18. In verband met bovenstaande en ter onderbouwing van haar standpunt dat het warplane scenario niet kan worden uitgesloten, wenst de verdediging een aantal van de getuigen te horen die hebben verklaard van een ander te hebben vernomen dat zij in de nabijheid van MH17 gevechtsvliegtuigen hebben waargenomen:

- G8150 heeft verklaard dat hij van "de mensen daaH' (Donetsk) hoorde dat een Oekraïens gevechtsvliegtuig de MH17 had neergeschoten, dat iemand aan een parachute naar beneden was gekomen en dat er twee gevechtsvliegtuigen waren, waarvan veel getuigen zouden zijn;
- Olga Ivshina, BBC journalist, heeft verklaard drie mensen te hebben gesproken die hebben gezegd getuige te zijn geweest van een military jet;
- Kupryan heeft verklaard dat hij twee SBO' officers heeft verteld over een interview met, naar het lijkt, Nikolaev, waarna deze SBU officers hem zouden hebben verteld dat het plan was om de Boeing te laten crashen in Rusland, maar dat dit gedeelte was mislukt;

- Orjollet, Franse journalist, heeft verklaard van een boer Alexander, zijn vrouw Natalya en haar moeder Katya te hebben gehoord dat er warplanes waren;
- Billy Six heeft verklaard veertien mensen te hebben gesproken over de aanwezigheid van vliegtuigen in de nabijheid van de MH17;
- Van der Werff heeft verklaard mensen te hebben gesproken die jets zagen of horen. Voorts zegt hij dat 'Sacha' heeft gesproken over een vliegtuig, terwijl dat zou zijn vertaald als 'raket'.
- S09 heeft verklaard telefoontjes te hebben gekregen van bekenden die vertelden dat in hun nabijheid een

SU was neergestort;

- S14 heeft verklaard dat (...) [niet vermeld in het p-v van verhoor, opm. raadslieden] aan hem heeft gerapporteerd dat het vliegtuig is neergeschoten door een Oekraïens gevechtsvliegtuig. Ook anderen van zijn verkenninggroep rapporteerden aan hem dat zij hadden gezien dat een Oekraïens gevechtsvliegtuig de

MH17 heeft neergehaald;

- S21 heeft verklaard te hebben opgevangen dat een

Oekraïense Sushka was neergehaald; en

- V54 heeft verklaard dat hij iemand (...) [zwart gemaakt in het p-v van verhoor, opm. raadslieden] heeft horen zeggen dat een Sushka de Boeing heeft geraakt.

19. De verdediging wenst hen te vragen naar (een nadere toelichting op en/of contactgegevens van en/of andere informatie over) hun bron van wetenschap, teneinde op basis van die informatie nader onderzoek te kunnen

A O V O C A T E N

verrichten. De resultaten van dat onderzoek zijn van belang om te kunnen onderbouwen dat gevechtsvliegtuigen zijn waargenomen in de nabijheid van MH17. Dat is van belang voor de bewijsvraag: (i) in verband met de aannemelijkheid van een alternatief scenario, alsmede (ii) om de betrouwbaarheid van de door Oekraïne aangeleverde gegevens te kunnen onderzoeken.

20. Ook de getuigen die hebben verklaard dat er geen gevechtsvliegtuig in de nabijheid van MH17 was, wenst de verdediging (met hetzelfde doel als voornoemd) te horen:
- S03 heeft verklaard dat er geen andere vliegtuigen in de buurt waren, maar ook dat zij door de rook het vliegtuig niet konden zien;
 - S27 heeft verklaard dat hij op de dag dat hij de Bukraket zag worden vervoerd, geen andere vliegtuigen heeft gezien;
 - S36 heeft verklaard dat Oekraïense vliegtuigen die dag niet vlogen; en
 - V44 heeft verklaard op de dag-van de ramp geen gevechtsvliegtuigen te hebben gezien.
21. De verdediging wil deze getuigen vragen wat zij wel en/of niet of niet goed konden waarnemen en waar zij wanneer



precies waren, teneinde duidelijkheid te verkrijgen over de mogelijkheid dat een gevechtsvliegtuig er wel was, maar ze het niet zagen.

A D V O C A T E N

22. Voorts wenst de verdediging de getuigen die hebben verklaard dat zij een gevechtsvliegtuig hebben gezien, te horen. Het OM concludeert dat er geen gevechtsvliegtuigen waren in de nabijheid van MH17. Dat komt erop neer dat deze getuigen volgens het OM niet geloofwaardig zijn. Teneinde dat te kunnen onderzoeken — bijvoorbeeld door te vragen naar details van wat zij zeggen te hebben waargenomen en hoe goed zij dat konden zien, etc. — en, indien mogelijk, die betrouwbaarheid daarmee nader te kunnen onderbouwen, wenst de verdediging te horen:

- A26 heeft verklaard dat hij twee straaljagers in de lucht zag. Hij geeft voorts aan dat zijn vriend, die bij hem in de auto zit, dat kan bevestigen. Deze getuige is uitsluitend telefonisch gehoord. Voor zover uit het procesdossier blijkt, is de geloofwaardigheid van deze getuige niet nader onderzocht. Uit het proces-verbaal blijkt evenmin of de getuige wist dat hij op dat moment zou worden gebeld door het JIT. Als de getuige dat niet wist, is het dus zonder meer toevallig dat de vriend (die zijn verklaring kan bevestigen (en onder code "029" bevestigt)) bij de getuige aanwezig was, hetgeen de geloofwaardigheid van A26 ten goede kan komen. Voorts wenst de verdediging A26 te bevragen over zijn bron van wetenschap en details over wat hij heeft waargenomen;
- N4 heeft telefonisch contact opgenomen met het JIT en heeft verteld dat hij twee gevechtsvliegtuigen zag

die de Boeing aanvielen. Ook zijn vrouw en zoon waren

ADVOCATEN

daarbij. N4 is niet verder gehoord door het JIT. De verdediging wenst N4 te vragen naar de details van wat hij heeft gezien en zijn achtergrond, alsmede naar de gegevens van zijn vrouw en zoon, zodat zij mogelijk ook kunnen worden gehoord als getuigen;

- 029 is de vriend van A26. Ook 026 heeft verklaard dat hij twee straaljagers heeft gezien. Om dezelfde redenen als benoemd met betrekking tot A26 wenst de verdediging 029 te horen;
- Ostrenko heeft verklaard een gevechtsvliegtuig te hebben zien vliegen, dat begon te stijgen, waarna hij explosies hoorde en de crash volgde. De verdediging wenst hem nader te vragen naar de details van wat hij zag en zijn achtergrond. Voorts heeft Ostrenko verklaard dat er ook andere mensen bij hem waren. De verdediging wenst hem te vragen naar de contactgegevens van deze andere personen, die mogelijk als getuigen kunnen bevestigen wat Ostrenko heeft verklaard;
- Povoroznyuk heeft verklaard een gevechtsvliegtuig te hebben gezien vlak voordat MH17 neerstortte. De verdediging wenst hem nader te vragen naar de details van wat hij zag en zijn achtergrond, alsmede of hij beschikt over informatie die zijn verklaring kan ondersteunen;
- S34 heeft verklaard twee gevechtsvliegtuigen te hebben gezien vlak voordat MH17 neerstortte. De verdediging wenst hem nader te vragen naar de details

SJÖCRONA VAN STIGT
van wat hij zag en zijn achtergrond. Voorts heeft S34
het telefoonnummer van zijn burens verstrekt, omdat



zij het ook zagen en dus kunnen bevestigen wat
S34 heeft verklaard. Nadere informatie in dat
verband, zoals of zij hierover onderling contact
hebben gehad en wat daarover is besproken, kan de
verklaring van
S34 ondersteunen;

- Shklyarenko heeft verklaard te hebben gezien dat een
passagiersvliegtuig werd aangevallen door een
gevechtsvliegtuig. De verdediging wenst hem nader te
vragen naar de details van wat hij zag en zijn
achtergrond, alsmede of hij beschikt over informatie
die zijn verklaring kan ondersteunen;
- SIO heeft verklaard voor de explosie iets te hebben
zien vliegen en na de explosie een militair vliegtuig te
hebben zien wegvliegen. De verdediging wenst hem
nader te vragen naar de details van wat hij zag en zijn
achtergrond, alsmede of hij beschikt over informatie
die zijn verklaring kan ondersteunen;
- SII heeft verklaard een gevechtsvliegtuig te hebben
gezien. De verdediging wenst hem nader te vragen
naar de details van wat hij zag en zijn achtergrond,
alsmede of hij beschikt over informatie die zijn
verklaring kan ondersteunen.

23. Tot slot, ook in verband met hetzelfde belang als voornoemd,
verzoekt de verdediging het OM (zo nodig opdracht te
geven) om te verstrekken uit het onderzoeksdossier:

SJÖCRONA VAN STIGT

- De (meta)data die betrekking hebben op en afschriften van de Twitterberichten die zouden zijn geplaatst door 'Carlos', degene die zich als luchtverkeersleider heeft

uitgelaten over de zichtbaarheid van gevechtsvliegtuigen. Die twitterberichten zijn zeer relevant, omdat de inhoud daarvan ondersteunend is voor het warplane scenario. Aan de hand van de metadata (aan de hand van het tijdstip en de plek van het posten van die Tweets) kan de verdediging de authenticiteit onderzoeken. Voorts verzoekt de verdediging afschrift van de resultaten van / informatie over het onderzoek dat door het JIT naar 'Carlos' is gedaan. In de Toelichting OM wordt daarnaar verwezen, maar op die plek is daarover niets te vinden;¹⁴

- Het bestand waarop het volledige gesprek is te horen dat zou zijn gevoerd door Grinchak (met Rogalskiy). Het betreft het gesprek waarin Grinchak heeft gezegd: "Well end up shooting another Boeing". In het dossier bevindt zich een versie van dat gesprek waarin delen zijn weggebleept.¹⁸ Rogalskiy zegt dat in de weggebleepte delen te horen was dat hij daar achteraan zei "just as the separatists did".¹⁵ Uit het verhoor van Rogalskiy blijkt dat hij beschikt over een volledige versie, waarin het geluid beter hoorbaar is en waarin niets is weggebleept.²¹⁶ De JIT opsporingsambtenaren die Rogalskiy hebben gehoord, zullen dat bestand vermoedelijk hebben veilig gesteld, maar wij hebben dat niet in het procesdossier aangetroffen en gaan er dus vanuit dat het in het onderzoeksdossier zit.

III.Radar

Primo-07670, p.
9.¹⁸ Digi13344.

¹⁴ Toelichting OM, Alternatieve scenario's, p. 19, waar in voetnoot 53 wordt verwezen naar

¹⁵ primo-13344, p. 3

¹⁶ Primo-13248, p. 4

111.1 Inleiding

24. Ik stap over naar de tweede pijler voor de afwijzing door het OM van het air to air scenario en dat zijn de radarbeelden.
25. Het OM heeft toegelicht dat de verstrekte radarinformatie is onderzocht, maar dat volgens deskundigen door de primaire radar geen ander luchtvaartuig is geregistreerd in de nabijheid van MH17 rond het moment van de crash. Dit is één van de gronden voor de tussenconclusie van het OM dat er geen gevechtsvliegtuig is geweest.¹⁷ Het OM stelt geen mogelijkheden te zien voor zinvol nader onderzoek in verband hiermee.¹⁸
26. Ik zal eerst ingaan op de vraag naar de volledigheid van het onderzoek c.q. de zinvolle mogelijkheden voor nader onderzoek. Vervolgens zal ik ingaan op de juistheid van de tussenconclusie van het OM dat uit het onderzoek (mede) zou blijken dat er geen gevechtsvliegtuig was en ook daaraan een onderzoekswens verbinden.

111.11 Volledigheid onderzoek OM

27. Het OM heeft toegelicht dat van Oekraïne in eerste instantie alleen civiele secundaire radardata is ontvangen.¹⁹ In de loop

¹⁷ Toelichting OM, Alternatieve scenario's, p. 19 en 24.

¹⁸ Toelichting OM, Alternatieve scenario's, p. 24.

¹⁹ Toelichting OM Onderzoek naar radargegevens, p. 8. Primo-06319.

SJÖCRONA VAN STIGT
van het onderzoek is ook primaire data verkregen van een
mobiele militaire radar, type P18 Malakhit.²⁰²¹



28. Civiele primaire radardata kon door Oekraïne niet worden verstrekt volgens het OM; MH17 vloog weliswaar binnen het bereik van een aantal van deze radars (in Chuguev (uitgeschakeld i.v.m. onderhoud), Artemivsk (vernield door een gewapende groep) en Donetsk (uitgeschakeld, omdat het gebied onder controle was van de DPR)), maar dat heeft geen resultaten opgeleverd. De primaire radar van Dnipropetrovsk was wel in gebruik, maar had onvoldoende bereik.²²
29. Ook Rusland heeft radargegevens verstrekt aan het JIT. In april 2015 heeft Rusland een video-opname verstrekt van een beeldscherm waarop een combinatie van primaire en secundaire radargegevens van de radars in Ust-Donetsk en Buturinskoete te zien zijn.²²³ Eerder heeft Rusland een opname aan de OVV gegeven die inhoudelijk met deze gegevens overeenkomt. In mei 2015 heeft Rusland tegenover de OVV verklaard dat geen onverwerkte primaire en secundaire radardata was bewaard. Deze gegevens zijn echter teruggevonden en alsnog verstrekt aan het JIT.²⁴
30. Het onderzoek van het JIT naar de aanwezigheid van radardata heeft verder bestaan uit het verhoren van, samengevat, luchtverkeersleiders en onderhoudsmonteurs. Opmerkelijk is dat hun verklaringen niet overeenkomen op

20 Toelichting OM Onderzoek naar radargegevens, p. 9.

21 www.svs.law

22 Toelichting OM Onderzoek naar radargegevens, p. 9.

SJÖCRONA VAN STIGT

belangrijke onderdelen, noch met elkaar, noch met de informatie die door de Oekraïense autoriteiten is verstrekt. Zo heeft

23 Toelichting OM Onderzoek naar radargegevens, p. 10.

24 Onderzoek naar radargegevens, p. 11-12.

onderhoudsmonteur Chiuashenko verklaard dat hij weliswaar onderhoud verrichtte aan een radar, maar dat het helemaal niet nodig is om de radar dan uit te zetten. Dat komt overeen met hetgeen Prof. Ir. Van Genderen in verband met een hoorzitting in de Tweede Kamer daarover heeft gezegd: "Het is raar dat alle systemen tegelijk uit stonden. Alsje onderhoud pleegt, doe je dat volgens een schema, waarbij je ze één voor één uit zet.

1128

31. Het JIT heeft (voor zover bekend) niet verder onderzocht of het standpunt, dat Oekraïne niet over méér radardata zou beschikken, juist is. Ten onrechte, in de optiek van de verdediging. Het lijkt immers ten minste uiterst onwaarschijnlijk dat er niet méér data beschikbaar zou moeten zijn; in het bijzonder ook primaire data van Oekraïense (civiele of militaire) radars. Ik licht dat toe.

32. In de eerste plaats valt op dat wèl kritische vragen zijn gesteld en is doorgevraagd aan de Russische autoriteiten. Zowel de vraag of al het beschikbare materiaal is verstrekt als de vraag of dat materiaal authentiek is, is herhaald en nader onderzocht.²⁹ En met resultaat: uiteindelijk zijn veel en van de civiele radars kennelijk volledige gegevens boven water gekomen en verstrekt. Die kritische houding van het JIT is anders wanneer het Oekraïne betreft. Terwijl de Oekraïense autoriteiten in eerste instantie hebben aangegeven dat er geen primaire radargegevens waren opgeslagen (de militaire radarstations zouden niet operationeel zijn, omdat er geen Oekraïense

²⁸ <https://www.deIra.tudelft.nl/article/cielftse-inbreng-tijdens-hoorzitting-mh17>.²⁹
Zie bijv. Primo-06261, p. 32.

militaire vluchten waren in de sector van MH17³⁰), zijn wel degelijk "primaire data verkregen van een Oekraïense mobiele militaire radar".³¹ Hoewel aanvankelijk dus onjuiste informatie is verstrekt over de beschikbaarheid van militaire radargegevens, is dat geen reden geweest voor het JIT om daar nader onderzoek naar te doen. Ook de authenticiteit van de van Oekraïne verkregen gegevens is (voor zover bekend) — anders dan ten aanzien van de Russische gegevens — niet nader onderzocht.³²

33. Naast het feit dat Oekraïne niet (altijd) open is geweest over de beschikbaarheid van primaire radardata, geldt dat de situatie ter plaatse reden is voor twijfel aan de juistheid van het standpunt dat er niet méér radardata beschikbaar zouden zijn. Dat onderkent — zij het t.a.v. Rusland — ook het JIT: "Gezien het gewapende conflict aan de andere zijde van de (...) Russische grens en het optreden daarin van de Oekraïense luchtmacht, lag het voor de hand dat de Russische Federatie ook gebruik maakte van militaire primaire radarsystemen."³³ Op grond van die redenering ligt het eveneens voor de hand dat Oekraïne gebruik maakte van meerdere militaire primaire radarsystemen. Juist voor Oekraïne geldt dat; dáár was het gewapende conflict gaande. Sterker nog; uit het dossier is af te leiden dat juist 17 juli 2014 een cruciaal moment was in die oorlog en dat zich belangrijke ontwikkelingen voordeden. Bijvoorbeeld Demchuk, een Oekraïense kolonel, heeft

³¹ Toelichting OM Onderzoek naar radargegevens, p. 6.

³⁰ Toelichting OM Onderzoek naar radargegevens, p. 8.

¹ Toelichting OM Onderzoek naar radargegevens, p. 9.

³² Primo-06261, p. 33.

³³ Onderzoek naar radargegevens, p. 10.

A O v o c A T E N

verklaard dat rond 16 en 17 juli 2014 de separatisten de hele tijd pogingen ondernamen om door te breken door een rivier; terwijl dat het enige punt was waar de Oekraïense troepen konden passeren. ²⁵ Het lijkt vanuit militair strategisch oogpunt uiterst onaannemelijk dat er desondanks niet meer dan één militaire radar in Oekraïne operationeel was.

34. In open bronnen, onder meer via een interview van Stefan Beck²⁶ is bevestiging te vinden voor voornoemd vermoeden.

**** Video 5 ****

35. Jevgenij Volkov werkte met UkSATSE radarsystemen bedoeld voor de begeleiding van passagierstoestellen. ²⁷²⁸ Dit zijn de radarsystemen die volgens Oekraïne op 17 juli uitstonden. ³⁷ Zijn baan tot september 2014 was bij de Aviation Military Unit A-0820 in Rohan in de buurt van Kharkiv.
36. Volgens Volkov werkten de radars voor burgerluchtvaart wel; deze zouden — anders dan door de Oekraïense autoriteiten is gesteld — niet defect zijn geweest tussen april en juli 2014. ²⁹ Hij geeft verder aan dat het leger in hoogste staat van paraatheid was gebracht en dat de radars aanstonden. ³⁹ Ook

²⁵ Primo-14521, p. 8.

²⁶ De URL van het volledige interview is opgenomen in bijlage I.

²⁷ [http://www.whathappenedtoflightmh17.com/mh17-verzwegen-rad?CY\\$teem-stond-we'-aan/](http://www.whathappenedtoflightmh17.com/mh17-verzwegen-rad?CY$teem-stond-we'-aan/)

²⁸ <http://www.whathappenedtoflightmh17.com/mh17-verzwegen-radarsvsteem-stond-wel-aan/>

²⁹ Novini NL MH17 — Oekraïense luchtverkeersleider: 'Radar stond aan': [https://yqutu.be/EAIL\)\(-iS4s](https://yqutu.be/EAIL)(-iS4s) (minuut 5:09)

³⁹ (voor precieze locaties van deze radars zie

<http://www.whathappenedtoflightmh17.com/mh17-verzwegen-radarsvsteem-stondrwe'-aan/>.

SJÖCRONA VAN STIGT

heeft hij het nog over andere primaire radars in Krematorsk,
Borovaya,

Melovaja en Marioepol die het gebied van Donbass dekken (en zelfs nog 200 km waarnemen in Rusland).³⁰ Ook het standpunt dat een radar in Tsjoegoejev gerepareerd werd en om die reden uitstond op 17 juli, is onjuist volgens Volkov: er zijn drie radars, het is dus niet mogelijk dat reparaties leiden tot geen radarbeelden.³¹

37. Kortom, in de optiek van de verdediging, anders dan het OM meent, is er meer dan voldoende reden voor nader onderzoek naar de beschikbaarheid van méér en andere radardata van Oekraïne. Ik kom erop terug welke verzoeken wij in dat verband doen.

111.111 (On)juistheid (tussen-)conclusies OM

38. Een ander punt waarop nader onderzoek in de rede ligt, betreft het standpunt van het OM dat volgens deskundigen door de primaire radar geen ander luchtvaartuig is geregistreerd in de nabijheid van MH17 rond het moment van de crash.³² Dit is één van de gronden voor de

30 Novini NL MH17 – Oekraïense luchtverkeersleider: 'Radar stond aan': <https://voutu.be/EAIIV{-iS4s> (minuut 7:41 en 12:29).

31 Novini NL MH17 – Oekraïense luchtverkeersleider: 'Radar stond aan': <https://voutu.be/EAILX-i->

³² Toelichting OM, Alternatieve scenario's, p. 19.
Toelichting OM,



tussenconclusie van het OM dat er geen gevechtsvliegtuig is geweest.³³

39. Opmerkelijk is allereerst dat het feit dat er evenmin een raket is gezien op de beschikbare radarbeelden, niet tot diezelfde tussenconclusie heeft geleid dat er geen raket is geweest.

S4s (minuut 8:39).

A D v o c A T E N

40. Het OM legt weliswaar uit dat de kans dat een raket wordt gemist op de radarbeelden, groter zou zijn dan de kans dat een gevechtsvliegtuig wordt gemist. Naar de vraag of dat standpunt houdbaar is, zullen wij onderzoek doen. Maar belangrijker, in dit verband, is dat de vraag die — als het betrekking heeft op het uitsluiten van bepaalde mogelijkheden (in het bijzonder: de aanwezigheid van een gevechtsvliegtuig) — dient te worden gesteld, is: is het mogelijk dat een gevechtsvliegtuig er wel was, maar dat dit niet is gezien op de beschikbare radarbeelden? Als het antwoord daarop bevestigend is, kunnen de beschikbare radarbeelden dus geen grondslag zijn voor de (tussen-
)conclusie van het OM dat er geen gevechtsvliegtuig zou zijn geweest.
41. De verklaringen van de door het JIT gehoorde luchtverkeersleiders geven aanleiding om voornoemde vraag — wat betekent het, als er niets te zien is? — nader te onderzoeken. Zij verklaren wisselend en onderling tegenstrijdig als het gaat over de mogelijkheden om militaire gevechtsvliegtuigen waar te nemen op de radar. Opmerkelijk is bovendien dat hen niet wordt gevraagd naar de mogelijkheid

³³ Alternatieve scenario's, p. 19 en 24.



dat gevechtsvliegtuigen — ook los van de snelheid en capaciteit van de radar — überhaupt niet zichtbaar zijn voor radar. Terwijl dat wel degelijk ook een mogelijkheid is. Zo heeft bijvoorbeeld de JSF kennelijk "een speciale verf die JSF onzichtbaar moet maken op de radaH'⁴⁴

⁴⁴<https://www.rtlnieuws.nl/nieuws/bgiten'and/artikel/4512051/cQ?ting-die-isf-onzichtbaarmaakt-laat-te-snel-los#:~:text=Een%20speciale%20verf%20die%20JSF,laat%20sneller%20dan%20overwach%20los.&text=Door%20de%20problemen%20met%20de,vliegtuig%20niet%20langer%20verborgen%20is.>

Ook in het dagblad van het Noorden is te lezen dat de F-35 (SF) moeilijk te zien is door radar:

22

ADVOCATEN

42. Daar komt bij dat het maar de vraag is of er daadwerkelijk niets — dat zou kunnen duiden op de aanwezigheid van een gevechtsvliegtuig — op de beschikbare radarbeelden te zien is.
43. Zo is met betrekking tot de radarbeelden in het OVV-rapport vermeld dat de laatste secundaire radarecho van de MH17 om 13:20:03 uur (lokale tijd) is opgevangen en dat de videobeelden van de radar op dat exacte moment geen targets op de primaire of secundaire surveillanceradar laten zien in de nabijheid van vlucht MH17.⁴⁵ Niet veel later, om en 13:21:18, is wel een tweede primaire target zichtbaar in de buurt van het MH17label op het radarscherm.
44. Het lijkt erop dat deze observatie van de OVV terugkomt in het JIT-onderzoek onder het Hoofdstuk Onderzoek onbekende radarplots achter MH17 kort na het neerschieten.⁴⁶ Daarover is in het relaas proces-verbaal het navolgende te lezen.
45. "Bij de eerstvolgende radarupdate, acht seconde nadat MH17 geraakt wordt, verschijnen op het radarscherm achter en in nabijheid van vlucht MH17 twee afzonderlijke onbekende primaire radarplots die daarvoor niet zichtbaar waren. (...). Deze onbekende radarplots worden in de daaropvolgende vijf

SJÖCRONA VAN STIGT
radarrotaties (= totaal 50 seconden) door het radarsysteem als
afzonderlijke tracks aangemerkt die zich in noordelijke richting
(dat is richting Oekraïens grondgebied, toevoeging raadslieden)

https://www.dvhn.nl/groningen/Deze-35-dingen-wil-ie-misschien-wel-weten-qver-4e:E:3S24957511.html?harvest_referrer=https%3A%2F%2Fwww.g00RJe.com%2E⁴⁵ Zie pagina 42 en 43.

⁴⁶ Primo-08030 pag. 22/29

verplaatsen. Na vijf radarupdates verdwijnen deze onbekende radarp/ots van het radarscherm en worden daarna niet meer weergegeven.³⁴

46. In het onderliggende proces-verbaal ⁴⁸ is te lezen dat de verbalisant 17-311 die de radarbeelden heeft uitgekeken op de radarupdate om 13:20:12 (volgens de verbalisant acht seconden na het moment van neerschieten van vlucht MH17 (13:20:03 UTC)), achter — en in de nabijheid van vlucht MH17 twee afzonderlijke onbekende primaire radarplots zag die hij niet eerder op dat radarbeeld had gezien.

47. Na meting ziet hij dat de eerste primaire radarplot op 1250 meter ten noordwesten en achter vlucht MH17 werd weergegeven. De tweede primaire radarplot werd op dat moment volgens de verbalisant 750 meter ten noordwesten en tevens achter vlucht MH17 weergegeven.

48. De verbalisant sluit zijn proces-verbaal af met de mededeling dat door hem op basis van "bovenstaande gegevens (...) niet kan worden vastgesteld of deze onbekende primaire radarplots reflecties zijn van losgeraakte vliegtuigdelen of delen van de militaire raket". Waar hij deze inschatting op baseert, is niet uit het proces-verbaal af te leiden.

49. Ook Prof. Ir. Van Genderen heeft zich hierover uitgelaten, onder meer tijdens eerder genoemde hoorzitting voor de

³⁴ primo-08030, p. 21. ⁴⁸Primo-10374.

Tweede Kamer op 22 januari 2016. In een Position Paper⁴⁹ beschrijft hij de werking van de primaire en secundaire radar. Voorts heeft hij aangegeven dat, als "de radars iets gezien hebben, dan (...) niet [is, toevoeging raadslieden] terug te halen waar dat op slaat. Zie je het vliegtuig en de raket, zie je het uiteengespatte vliegtuig; dat kun je uit zulke beelden niet opmaken".

50. De verdediging wenst in het kader van het air to air scenario onder meer nader te onderzoeken of deze primaire radarplots reflecties kunnen zijn van militaire gevechtsvliegtuigen.

Ilt.IV Conclusie en onderzoekswensen

51. Kort en goed moet worden geconcludeerd dat aan het standpunt van het OM — dat volgens deskundigen door de primaire radar geen ander luchtvaartuig is geregistreerd⁵⁰ — de belangrijke nuance moet worden toegevoegd dat die deskundigen slechts een uiterst beperkt deel van de primaire radarbeelden ter beschikking hadden. De verzoeken van de verdediging hebben daarop — op de vraag of de door het OM benoemde (tussen-)conclusies wel kunnen worden getrokken ...betrekking; op de vraag of er tòch andere radardata zouden moeten zijn; zo ja, op de vraag waarom die niet beschikbaar zijn en of dat niet alsnog mogelijk is; op de vraag of er geen andere en/of meer inzichten zijn over de conclusies die aan de eventuele afwezigheid van detectie kunnen worden verbonden.

⁴⁹ <https://www.delta.tudelft.nl/article/delftse-inbreng-tijdens-hoorzitting-mhu>. ⁵⁰ Toelichting OM, Alternatieve scenario's, p. 19.

52. Om het voorgaande nader te kunnen onderzoeken en onderbouwen, wenst de verdediging te horen:

- Demchyk, de Oekraïense commandant die heeft verklaard over de staat van de oorlog. De verdediging wenst hem in dat verband o.a. te vragen naar de aanwezigheid van radars in dat gebied;
- een deskundige op militair-strategisch gebied, in het bijzonder militair historicus Christ Klep. Wij hebben nog geen contact gehad met hem, maar, voor zover wij hebben kunnen zien in het procesdossier, is hij nog niet betrokken bij het onderzoek door het JIT. Hij zou kunnen verklaren over de militairstrategische noodzaak om in een conflict als dit te beschikken over een primaire radar die, mede gelet op de "opperste staat van paraatheid" (aldus

Volkov) waarin Oekraïne op 17 juli 2014 verkeerd zal hebben, zeker nadat de dag ervoor nog gevechtsvliegtuigen van Oekraïne uit de lucht zouden zijn geschoten. De verdediging wenst hem ook vragen te stellen over de troepenbewegingen op 16 en 17 juli 2014 en de corridor die dreigde te ontstaan. AI deze omstandigheden ter plekke zouden een reden kunnen geven voor het handelen van partijen;- de onderhoudsmonteurs Bocheliuk, Chiuashenko, Gryshenko en Zemlianski, teneinde hen nogmaals te vragen welke radar volgens hen uitstond in verband met onderhoud, of dat wel nodig was, elkaars en andere verklaringen in dat verband voor te houden

en een reactie te vragen, alsmede wat hun bron van wetenschap is. Door deze getuigen te horen kan de betrouwbaarheid van hun verklaringen worden getoetst en kan mogelijk aanvullende, voor het (ontlastend) bewijs relevante, informatie worden verkregen;

- Volkov, teneinde hem nader te bevragen over de aanwezigheid, dekking en beschikbaarheid van primaire radar(-data) en zijn bron van wetenschap;
- De luchtverkeersleiders Alshyn, Babich, Kalichenko, Kaplynov, Klets, Kuznetsov, Lazareva, Maksymenko, Petrenko, Polyakov, Salatov, Sitnikov, Skyba, Sokolenko en Yevtushenko, teneinde hen nogmaals te vragen welke radarbeelden volgens hen beschikbaar waren, elkaars en andere verklaringen in dat verband voor te houden en een reactie te vragen, alsmede wat hun bron van wetenschap is. Door deze getuigen te horen kan de betrouwbaarheid van hun verklaringen worden getoetst en kan mogelijk aanvullende, voor het (ontlastend) bewijs relevante, informatie worden verkregen;



- Deskundige 'D21', de opsteller van het rapport 'Evaluatie radardata en detectiecapaciteit',⁵³⁵ waarnaar wordt verwezen door het OM ter onderbouwing van de uitsluiting van de mogelijkheid van een warplane, teneinde hem nader te kunnen bevragen over de vraag in hoeverre het

5

A O v O C A r E N

mogelijk is dat een gevechtsvliegtuig niet door een radar wordt gedetecteerd;

- Verbalisant Primo 17-311, de verbalisant die tot de conclusie komt dat de plots niet een gevechtsvliegtuig kunnen betreffen, teneinde hem nader te bevragen over zijn bron van wetenschap en de grond voor zijn conclusie, kennis en kunde in dat verband;
- Prof. Ir. P. van Genderen, de hoogleraar die door de Tweede Kamer is geraadpleegd om de werking van de radars uit te leggen en die heeft aangegeven te twijfelen aan de mogelijkheid om iets (zinnigs) te kunnen zeggen over de herkomst van eventuele zichtbare stukken op de radar, alsmede over het standpunt dat onderhoud in de weg kan staan aan de beschikbaarheid van radarmateriaal. Zijn informatie kan de vooromschreven stellingen van de verdediging — dat in ieder geval niet kan worden uitgesloten dat er méér radarmateriaal moet zijn en dat het de vraag is tot welke conclusies die data kunnen leiden — ondersteunen.

53. Voorts verzoeken wij afschrift uit het onderzoeksdossier varr

35 Primo-11196.

SJÖCRONA VAN STIGT

- de radardata van de radar in Dniporpetrovsk, om de juistheid van het standpunt dat de plek waar MH17 vloog op het moment van het neerhalen, buiten bereik van deze radar zou zijn; en
- de radardata van de overige genoemde radars, te weten Kramatorsk, Borovaya, Melovaja, Marioepol en

Tsjoegoejev. Indien (nog) niet beschikbaar, verzoeken wij uw rechtbank het OM opdracht te geven nader onderzoek te doen naar de beschikbaarheid daarvan.

54. Het door ons verzochte onderzoek kan — anders dan het OM verwacht⁵³⁶ — hopelijk leiden tot méér duidelijkheid over de (beschikbaarheid van) primaire radarbeelden. De resultaten van ons onderzoek kunnen informatie geven in verband met de vraag of er een gevechtsvliegtuig en/of raket in de buurt van vlucht MH17 was of waren en wat, zo nee, dat betekent voor de vraag of er een gevechtsvliegtuig kan zijn geweest. Deze informatie kan van essentieel belang zijn voor een vraag die in onderhavige zaak door Uw Rechtbank zal moeten worden beantwoord: de vraag naar hoe — waarmee — MH17 is neergehaald. Voor de bewijsvraag zijn de verzoeken van de verdediging derhalve van belang.

IV. Logboeken en vluchtplannen

55. Tot slot, de derde pijler op grond waarvan het OM het warplane scenario uitsluit: de informatie uit logboeken en vluchtplannen.⁵³

³⁶ Toelichting OM, Alternatieve scenario's, p. 24, Toelichting OM, Onderzoek radargegevens, p. 17.

Primo-07670, p. 13, waar wordt verwezen naar Primo-06400, waar op p. 4 daaraan wordt gerefereerd.

SJÖCRONA VAN STIGT

56. De vluchtgegevens over de militaire luchtvaartbewegingen op 17 juli 2014, die door de Oekraïense autoriteiten zijn verstrekt, zijn beschreven in Primo-06254 en te vinden in de

52 Toelichting OM Alternatieve

uittreksels³⁷ die onderdeel uitmaken van bijlage 1 bij dat proces-verbaal.

57. De samenvatting van het vluchtplan met als datum 17 juli 2014⁵⁵ is zonder mondelinge toelichting door de opstellers niet begrijpelijk. Zo staan er vluchten in vermeld met bijbehorende tijdstippen, maar zijn de bijbehorende routes niet beschreven. Voorts zijn er namen van de "aircraft commander" genoemd, maar is niet duidelijk of dat ook (daadwerkelijk) de (enige) piloten zijn geweest en worden die niet gekoppeld aan overzichten van de genoemde vluchten.

58. Voorts zijn er, los van de begrijpelijkheid van voornoemde documenten, andere redenen om nader onderzoek te doen naar de volledigheid en de authenticiteit van de vluchtplannen. Daarbij valt op dat dit door het JIT niet is gedaan. De door de Russische autoriteiten aangeleverde documenten zijn telkens uitvoerig onderzocht door meerdere deskundigen teneinde de authenticiteit te toetsen. Nu het, bijvoorbeeld in het geval van het vluchtplan, om documenten gaat die door de Oekraïense autoriteiten zijn aangeleverd, worden er echter geen blikken deskundigen opengetrokken om diezelfde vraag te onderzoeken. Integendeel: de informatie die is aangeleverd, wordt als voldoende beschouwd om ten minste 24 getuigenverklaringen die daarmee strijdig zijn, niet te beschouwen als serieuze aanwijzingen voor nader

³⁷ "Excerpt".
primo-06254.

V O C A T E N

onderzoek. Ook in dat verband wensen wij de opstellers van de samenvattingen van de vluchtplannen nader te bevragen.

59. Anders dan het JIT (kennelijk) meent, zien wij ook los van voornoemde getuigenverklaringen, goede redenen voor twijfel aan de volledigheid en authenticiteit van de vluchtplannen.

60. In de eerste plaats blijkt volgens Primo 17-311⁵⁶ of 17-309³⁸ uit de vluchtplannen, samengevat, dat gevechtsvliegtuigen van het Oekraïense leger wèl vluchten hebben uitgevoerd op 17 juli 2014, maar niet boven het luchtruim van de DPR en de LPR.⁵⁸ Hoe kan dat worden verklaard? Er zijn gevechtsmissies geweest in Oekraïne, maar niet boven het gebied waar werd gevochten? Dat is niet logisch. Het gebied van de DPR en de LPR was het gebied waar oorlog was; ook in dit verband wordt verwezen naar de verklaring van de Oekraïense commandant Demchyk. Het zou veel logischer zijn dat de gevechtsvliegtuigen juist wèl boven de DPR en de LPR vlogen.

61. Dat dit vermoedelijk ook het geval was, blijkt, ook los van de verklaringen van getuigen die hebben (gehoord dat anderen hebben) waargenomen dat er een gevechtsvliegtuig in de nabijheid van MH17 was, ook uit de verklaringen van verschillende getuigen. Bijvoorbeeld V7

Primo-06400, p. 1.

n D

38 Primo-06254.⁵⁸
Primo-06400, 4



v o

verklaart dat er rond 17 juli 2014 veel gevechtsvliegtuigen actief waren in die omgeving. V44 en Orjollet verklaren dat er in ieder geval op 16 juli 2014 werd gevlogen. Ostrenko heeft verklaard dat er dagelijkse luchtaanvallen waren in die tijd. En ook Demchuk, voornoemde Oekraïense commandant, heeft verklaard dat hun vliegtuigen op 16 en

17 juli 2014 in die omgeving actief waren.⁵⁹

62. Het lijkt vanuit militair strategisch oogpunt een onhoudbare stelling dat er geen militaire vluchten zouden zijn uitgevoerd door het Oekraïense leger op 17 juli 2014 in het luchtruim boven de DPR en de LPR. Ook om dat nader te kunnen onderzoeken en onderbouwen, wenst de verdediging een deskundige te horen.

63. Voorts, wat de geloofwaardigheid van de vluchtplannen betreft, valt op dat piloot Voloshin, die als getuige is gehoord, niet (althans: niet herkenbaar) in het vluchtplan staat vermeld. Hij heeft verklaard op 17 juli 2014 niet te hebben gevlogen en op die dag ongeveer een uur in zijn vliegtuig op de grond te hebben gezeten ter fine van training.⁶⁰ Dat zou kunnen verklaren waarom hij niet in het vluchtplan van 17 juli 2014 wordt vermeld. Daar staat echter tegenover dat getuige Agapov (pseudoniem: Nikolaev)⁶¹, een Oekraïense monteur van luchtvaartmunitie die werkte voor de Oekraïense strijdkrachten, heeft verklaard dat hij op de dag van de ramp met MH17 Voloshin

⁵⁹ Primo-14521, p. 7.

⁶⁰ Primo-03614.

⁶¹ Primo-02017 en 04196.



heeft zien vertrekken voor een "battle run" in een "fighter jet .62

64. Agapov heeft verklaard dat Voloshin op de dag en vlak voor het moment van de ramp, samen met twee andere piloten, Lagachev en Dzubenko, was vertrokken in de warplanes. Volgens Nikolaev zijn die twee andere piloten niet teruggekeerd.
65. Nikolaev heeft ook verklaard dat Voloshin, nadat hij terugkwam van zijn battle run, een gesprek had met een andere piloot (Djakiv) en nog twee andere piloten van wie hij de naam niet weet. Met o.a. Djakiv heeft Voloshin volgens Nikolaev gesproken over het vliegtuig dat op de verkeerde tijd op de verkeerde plek was.
66. Ook Djakiv/Dyakiv is gehoord door het JIT. Hij heeft verklaard dat hij de enige is die toegang had tot de logboeken, dat hij "every log" heeft gecheckt en dat er geen vluchten waren op 17 of 18 juli 2014.⁶³ Het is niet duidelijk of hij daarmee werkelijk "ieder" logboek bedoelt, of alleen de Oekraïense militaire logboeken, of alleen de logboeken van een bepaald vliegveld. Zonder die duidelijkheid is deze informatie echter niet te rijmen met de verstrekte vluchtplannen, die op veel punten niet helder zijn, maar wel duidelijk maken dat er militaire vluchten zijn geweest op 17 juli 2014.



A O

67. Dyakiv verklaart verder dat het Oekraïense leger ook andere fighterjets heeft, te weten de MIG-29 en de SU-27. Hij weet niet of die in de lucht waren op 17 juli 2014, maar, zo verklaart hij, deze zouden in theorie in staat zijn om een Boeing 777 op een hoogte van 10.000 meter naar te halen. ³⁹ Ook hierover zouden de opstellers van het eerder genoemde uittreksel van het vluchtplan — m.a.w. de data die zijn verstrekt, teneinde inzicht te krijgen in de militaire vluchtbewegingen op 17 juli 2014 — meer duidelijkheid moeten kunnen verschaffen.

68. Dyakiv is, voor zover uit het proces-verbaal van zijn verhoor blijkt, niet bevraagd over het gesprek dat hij met Voloshin heeft gehad volgens Agapov; ook niet of hij dat op een andere datum heeft gehad.

69. Blijkens een bericht op de website van de BBC ⁴⁰⁴¹ van 19 maart 2018 is de piloot Voloshin op 29 jarige leeftijd thuis dood aangetroffen. De lokale politie omschreef het als zelfmoord, maar kondigde een moord onderzoek aan.

*** Document 2 ***

70. Voloshin was een belangrijke getuige van het JIT. Zijn dood, die gegeven zijn leeftijd en de kennelijke suggestie die is gedaan in verband met moord, de nodige vragen oproept, wordt in het procesdossier niet belicht. In het

³⁹ Primo-03616, p. 7.

⁴⁰ www.bbc.com/news/world-europe-43457694.

V O C A T E N

procesverbaal Air to Air wordt vermeld dat "De
gevechtspiloot



Vladislav Voloshin (...) op 18 maart 2018 [is] overleden'/⁴²
In de kantlijn wordt in dat verband Primo-10524 genoemd,
maar dat document is niet gevoegd.

71. Dat de vragen n.a.v. het overlijden van Voloshin in het procesdossier onbeantwoord en onderbelicht zijn gebleven, staat aan de (door het OM telkens herhaalde) tussenconclusie dat het onderzoek zo volledig zou zijn geweest, in de weg.
72. Het onderzoek naar en de antwoorden op voornoemde vragen zijn ook voor het onderzoek in deze strafzaak van belang; de informatie waarover Voloshin mogelijk kon verklaren, is immers van belang voor het bevestigen óf het uitsluiten van één van de onderzochte scenario's. De informatie van en over Voloshin zou lijnrecht kunnen ingaan tegen de informatie die in dit verband door of namens Oekraïne is verstrekt, op basis waarvan het JIT de conclusie heeft getrokken dat er op 17 juli 2014 geen warplanes in de buurt van MH17 zouden zijn geweest.
73. Feit is dat het ten gevolge van het overlijden van Voloshin onmogelijk is geworden om hem nader te bevragen hierover. Die onmogelijkheid rechtvaardigt ten minste dat

⁴² Primo-07670, 18.

SJÖCRONA VAN STIGT
over de oorzaak en de omstandigheden daarvan méér
duidelijk wordt.

74. Met betrekking tot de begrijpelijkheid, de volledigheid en de authenticiteit/geloofwaardigheid van de vluchtplannen en documenten waaruit zou blijken dat er op 17 juli 2014 geen gevechtsvliegtuigen in de nabijheid van MH17 zouden zijn geweest, wenst de verdediging de navolgende getuigen/deskundigen te horen:

- De opstellers van het Excerpt flight plan en de Note on aircraft losses: Y.A. Baidak, A.M. Artemenko en I.M.

- Yanushevich;⁴³ en ● de opstellers van het proces-verbaal⁶⁴⁴⁴⁵ waarin de ontvangst is gerelateerd van deze stukken, Primo-17309 en 17-311, in welk proces-verbaal wordt beschreven dat bepaalde vluchten op 17 juli 2014 zouden zijn geannuleerd; het is niet duidelijk waar die conclusie op is gebaseerd;

- Chr. Klep, militair historicus, teneinde hem te bevragen over de aannemelijkheid van het standpunt dat er geen militaire vluchten zijn uitgevoerd •69 ● Demchuk, teneinde nader toe te lichten dat er op 16 en 17 juli 2014 wel Oekraïense gevechtsvliegtuigen vlogen en dat dit, gegeven de dreigende doorbraak van de separatisten, ook heel logisch was,⁷⁰ ● Agapov / Nikolaev, de getuige die heeft verklaard dat Voloshin een battle run uitvoerde met een gevechtsvliegtuig op 17 juli 2014 en volgens het OM

43 Primo-06254.

44 Primo-06400 en 06254.

45 Eveneens opgegeven en toegelicht in randnummer 52. ⁷⁰

Eveneens opgegeven en toegelicht in randnummer 52.

een ongeloofwaardige, althans onbetrouwbare verklaring heeft afgelegd. Teneinde die betrouwbaarheid nader te kunnen onderzoeken, heeft de verdediging belang bij het horen van deze getuige; • Lagachev en Dzubenko, de getuigen met wie Voloshin volgens Nikolaevic op 17 juli 2014 een battle run heeft uitgevoerd. Zij zouden moeten kunnen bevestigen dat Voloshin (en zij zelf) op die dag met warplanes heeft/hebben gevlogen, waar zij zijn geweest, mogelijk waar Voloshin is geweest, of zij (weten of hij) munitie heeft/hebben gebruikt, in het bijzonder of hij/zij de MH17 hebben neergehaald;

- Djakiv / Dyakiv, de piloot met wie Voloshin volgens Agapov/Nikolaevic op 17 juli 2014 een gesprek heeft gevoerd over het vliegtuig dat op de verkeerde plek op de verkeerde tijd was. Hij kan mogelijk antwoord geven op de vraag welk vliegtuig Voloshin bedoelde, over zijn bron van wetenschap en andere uitlatingen in dit verband, over de namen van de andere piloten die volgens Nikolaevic bij dat gesprek betrokken waren. Die informatie kan van belang zijn ter ondersteuning dan wel ontkrachting van het warplane scenario; • De opsporingsambtenaar die het onderzoek naar de dood van Voloshin heeft geleid. De verdediging wenst hem te vragen welke bevindingen in dat verband zijn gedaan en, in het bijzonder, of er aanwijzingen zijn dat zijn dood een niet-natuurlijke dood was en/of deze verband kan hebben gehouden met de rol en/of de kennis van Voloshin in verband met het neerhalen van

MH17. Indien daarvan sprake is, kan dat een reden zijn

SJÖCRONA VAN STIGT

om nadere informatie te vragen over dat onderzoek en/of te onderzoeken of er nog andere getuigen zijn die mogelijk over de rol van Voloshin in voornoemd verband kunnen verklaren. E.e.a. ter ondersteuning dan wel ontkrachting van het warplane scenario.

75. Voorts verzoeken wij het OM (opdracht te geven om) afschrift te verstrekken uit het onderzoeksdossier van:

- Primo-10524, het (niet-gevoegde) document dat wordt genoemd in Primo-07670 in verband met het feit dat "gevechtspiloot Vladislav Voloshin (...) op 18 maart 2018 [is] overleden", teneinde te kunnen onderzoeken of / wat aan onderzoek is gedaan naar zijn overlijden.

76. Deze opgave is niet volledig, omdat de verdediging in dit stadium van de zaak over dit onderwerp zelf nog geen deskundigen heeft kunnen raadplegen en onvoldoende tijd heeft gehad om alle documenten die zich in het procesdossier bevinden grondig te besturen.

Bijlage 1

ADVOCATEN

Urls:

1. <https://youtu.be/22nI6dvw17U>
2. <https://youtu.be/iuoIw3jBV4g>



3. <https://youtu.be/mA7pER467uo>
4. <https://youtu.be/097ttAFe05c>
5. <https://youtu.be/vFkdVDOGHq8>
6. <https://youtu.be/qp5w8HKFnfl>
7. <https://youtu.be/pyFkZB3SOgE>
8. <https://youtu.be/8YxNGwC6ygk>
9. <https://youtu.be/EAILX-i-S4s>
10. https://mailfilter.ictconcept.concept.nl/canit/urlproxy.php?_q=aHR0cHM6Ly95b3V0dS5iZS9XRFRGMzNDTUVRMA%3D%3D&_s=c3ZzLmNhcm9saW5h&_c=3c1aa680&_r=c3Zz

Overzicht video's en document/schema's behorende bij pleitaantekeningen mrs. Van Eijck en Ten Doesschate
d.d. 22 en 23 juni 2020

2

www.svsadvocates.com

RECHTBANK DEN HAAG

Zitting houdende te Justitieel Complex Schiphol

PLEITAANTEKENINGEN 3 VAN 9

95 t/m 115 niet
voorgelezen

INGEN 3 VAN 9

Regiezitting
Meervoudige strafkamer

22 en 23 juni 2020

Mr. B.C.W. van Eijck en



Parketnummer:
09/748006-19

Onderzoekswensen

WARPLAN E SCENARIO

I. Alvorens op de onderzoeksrapporten in te gaan, die in deze zaak zijn uitgebracht, wil ik eerst aan de hand van een schematisch overzicht laten zien hoe in de ogen van de verdediging een objectieve en daarmee betrouwbare onderzoeksmethodiek in deze zaak eruit had moeten zien. Daarmee trachten wij het verdedigingsbelang aan te tonen om de rapporteurs in deze zaak uitvoerig te bevragen over de wijze waaròp het onderzoek is verricht in deze zaak.

A O v o c A T E N

www.svs.law

Uitleg schematisch overzicht

2, In deze. zaak zijn om en nabij de 130 onderzoeksrapporten uitgebracht. Het is niet eenvoudig en zeer bewerkelijk om van al deze rapporten een analyse te maken en in kaart te

SJÖCRONA VAN STIGT

brenghen hoe deze rapporten zich tot elkaar verhouden. In de regiefase is dat ook nog niet nodig, maar om onze onderzoekswensen aangaande deze rapporten te onderbouwen hebben wij gemeend toch een analyse te moeten maken van met name de wijze waarop de verschillende onderzoeken zijn uitgevoerd, door wie deze zijn uitgevoerd, wat de vraagstelling telkens is geweest en met welke informatie de deskundigen hebben gewerkt.

3. Om het uitgevoerde deskundigen onderzoek in perspectief te plaatsen, neem ik u allereerst mee door de methodologie van het onderzoek die volgens de verdediging had moeten worden gevolgd om gedegen, en onafhankelijke uitkomsten te krijgen.
4. Daarbij ga ik in op de te volgen onderzoekslijnen nádat is geconcludeerd dat een explosie van binnenuit dient te worden uitgesloten.
5. Het onderzoek dient in onze visie dan te worden uitgevoerd via drie onderzoekslijnen. Dit zouden de volgende lijnen betreffen, gericht op:
 1. Onderzoek aan de raketten en het voorspellen van het schadebeeld.

2. Onderzoek aan het schadepatroon op de wrakstukken van de Boeing 777-200 en aangetroffen raket onderdelen.
3. Onderzoek aan de aangetroffen metaaldelen en metaalfragmenten in wrakstukken en stoffelijke overschotten
6. De onderzoeken moeten onafhankelijk en zonder tussentijdse bekendmaking van resultaten worden uitgevoerd. Daarin ligt besloten dat deze onderzoeken door verschillende instituten en deskundigen moeten worden uitgevoerd om vermenging van informatie (contaminatie) te voorkomen.
7. Pas nadat alle onderzoeken zijn afgerond moeten de resultaten naast elkaar worden gelegd om te beoordelen of er een match is tussen deze resultaten.
8. Ik neem u mee door de drie onderzoeklijnen en licht toe welke onderzoeksvragen in onze optiek van belang zijn om te beantwoorden. Vervolgens bespreek ik wat zich qua methodologie feitelijk heeft afgespeeld in het onderhavige onderzoek. Tot slot concludeer ik aan de hand daarvan waar de feitelijk gehanteerde methodologie in het onderhavige onderzoek uit de pas is gelopen. Precies op die punten is het in het belang van de waarheidsvinding en de verdediging dat nader onderzoek plaatsvindt onder meer door het horen van de rapporteurs in deze zaak.



Ik toon u nu een schematisch overzicht bestaande uit 3 pagina's dat zich als bijlage bij de pleitnota bevindt. Daar zit tevens een legenda bij, daar ik nu uit zal citeren:

**** Document 3****

Conclusie

9. Onze conclusie is dat veel van de door ons aangedragen onderzoekstappen slechts gedeeltelijk zijn gezet in dit onderzoek en/of onvolledig zijn geweest (zie gele markering). Een tweetal belangrijke onderzoeksvragen zijn niet beantwoord (zie rode markering) namelijk of kan worden voorspeld waar de onderdelen van een raket in de Boeing 777-200 en op de grond kunnen worden aangetroffen en of het schadebeeld van elke raket kan worden voorspeld aan een Boeing 777-200 die op ongeveer 10 km hoogte vliegt met een snelheid van ongeveer 893 km/u.
 10. Verder is belangrijk dat de door ons aangegeven volgorde van onderzoek en het met name geheim houden van onderzoeksresultaten totdat alle onderzoeksresultaten gereed zijn voor een vergelijkend onderzoek (de match), voor zover wij kunnen zien in het dossier, niet zijn gevolgd.
- II. Tevens zien wij dat de zelfde deskundigen betrokken zijn in verschillende onderzoeklijnen en er dus contaminatie van informatie heeft plaatsgevonden. Bij de hierna te bespreken onderwerpen zal dat aan de orde komen met voorbeelden.



12. In de toelichting van het OM ¹ is aangegeven dat bij het onderzoek naar de typen luchtdoelraketten, de materialen met onderdelen van een BUK raket buiten beschouwing zijn gelaten zodat „op die manier de resultaten van verschillende onderzoeken naast elkaar konden worden gewogen‘.

Blijkens de daarbij genoemde voetnoot wordt bedoeld op het zogenaamde explosievenonderzoek dat pas in november 2016 en begin 2017 is verricht door onderzoeker Koeberg. Die is voor november 2016 echter betrokken geweest bij vele tientallen onderzoeken naar onder meer aangetroffen metaaldelen en dus op de hoogte van vele andere onderzoeksresultaten van het NFI (contaminatie).

13. Tot zover mijn algemene toelichting over de methodologie.

Ik stap nu over naar concrete onderwerpen en vang aan met de werking van een BUK-raket.

Werking BUK-raket

14. In deze zaak zijn diverse pogingen ² ondernomen om vanuit het schadebeeld van de geborgen wrakstukken te verklaren of dat kan zijn ontstaan door een BUK-raket. Daarbij valt telkens op dat in de betreffende onderzoeken wordt uitgegaan van de gebruikelijke gang van zaken bij de inzet van een BUK-raket.

15. Namelijk, een scenario waarin sprake is van een vijandelijk doel, zijnde een gevechtsvliegtuig, dat snel

¹

Zie Alternatieve scenario's , pagina 22

²Zie Rapporten Nationaal Luchtvaart en RMA en NFI .

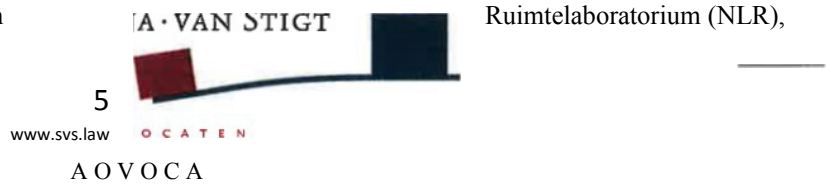

van richting en snelheid zal veranderen. In dat scenario zal het regelmatig voorkomen dat de raket het vijandelijke doel niet raakt, maar wel in de nabijheid van dat doel komt.

16. Om de raket in dat geval toch effectief te kunnen laten zijn, is er in de raket een zogenaamde nabijheidsontsteker aanwezig om een detonatie te veroorzaken.
17. In het dossier bevinden zich een aantal verklaringen van militairen waarin uitleg wordt gegeven over de werking van de BUK-raket. Zij geven allemaal aan dat een passagiersvliegtuig voor een BUK-raket een niet te missen doel is, omdat zo'n vliegtuig in een vrijwel rechte lijn met dezelfde snelheid vliegt. In tegenstelling tot een militair gevechtsvliegtuig.
18. Het ligt daarom voor de hand dat bij een niet te missen doel de BUK-raket niet door middel van een nabijheidsontsteking tot ontploffing hoeft te komen. De raket kan immers met gemak met zijn doel in botsing komen.

19. In het rapport van de OVV³ wordt het werkingsprincipe van de BUK als volgt omschreven:

"Proportioneel navigerende geleidingssystemen gebruiken de doel opsporingsinformatie die wordt

³ Zie pagina 143 OVV
Zie pagina 143 OVV

verkregen van de zoeker, om de raket direct naar het impactpunt met het doelwit te sturen. Als het doelwit niet uitwijkt of zijn snelheid verandert, volgt de raket in min of meer rechte lijn naar dit impactpunt. (...) De raketten van het BUK-systeem (de 9M38 en 9M38MI-raketten) zijn uitgerust met zowel een impact- als een nabijheids-ontsteker. De impactontsteker detoneert de raketkop wanneer de raket het doelwit raakt. In de meeste gevallen echter, raakt de raket het doelwit niet direct, maar passeert deze het doelwit rakelings."

20. Ook in het raam proces-verbaal van het Dossier Wapen wordt ingegaan op de twee ontstekingsmechanismen van de raket⁴. Daar is te lezen dat de raket is uitgerust met zowel een botsings — als nabijheidsontsteker. De botsingontsteker zal een signaal sturen naar de zogenaamde safety and arming unit wanneer de raket in botsing komt met het doelwit. Ook hier wordt benadrukt dat de raket in de meeste gevallen het doelwit niet zal raken.
21. Het raam proces-verbaal Forensische Opsporing⁵ vermeldt ookom tot detonatie te komen hoeft de raket niet in aanraking te komen met het doel. De raket kan ook detoneren als die in de nabijheid van het doel is
(maximaal 17 meter).

⁴Primo 06762, pagina 60^s
Zie Primo 8233, pagina 19

7
www.svs./a
w



22. Er zijn dus twee scenario's:
 - a. de BUK-raket komt tot ontploffing doordat de impact of botsingsontsteker in werking treedt als de raket het doelwit direct raakt, of
 - b. de nabijheidsontsteker treedt in werking als de raket het doelwit rakelings passeert.

23. Opvallend is dat in geen van de rapporten het eerste scenario, namelijk dat de BUK-raket tot ontploffing is gekomen door het daadwerkelijk raken van het vliegtuig door middel van de impactontsteker, is betrokken en/of onderzocht. Alle raketbaan simulaties vertonen een detonatie buiten het doelwit.

24. Kijkende naar de uitgebrachte rapporten kan worden geconstateerd dat is gezocht naar een match tussen het schadebeeld van voornamelijk de cockpit in samenhang met het detoneren van een BUK-raket door de nabijheidsontsteker. Dus ergens in de buurt van het vliegtuig. Dat men voornamelijk de cockpit daarbij betrok had een reden: die was nog enigszins intact in tegenstelling tot de rest van het vliegtuig en dan doel ik met name het grotendeels ontbrekende



middengedeelte. De voornaamste aandacht van de onderzoekers ging dus al snel naar het cockpit gedeelte.

www.

A O v o c A T E N

25. Aan de hand van het schadebeeld is vervolgens beredeneerd dat de detonatie linksboven het vliegtuig moet hebben plaatsgevonden.
26. Precedenten om te toetsen of de aanname in deze rapporten dat de raket door middel van de nabijheidsontsteker tot ontploffing is gekomen juist is, zijn er niet. Er zijn immers geen gevallen bekend waarbij een BUK-raket een vriendelijk doelwit zoals een passagiersvliegtuig neerschiet.
27. Het belang van de waarheidsvinding vergt dat moet worden onderzocht of de stelling van het OM dat de BUK raket buiten het vliegtuig tot ontploffing is gekomen wel juist is. Als door nader onderzoek zou komen vast te staan dat het meest waarschijnlijke is dat een BUK-raket in dit specifieke geval het vliegtuig direct heeft geraakt, is de eerste vraag waar het vliegtuig dan zou zijn getroffen en wat dan het voorzienbare gevolg is.
28. Als dat vervolgens niet overeenkomt met het schadepatroon moet niet de denkfout ontstaan dat de BUK-raket DUS buiten het vliegtuig tot ontploffing is

gekomen. Nee, onderzocht moet juist worden of het aangetroffen schadepatroon zozeer afwijkt van dit scenario dat de conclusie moet zijn dat het geen BUK kán zijn geweest die het vliegtuig heeft getroffen. De verdediging wenst in deze fase van het strafproces hier niet over te speculeren maar juist door middel van nader onderzoek beoordelen of speculaties kunnen worden omgezet tot feiten of niet.

29. Concreet: met nader onderzoek wenst de verdediging eerst vast te stellen wat de precieze werking is van de BUK-raket in het scenario dat de raket op zoek gaat naar een niet te missen doel.
30. Vervolgens zal moeten worden onderzocht wat het meest waarschijnlijke schadepatroon is dat ontstaat als een passagiersvliegtuig daadwerkelijk wordt geraakt door een BUK-raket en wat dan het meest aannemelijke impactpunt is.
31. Tot slot zal dan de vraag moeten worden beantwoord of het nog wel aannemelijk is dat een BUK-raket MH17 heeft kunnen treffen.
32. Teneinde dit onderzoek te kunnen verrichten wenst de verdediging de hierna te noemen getuigen en deskundigen te horen. De verdediging wenst deze verhoren te benutten om tevens vragen te stellen over het identificeren van doelwitten door de BUK-Telar, het zogenaamde het IFF¹ proces, oftewel de identificatie van foe or friend. Tijdens de inleiding vandaag heb ik al aangegeven dat diverse getuigen die ervaring hebben met een BUK-Telar of zich daarin hebben verdiept, aangeven dat het hoogst onwaarschijnlijk is dat een passagiersvliegtuig door een BUK-Telar als een vijandig wordt aangemerkt.

¹ Identification Friend or Foe.

33. In de toelichting heeft het OM het standpunt ingenomen dat zich ten tijde van het neerstorten van MH17 geen militaire vliegtuigen bevonden in de nabijheid van HM17. Dat zou betekenen dat de commandant van de BUK-Telar in de visie van het OM een passagiersvliegtuig heeft aangezien voor een militair vliegtuig. Het OM betitelt dat als het vergissingsscenario⁷. Daaronder valt dus kennelijk niet het scenario dat werd getracht een militair vliegtuig neer te halen maar per ongelijk een passagiersvliegtuig is geraakt.
34. In de visie van de verdediging bevat het procesdossier veel informatie die het niet waarschijnlijk maakt dat het vergissingsscenario van het OM zich heeft voorgedaan. Ik zal dat toelichten en voeg daar aan toe dat een aantal aspecten nog een nadere toelichting vergen, reden waarom ik eerder aangaf dat wij de verhoren over de werking van de BUK-Telar ook willen benutten om vragen te stellen over het identificatie systeem. Wat zegt het dossier daar tot nu over?
35. Vanuit het radarsysteem van de BUK-Telar verschijnen bij het identificatieproces diverse eigenschappen van de aard van het door de radar ontdekte object. In het procesdossier⁸ wordt dat uitvoerig en tot in detail beschreven. Om dit samen te vatten:
- ten eerste is er de snelheid van het object;

⁷ Zie Toelichting OM Conclusie, pagina 6
⁸ 06762 en de verwijzingen daarin.

V O C

-ten tweede de beweeglijkheid, en - ten derde de vliegrichting, en - ten vierde de aanwezigheid van bepaalde jammingcondities (die kunnen wijzen op een militair doelwit), en - ten vijfde de grootte of de omvang van het doel.

36. Na deze vaststelling kan de commandant ook naar een gedetailleerder overzicht kijken waarin indicators zijn voor:

-de afstand tot het doelwit, -een hoogte indicator, en -de course parameter indicator.

37. Al deze omstandigheden zijn bij een passagiersvliegtuig zo onderscheidend en afwijkend van een militair vliegtuig dat de commandant in de BUK-Telar vrij eenvoudig kan concluderen dat het potentiële doelwit dat door de radar is gezien een vriendelijk object is. Bijvoorbeeld de hoogte van het object is van belang omdat een passagiersvliegtuig in de regel op een andere hoogte vliegt dan de meeste militaire gevechtsvliegtuigen.

38. Van groot belang is ook nog dat de lancering pas kan plaatsvinden als de navolgende stappen (ook in deze volgorde) zijn doorlopen. Met andere woorden, in het

SJÖCRONA · VAN STIGT
BUK-Telar systeem is ook nog een soort
veiligheidsprocedure geïmplementeerd om te voorkomen dat
vriendelijke objecten als vijandig

www.svs.faw



worden aangemerkt:

- A. De eerste indicaties omtrent de aard van een doelwit verschijnen op het moment dat een blip zichtbaar wordt met de zojuist genoemde target eigenschappen. Dit is een eerste visuele beoordeling.
- B. Op de meters die beschikbaar zijn voor de commandant geven indicatoren het navolgende vervolgens weer: afstand, snelheid, hoogte en course parameter. Dat zijn onderscheidende kenmerken van een toestel.
- C. Vervolgens verricht de commandant handmatig de IFF-bevraging. Daarna verandert de blip van vorm naar een friend of foe symbool. Als het friend symbool verschijnt ontstaat er een zogenaamde „launch inhibit "9 en dat wordt gezien als een safety lock. De commandant zet een schakelaar om waardoor niet meer richting dat doel kan worden geschoten. Daarna kan alleen nog maar geschoten als die schakelaar handmatig van friend naar foe wordt omgezet, maar dat kan alleen in hele uitzonderlijke gevallen.
- D. Wanneer het doelwit daarna wordt gevolgd straalt de radar continue het doelwit aan en voert de TELAR automatisch en non-stop een IFF-bevraging



V O C

uit. Mocht het doelwit bij de voorgaande stappen ten onrechte toch op foe staan dan wordt daar bij deze stap automatisch melding van gemaakt.

E. Hierna vindt door de commandant ook nog een geluidsherkenning plaats met behulp van zijn speciale cap. Dit is de zgn. audio-identificatie. Een passagiersvliegtuig heeft een beduidend ander geluid dan een militair vliegtuig.

39. Tot zover onze toelichting op het identificatieproces en de werking van de BUK-Telar. Mede op basis van de besproken feiten en omstandigheden concludeert de verdediging dus dat het zeer onwaarschijnlijk is dat de MH17 per ongeluk door de Telar installatie als een vijandig doelwit is geïdentificeerd.

De verdediging wenst over deze onderwerpen de navolgende getuigen te horen.

40. Getuige Tarankov die op 15 mei 201 en 22 september 2015 een tweetal uitgebreide verklaringen heeft afgelegd. Daarin is te lezen dat hij in het Oekraïense leger gediend heeft bij de surface-to-air missile brigade. Mede naar aanleiding daarvan heeft hij uitgebreid verklaard over de werking van de BUK-Telar.
41. Getuige G9081, die op 18 augustus 2014 in Primo 01197 ook een verklaring heeft afgelegd over de werking van het BUK-MI luchtverdedigingssysteem.

A D A T E N

Hij was werkzaam ten tijde van verhoor als getuige bij de

A O v o C A T t N

Koninklijke Luchtmacht als specialist van luchtverdedigingssystemen. Zijn kennis omtrent de BUK zijn volgens eigen zeggen mede afkomstig uit open bronnen. Hij verklaart onder meer dat per ongeluk afvuren onmogelijk is, omdat er een aantal doelbewuste handelingen moeten worden verricht voordat de radar werkzaam is en de raket gereed is om af te vuren. Onder meer daarover, het identificeren van doelwitten, wenst de verdediging deze getuige nader te bevragen.

42. Getuige Hrebenuk die op 22 juli 2015 ¹⁰ een verklaring heeft afgelegd. Daarin is te lezen dat hij chief of the air force weapons supply department at the Ministry of Defence of Ukraine was, ten tijde van het afleggen van zijn verklaring. Hij verklaart met name over de BUK raketten die bij het Oekraïense leger in 2014 in gebruik waren en hij legt uit op welke wijze de BUK-raketten te identificeren zijn.
43. In Primo 06675 wordt verslag gedaan van een onderzoek dat op 27 november 2014 heeft plaatsgevonden op een raketlanceerinstallatie met typeaanduiding 9A310M1 Telar op een militair complex in Oekraïne. De bevindingen van dit onderzoek zijn vastgelegd in afzonderlijke processen-verbaal, maar de video-opnames die tijdens dat onderzoek zijn gemaakt worden in Primo 06675 uitgeschreven. Daarin is veel te lezen over de werking van de BUK-Telar. Dit procesverbaal is opgesteld door Primo 17-230. De verdediging

SJÖCRONA VAN STIGT

10

04929

wil deze getuige bevragen over de werking van de BIJKTelar, zoals hij die ervaren heeft tijdens het onderzoek op 27 november 2014, en dan in het bijzonder over identificeren van doelwitten.

44. In Primo 06963 is een analyse opgenomen van het identificatiesysteem van de BUK-Telar d.d. 8 april 2016. Ook daarin komt de identificatie van doelwitten aan bod. Dit document is opgesteld door Robert Dzaja, Federal Agent 16404 Austrian Federal Police. De verdediging wenst deze getuige over zijn analyse te bevragen.
45. Onder Primo 04928 wordt een beschrijving gegeven van een video die is veiliggesteld betreffende een persconferentie die op 2 juni 2015 is gegeven door het Russische bedrijf Almaz-Antey. Tijdens deze persconferentie is een toelichting gegeven door de heren Mikhail Malyshevsky en Yan Novikov over de werking van een BUK-raket. De verdediging wenst de twee woordvoerders van deze persconferentie te bevragen over de wijze waarop de BUK-raket zijn doelwitten identificeert, op welke wijze deze raket kan detoneren en over de door Almaz-Antey berekende afvuurlocatie.
46. Bij gelegenheid van deze verhoren wil de verdediging ook de auteur van het handboek met de technische beschrijving van de 9M38MI-serie raketten ¹¹ horen wat



ongetwijfeld een werknemer zal zijn van de fabrikant Almaz-Antey. De naam van deze auteur kan bij het uitnodigen en oproepen van de hiervoor genoemde getuigen van Almaz-Antey door de rechter-commissaris worden opgevraagd.

44. In deze handleiding wordt volgens het relaas procesverbaal genaamd, De Buk¹² gesproken over de eerder door mij genoemde botsings- en nabijheidontsteking van de BUK-raket²³ en ook specifiek daarover wenst de verdediging vragen te stellen.
45. Nadat de precieze feitelijke werking van de BUK raket met deze verhoren is vastgesteld wenst de verdediging deskundigen horen over het impact punt ingeval van een direct hit, de schade die daarbij kan worden verwacht in de gegeven omstandigheden. De namen van deze deskundigen heeft de verdediging nog niet kunnen achterhalen in verband met de opgelegde reisbeperkingen vanwege corona. Dat zal dus in een later stadium gebeuren.
46. De uitkomst van dit onderzoek zou kunnen zijn dat de MH17 niet door een BUK-raket kan zijn geraakt. Het gevolg daarvan is dat het warplane scenario in beeld komt.

- ¹² Zie Primo 06762.
¹³ 06762, pagina 60.

V O C

50. De afwijzing van dat scenario rust in het onderhavige dossier voornamelijk op 3 pijlers, te weten:

- a. informatie van het Ministerie van Defensie van Oekraïne waaruit zou blijken dat er geen militaire gevechtsvliegtuigen aanwezig zijn geweest in de nabijheid van de MH17, en
- b. secundaire radarbeelden (de primaire ontbreken) afkomstig van de Oekraïense Luchtvaartautoriteiten waarop geen militaire gevechtsvliegtuigen zichtbaar zijn, en
- c. het schadebeeld van de geborgen wrakstukken waarbij geen van de luchtraketten die in de regio zouden worden gebruikt door Oekraïense gevechtsvliegtuigen, zouden passen bij het schadebeeld van de geborgen wrakstukken ².

De eerste twee pijlers zijn door ons al besproken vandaag. Ik beperk mij tot het bespreken van de onderzoeken naar de luchtraketten van Oekraïense gevechtsvliegtuigen.

² Zie pagina 137 OVV-rapport en pagina 29 t/m 31 van ARvO.
Primo

SJÖCRONA VAN STIGT
Onderzoek naar gebruikte raketten

51. Er zijn twee rapporten ³ uitgebracht waarin de vraagstelling was of kan worden beoordeeld of de

³ Zie 9330, NFI rapport d.d. 12 mei 2017 en Primo 8686, NFI rapport d.d. 30 november 2016.
Zie Primo

raketten, zoals genoemd in documenten die aan de onderzoeker zijn verstrekt, ⁴ in aanmerking kunnen komen als het wapen waarmee MH17 is neergehaald. Dit betreffen air-to-air wapensystemen en een aantal surface-to-air wapensystemen. In totaal 19 typen. Beide rapporten, afkomstig van dezelfde onderzoeker, zijn relatief laat in het onderzoek opgesteld, namelijk op 30 november 2016 en 12 mei 2017.

52. De twee rapporten ¹⁷ zijn gebaseerd op een viertal bronnen, zoals aangeleverd door het onderzoeksteam. Dit betreffen de volgende rapporten:

Voor primo 8686:

- a. Rapport 179.001, getiteld 'Air-to-air alternate scenario', version: Interim dated 3 September 2015, AFP20368;
- b. Rapport 179.002, getiteld 'Creditable list of weapons that have the capability and specification to reach the altitude of MH17', version: 16 February 2016, AFP 16404.

Voor primo 9330:

- a. Rapport 201.001, getiteld 'Een ambtsbericht van de MIVD d.d. 3 maart 2017';
- b. Rapport 201.002, getiteld 'Een aan het Kyiv Forensic Instituut gerichte brief d.d. 21 februari 2017'.

Op deze rapporten kom ik later terug.

⁴ Zie documenten: 179.001/179.002/201.001 en 201.002. ¹⁷ Primo 8686 en primo 9330.

A D V O C A T E N

53. Voordat de onderzoeker aan zijn onderzoek begint leest hij in de aan hem verstrekte informatie het navolgende ⁵ : ...Het toestel is neergestort in de nabijheid van het Oost-Oekraïense dorp Hrabove in de oblast Donetsk, in een gebied waar een pro-Russische opstand gaande is. Aan boord bevonden zich 15 bemanningsleden en 283 passagiers, waarvan 192 met de Nederlandse nationaliteit. Volgens Oekraïense overheidsbronnen is het vliegtuig getroffen door een Boek-raketsysteem....
54. Enerzijds wordt aan de onderzoeker dus gevraagd om uit te zoeken of specifieke raketten, niet zijnde een BUK raket, MH17 kunnen hebben neergehaald maar anderzijds wordt deze onderzoeker wel meegegeven dat volgens de overheid van Oekraïne het antwoord op zijn onderzoek negatief moet zijn.
55. In het rapport van november 2016 is leesbaar dat de onderzoeker expliciet aangeeft dat in zijn onderzoek alleen de aangeleverde informatie uit de verstrekte documenten is betrokken waardoor de onderzoeker de nodige twijfels heeft of bevindingen betrouwbaar zijn:

"In mijn beoordeling neem ik, naast mijn eigen kennis en ervaring, expliciet alleen de informatie mee die in de documenten (...) is opgenomen. In

⁵ Zie Primo 09330, aanvraagformulier www.svs.

deze documenten staat relatief weinig
(gedetailleerde) informatie over de warheads(...).

In mijn ervaring zou er meer bekend moeten zijn
over dergelijke wapensystemen uit directere
bronnen, zoals de fabrikant. In open bronnen op
het internet staat in sommige gevallen ook meer
gedetailleerde informatie, waarvan ik echter niet
kan inschatten wat de betrouwbaarheid is.
Daarom zal ik de informatie in deze open
bronnen niet meenemen in mijn beoordeling, en
mijn oordeel volledig baseren op de informatie
in de documenten (...).

Zoals te zien is in tabel 3, is minder dan de helft
van de raketssystemen expliciet in de documentatie
(...) opgenomen wat de massa van de explosieve
lading is. Op basis van deze gegevens en mijn
bekende gegevens over bijvoorbeeld de warhead
van raket van het type BUK is een redelijke, maar
vrij onnauwkeurige, aanname dat de massa van de
explosieve lading bij de wat grotere
raketssystemen (met name de SAM-systemen)
grotendeels een derde van de totale massa van de
warhead bedraagt. (...)

56. Meer concreet is over het gewicht van de springstof
in het rapport van november 2016 te lezen:

"Op basis van mijn inzicht in het schadebeeld aan de wrakstukken, schat ik in
dat een hoeveelheid van de orde grootte van 50 kg springstof naast het

vliegtuig is ontploft. Hier zit een aanzienlijke marqe op, omdat ik hierbij geen qebruik maak van de modellen, en mijn ervaring is gebaseerd ge explosies op land. Veel meer dan 100 kg of significant minder dan 20 kg schat ik echter in als onwaarschijnlijk. "

57. Dit alles brengt de onderzoeker tot de navolgende opmerking onderaan beide rapporten:

Wanneer meer gedetailleerde informatie beschikbaar zou komen over bijvoorbeeld de vorm; massa, samenstelling van het fragmentatiemateriaal en over de massa van de explosieve lading, dan zou een her-evaluatie van de raketsystemen in documentatie (...) kunnen leiden tot een andere conclusie."

58. In het ARv0 ⁶ en tijdens de toelichting van het OM komt de voorzichtigheid waarmee de onderzoeker zijn conclusies omgeeft en de voorbehouden die hij daarbij maakt, niet terug. In het procesdossier is onomwonden geconcludeerd dat het schadebeeld van de wrakstukken niet past bij het schadebeeld dat zou zijn ontstaan als dit passagiersvliegtuig was geraakt door wapens die in gebruik zijn bij (Oekraïense) gevechtsvliegtuigen ⁷⁸.

⁶ Zie pagina 30.

⁷ Zie Pag. 32



59. Los van het feit dat de conclusies van de onderzoeker niet worden gedragen door kenbare argumenten is ook te lezen dat sommige raketsystemen anders dan een BUK-raket ook zouden kunnen passen bij het schadebeeld. De verdediging wenst deze onderzoeker M. Koeberg te bevragen over de door hem gemaakte voorbehouden en over de wijze waarop hij zijn onderzoek heeft uitgevoerd en op welke feitelijke omstandigheden hij zijn conclusies baseert⁹.
60. Daarnaast is het in het belang van de verdediging om de onderliggende informatie te kunnen controleren op volledigheid en juistheid, om op die manier de uitkomsten van het rapport op waarde te kunnen schatten. De verdediging verzoekt derhalve om verstrekking van de vier onderliggende rapporten/documenten, zoals benoemd in alinea 52 van deze pleitnota.
61. Naast het onderzoek naar de mogelijke raketten die in aanmerking zouden komen als wapen dat het schadepatroon op de wrakstukken zou kunnen veroorzaken, heeft de heer Koeberg ook onderzoek gedaan naar sporen van explosieven op de wrakstukken²². Uit dat onderzoek volgt eveneens een genuanceerde conclusie, namelijk dat hij niet kan

⁹ Te weten: de SKII Krug (SA-4 Ganef), de s-300V (9M38/SA-12A/SA-23 Gladiator), R-33 (AA-9 Amos) en de R-37 (AA-13 Axehead) Primo 8688.

uitsluiten dat er sprake is geweest van meerdere explosies in de lucht en/of op de grond. Er zijn immers

aw

explosievensporen aangetroffen op wrakstukken die op verschillende locaties zijn geborgen. Ook zijn sporen aangetroffen op onderdelen waarvan verder geen fysieke aanwijzingen zijn dat deze in de buurt van een explosie zijn geweest. Ook over de uitkomsten van dit onderzoek wil de verdediging de heer Koeberg ondervragen.

Gebruikte MIVD informatie in het onderzoek

62. Volgens onderzoeker Koeberg zou het schadebeeld aan MH17 alleen overeen kunnen komen met de volgende luchtraketsystemen:

i. R-33 ii. R-3723,24

In het navolgende zal ik proberen te analyseren wat de bevindingen zijn in het procesdossier als het gaat om het antwoord op de vraag of de Oekraïense luchtmacht over deze raketten kon beschikken in juli 2014. Dat is geen eenvoudige klus omdat diverse processen-verbaal elkaar tegenspreken en de onderliggende bronnen verkeerd worden samengevat.

SJÖCRONA VAN STIGT
R 33 en R 37 raket

63. De MIVD vermeldt in een ambtsbericht van 5 juli 2017 dat de Russische krijgsmacht de R-33 uitsluitend

²³ Zie Primo 09330, pagina 10583. ²⁴ Zie Primo 08686, pagina 10223.

²⁴ www.svs.law

gebruikt met de MIG-31 FOXHOUND¹⁰. De R-37 (AA-x13) is volgens de MIVD ontwikkeld als opvolger van de R-33. De ontwikkeling van de R-37 zou in 1998 zijn gestopt en nooit operationeel zijn ingevoerd. De R-37M (AA-13 AXEHEAD) is een doorontwikkeling van de R-37.

De R-37M zou in juli 2017 nog in ontwikkeling zijn en niet nog operationeel ingevoerd. Tot zover het ambtsbericht van de MIVD.

64. In Primo 10618 wordt de inhoud van dit ambtsbericht volledig verkeerd weergegeven. In dat proces-verbaal is namelijk gerelateerd dat de MIVD in het ambtsbericht schrijft dat de R-33 en R-37 worden gebruikt door een MIG-25 en MIG-31 en dat de Oekraïne deze niet in gebruik heeft. Dat staat echter niet in het ambtsbericht van de MIVD.

65. Deze omissie zet zich voort in het relaas proces verbaal air to air en bovendien wordt daarin opgenomen dat de R-33 en R-37 uitsluitend kunnen worden gelanceerd vanaf een MIG-31 Foxhound²⁶. Er wordt daarbij gerefereerd aan het eerdergenoemde proces verbaal:

Primo 10618. Daarin staat echter iets anders, namelijk:

"...de MIVD deelt in een ambtsbericht mee dat de R-33 en R-37 als raket gebruikt worden door gevechtsvliegtuigen van het type MIG-25 en MIG-31. Het is dus ook niet correct dat alleen de MIG-31

²⁵ Zie Primo 09526



Foxhound de R-33 en R-37 kan lanceren. Dat kan de MIG 25 ook. In de toelichting van het OM worden deze uitgangspunten van de verbalisanten helaas overgenomen¹¹.

66. In Primo 10618 is te lezen dat er na het uiteenvallen van de Sovjet-Unie enkele R-33 raketten zijn achter gebleven in de Oekraïne maar volgens de opsteller van dit proces-verbaal is het niet mogelijk deze op enig gevechtsvliegtuig van de Oekraïense luchtmacht te installeren en/of te gebruiken ²⁹.
67. Wat de precieze bron van wetenschap is van de verbalisant is uit het proces-verbaal niet af te leiden. De open bronnen waar de verbalisant aan refereert zijn niet als bijlage bij dit proces-verbaal opgenomen. Het lijkt te gaan om een rapport genaamd Jane's Air-Launched Weapons R-33 en R-37 . Daarin lezen wij juist dat een R33 raket ..has been cleared for carriage by the MiG-31 and may also have been cleared on the Su-27... . Uit de verklaring van getuige Bilov³⁰ (Senior engineer bij de Oekraïense luchtmacht) is af te leiden dat de luchtmacht over de Su-27 beschikte en eerder heb ik opgemerkt dat R-33 raketten in de Oekraïne zijn achtergebleven nadat de Sovjet-Unie uiteen viel.
68. In een andere open bron, namelijk het Air Force

¹¹ Toelichting OM, Alternatieve scenario's, pagina 22 ²⁹
Primo 10618, pagina 11323.

³⁰Zie Primo 4262



Magazine¹²¹³, is te lezen dat een Su-27 inderdaad een R-

A D V O C A T E N

33 raket kan afschieten. Mijn conclusie aan de hand van deze gegevens is dat de R-33 kan worden gebruikt door een MIG 25 en 31 en een su-27. Over de su-27 beschikte de Oekraïense luchtmacht in ieder geval.

69. De volgende relevante vraag is dan of er aanwijzingen zijn dat het Oekraïense leger naast de Su-27 ook over een MIG-25 beschikte in juli 2014 met een R-33 of R-37 aan boord? Over de R-37 heeft Bilov niet gesproken en daar zijn hem geen vragen over gesteld. Op de nogal generieke vraag What can you tell us about them (opmerking raadsman: R33 en R35) ? antwoordt hij op 28 maart 2015These missiles are not in service with the Armed Forces of the Ukraine.
70. Los van de vraag wat de getuige nu precies bedoelt met zijn antwoord en of dat ook zag op juli 2014, is er niet doorgevraagd over de compatibiliteit van de gevechtsvliegtuigen, waarover de luchtmacht beschikte, met de R-33 raket of de R-37 raket. Dat is relevant omdat deze raketten volgens open bronnen geschikt zijn voor een Su-27 en de MIG-25. Over die vliegtuigen beschikte de Oekraïense luchtmacht.
71. Wij hebben in ieder geval op internet een foto gevonden die dateert uit 2011 waar de MIG-25 te zien is in Kiev Zhulyany.³²

****document 4****

³²[https://commons.wikimedia.org/wiki/File:Mikoyan-Gurevich_MiG-25_Foxbat, Ukraine _-
Air Force JP7252704.jpg](https://commons.wikimedia.org/wiki/File:Mikoyan-Gurevich_MiG-25_Foxbat,_Ukraine_-_Air_Force_JP7252704.jpg)

72. Teneinde helderheid te verkrijgen over wat het JIT met onderzoek heeft vastgesteld over de beschikbare luchtraketten en gevechtsvliegtuigen van de Oekraïense luchtmacht, is in het belang van de verdediging om verbalisant primo 17-311 te bevragen over zijn procesverbaal zijnde primo 10618 en om getuige Bilov te horen over zijn verklaring van 28 maart 2015.
73. In het JIT-onderzoek is erop vertrouwd dat de door de SBU en het Oekraïense Ministerie van Defensie aangeleverde informatie over de luchtraketten van Oekraïense gevechtsvliegtuigen, compleet is geweest.
74. Daardoor is er ook op vertrouwd dat de raketten die volgens de onderzoeker van het NFI wel zouden kunnen passen bij het schadebeeld, in gebruik waren bij de Oekraïense luchtmacht.
75. Het voorbehoud dat wij hierbij moeten maken is dat de informatie die in dit geval aan de onderzoeker is verstrekt¹⁴ voor ons niet vindbaar is in het digitale dossier terwijl er ook geen verwijzing is naar het onderzoeksdossier. Dit is helaas een vaker voorkomend fenomeen in dit dossier. Om deze stukken heb ik kort hiervoor al verzocht (zie alinea 60).

Rapport NLR over raketten en boordkanonnen

76. Tot zover mijn opmerkingen over de luchtraketten. Eventuele boordkanonnen waarover gevechtsvliegtuigen kunnen beschikken zijn beoordeeld in het rapport van de NLR van september 2015 dat in opdracht van de OVV is opgesteld ³⁴.
77. Ook voor dit onderzoek geldt dat er is vertrouwd op de door de SBU en de Oekraïense autoriteiten verstrekte informatie dat geen andere dan in het onderzoek betrokken eigenschappen van boordkanonnen en luchtraketten bij de Oekraïense luchtmacht in gebruik waren³⁵.
78. Daarnaast is in het NLR-rapport te lezen dat aan het begin van dit onderzoek ongeveer 25% van de wrakstukken (en dus niet 25% van het gehete vliegtuig) beschikbaar was voor onderzoek. Tijdens het onderzoek zijn nog meer wrakstukken ontvangen maar of uiteindelijk alle beschikbare wrakstukken zijn onderzocht is uit het rapport niet af te leiden.
79. Daarbij dient te worden opgemerkt dat de in het rapport gebruikte afbeeldingen, ter onderbouwing van de bevindingen t.a.v. de mogelijke schade die ontstaat door detonatie van een R-60, niet overeenkomen met dit model raket. De afbeeldingen van een verbrande

³⁴ Zie Primo 05604, bijlage 5

³⁵ Zie pagina 7 van het NLR-rapport (bijlage 5 Primo 05604): . .het gaat om bij de afdeling Defensiesystemen bekende eigenschappen



springkop en van het schadepatroon dat ontstaat na detonatie, betreffen afbeeldingen van een AIM-7-Sparrow warhead. Dit is niet forensisch onderzocht maar op basis van een foto van internet vastgesteld.

80. In het rapport is niet toegelicht wat de herkomst en betekenis van deze foto's is, laat staan dat dit is uitgelegd. De enige kennelijke overeenkomst is dat deze raket een springkop heeft met stalen staven net zoals de R-60. Hoe die conclusie wordt getrokken en dat deze staven kennelijk exact gelijk zijn aan elkaar wordt niet nader onderbouwd.
81. Gemakshalve sluit de NLR vervolgens alle overige springkoppen met een inhoud van staven ook uit. Dit zijn in totaal nog zes andere raketten. De kenmerken van deze raketten worden niet uitgewerkt in het rapport en deze raketten worden ook niet getest.
82. Vervolgens blijven er drie andere mogelijke raketten over, welke raketten volgens de NLR een springkop hebben met fragmentatie. Deze raketten worden echter enkel uitgesloten op basis van het feit dat die geen vliedervormige fragmenten bevatten, welke fragmenten wel in de wrakstukken zouden zijn aangetroffen. Opvallend hieraan is dat NLR geen enkele relatie legt tussen het schadepatroon op de wrakstukken en welke schade de te onderzoeken raketten kunnen veroorzaken.



Grond-lucht raket

83. Tot slot heeft de NLR het scenario uitgewerkt dat MH17 is neergehaald met een grond-lucht raket. Op pagina 45 van het rapport licht NLR toe dat er rond de 20 typen raketten zijn geïdentificeerd die operationeel zijn in de Russische Federatie en in Oekraïne en die in staat zijn een doelwit op een hoogte van 33.000 voet te raken. "Al deze raketten gebruiken radargeleiding en zijn uitgerust met een fragmentatiespringkop. "
84. In het rapport is geen overzicht opgenomen van deze twintig raketten en er wordt geen nadere uitleg gegeven over de kenmerken van deze raketten. In het onderzoek naar het grond-lucht scenario worden alle grondraketten naast de 9M38 serie door de NLR buiten beschouwing gelaten (als wij goed tellen zijn dat er circa 16) en heeft het onderzoek zich uitsluitend gericht op raketten uit de 9M38-serie, omdat:

"Uit analyse blijkt dat alleen de raketten uit de 9M38-serie van de familie van BUK grond-lucht raketsystemen zijn uitgerust met een fragmentatiespringkop waarin de unieke vlindervormige fragmenten worden gebruikt die in de wrakstukken van vlucht MH17 zijn gevonden. "

85. Het is opvallend dat door NLR direct is besloten om de andere rakettypen uit te sluiten en geen onderzoek te

doen naar de mogelijkheid dat een dergelijk type raket gebruikt is voor het neerhalen van vlucht MH17. Hierdoor lijkt sprake te zijn van een vorm van doelredenering.

Conclusie

86. Het is in het belang van de verdediging om de auteur van het NLR rapport te horen over zijn methode van onderzoek, de daarin gemaakte keuzes en de invloed daarvan op de betrouwbaarheid van de door hem getrokken conclusies.
87. De auteur van dit rapport betreft J. (Johan) Markerink, senior scientist bij NLR. In het dossier ontbreekt een cv van de heer Markerink, waardoor het niet mogelijk is gebleken om zijn opleiding en expertise te achterhalen.

Hierover wordt ook niet gesproken in het NLR rapport.

Uitstulpingen en RMA onderzoek

88. Er zijn diverse bronnen die aan het schadebeeld van bijvoorbeeld de cockpit ontlenen dat boordkanonnen de inen uitschotopeningen verklaren.

Bijvoorbeeld de Duitse onderzoeker P. Haisenko (zie video 4 verdediging compilatie van getuigen) die zich



onder andere uitlaat over de uitstulpingen die zichtbaar zijn op wrakstukken. Mede op grond daarvan concludeert hij dat het schadebeeld past bij een boordkanon. Zijn waarneming is passend bij de beplating die ook het NFI heeft

A O V O C A T E N

aangetroffen in de wrakstukken. Ik toon u de betreffende foto's:

document5*

89. De JiT-onderzoekers hebben de uitstulpingen waarover Haisenko spreekt ook waargenomen, wat bij hen volgens het procesdossier zelfs verbazing wekte¹⁵. Een zogenaamde Arena test door de Belgische RMA³⁷ zou aangetoond hebben dat deze uitstulpingen ook kunnen ontstaan door een explosie van buitenaf. Nauwkeurige lezing van het RMA-rapport leert echter dat de onderzoekers deze stelling in belangrijke mate nuanceren. Zij schrijven namelijk³⁸ dat alhoewel de aard van het petalling effect nog steeds niet geheel wordt begrepen de verkregen experimentele data indiceren dat zo'n effect ingeval van MH17 niet kan worden uitgesloten

¹⁵ Zie Primo 8233, pagina 13

³⁷ Royal Military Academy gevestigd te Brussel, zie Primo 12500 ³⁸ Zie Primo 12500

SJÖCRONA · VAN STIGT
aannemende dat het in het OVV-rapport beschreven
scenario klopt¹⁶.

90. Elke jurist herkent in deze voorzichtige a-contrario formulering een groot wetenschappelijk voorbehoud. De conclusie van het OM tijdens de toelichting op dit rapport, inhoudende dat er door de RMA is geconcludeerd dat de uitstulpingen op de wrakdelen geen contra-indicatie waren voor een inslag van buiten naar binnen¹⁷, is semantisch



A D v o c A T E N

33

gezien juist, maar dekt de werkelijke onderliggende lading
natuurlijk niet.

91. Ook met betrekking tot de afstand die de raket tot het vliegtuig moet hebben gehad, zijn de Belgische onderzoekers namelijk erg voorzichtig met conclusies. Zij schrijven dat de test indiceert dat een minimale afstand van 2,7 meter vereist is tussen het doelwit en de springkop, om de schade te krijgen en de petalling vergelijkbaar met wat

16 Idem en volledige tekst van het citaat luidt als volgt:
"Although the exact nature of the outwards petalling effect is still not fully understood, the obtained experimental data indicate that the observation of such an effect cannot be excluded in the case of the MH17 incident, assuming only a detonation outside of the aircraft fuselage and only fragment trajectories travelling from the outside to the inside of the aircraft as claimed in the final report of the Dutch Safety Board.

17 Toelichting OM FC), pagina 20

aan schade aan de wrakdelen is gezien. Daarbij wordt uitdrukkelijk gewezen op het feit dat dit slechts een indicatieve waarde is en dat de condities van een arena test niet dezelfde zijn als tijdens het M1-II7 incident met name met betrekking tot de relatieve snelheden van zowel het vliegtuig als de raket, de atmosferische condities, de doelwit materialen en configuraties en de zogenaamde pre-stress op de wrakdelen als gevolg van interne druk ("*pressurization*")⁴¹.

92. De verdediging wenst de onderzoekers van RMA te horen over het rapport dat onder Primo 12500 in het dossier is gevoegd en hen onder meer te bevragen over de methode van onderzoek en de betekenis van de geciteerde voorbehouden die zij bij hun rapporten hebben gemaakt. Dit zijn dr. ir. Johan Gallant (lieutenant colonel), dr. ir. Frederik Coghe (major IMM), ir. Elie Truyen (captain).

⁴¹ Het volledige Engelse citaat luidt als volgt: "The test indicate that a minimum distance of 2, 7m is required between the targets and the warhead (in the case of a complete missile) in order to have damage and petalling comparable to what is observed on the fuselage of the MH17 wreckage. It is important to notice that this is an indicative value only, as the arena test conditions are not the same as the conditions during the M1-III incident, especially regarding the relative velocities of the missile and the aircraft, the atmospheric conditions, the target materials and configurations, and the pre-stress on the aircraft fuselage due to the internal pressurization."

Verzoek herziene NFI-rapporten

93. Het onderzoek naar de oorzaak van het neerstorten van vlucht MH17 is voor een zeer groot gedeelte gebaseerd op onderzoek van het NFI.
94. Het NFI heeft deze onderzoeken uitgevoerd in opdracht van de Onderzoeksraad voor de Veiligheid en het Openbaar Ministerie. Zeer opvallend is daarbij dat de eerste onderzoeksvragen, zo volgt uit eigenlijk alle NFI-rapporten uit het dossier Forensische Opsporing, al zijn geformuleerd op 23 juli 2014. Nadere uitwerking van de verzoeken heeft zich in de periode daarna voorgedaan.
95. Het eerste afgeronde NFI-onderzoek dat gericht is op de samenstelling van aangetroffen metaaldelen dateert van 12 december 2014, primo 2911. Enige tijd later is een tweede NFI-rapport verschenen op 23 december 2014¹⁸ waar deskundige de heer Koeberg bij betrokken was.

Opmerkelijk is dat in dit eerste rapport als context bij de onderzoeksvraag het volgende is opgenomen:

'T...] Volgens Oekraïense bronnen is het vliegtuig getroffen door een Boek- " raketsysteem.

96. Vanaf het eerste onderzoek zijn de NFI-deskundigen dan ook geconfronteerd met deze contextbepaling. De vraag is in

¹⁸ Primo 2913. Dat is dezelfde deskundige die 2 jaar later wordt verzocht om te beoordelen of de MH17 kan zijn neergehaald door een andere raket dan een BUK-raket.



A O V O C A T E N

hoeverre dit heeft doorgewerkt in het onderzoek en derhalve in de opgestelde rapporten.

97. Naast het feit dat de contextbepaling invloed heeft op het onderzoek en de uitkomsten die in de rapportages worden vermeld, is het ook van belang om te kijken of de conclusies gedurende het onderzoek zijn veranderd. In het dossier zijn in ieder geval twee NFI-rapporten aanwezig die een herziene versie betreffen waarbij is aangegeven dat de conclusies zijn aangepast.
98. Een verandering van conclusies impliceert dat er nieuwe informatie beschikbaar is gekomen op basis waarvan het rapport diende te worden aangepast of dat de formulering vanwege andere redenen is aangepast. De rapporten geven hier echter geen verdere uitleg over.
99. Het betreft de volgende rapporten:
 - a. Primo 8184 (vergelijkend onderzoek aan metaalfragmenten uit linkervleugel en raketonderdelen)
 - b. Primo 8886 (vooronderzoek metaalfragmenten).
100. Teneinde transparantie te verkrijgen in het verloop van het onderzoek én de nieuwe informatie te kunnen controleren en te analyseren op welke wijze deze informatie de conclusies van het onderzoek heeft beïnvloed, is het van belang dat de rapporten zoals opgesteld vòòr de herzieningen worden toegevoegd aan het procesdossier. Wij verzoeken u het OM te gelasten dit te doen.

Verzoek RMA-rapporten

101. Voor dit onderdeel heb ik enige aanloop nodig om duidelijk te maken welke rapporten nog ontbreken in het procesdossier. Bij deze aanloop wijk ik ook uit naar een rapport van de NLR omdat daarin het belang zit van dit verzoek.
102. In het dossier zijn meerdere rapporten opgenomen van de Royal Military Academy Brussels (RMA). De RMA heeft onder andere het onderzoeksplan opgesteld voor de arenatesten in Oekraïne⁴³.
103. In het dossier is te lezen dat de getuigenplaten van de beide arenatesten uit Oekraïne in Gilze-Rijen weer zijn opgebouwd, teneinde het spreidingspatroon van de impact door fragmentdeeltjes in kaart te brengen" Daarbij is de opzet van de arenatesten uit Oekraïne in Gilze-Rijen volledig nagebootst⁴⁵.
104. In haar rapport 'Calculation of the Missile Launch Area for the MH17 investigation' (primo 10509, annex C) lijkt NLR een vergelijking te maken tussen de resultaten van de arenatesten van de RMA en het schadepatroon op de wrakstukken.
105. NLR haalt haar resultaten uit het rapport van de RMA d.d. 24 maart 2017 getiteld "Arena test analysis: spatial and velocity

⁴³ Primo 12499.

⁴⁴ Primo 08075, pagina 9907 (p. 2 PV). ⁴⁵ Primo 10512.



A D v o c A T E N

distributions"⁴⁶. Op pagina 4⁴⁷ van dit rapport wordt beschreven dat de opzet van de arenatesten in Gilze-Rijen volledig is nagebootst, om metingen te kunnen uitvoeren aan de getuigenplaten, om de spatial distribution

[ruimtelijke verspreiding] van de fragmenten te bepalen. Op pagina 10⁴⁸ van het rapport wordt aangegeven dat de bedoeling van het onderzoek naar de spatial distribution is het achterhalen van het fragmentatiepatroon. Daarmee zou dit patroon vergeleken kunnen worden met het schadepatroon op de wrakstukken van MH17.

106. Het rapport bevat daartoe een viertal grafieken waaruit het aantal inslagen per witness plate blijkt, twee grafieken voor de test met alleen de warhead en twee grafieken voor de test met de volledige raket. Deze grafieken worden echter niet voorzien van een omschrijving of interpretatie.
107. Op pagina 18⁴⁹ van het rapport is het hoofdstuk 'Linking spatial and velocity distributions' opgenomen. Dit hoofdstuk is relatief kort en stelt dat er een vergelijking is gemaakt en een omschrijving wordt gegeven van de fragmentenimpact. Een verdere uitleg wordt echter niet gegeven. Vervolgens volgen bijna 200 pagina's met overzichten van bevindingen, als annex toegevoegd aan het rapport.
108. Met betrekking tot de spatial distribution van de fragmenten worden enkel numerieke bevindingen van de



individuele gaten gepresenteerd. Het rapport trekt geen enkele

⁴⁶ Primo 10512.

⁴⁷ Primo 10512, pagina 2877.

'18 Primo 10512, pagina 2883. 'IS Primo 10512, pagina 2891. _____

A O v o c A T E N

conclusie en geeft geen interpretatie van de gepresenteerde gegevens.

109. Uit Primo 12419 kan echter worden afgeleid dat er nog een rapport is opgesteld door de RMA waarin wordt gekeken naar de spatial and velocity distributions. Dit betreft het volgende rapport:

a) MH17 Investigation: Arena tests analysis: spatial and velocity distributions — statistical analysis and comparison, expert report ABAL-MH17-10 v.l, Nov 2017.

110. Dit rapport lijkt een uitbreiding op het rapport van 24 maart 2017 te betreffen, nu daar tevens, zo impliceert de titel, een statistische analyse en vergelijking heeft plaatsgevonden.

111. Aangezien de NLR in haar rapport van maart 2018 de bevindingen ten aanzien van het schadepatroon grotendeels baseert op de bevindingen van de RMA, verzoekt de verdediging om bovengenoemd rapport toe te voegen aan het dossier. Dit rapport kan immers meer inzicht geven in het schadepatroon dat ontstaat bij detonatie van een BUKraket en de uitkomsten kunnen

SJÖCRONA VAN STIGT
worden vergeleken met de uitkomsten van het onderzoek
zoals uitgevoerd door NLR.

112. Wij wensen eerst deze rapporten te bestuderen alvorens te beslissen of wij de RMA en/of NLR-onderzoekers willen bevragen over de door mij benoemde onduidelijkheden in het NLR-rapport.



113. Er is nog een ander RMA-rapport dat ontbreekt in het dossier. Uit primo 12419 blijkt dat de volgende twee rapporten ook niet zijn gevoegd in het procesdossier⁵⁰:
- a) MH17 Investigation: Point of burst of the warhead in reference to the aircraft structure, expert report ABALMH17-11, Mar 2018
 - b) MH17 Investigation: Orientation of the warhead in reference to the aircraft structure, expert report ABALMH17-13 v.2, Apr 2018.
114. De rapporten onder a) en b) lijken, op basis van de titels, beide te zien op de bepaling van het punt van detonatie van een BUK-raket ten opzichte van vlucht MH17. Het is voor de verdediging van belang om kennis te nemen van deze rapporten en de uitkomsten te vergelijken met de uitkomsten van de rapporten van TN0⁵¹ waarin eveneens het detonatiepunt van een raket ten opzichte van vlucht MH17 is bepaald.



115. Wij verzoeken u om het OM te gelasten de 3 genoemde ontbrekende rapporten aan het procesdossier toe te voegen, zijnde:

A) MH17 Investigation: Arena tests analysis: spatial and velocity distributions — statistica' analysis and comparison, expert report ABAL-MH17-IO v.1, Nov 2017

5

⁵⁰ Verwijzing naar deze rapporten is opgenomen in primo 12419. ¹ Primo 05604, bijlage 7 en 8.

A O V O C A T E N

B) MH17 Investigation: Point of burst of the warhead in reference to the aircraft structure, expert report ABALMH17-11, Mar 2018

C) MH17 Investigation: Orientation of the warhead in reference to the aircraft structure, expert report ABALMH17-13 v.2, Apr 2018.

Methodologie

Onderzoekslijn 2
chadepatroon

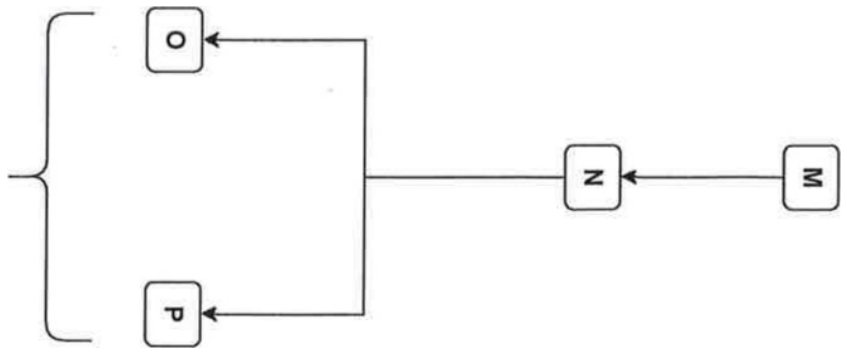

Onderzoekslijn 1
Raketten

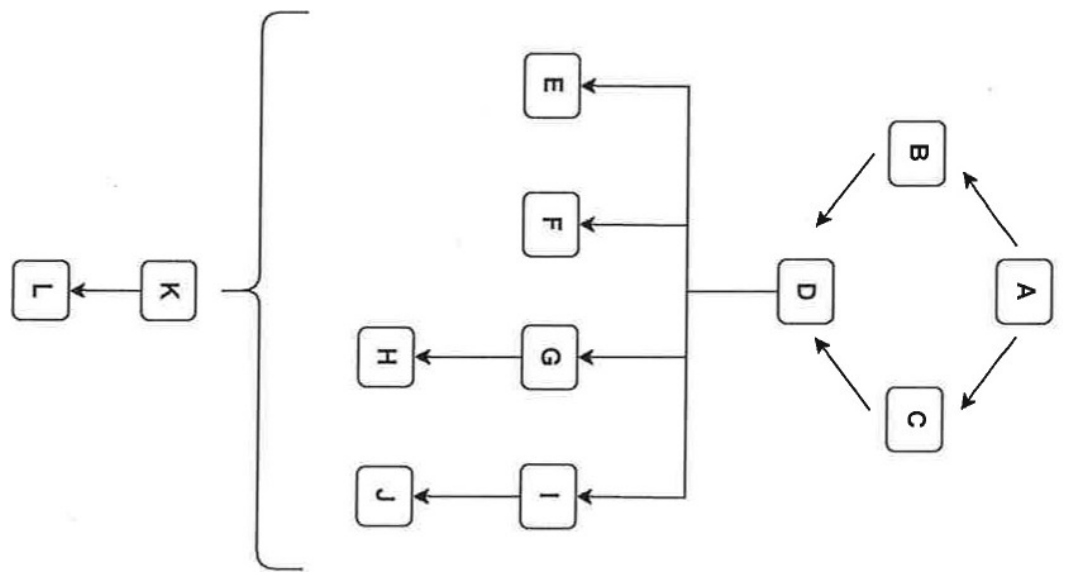

Onderzoekslijn 3
Metaal delen

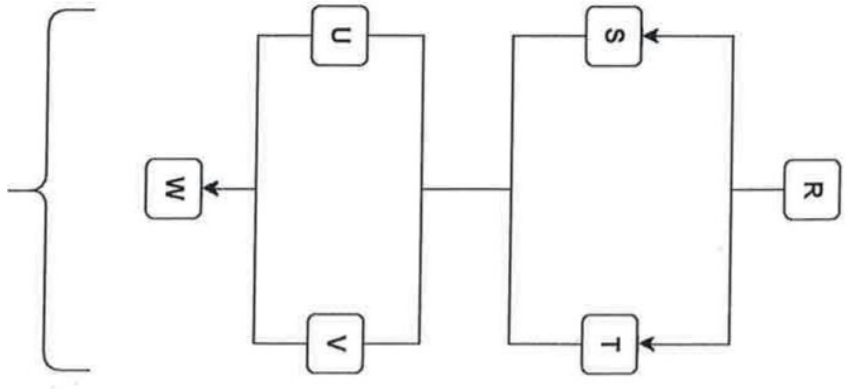

Methodologie

Onderzoekslijn 2
Schadepatroon

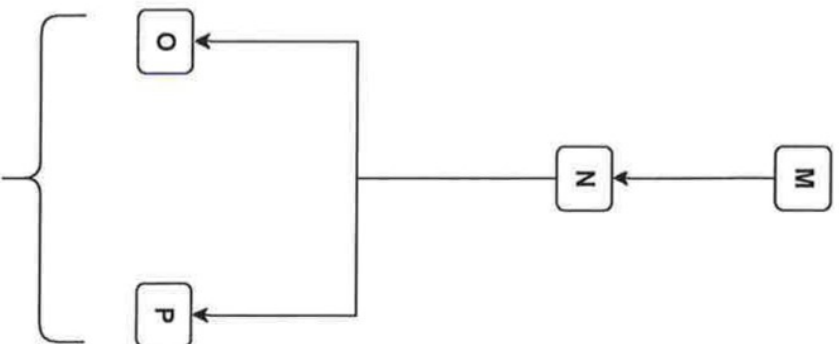

Onderzoekslijn 1
Raketten

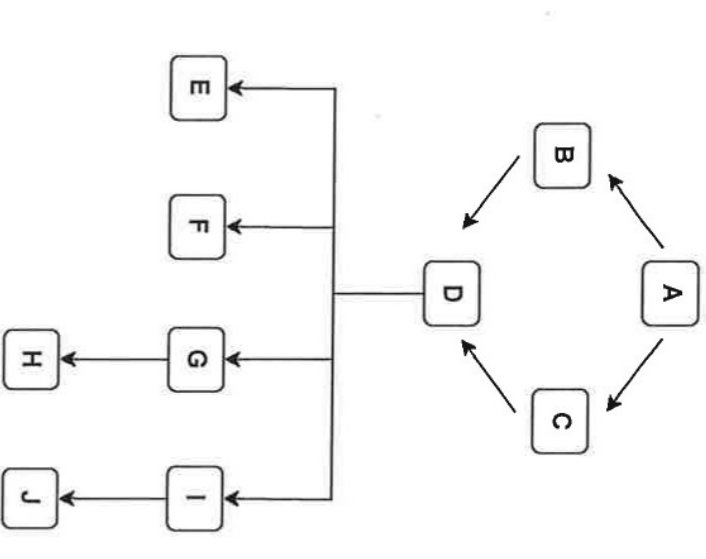

Onderzoekslijn 3
Metaal delen

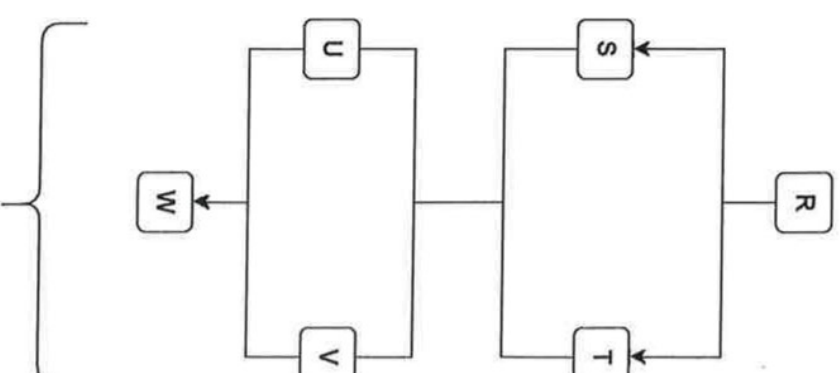

Q

Match?



L

Match?



X



Methodologie

Onderzoekslijn 2
Schadepatroon

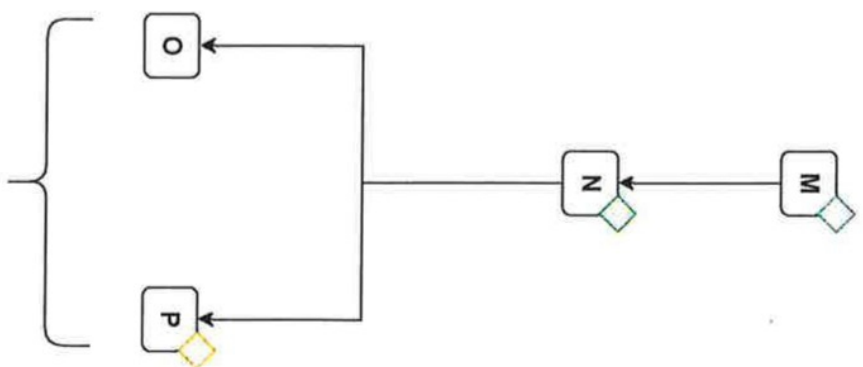

Onderzoekslijn 1
Raketten

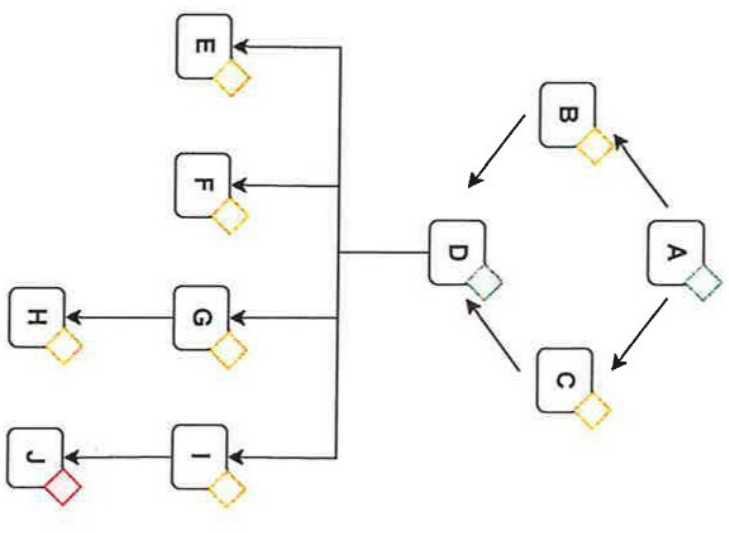

Onderzoekslijn 3
Metaal delen

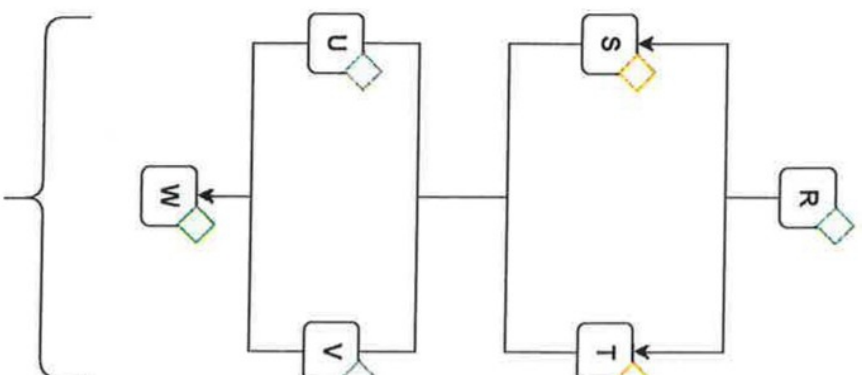

Match?



Match?



- Niet gebeurd en/of niet de juiste vragen gesteld
- Wel de juiste vragen gesteld
- Gedeeltelijk gebeurd en/of gedeeltelijk de juiste vragen gesteld
- Niet van toepassing

Onderzoekslijn 1

A Welke typen raketten zijn er?

Twee mogelijkheden.

B Surface-to-air (grondraketten)

c Air-to-air (luchtraketten, inclusief boordkanonnen)

Voor beide raketten geldt:

D Welke van deze raketten en boordkanonnen zijn aanwezig in/in gebruik in het conflictgebied?

Voor de raketten die daaruit voortkomen, gelden de volgende onderzoeksvragen:

E Wat zijn de uiterlijke kenmerken van de raketten?

Zoals bijvoorbeeld de kleur, grootte, gewicht, soort vleugels, aanwezigheid van schuifplaten en de aanwezigheid van bedrading.

F Uit welke onderdelen bestaat de warhead?

Zoals bijvoorbeeld (1) de uiterlijke kenmerken van de fragmenten in de warhead, vorm en gewicht en (2) de samenstelling van de fragmenten.

G Hoe functioneren de raketten en boordkanonnen precies (vanaf identificeren doelwit tot lancering)?

A O V O C A T E N

- H Hoe komen de raketten en kogels van een boordkanon tot ontploffing ?
- I Wat is de te verwachten raketbaan van een raket en hoe komt deze tot ontploffing op 10 km hoogte?
- J Is te voorspellen waar de onderdelen van die raket vervolgens in een Boeing 777-200 en/of de passagiers en/of op de grond kunnen worden aangetroffen?
- K Kan met een grote mate van zekerheid het schadebeeld per raket/boordkanon worden voorspeld aan een Boeing 777-200 die op ongeveer 10 km hoogte vliegt met een snelheid van ongeveer 893 km/u?
- Zo ja, dan door naar vraag L.
Zo nee, einde onderzoek.
- L Kan op basis van deze analyse met een grote mate van zekerheid een uitspraak worden gedaan over het schadebeeld aan een Boeing 777-200 per type raket en/of boordkanon? Het betreft dan de raketten en boordkanonnen die uit het onderzoek naar voren zijn gekomen.

Onderzoekslijn 2

- M Wat is het aangetroffen schadepatroon op het vliegtuig?
- N Is dit schadepatroon volledig?
- m.a.w.: is sprake van een 100% reconstructie?

Twee mogelijkheden:

o Ja > dan door naar vraag Q p Nee > Kan met een grote mate van zekerheid aan de hand van het beperkte schadebeeld een verantwoorde conclusie worden getrokken over het type raket en/of boord-kanon dat de schade heeft veroorzaakt?

Zo ja > door naar vraag T

Zo nee > einde onderzoek

Q Kan op basis van het schadepatroon een uitspraak worden gedaan over het type raket en/of boordkanon dat is gebruikt?

Onderzoekslijn¹

R Welke metaaldelen / fragmenten zijn aangetroffen?

Meerdere vervolgvragen:

s Wanneer zijn de onderdelen aangetroffen?

T Waar zijn de onderdelen aangetroffen?

Meerdere onderzoeksvragen:

U Wat is de samenstelling van deze onderdelen?

V Wat zijn de uiterlijke kenmerken van de onderdelen?

Denk daarbij bijvoorbeeld aan de kleur, grootte, gewicht en mate van vervorming.

W Wat zijn de overeenkomsten en de verschillen van deze onderdelen?

x Kan op basis van deze metaaldelen / fragmenten met een grote mate van zekerheid een uitspraak worden gedaan over het type raket en of boordkanon dat het vliegtuig heeft geraakt?

Zo ja, welke zijn dat?

Zo nee, waarom niet?



RECHTBANK DEN HAAG

Zitting houdende te Justitieel Complex Schiphol

Regiezitting
Meervoudige strafkamer
22 en 23 juni 2020

PLEITAANTEKENINGEN 4a
VAN 9

Mr. B.C.W. van Eijck en
Mr. A.S. ten Doesschate

Parketnummer: 09/748006-19

Onderzoekswensen

SATELLIETBEELDEN

Satellietbeelden USA

1. Nauw verwant met het air to air scenario zijn de satellietbeelden die de USA tot nu toe niet prijs heeft willen geven.
2. De Amerikaanse onderminister van Buitenlandse Zaken Victoria Nuland heeft al in december 2014 aangekondigd dat de Verenigde Staten beschikken over primaire radar- en satellietbeelden waarop het neerschieten van vlucht MH17 is te zien en, bovendien, dat de Amerikaanse autoriteiten

V O C

bereid zijn welwillend te kijken naar een Nederlands verzoek om declassificering daarvan¹.

3. Op 21 januari 2016 heeft de Minister van Veiligheid en Justitie de Voorzitter van de Tweede Kamer geïnformeerd dat door de Amerikaanse autoriteiten, ten behoeve van het onderzoek naar het neerstorten van MH17, gerubriceerde (geheime, geclassificeerde) radar- en satellietinformatie is gedeeld met de MIVD:

"De Amerikaanse autoriteiten hebben desgevraagd gerubriceerde radar- en satellietinformatie, die afkomstig is van hun inlichtingen- en veiligheidsdiensten, gedeeld met de MIVD. Zowel de OVV als het OM heeft daarvan kennis kunnen nemen via de MIVD. Voor zover deze gegevens van essentieel belang zijn voor het strafrechtelijk onderzoek, worden zij door middel van ambtsberichten aan het OM ter beschikking gesteld.

"2

¹"Onderminister Victoria Nuland zei in December 2014 dat zij welwillend zou kijken naar een verzoek om deze informatie te declassificeren: «Andrei, first to your point with regard to U.S. intelligence at the time of the Malaysian air/iner's tragic shoot down, first, just to say to you that —just to remind you that Secretary Kerry on I believe it was July 21st, it was the Saturday after the shoot down, gave a very detailed discussion of what we knew from our own assets, including providing considerable detail with regard to the trajectory of the firing And he made clear at that time that we believed it was shot down by a Buk missile from separatist-held territory. We stand by that. We have given all of our information, including our classified

information, to the Dutch, who are the investigators [and to ICAO, the International Civil Aviation

Organization. so any efforts to say that we have not are also untrue. There will be, I believe, in the context of the Dutch case, when they roll it out — they are likely to ask us to declassifr some of that, and I think we will be able to help in that regard»"

Kamerstukken II 2015-2016, 33 997, 62, pagina 2.



4. In dezelfde brief vervolgt de Minister dat hem namens het OM te kennen is gegeven "dat het OM op dit moment over voldoende informatie beschikt en dat nu geen behoefte bestaat aan het doen van verzoeken voor aanvullende informatie op het gebied van radar- en satellietgegevens. Indien dit anders wordt, dan zal het kabinet al het nodige doen om voor het strafrechtelijk onderzoek relevante gegevens aan het OM ter beschikking te kunnen stellen."
5. De Minister heeft deze mededelingen herhaald in een debat in de Tweede Kamer d.d. 4 februari 2016:

"Als het Openbaar Ministerie de Nederlandse regering vanwege het belang van het strafproces verzoekt om tot welke vorm van declassificering dan ook over te gaan, dan zal zij dat verzoek meteen doorgeleiden aan de betreffende instanties, in dit geval de Amerikaanse overheid.

Hoe dat zal gaan, weet ik niet, daarover laat ik mij niet uit. Ik stel vast dat er informatie beschikbaar is via de Militaire Inlichtingen- en Veiligheidsdienst, dat het Openbaar Ministerie aangeeft geen behoefte te hebben aan meer of andere informatie en dat die informatie ook kan worden gebruikt in het strafproces op basis van een ambtsbericht van de MIVD. "3



6. Ook de Minister van Buitenlandse Zaken heeft, in datzelfde debat, benadrukt actie te zullen ondernemen om van de

Handelingen 2015-2016, 51, nr. 12.

www.svs.

V O C

Amerikaanse autoriteiten gedeclassificeerde radar- en satellietinformatie te ontvangen, als het OM of de Minister van Justitie hem daar om zou vragen. De Verenigde Staten zouden volgens hem bovendien bereid zijn op allerlei manieren het maximale te doen op basis van verzoeken van OM en het JIT:

"Als er behoefte is aan declassificatie van gegevens, dan zullen wij daar uiteraard direct op acteren. Zoals het nu is, hebben de Amerikaanse autoriteiten op Nederlands verzoek gerubriceerde radar en satellietinformatie, die afkomstig is van hun inlichtingen en veiligheidsdiensten, gedeeld met de MIVD. Zowel de OVV als het OM heeft daar vertrouwelijk kennis van kunnen nemen via de MIVD. Het OM en de MIVD hebben erin voorzien dat deze gegevens tevens door middel van ambtsberichten beschikbaar kunnen worden gesteld, opdat zij kunnen bijdragen tot het bewijs gedurende de vervolging en berechting.

Ik denk dat vooral de Verenigde Staten bereid zijn om op allerlei manieren binnen hun eigen regels met

SJÖCRONA VAN STIGT
betrekking tot declassificatie het maximale te doen op
basis van verzoeken van openbare ministeries en het
JIT."4

7. Enkele weken later, op 22 februari 2016 hebben de Ministers van V&J, BuZa, Defensie, BZK en de Staatssecretaris van I&M de Tweede Kamer geïnformeerd

Ibid.



dat "het OM heeft laten weten dat het op dit moment over voldoende informatie beschikt en dat nu geen behoefte bestaat aan het doen van verzoeken voor aanvullende informatie op het gebied van radar- en satellietgegevens. [...] De OVV heeft op basis van meerdere bronnen overtuigend aangetoond dat vlucht MH17 is neergestort als gevolg van de ontploffing nabij de cockpit van een 9N314M raketkop op een 9M38-serie raket, afgevuurd vanaf een BUK grondluchtraketsysteem. De ruwe data van de primaire radarstations hebben geen invloed op deze conclusie", schrijven zij aan de Kamer.⁵

8. Bedoelde, gederubriceerde radar- en satellietbeelden maken tot op heden geen deel uit van het strafdossier. De Ministers van V&J en BuZa gaven op 5 september 2017 aan dat "informatie m.b.t. de Amerikaanse radargegevens aan het onderzoeksteam ter beschikking [is] gesteld"⁶. Primaire radar- en satellietbeelden zijn evenwel nooit ter beschikking gesteld. Het Openbaar Ministerie zelf heeft echter herhaaldelijk benadrukt dat het voor het strafrechtelijke onderzoek van essentieel belang is die primaire beelden te verkrijgen.
9. Bij rechtshulpverzoek aan de Amerikaanse autoriteiten d.d. 5 april 2016 wordt immers geschreven dat de Amerikaanse imagery zeer relevant is voor het strafrechtelijke onderzoek.⁷

⁵ Kamerstukken II 2015-2016, 33 997, nr. 71.

⁶ Ibid., p. 14.



⁷ "U.S. Government officials have spoken about imagery that can give more clarity about the the crash offlight MH17. I have reasons to believe that that imagery is held by U.S. officials and that it is very relevant to the investigation.

cause of

5

V O C

10. In een brief van Officier van Justitie Nieuwenhuis d.d. 12 april 2016, gericht aan Mrs. J.H. Friedman van het

Amerikaanse Ministerie van Justitie, wordt het rechtshulpverzoek d.d. 5 april 2016 nader gespecificeerd. De Officier van Justitie geeft daarbij een gedetailleerd overzicht van twintig geografische coördinaten waarvan de imagery van eveneens gespecificeerde data en tijdstippen voor het onderzoek "most relevane" is.⁸

II. Aan dit Nederlandse rechtshulpverzoek is echter door de Verenigde Staten nooit uitvoering gegeven. Of het Nederlandse OM dat ook aan de Verenigde Staten heeft laten weten en heeft aangedrongen op inwilliging van het verzoek, is uit het dossier niet af te leiden. In het ARvO wordt op p. 96 slechts geformuleerd 'dat de Verenigde Staten geen satellietbeelden leveren' P

12. De enige reactie op het Nederlandse verzoek om imagery, waarvan blijkt uit het dossier, is een memorandum van het Amerikaanse bureau van de Director National Intelligence d.d. 24 augustus 2016. In dat memorandum wordt onder meer, op basis van gegevens van de Amerikaanse Inlichtingendiensten, geconcludeerd dat vlucht MH-17 is neergehaald door een SA-II luchtdoelraket die ongeveer zes

I consider it of great importance for the investigation to receive an insight in relevant imagery and what it can reveal.

I request to receive all imagery that is relevant for the investigation."

⁸ Primo 08537.

⁹ Primo 00003.



kilometer ten zuiden van het dorp Snizhne in Oost-Oekraïne zou zijn gelanceerd.¹⁰

13. Namens het OM is bevestigd dat genoemd memorandum de enige reactie is die door de Verenigde Staten is gegeven op de Nederlandse rechtshulpverzoeken om verstrekking van de Amerikaanse radar- en satellietbeelden. Eveneens is namens het OM in antwoord op vragen van Uw Rechtbank te kennen gegeven dat "op basis van die informatie de Landelijk officier van justitie tot de beoordeling [is] gekomen dat het memorandum van de Office of the Director of National Intelligence steun vindt in de door hem geraadpleegde bronnen." Echter, "een deel van de achterliggende metadata en onderzoekgegevens zijn hem niet ter inzage gegeven.
14. De primaire, gedeclassificeerde radarbeelden, waarop de conclusie in het memorandum is gebaseerd, zijn ontegenzeggelijk van evident belang voor de behandeling van deze zaak door Uw Rechtbank. Dat door het OM in reactie op uitgaande rechtshulpverzoeken genoeg zou moeten worden genomen met door de Amerikanen getrokken conclusies, zonder het bronmateriaal daarvoor te kennen, is dan ook onbegrijpelijk.
15. Ook de Russische Federatie heeft in een vroegtijdig stadium al aangegeven, namelijk op 24 november 2014¹², dat ten tijde van de ramp een Amerikaanse satelliet boven

¹⁰ Primo 09334
Primo 09334.

¹¹ Zie antwoorden OM op vragen van de Rechtbank, p. 2.

¹² Zie Primo 4939

Oekraïens grondgebied vloog. In het betreffende rapport stelt de Russische Federatie voor dat de Amerikanen deze satellietgegevens openbaren.

16. Het betreffen inspanningen waarvan door de Amerikanen zelf al in een vroeg stadium is gezegd dat er welwillend naar zal worden gekeken. Bovendien is door de Nederlandse regering de afgelopen jaren op diverse momenten benadrukt dat alle mogelijke inspanningen zullen worden verricht teneinde bedoelde gedeclassificeerde primaire radar- en satellietbeelden van de Amerikaanse autoriteiten te verkrijgen.
17. Het is niet de eerste keer dat de Nederlandse overheid nul op rekest krijgt van de Verenigde Staten. Ik schets kort voor u op welke wijze de Tweede Kamer uiteindelijk op 21 april 2020 van de Minister van Defensie gedeclassificeerde informatie heeft ontvangen, afkomstig van Amerikaanse inlichtingendiensten. De documenten betreffen inlichtingen over Nederlandse wapeninzet in Hawija (Irak) in juni 2015, in het kader van de deelname aan een internationale militaire anti-ISIS coalitie. De gedeclassificeerde informatie is verstrekt aan journalisten van NRC Handelsblad en NOS, die daartoe een beroep hebben gedaan op de Amerikaanse Freedom of Information Act.
18. Op 7 mei 2020 stuurde de Minister een brief aan de Voorzitter van de Tweede Kamer betreffende de verstrekking van die gedeclassificeerde informatie. Uit die brief blijkt dat de Minister zelf al eerder aan de Amerikaanse

autoriteiten het verzoek had gedaan de documenten met haar te delen, echter zonder resultaat. Op de vraag hoe het kan dat de Minister er niet in slaagde toestemming van haar Amerikaanse collega te verkrijgen om documenten met de Kamer te delen, terwijl journalisten deze documenten door middel van een beroep op de Freedom of Information Act wel in handen kregen, antwoordt zij als volgt:

"Zoals verzocht in de motie-Karabulut (Kamerstuk 35363, nr. I) heb ik aan mijn Amerikaanse collega Esper het verzoek overgebracht of de rapporten van de door CENTCOM uitgevoerde onderzoeken naar de wapeninzet in Hawija openbaar dan wel vertrouwelijk met de Kamer konden worden gedeeld. In het antwoord op mijn brief (bijlage Kamerstuk 27925, nr. 707) werd aangegeven dat het "vanwege de veiligheidsrubricering momenteel niet mogelijk is om meer documenten over de luchtaanvallen te delen" en dat "hoewel wij begrijpen dat uw Tweede Kamer heeft verzocht om volledige inzage in de documenten die wij eerder met u hebben gedeeld, mogen deze gerubriceerde documenten alleen worden gedeeld met personen die over de juiste veiligheidsmachtigingen beschikken. "

De VS heeft nu op basis van de Freedom of Information Act van de Verenigde Staten gederubriceerde versies van de rapporten vrijgegeven. Ik heb geen inzage in de beweegredenen voor het al dan niet openbaar maken

van documenten in het kader van de Freedom of
Information Act. ¹³

19. De vergelijking dringt zich op met het onderzoek naar het neerstorten van MH17. Evenals in het onderzoek naar de Nederlandse wapeninzet in Irak is door de Nederlandse autoriteiten in het onderzoek MH17 (bij monde van het Openbaar Ministerie) aan de Amerikaanse autoriteiten verzocht geclassificeerde informatie ter beschikking te stellen. Evenals in die kwestie kreeg het OM ook in dit onderzoek als respons dat die geclassificeerde informatie niet mag en kan worden gedeeld.
20. Kennelijk is echter de brug voor het verstrekken van gedeclassificeerde Amerikaanse inlichtingen wel te passeren met een beroep op de Freedom of Information Act. Twee Nederlandse mediakanalen hebben met een beroep op die wet immers gederubriceerde Amerikaanse geheime inlichtingen ontvangen betreffende de wapeninzet in Irak, die de Minister eerder desgevraagd waren onthouden met een beroep op de veiligheidsrubricering daarvan.
21. In de kwestie Hawija is het journalisten gelukt op grond van de Freedom of Information Act inlichtingen geopenbaard te krijgen van Amerikaanse inlichtingendiensten, die eerder niet zijn verstrekt aan de Minister van Defensie, ondanks een daartoe strekkend verzoek. Inzake het onderzoek naar het neerstorten van vlucht MH17 is de informatie waarom in

¹³ Brief Minister Defensie d.d. 7 mei 2020, BS2020007810, p. 6.



rechtshulpverzoeken meermaals is verzocht wèl gedeeld met de MIVD, maar niet met het onderzoeksteam.

22. In de toelichting van het OM wordt opgemerkt dat van de Verenigde Staten geen beeld maar wel informatie is ontvangen¹⁴. Daarnaast is aangegeven dat het algemeen bekend is dat de Verenigde Staten over early warningsystemen beschikken.
23. Tevens is in de Toelichting van het OM verwoord dat "...Voor een strafrechtelijke toets van staatsgeheime informatie van Nederlandse inlichtingendiensten bestaat in Nederland een wettelijke mogelijkheid.. "15 waarbij is gerefereerd aan art. 66 lid 4 van de Wet op de Inlichtingen en Veiligheidsdiensten 2017.
24. Daarin is te lezen (ik citeer):

Op een daartoe strekkend verzoek van het daartoe aangewezen lid van het openbaar ministerie wordt inzage gegeven in alle aan de mededeling ten grondslag liggende gegevens die voor de beoordeling van de juistheid van de mededeling noodzakelijk zijn. De artikelen 135 en 136 zijn van overeenkomstige toepassing.¹⁶

¹⁴ Zie Toelichting OM Onderzoek naar satellietgegevens, pagina 7

¹⁵ Idem

¹⁶ Artikel 66, lid 4 Wet op de Inlichtingen- en veiligheidsdiensten 2017:
<https://wetten.overheid.nl/BWBR0039896/2020-01-01>

25. In een zaak die in 2013 heeft geleid tot een uitspraak van Het Gerechtshof Den Haag is de Landelijk Officier van Justitie Terrorismebestrijding ("LOvJT") ter terechtzitting gehoord over een door de AIVD opgesteld ambtsbericht. Naar aanleiding van zijn toelichting concludeert het Hof:

.... dat de inhoud van de door de AIVD uitgebrachte ambtsberichten slechts in beperkte mate door de LOvJT kan worden getoetst¹⁷....

26. Dit is de onderhavige zaak ook aan de orde omdat een deel van de achterliggende metadata en onderzoeksgegevens niet aan de LOvJT ter inzage is gegeven ².

27. De persoon die blijkens het procesdossier uitsluitend zal kunnen geven over wat er precies zichtbaar is op de satellietbeelden is Kenneth R. Stolworthy, National Intelligence Manager for Europe and Eurasia en National Intelligence Crisis Manager for Ukraine. Blijkens zijn Memorandum aan het Landelijk Parket van 23 augustus 2016 ³. Hij schrijft daarin namelijk het navolgende: . . ik heb toegang tot, en kennis genomen van alle geclassificeerde en relevante niet-geclassificeerde informatie met betrekking tot het neerschieten van MH17 op 17juli 2014 ...

28. De verdediging verzoekt Stolworthy als getuige te horen over wat hij precies aan informatie heeft waargenomen en

² Zie Toelichting OM Onderzoek naar satellietgegevens, pagina 8 met verwijzing naar Primo 14127

³ Zie Primo 09334, pagina 1 of doorgenummerd 10597



dat verhoor meteen te benutten om te onderzoeken op welke wijze en onder welke voorwaarden de Verenigde Staten bereid zijn de satellietbeelden af te staan ten behoeve van deze zaak.

Satellietbeelden NAVO

29. In Primo 12236 is beschreven dat er ook via de MIVD bij de NAVO navraag is gedaan of daar informatie voorhanden is die voor strafrechtelijk onderzoek relevant is of kan zijn. Daarbij is gebleken, volgens het proces-verbaal, dat door of namens de NAVO aan de MIVD geen informatie of gegevens zijn verstrekt die erop duiden dat een AWACS-vliegtuig voornoemde heeft geregistreerd of heeft kunnen registreren.
30. Na nauwkeurige lezing begrijp ik deze zin als volgt: namelijk dat door de NAVO aan de MIVD geen relevante gegevens zijn verstrekt, maar er staat niet dat de NAVO niet over dergelijke relevante gegevens beschikt.
31. De verdediging verzoekt de rechtbank daarom aan de rechter-commissaris opdracht te geven om bij de NAVO onderzoek te doen naar de vraag of er op 17 juli 2014 rondom het tijdstip van het neerhalen van vlucht MH17 door AWACS-vliegtuigen waarnemingen en/of registraties

SJÖCRONA VAN STIGT
zijn gedaan in het gebied van Oost-Oekraïne en zo ja, om
van deze waarnemingen en registraties de uitlevering te
vorderen.

www.svs.





ADV

v. Eijck
(16.12-16.20] OC

RECHTBANK DEN HAAG

Zitting houdende te Justitieel Complex Schiphol

Regiezitting
Meervoudige strafkamer
22 juni 2020 te 10.00 uur

PLEITAANTEKENINGEN 4b van 9

Mr. B.C.W. van Eijck en
Mr. A.S. ten Doesschate

Parketnummer:
09/748006-19

Onderzoekswensen

VOICE COCKPIT RECORDER (VCR) & ATC- TAPES

1. Naast de zojuist besproken satellietbeelden is er nog een andere objectieve bron die informatie zou kunnen verschaffen over wat er werkelijk is gebeurd. Dat is de Voice Cockpit Recorder.
2. In het kader van het warplane scenario is het ook van belang om na te gaan wat er precies hoorbaar is op de VCR. Aan het onderhavige strafdossier is op 20 februari 2020 de audio van de VCR toegevoegd die loopt van minuut t/m

SJÖCRONA VAN STIGT

30:11:862⁴. Dit zijn de laatste twee minuten van in totaal 30 minuten audio.

⁴ Zie Primo 08001 en 14201

3. De audiotape stopt abrupt op UTC13:20:03 (15:20:03 Nederlandse tijd) zonder dat voor een menselijk oor iets hoorbaar is van een explosie van buitenaf. Welk scenario zich ook heeft voorgedaan, het bevreemdt natuurlijk dat de audiotape zo abrupt eindigt zonder enig afwijkend geluid en zonder een distress call (noodoproep) van de piloten.
4. Aangezien de VCR één van de meest objectieve bronnen is om te achterhalen wat er precies is gebeurd, verzoekt de verdediging om in de gelegenheid te worden gesteld om in aanwezigheid van een eigen deskundige de originele en gehele tape van 30 minuten te mogen beluisteren. Het doel van dit onderzoek zal mede zijn om te achterhalen of er geluiden van een raket of boordkanon hoorbaar zijn.
5. Daarnaast wil de verdediging onderzoeken wat er met de VCR is gebeurd, na 17 juli 2014 vanaf 15:20 uur (Nederlandse tijd) en 22 juli 2014, de dag waarop de VCR is overgedragen aan de OVV².
6. Daarom verzoekt de verdediging uw rechtbank ook om in de gelegenheid te worden gesteld om door een nader aan te wijzen deskundige de VCR in meer technische zin te laten onderzoeken, in het bijzonder of de VCR op 22 juli 2014 geheel intact en onbewerkt door de OVV is ontvangen. Het is de verdediging bekend wat de OVV daarover in zijn rapport heeft opgemerkt, maar wij beschouwen het als een taak van de verdediging om daar een verificatieonderzoek op uit te laten voeren tegen bijvoorbeeld de achtergrond van het

²Zie Primo 05604 deel 1 , pagina 47 van 297



gegeven dat onduidelijk is op welke wijze de VCR op 22 juli 2014 in handen van de OVV is gekomen.

7. Pas nadat dit onderzoek is afgerond kunnen wij bepalen of het zinvol is om te onderzoeken op welke wijze de VCR in handen van de OVV is gekomen. Aangezien de namen van de onderzoekers van de OVV die de VCR in ontvangst hebben genomen niet in het rapport van de OVV en het procesdossier zijn vermeld kunnen wij nu ook geen concrete getuigen opgeven.
8. Op dit moment beschikken wij nog niet over de naam van een deskundige die bedoeld onderzoek zou kunnen verrichten. Uiteraard zullen wij daarop terugkomen.
9. In de toelichting van het OM is aandacht besteed aan de geluidsgolven die hoorbaar zouden zijn met een hoge frequentie die van buiten de cockpit kwamen. Het OM baseert zich daarbij volledig op het onderzoek van de Onderzoeksraad.
10. Uit het betreffende rapport is niet af te leiden op welke wijze het betreffende onderzoek precies heeft plaatsgevonden en welke onderzoekers daarbij waren betrokken. Bij het rapport is onder 1 van de bijlagen een algemene beschrijving gegeven van de uitgevoerde werkzaamheden aan onder meer de CVR. Bij deze



beschrijving wordt geen melding gemaakt van de eerdergenoemde geluidsgolven.

A D A T E N

- II. Aangezien het OM de betreffende bevindingen ondersteunend acht voor het uitsluiten van het warplane scenario heeft de verdediging er belang bij om te onderzoeken of de betreffende bevindingen betrouwbaar zijn en bijvoorbeeld of in het onderliggende onderzoek alle variabelen, ook die van het warplane scenario, zijn meegenomen.
12. De verdediging wenst daarom de betreffende onderzoekers te bevragen. Wij verzoeken daarom het OM om in reactie op onze onderzoekswensen in het kader van het samenwerkingsprotocol met de OVV navraag te doen en kenbaar te maken welke onderzoekers tot de bevindingen zijn gekomen waar het OM zich in de toelichting op baseert.

ATC tapes

13. Niet alleen de VCR tapes kunnen duidelijkheid verschaffen over de omstandigheden vlak voordat het contact met MH17 is verloren. De audio tapes van het Air Traffic Control ("ATC") Centre kunnen dat ook. Deze tapes hebben wij niet in het dossier kunnen vinden. In primo 01120 wordt wel aangehaald ⁵ dat er sprake is geweest van radioverkeer tussen de vliegers en verkeersleiding maar een verwijzing naar deze audio tapes is daar niet opgenomen. Wel is een verwijzing opgenomen naar een geschreven transcript van dat radioverkeer⁶ vanaf 12:53:29 tot en met 13:35:30. De vertaling van het Russisch naar het Nederlands door Tolk-240 bevat onder het kopje Inhoud van gesprekken alleen de

⁵ Zie pagina 14

⁶ Zie bijlage 17 van Primo 01120



woorden Engels en onduidelijk. Met andere woorden, geen tekst.

14. In dezelfde bijlage bevindt zich ook een Russisch-Engelse tekst voor de tijdsperiode 13:26:35-13:48:59. Deze kan gelet op het begin tijdstip geen betrekking hebben op de laatste 30 minuten voordat het contact met MH17 verloren is gegaan. Onderaan dit raam proces verbaal inzake de uitgevoerde vlucht worden 21 bijlagen genoemd maar daar zitten de audio tapes niet bij. Mijn zoektocht in het dossier is geëindigd in het digitale Media Dossier, dat naar wij begrijpen zou moeten functioneren als een vergaarbak voor verwijzingen in het procesdossier. Dit dossier bevat maar liefst 4.902 bestanden en is 113 GB groot. Daarbij is geen index gevoegd en de bestanden zijn zonder enig herkenbare structuur bij elkaar gevoegd. Op trefwoorden heb ik geen ATC tapes gevonden.
15. Het belang van deze tapes is evident. Ten eerste gaat het erom om vast te stellen wat de bemanning vlak voor het verbreken van het contact volgens deze audio tapes met het ATC heeft besproken en of er al dan niet een distress call is geweest , en tweede kan aan de hand van deze audio tapes mogelijk ook worden vastgesteld welke geluiden op de achtergrond hoorbaar zijn vlak voor het verbreken van het contact.



16. De slotsom is dat verdediging de rechtbank verzoekt om het OM (of de rechter-commissaris) te gelasten de zogenaamde originele ATC tapes te vorderen van de Oekraïense

autoriteiten en deze zo snel mogelijk veilig te laten stellen

A O A r E N zodat zij aan het procesdossier kunnen worden toegevoegd. Na het beluisteren van deze tapes met een eigen deskundige zal de verdediging aan de rechtbank kenbaar maken of zij over deze tapes nog getuigen wenst te horen. Mocht het zo zijn dat deze originele taps zich in het onderzoeksdossier bevinden dan kan toevoeging aan het procesdossier sneller plaatsvinden.

SJÖCRONA • VAN STIGT

v o c