

**Отраденское районное общество
историков-архивистов
во имя святого преподобного Нестора Летописца**

**Отраденские
историко-краеведческие
ЧТЕНИЯ**

Выпуск III

Материалы Международной научной конференции,
посвящённой 105-летию со дня рождения краеведа
Михаила Николаевича Ложкина

*Научный редактор С.Н. Малахов
Составитель С.Г. Немченко*

Армавир – Отрадная
2015

УДК 947.1/9 (470.62)
ББК 63.3 (2 Рос-4Кра)
О 80

Научное издание

Редколлегия:

Малахов С.Н. – кандидат исторических наук,
доцент кафедры всеобщей и отечественной истории
Армавирской государственной педагогической академии (*науч. редактор*)

Немченко С.Г. – краевед,
председатель Отрадненского районного общества историков-архивистов
во имя святого преподобного Нестора Летописца (*составитель*)

Плотникова В.А. – начальник архивного отдела
администрации муниципального образования Отрадненский район

Рецензенты:

Лоба В.Е. – кандидат юридических наук, доцент, начальник Управления
научно-исследовательской деятельности
Армавирской государственной педагогической академии

Малахова А.С. – кандидат исторических наук, доцент кафедры теории и истории
государства и права Армавирского лингвистического социального института

Отрадненские историко-краеведческие чтения. Вып. III: Материалы Международной научной конференции, посвящённой 105-летию со дня рождения краеведа Михаила Николаевича Ложкина [Текст] / Науч. редактор С.Н. Малахов, составитель С.Г. Немченко. – Армавир: Издатель Шурыгин В.Е., 2015 – 364 с., ил.

В третьем выпуске сборника «Отрадненские историко-краеведческие чтения» публикуются статьи и материалы, посвящённые 105-летию со дня рождения известного учителя и краеведа Приурупья Михаила Николаевича Ложкина (1910 – 1999). В статьях участников конференции рассматриваются актуальные и малоисследованные проблемы археологии, истории, лингвокраеведения, исторической этнографии, культуры, церковной истории Кубани и Карачаево-Черкесии. В сборнике содержатся новые археологические и архивные данные, помогающие более полно представить историю Поурупья и сопредельных территорий с древнейших времен до наших дней.

Здесь также публикуются избранные краеведческие работы М.Н. Ложкина, полная библиография его трудов, эссе и очерки писателей Гария Немченко, Ивана Подсвинова, Станислава Филиппова, Валерия Латынина, журналистов Ольги Бершанской, Виктора Тёра. Издание представляет интерес для историков, краеведов, учителей, студентов и всех, кто интересуется историческим прошлым Отрадненского района, Карачаево-Черкесии и Кубани.

*В оформлении обложки использованы фотографии из архива М.Н. Ложкина
(фотограф А.Н. Жигайлов)*

*Издание осуществлено за счёт средств авторов, при финансовой поддержке администрации
станции Отрадной, Отрадненского районного казачьего общества, пожертвований
Отрадненского благочиния, целевых взносов членов Отрадненского районного общества
историков-архивистов и личных средств казака станции Отрадной Немченко С.Г.*

ISBN 978-5-91153-107-2

© Авторы статей, 2015.
© Оформление. Издатель Шурыгин В.Е., 2015.

Содержание

Предисловие	6
-------------------	---

I. Материалы к биографии М.Н. Ложкина

<i>Малахов С.Н., Малахова А.С.</i> Краевед М.Н. Ложкин: новые штрихи к биографии	8
<i>Пелих А.Л.</i> М.Н. Ложкин и Армавирский механико-технологический техникум	26
<i>Малахова А.С.</i> Журналист, издатель Ф.П. Кунилов и М.Н. Ложкин	28
<i>Савенко С.Н.</i> Научные контакты с М.Н. Ложкиным	32
Страницы из краеведческой переписки М.Н. Ложкина. <i>Публикация и примечания С.Н. Малахова и С.Г. Немченко</i>	35
<i>Хачатурова Е.А.</i> О Михаиле Николаевиче Ложкине	42
<i>Малахов С.Н., Хлапонина С.В.</i> О мемориальной коллекции М.Н. Ложкина в фондах Отраденского историко-археологического музея	43
Библиография научных и краеведческих работ М.Н. Ложкина. <i>Составители С.Н. Малахов, С.Г. Немченко</i>	48

II. Археология Приурупья и Верхней Кубани

<i>Прокопенко Ю.А.</i> Парадный меч с инкрустированной гардой, обнаруженный на территории Карачаево-Черкесии	56
<i>Цокур И.В., Пьянков А.В.</i> Индикация византийского солида из мог. Трубный Отраденского района Краснодарского края	58
<i>Пьянков А.В.</i> Перстень из Западной Алании	60
<i>Пьянков А.В.</i> Археология Отраденского района в материалах научного архива Н.В. Анфимова	63
<i>Кратова Н.В.</i> Древнехристианские памятники Карачаево-Черкесии	66
<i>Мастепанов С.Д.</i> Древности Хумаринского региона. <i>Публикация и примечания С.Н. Малахова</i>	69
<i>Голубев Л.Э., Давыденко Г.Г.</i> Проблемы сохранения Ильичёвского городища как памятника археологии	72
<i>Новичихин А.М.</i> Два письма А.И. Салова: к истории изучения христианских древностей Анапы	73
<i>Хачатурова Е.А.</i> Тематико-экспозиционный план археологической экспозиции отдела дореволюционного прошлого Н.В. Анфимова	77
<i>Лысенко Н.Ф., Пелих А.Л.</i> Реконструкция религиозных представлений племён Северо-Западного Кавказа эпохи бронзы по данным археологии для использования их в образовательном процессе	82
<i>Маркова Н.А., Басов И.И.</i> Некоторые аспекты в области государственного учёта и ведения единого государственного реестра объектов культурного наследия Краснодарского края	88

III. Лингвокраеведение и историческая этнография

<i>Шишканова А.В.</i> Русский язык как средство консолидации российского общества (на материале Карачаево-Черкесии)	91
<i>Пелих В.М.</i> Чтоб не прерывалась связь времён (о месте диалектного слова в современной русской речи)	99
<i>Баишлай О.В.</i> Народно-певческая культура Ставрополя и проблемы сохранения этнических культурных традиций	102
<i>Хабекирова Х.А.</i> О феномене материнства в воззрениях черкесов	109
<i>Карданова А.Х.</i> Слово о предках черкесов	113
<i>Темирова Р.Х.</i> Род Хамурза и их поселения в бассейне р. Кубань в конце XVIII – XIX вв.	118
<i>Кукаева С.А.</i> Названия головных уборов в ногайском языке	122

<i>Айбазов А.И.</i> К вопросу о металлообработке в Карачае	125
<i>Татаршаов А.Х.</i> Общественные объединения русского населения Карачаево-Черкесии	128

IV. Православие на Кубани

<i>Соловьёва Н.Г.</i> Православие как основа национальной идентичности кубанского казачества	134
<i>Кияшко Н.В.</i> Конфессиональная политика государства и Русская Православная Церковь на Кубани в 1929 – 1937 гг.	138
<i>Рыбко С.Н.</i> Русская Православная Церковь на Кубани в период гитлеровской оккупации	141
<i>Бабич А.В.</i> Православные приходы Краснодарской и Кубанской епархии в период Великой Отечественной войны 1941 – 1945 гг. и в послевоенный период	145

V. История

<i>Колесников В.А.</i> Офицеры-ставропольцы в заселении станиц Приурупья	161
<i>Степаненко Н.С.</i> О проявлениях девиантного поведения у части казаков Северо-Западного Кавказа (20-е – 60-е гг. XIX в.)	163
<i>Дзыба В.А.</i> Горцы и казаки в Балаклавском сражении	166
<i>Русанов К.В.</i> Новые данные к истории Ладожской войсковой больницы	177
<i>Слуцкий А.И.</i> К вопросу о реконструкции архивного фонда Василия Фёдоровича Золотаренко	179
<i>Еремеева А.Н.</i> Письмо екатеринодарского учителя Ф.В. Андерсона академику В.И. Вернадскому	185
<i>Мамижов М.Х.</i> Магомет Хагаудж – знаменитый адыгский гармонист	187
<i>Корсакова Н.А.</i> Произведения фирмы К. Фаберже в коллекции реликвий Кубанского казачьего войска	189
<i>Зинеева З.З., Телень С.В.</i> Кубанцы и поляки: эпизод из Великой войны	190
<i>Самовтор С.В.</i> Начальные училища МНП в Баталпашинском отделе Кубанской области накануне Первой мировой войны	195
<i>Дмитриев Г.А., Симкина А.В.</i> К биографии писателя русского зарубежья Д.Е. Скобцова	201
<i>Байрамкулова А.А.</i> Политические репрессии 1930 – 1940-х гг. против карачаевского народа: сущность и последствия	206
<i>Шенкао М.Б.</i> Партизанское движение на территории Черкесской автономной области в годы Великой Отечественной войны	210
<i>Радичко Л.В.</i> Эвакуированные дети в Приурупье в годы Великой Отечественной войны	215
<i>Яковлев С.Ю.</i> «Новый порядок» на территории города Армавира в период немецко-фашистской оккупации	216
<i>Казанков В.И.</i> Военные будни ст. Бесскорбной (1941 – 1945 гг.)	219
<i>Бамбурина И.В.</i> Вклад медицинских работников в победу в Великой Отечественной войне	230
<i>Якубов В.В.</i> Всё как в «Судьбе человека»: воспоминания Павла Яковлевича Ковалёва о войне и плене	232

VI. Из историко-краеведческого наследия М.Н. Ложкина

Предисловие, публикация С.Н. Малахова и С.Г. Немченко

Краткие сведения о памятниках археологии и истории Приурупья	236
Берёзы на крыше	249
Краеведы Приурупья	252
Напишем историю бывших хуторов	255
Атаман станицы Бесскорбной	256
Что рассказал старик Коцба	258
Рассказ старого чабана	259

Голод 1933-го	262
Выставка собак на кладбище	265

VII. Казачий архив

Материалы к истории 6-го Кубанского пластунского батальона (1914 – 1915 гг.). <i>Публикация А.М. Галича и А.В. Петровского</i>	268
<i>Немченко Г.Л.</i> «Казачий круг». К истории создания документального фильма. <i>Публикация С.Г. Немченко</i>	273

VIII. История и современность

<i>Немченко Г.Л.</i> Дорогами предков. Размышления бывшего атамана	276
<i>Немченко Г.Л.</i> Воспоминание о казачьей песне	280
<i>Филиппов С.К.</i> Выражи судьбы лётчика А.А. Балужева	284
<i>Немченко Г.Л.</i> Найдут ли твоё лицо, когда ты его потеряешь	291
<i>Латынин В.А.</i> Запечатленная эпоха	301
<i>Бершанская О.А.</i> Горькие радости протоиерея Виктора Райша	304
<i>Шилин А.В.</i> «Хранители памяти»	308
<i>Тёр В.В.</i> В объятиях космонавта	312
<i>Подсвилов И.Г.</i> Уроки и прозрения великого романиста	313
<i>Дорошенко Л.Н.</i> Отраденские «воздуха». Заметки о земле и людях	322

IX. Рецензии и библиография

<i>Завалова Л.М.</i> Судьба казака-летописца: Знаменский Анатолий Дмитриевич (1923 – 1997). Рекомендательное библиографическое пособие	335
<i>Карданова А.Х.</i> Рец. на кн.: Озова Ф.А. Очерки политической истории Черкесии. Пятигорск-Черкесск: РИА-КМВ, 2013. – 316 с.	351

X. Хроника

<i>Ложкин Анатолий, прот.</i> Памяти о Виктора Райша	356
<i>Хужева Л.К.</i> Памяти Р.Х. Темировой	357
<i>Список сокращений</i>	359
<i>Сведения об авторах</i>	360

Предисловие

Очередной, третий, выпуск «Отраденских историко-краеведческих чтений» посвящён памяти известного кубанского краеведа Михаила Николаевича Ложкина (1910 – 1999). Он принадлежал к типичным русским интеллигентам, которые весь смысл своей жизни видели в служении народу, развитии его духовности, образованности и культуры. Предки Михаила Николаевича были выходцами из священнического сословия Вятского края, но в начале XX в., в связи с усилением процессов секуляризации в российском обществе, его родители избрали путь гражданского служения своему народу. М.Н. Ложкин с детства увлекался историей и географией, окончил Вятский педагогический институт, в 1930-е годы преподавал историю и общественные дисциплины в учебных заведениях Верхнеудинска, Бийска, Армавира.

Судьба распорядилась так, что более тридцати лет Михаил Николаевич работал учителем истории и обществоведения, директорствовал в восьмилетней школе хутора Ильич Отраденского района Краснодарского края. На окраине хутора, ставшего ему родным, он открыл свою «аланскую Атлантиду» – Ильичёвское раннесредневековое городище. Исходив вдоль и поперёк со школьниками ближние и дальние окрестности, учитель выявил большое количество археологических памятников, привлёк археологов-специалистов к их изучению, освоил вскоре и сам методику археологических исследований. С начала 1960-х и по конец 1990-х годов он активно изучает западный вариант аланской археологической культуры, борется за сохранение христианских храмов Ильичёвского городища и превращение этого уникального историко-культурного объекта в памятник федерального значения. В этом году исполняется 50 лет с начала археологического изучения Ильичёвского городища, первыми организаторами научных исследований на нём выступили Никита Владимирович Анфимов и Михаил Николаевич Ложкин. Именно Ложкин привлёк внимание видного кубанского археолога к этому ранее неизвестному памятнику, а позднее Михаил Николаевич лично участвовал в консервации фундаментов средневековых церквей, раскопанных

археологами. К сожалению, вскрытые ими полвека назад фундаменты православных храмов в настоящее время практически остались безнадзорными и подвергаются варварскому разрушению.

Неоценимый вклад внёс М.Н. Ложкин в формирование фондов и экспозиции Отраденского историко-археологического музея, проработав в нём четверть века после завершения своей учительской «карьеры» и ухода на пенсию по старости. Многие жители Отраденского района запомнили его в те годы как неистового ревнителя кубанской старины. Но учитель с большой буквы продолжал жить в нём до последних дней, поэтому Михаил Николаевич пользовался неизменным авторитетом и уважением у всех, кто хотя бы однажды в какой-то мере соприкасался с его знаниями, увлечённостью и страстной любовью к истории малой родины. По статусу – пенсионер, по должности – смотритель в музее, по званию – краевед, тем не менее, Михаил Николаевич был чрезвычайно уважаем в академических кругах, что часто помогало ему решать как научные проблемы, так и трудные вопросы, связанные с охраной памятников истории и культуры, организацией народных музеев в районе.

Дом Ложкина всегда был открыт для гостей, он был удивительно щедр на общение и, несмотря на возраст, по-детски увлечён археологией и историей края, широко эрудирован, свои мысли и наблюдения Михаил Николаевич неизменно излагал великолепным русским языком. Благодаря его статьям и заметкам по истории Приурупья, регулярно выходившим более 30 лет на страницах районной «Сельской жизни», многие поколения отраденцев приобщились к истокам и малоизученным страницам местного прошлого. Нацеленность на поиск, энергия и энтузиазм его были заразительны для окружающих, поэтому история Кубани в изложении Ложкина никого и никогда не оставляла равнодушным.

Михаил Николаевич принадлежал к тому поколению наших старших современников, – к сожалению, уже ушедших из жизни, – которые были ещё достаточно молоды, когда в нашей стране в 20–30-е гг.

XX в. начался необыкновенный взлёт, а затем, увы, уничтожение отечественного краеведения как особого направления науки. Частью «советского краеведения» было историческое краеведение, робкое возрождение которого постепенно происходит с середины 1950-х гг., и именно в нём Ложкину и его поколению удалось оставить позитивный след десятилетия спустя. На плечи Ложкина и его немногочисленных ровесников-единомышленников в Приурупье легла ноша возрождения краеведения в послевоенный период. Его увлечённость археологией, затем событиями и людьми Гражданской войны, Великой Отечественной (в региональном аспекте), историей казачества, обращение к устным источникам и свидетельствам очевидцев, «запретным» темам из советского прошлого – всё это как нельзя лучше отражало на примере эволюции мировоззрения всего лишь одного человека движение советского общества к исторической правде, стремление к осмыслению своей национальной истории без идеологических догм и схем на всех её этапах.

Этот выпуск «Отраденских историко-краеведческих чтений» сложился из статей коллег, друзей, учеников Михаила Николаевича и является свидетельством благодарности этому замечательному человеку и нашей доброй памяти о нём. Разделы мемориального сборника – «Археология Приурупья и Верхней Кубани», «Лингвокраеведение и историческая этнография», «Православие на Кубани», «Казачий архив», «История и современность» – отражают основные археологические и историко-краеведческие пристрастия Михаила Николаевича Ложкина, связанные с Приурупьем и Верхней Кубанью. В разделах «Материалы к биографии М.Н. Ложкина», «Из историко-краеведческого наследия М.Н. Ложкина» читатель найдёт много неизвестных фактов, характеризующих жизнь и творчество отраденского краеведа. В сборнике присутствуют новые разделы: «Рецензии и библиография» и «Хроника». Редколлегия признательна всем, кто откликнулся на приглашение участвовать в сборнике.

С.Н. Малахов, С.Г. Немченко

I. МАТЕРИАЛЫ К БИОГРАФИИ М.Н. ЛОЖКИНА

С.Н. Малахов, А.С. Малахова

КРАЕВЕД М.Н. ЛОЖКИН: НОВЫЕ ШТРИХИ К БИОГРАФИИ

Известный кубанский краевед Михаил Николаевич Ложкин (30.11.1910 – 3.04.1999) получает признание в 1960-е – 1990-е годы как неутомимый организатор народных музеев в Отрадненском районе Краснодарского края [1]. Редкую популярность его подвижнической деятельности придали очерки, фоторепортажи, документальные фильмы: о нём писали в разные годы московский писатель Г.Л. Немченко, московский фотожурналист А.Н. Жигайлов, краснодарский журналист и писатель П.Е. Придиус [2] и другие.

Главным увлечением М.Н. Ложкина была археология; благодаря его любопытству и энтузиазму было открыто ранне-средневековое аланское городище с уникальными памятниками христианской архитектуры на водоразделе Кувы и Урупа. Наименование городища – Ильичёвское – было дано по названию близлежащего хутора. М.Н. Ложкин, учитель и директор местной хуторской школы, не только вместе с археологами исследовал вскрытые фундаменты небольших храмов, но в дальнейшем организовал их реставрацию, консервацию и до последних дней своей жизни выступал бесплатным экскурсоводом по этим памятникам, рассказывая с большим энтузиазмом землякам и заезжим редким туристам (добираться до городища всегда было трудно) об уникальных памятниках средневековой церковной архитектуры Приурупья.

В фондах Отрадненского историко-археологического музея хранится небольшая и, к сожалению, не очень представительная мемориальная коллекция документов, связанная с общественной и научной деятельностью известного кубанского краеведа Михаила Николаевича Ложкина [3]. Как это часто случается в нашей жизни, с уходом человека, как после гибели корабля в океане, на поверхности воды остаются какие-то разрозненные следы: обрывки бумаг, письма, случайные вещи, которые постепенно расходятся по волнам, медленно погружаются и уходят в глубину

вечности; в людском окружении ещё слышатся поминальные речи, слова признания, воспоминания (только – хорошее!), которые вскоре тоже затихают по мере удаления по течению Леты памяти об умершем; разбредаются по миру близкие и знавшие его, неумолимое движение новых дней и лет всё быстрее стирает у живущих память об ушедшем в мир иной, и практически уже невозможно по истечении полутора-двух десятилетий восстановить его биографию, казалось бы, в элементарных чертах и основных этапах, чего проще, но поздно... И приходит горькое осознание того, что надо было чуть раньше спросить, записать, запомнить, не откладывать на потом! Так произошло и с Михаилом Николаевичем Ложкиным.

Публикуемые заметки ни в коей мере не претендуют на исчерпывающее жизнеописание кубанского краеведа, а являются своего рода эскизами для создания в будущем биографического повествования о нём.

Родовое гнездо

21 августа 1965 г. Михаил Николаевич Ложкин по какой-то очередной служебной надобности пишет краткую автобиографию и заполняет листок по учёту кадров, в котором отражает основные вехи своей жизни. Заполнять анкетные данные ему в течение жизни приходилось неоднократно, сопоставляя эти данные можно уточнить основные периоды жизни краеведа, но какие-то моменты и обстоятельства он обходил, не указывал, и это вызывает закономерные вопросы. Следуя сообщаемым сведениям, мы попытаемся восстановить его биографию, в самых общих чертах, в силу отсутствия многих документов и заведомых лакун, вызванных субъективными причинами и объективными факторами Времени. Но прежде собственно текст автобиографии, автограф которой, написанной перьевой ручкой, сохранился в районном архиве: «...Родился 30/XI 1910 г. в селе Петропавловском Советского района Кировской области в семье служащего (родители работали учителями).

В 1931 году окончил Вятский пединститут им. В.И. Ленина. С 1931 года по

август 1942 года работал учителем истории в Сибири и в городе Армавире (см. «Личный листок по учёту кадров»).

В августе 1942 г. эвакуировался из города Армавира, попал в хутор Ильич Отраденского района Краснодарского края. Пять месяцев находился на оккупированной территории фашистскими войсками.

Затем работал в колхозе «Завет Ильича» Отраденского района Краснодарского края. С августа 1949 года работаю в Ильичёвской школе (см. «Личный листок по учёту кадров»).

Женат. Имею троих детей и пять внуков. Беспартийный.

1965 г., 21/IX.» [4].

Ясность и чёткость информации в приведенной автобиографии обманчива. Перекраивание административных границ в послереволюционный период поиск места рождения Ложкина превратило почти в детективный сюжет. Не сразу удалось установить, в каком же селе Петропавловском он родился. Согласно справочному изданию «Вятская епархия. Историко-географическое и статистическое описание за 1912 год», село Петропавловское в списке сёл Нолинского уезда не значилось. В архиве Вятского государственного гуманитарного университета (бывший пединститут) отмечается, что Ложкин Михаил Николаевич, 1910 г. рождения, родился в селе Петропавловском Сарапульского уезда Вятской губернии. Однако в метрических книгах 1910 – 1912 гг. с. Люк (Петропавловское) Сарапульского уезда Вятской губернии о рождении М.Н. Ложкина записей нет (ныне территория входит в состав Республики Удмуртия). Ещё одно с. Петропавловское (Сарапульского уезда Петропавловской волости), до революции входившее в состав Вятской губернии, в настоящее время именуется с. Большая Соново и входит в Большесосновский район Пермского края, и тоже к месту рождения нашего героя отношения не имеет. Единственным ориентиром для поисков малой родины М.Н. Ложкина остается Советский район (бывший уезд), который появился с таким названием на карте Вятской губернии с 1918 г. Согласно постановлению Вятского губисполкома от 9 февраля 1918 г., слобода Кукарка в Яранском уезде была переименована в Советск, ставший центром одноимённого уезда из шести волос-

тей, ранее входивших в состав Котельничского, Уржумского и Яранского уездов. Постановлением ВЦИК от 19 мая 1924 г. «Об административном делении Вятской губернии» Советский уезд был ликвидирован и проведено разукрупнение волостей; таким же постановлением, но только от 9 января 1928 г., был ликвидирован Уржумский уезд, его большая часть отошла к Нолинскому уезду. Эти и последующие перекраивания административных границ Вятской губернии, вероятно, и привели к не совсем точной записи о месте рождения в документах при приёме в пединститут.

Перед Первой мировой войной Яранский уезд был довольно многолюдным, состоял из 33 волостей, в Петропавловской волости насчитывалось 40 населенных пунктов. Но название волостного центра – село Петропавловское – появилось не сразу. Здесь, в 10 км от Кукарки, на берегу реки Вятки, и в 150 км от бывшего губернского города находилось старинное село Ишлык. Первое упоминание о деревне Ишлык относится к 1620 г. Три деревни – Ишлык, Притыка и Чернопенье в XIX – начале XX в. составляли село, часто именовавшееся по названию церкви селом Петропавловским. Церковь и колокольня в честь свв. Петра и Павла были построены в 1750 – 1780-х гг. Ныне церковь находится в руинированном состоянии, колокольня ещё стоит, сопротивляясь времени и варварству, места запустели, люди разъехались. Название Ишлык с болгарского (татарского) языка переводится как «полная семья». Название деревни Притыка местное предание связывает с чудесным явлением иконы Св. Параскевы Пятницы. Икона плыла по реке, «приткнулась» к берегу, и на том месте возникло село.

Жители села Петропавловского одни из первых в Вятской губернии открыли в декабре 1907 г. сельскую библиотеку [5].

Как юный Ложкин жил в родном селе и долго ли, проживал ли он в Кукарке, которая с 1918 г. стала уездным городом с названием Советск, или его родители сразу перебрались в Нолинск, где он окончил школу – этого мы не узнаем, видимо, уже никогда. Но тяга у жителей и села и слободы к образованию всегда была, о чём свидетельствует любопытный и по-своему знаменательный факт, произошедший в год рождения Ложкина: 3 июля 1910 г. студент Казанского университета А.С. Лебедев

(позднее известный вятский краевед) основал «Кукарское образовательное общество» и по его же инициативе был открыт в Кукарке родиноведческий музей (музей в г. Советске и сейчас носит имя своего основателя). Купец Лебедев выделил своему сыну помещение, музей открывался по воскресеньям и в праздничные дни. Трепетное отношение к родной истории было унаследовано Ложкиным именно от таких именитых соотечественников.

Однако родовым гнездом, откуда пошли все предки Михаила Николаевича Ложкина, было село Никольское (Ноли). Оно возникло вокруг заложенного на берегу р. Вои, при впадении в неё реки Нолы (букв. «пересыхающая»), небольшого монастыря, позднее ставшего Вятским Успенским Трифоновским монастырём. Село Никольское, раскинувшееся вокруг монастыря, было преобразовано в екатерининские времена в город (1780 г.) с названием Нолинск.

По семейным преданиям, Ложкин происходил из разветвлённого рода Ложкиных, служивших по духовной линии с XVIII в. Среди духовенства Вятской губернии Ложкины числятся ещё со времён правления Петра Великого. Например, среди иереев Николаевского собора в Нолинске упоминаются Василий Ложкин (1725), Иосиф Ложкин, П.М. Ложкин, умерший в 1785 г. В XIX в. священники Ложкины в основном служат в Богоявленской церкви с. Татаурово. Среди них были иерей Андрей Ложкин (1835 – 1838), диакон Иоанн Ложкин (1838 – 1845), иерей Николай Ложкин (1869), иерей Стефан Ложкин (1895). В Троицкой церкви с. Зыково служил иерей Константин Ложкин (1869 – 1871). Возможно, один из дальних родственников Михаила Николаевича, принадлежавших к разветвлённому клану священников Ложкиных (рожд. 1870 г.) ещё служил в Казанско-Богородицкой церкви с. Лудяно-Ясашная в 1930 – 1935 гг. Иерей Николай Ложкин (1869) служил в Богоявленской церкви с. Татаурово, а позднее был благочинным 3-го Нолинского благочинного округа [6].

Отец Михаила Николаевича, Николай Дмитриевич Ложкин происходил из семьи священника, но, вопреки воле родителя, не избрал духовную карьеру и после окончания семинарии поступил в Томский университет на юридический факультет. Томский (Сибирский) императорский универ-

ситет был открыт в 1888 г., однако юридический факультет начал полноценно действовать только с 1898 г. К 1900 г. на трёх курсах юридического факультета училось 156 студентов и 5 вольнослушателей. На факультете преподавали известные юристы-учёные И.Г. Табашников, М.Н. Соболев, М.А. Реснер, А.И. Малиновский, С.Г. Саблин и др. Университет в составе двух факультетов просуществовал до 1917 г. Завершить образование Н.Д. Ложкину не удалось, и в годы революционной нестабильности он работал чиновником по землеустройству в Вятке, помог найти работу брату жены. Николай Дмитриевич Ложкин был женат на Надежде Ивановне Горкуновой, которая тоже происходила из семьи священника. Она окончила вятскую гимназию и пошла по учительской стезе. Лихолетье Гражданской войны подхватило семью и они оказались во Владивостоке. Из четверых детей, родившихся у родителей Михаила Николаевича, трое девочек умерло, опасаясь за здоровье маленького Михаила, родившегося в с. Петропавловском, родители оставили его в семье дедушки и бабушки, у Горкуновых.

Не пережив годы Гражданской войны, колчаковщины, Николай Дмитриевич Ложкин умер от «испанки», свирепствовавшей в Советской России и унёсшей сотни тысяч жизней в 1918 – 1919 гг. [7].

Уездный тихий Нолинск, в котором проходило детство Михаила Ложкина, был немногочисленным: к 1931 г. в нём проживало чуть более 6 тысяч человек, окраины незаметно переходили в деревни, жившие традиционным крестьянским укладом. Будучи восьмилетним мальчиком, Миша Ложкин навсегда запомнил самое яркое впечатление детства – празднование первой годовщины Октябрьской революции. Затем начались годы ученичества: вначале была школа первой ступени, но уточнить какую именно он окончил, не представляется уже возможным. Доподлинно известно, что, став старше, он учился в Нолинской трудовой школе второй ступени. Эта школа была создана на базе Нолинского реального училища после революции. В соответствии с новыми веяниями советского времени начались эксперименты, как по «улучшению» преподавания, приближения его к трудовой жизни, так и по организации школьного коллектива. Первый из выпускников этой школы, т.е.

бывшего реального училища, Борис Чирков, ставший известным советским актёром, в своих воспоминаниях «...Азорские острова» так описывает то время: «И в нашем реальном случились большие перемены. Мы стали теперь зваться школой второй ступени. Отменили отметки, к нашему удовольствию. Директор перестал носить шпагу, преподаватели снимали свои погончики. Ученики пообломали золочёные гербы на фуражках.

А уж поскольку всюду стали открывать союзы и комитеты, то и мы учредили свой “совет в защиту прав учащихся”. Для чего он был нужен и какие именно ученические права призван отстаивать, было не очень ясно. Не смог он ни облегчить правописание, ни отменить тягостные для меня уроки математики. И единственное его достижение – право расписаться представителю совета на наших ученических аттестатах. Я до того возгордился своим выдающимся положением, что сгоряча расписался даже на собственном удостоверении. То есть лично подтвердил, что мною благополучно завершён полный курс Нолинской школы второй ступени»[8]. В двадцатые годы в школах первой ступени многие выпускники бывшего Нолинского реального училища, пройдя трёхмесячную педагогическую подготовку, работали учителями. Возможно, такие «реалисты» учили и Ложкина, который в стенах школы учился несколькими годами позднее.

Вот как описывает свои школьные годы Эмилия Чашникова (в замужестве Штина), учившаяся вместе с Михаилом Ложкиным в Нолинской школе второй ступени. В начале лета, после завершения обучения I и II классов (групп), у учащихся начиналась “летняя школа”. В течение двух месяцев (май – июнь) преподавание было сосредоточено на изучении окружающей природы и крестьянского хозяйства. Учащиеся ходили в ближайшие деревни, например, Пугу, Сику, Муку и Перевоз, “изучали” особенности домов и хозяйственных построек, “одворицу” и поля, описывали, обмеряли, причём, крестьяне охотно всё показывали и рассказывали. Географ учил определять и описывать рельеф местности и протекающие речки. Биолог показывала растения, насекомых, учила даже определять растения. Эмилия, в частности, вспоминала, что одна собрала и определила (без

лупы) примерно 300 видов растений (получила на лето определитель). Практика заканчивалась написанием отчётов, сочинений, составлением расчётов и выставкой в школе... Второй новинкой в трудовой школе было разделение классов “по уклонам”, чтобы по выходе из школы выпускник имел специальность. Фактически это было профильное обучение, учащийся мог записаться на педагогический или сельскохозяйственно-кооперативный «уклон». Учившаяся вместе с Михаилом Ложкиным, Эмилия Чашникова пишет о тех годах: «Я сначала записалась на педагогический, но он оказался чисто женским, мне показалось скучным, и я перешла на сельскохозяйственный. После IV группы и в течение V – была практика по три недели, я проходила её в так называемых кредитных товариществах – в Серёговском товариществе около с. Швариха и в самом Нолинске. Считала “дебет” и “кредит”, быстро работала на счётах. Заслужила похвалу руководителей и получила запись в свидетельстве об окончании школы “имеет специальность счетовода”» [9].

Многие выпускники остались верны полученной профессии, проработав всю жизнь учителями или бухгалтерами. Углубленное знакомство учащихся с крестьянской жизнью, изучение сельского хозяйства и счетоводства, вероятно, повлияло на избрание дальнейшей специальности: Э. Чашникова поступила в сельхозинститут, а М. Ложкин на историко-экономическое отделение пединститута, где так же углублённо изучали и сельское хозяйство и промышленность.

Несмотря на «трудовой» характер школы, в ней основательно приучали к чтению, и учащиеся довольно подробно знали литературу от В. Шекспира до А. Фадеева («Разгром»), отличались высоким уровнем грамотности. На вступительном экзамене в институт профессор К.В. Дрягин спросил Э. Чашникову: “Какую школу вы закончили? И в каком году? У вас необыкновенно грамотное сочинение”. Уроков русского языка в школе II-й ступени уже не было, но грамотность учениками приобреталась в процессе постоянного чтения и на многочисленных сочинениях, которые писали чуть ли не каждую неделю [10]. Эти навыки позднее пригодились и М.Н. Ложкину, его корреспонденции в районную газету всегда отличались чёткостью и ясностью стиля.

Уже учеником восьмого класса Нолинской школы второй ступени Михаил в рамках производственной практики на летних каникулах работал секретарём сельского совета в деревне Шубы [11] (в деревне, вероятно, жили его родственники). Составление разного рода справок и отчётов с одной стороны не позволяло забыть грамоту, с другой – закрепляло навыки «трудового обучения», ближе знакомило ученика с сельской жизнью, ну и, кроме того, было важным фактором социализации подростка.

В школе царил дух демократии и обычной для тех времён активной общественной жизни. Был избран ученический комитет, председатель которого входил в состав школьного педагогического совета. Активисты и способные ученики избирались в состав учкома. После классных занятий школьный день не прекращался. Дети шли домой обедать, а затем снова возвращались в школу, где действовал пионерский клуб, работали многочисленные кружки: от хорового до НОТ (научная организация труда). Большое внимание уделялось подготовке концертов или спектаклей. Большую роль в жизни школы играла библиотека, которая стала центром самообразования. Эмилия Чашникова вспоминает: «Ещё в школе I ступени я записалась в кружок содействия библиотечному делу, училась сначала – выдавать и принимать книги, потом – составлять карточки на книги по десятичной классификации. В кружке тоже проводили собрания и “литературные утра”. К 1925 г. я была уже допущена к фондам и читала все книги подряд [12].

В Нолинском музее

Привлекая данные одной из кратких автобиографий (1963 г.) и «Листка по учёту кадров», удаётся уточнить, что в 1927 г. М.Н. Ложкин окончил Нолинскую школу II ступени и год работал «практикантом» в «местном музее» [13] города Нолинска. «Местными» назывались в то время многие краеведческие музеи в стране.

По окончании школы Михаил Ложкин не сразу определился с будущей профессией, но, испытывая тягу к гуманитарным наукам, первоначально попробовал свои силы в Нолинском краеведческом музее, в котором работал практикантом с августа 1927 по август 1928 г., набираясь зна-

ний о прошлом своей малой родины. Вероятно, необходим был и стаж работы на производстве для представителя из служащих, чтобы поступить в высшее учебное заведение. В университеты и институты тогда преимущественно принимали только детей рабочих и крестьян.

Нолинский музей в послереволюционное время создавался энтузиастами, имевшими небольшие знания о задачах и функциях местных музеев. В Вятской губернии охрана памятников и спасение коллекций велись просто отдельными музейными работниками, которым приходилось преодолевать большие трудности, связанные с формированием, хранением, размещением коллекций, материальным обеспечением сотрудников. Например, только после того, как представитель губернского Вятского музея побывал в ноябре 1918 г. в Москве в подотделе провинциальных музеев, он впервые узнал об организационной работе центра по музейному строительству [14]. Первое собрание различных раритетов в Нолинске возникает при обществе «Народный дом» в 1919 г.: учителя-естественники открыли школьный музей родного края [15]. Попытки создать музей предпринимались по инициативе уездного отдела народного образования (УОНО) с лета 1918 г., музейное собрание было приведено в порядок преподавателем естественных дисциплин Спасским [16]. В 1920 г. музей занимал комнату при центральной библиотеке. Школьник Михаил Ложкин, посещавший библиотеку, вероятно, тогда впервые и познакомился с экспонатами небольшого музея. Возможно, в школьные годы и зародился у него первый интерес к истории. Штат музея был небольшим – 6 человек. В отчёте музея за 1921 г. записано: «Нолинский музей влачит жалкое существование. Помещения нет, имеются коллекции по зоологии, ботанике, геологии, нумизматике, учебные пособия и картины» [17]. Музейную комнату с 1921 г. преобразовали во внешкольное учреждение [18]. В 1924 г. инспектору УОНО, геологу по образованию, Николаю Константиновичу Разумовскому было поручено составить музейную комиссию и поставить сведущего человека на заведование музеем [19]. Выбор пал на бывшего священника, выпускника Императорского Археологического института, члена

Вятской учёной архивной комиссии Владимира Дмитриевича Емельянова. Именно при нём Нолинский музей краеведения организационно вошёл в государственную музейную сеть, хотя датой его официального основания считался 1919 год [20]. Музей под руководством В.Д. Емельянова организовал отделение Общества краеведения, в которое записалось до 70 человек, проводил краеведческую пятидневку, собирал материалы о ссылке Ф.Э. Дзержинского в Нолинске.

Нолинский музей краеведения избежал кампании по ликвидации «маломощных» музеев, которая была проведена в конце 1926 г. к 10-й годовщине Великого Октября, после которой в среднем в РСФСР на каждую губернию приходилось по три музея. В Вятской губернии на 1 октября 1927 г. их было одиннадцать. Среди них – Нолинский музей местного края, в который пришёл практикантом Михаил Ложкин постигать азы музейного дела.

В тот год партия и правительство уделили особо пристальное внимание музейному делу и краеведению. Директив к исполнению и руководящих указаний из центра было много. XIII Всероссийский съезд Советов (1927 г.) вынес по докладу Наркомпроса специальное постановление о дальнейшем укреплении краеведческой работы. «Придавая большое значение краеведческой работе, как форме вовлечения в научно-исследовательскую работу широких кругов трудящихся, съезд Советов обращает внимание центральных исполнительных комитетов на необходимость усилить содействие органам краеведения и шире использовать в деле строительства края их работу» [21]. Под «содействием» понималась помощь исполкомов в развитии сети краеведческих организаций, в том числе музеев, организации музейных подотделов или института инспекторов по музейно-краеведческой работе.

IV съезд политпросвета в 1927 г. указал на необходимость «принять меры к большему использованию местных музеев». В экспозициях музеев предлагалось широко показывать все достижения советского строительства со времени победы революции, проводя параллель с дореволюционным временем, рисовать светлые перспективы дальнейшего развёртывания социалистического строительства [22].

Тесная связь между музеем и краеведением была подчеркнута на III Всероссийской краеведческой конференции в декабре 1927 г. в докладе «Краеведение и социалистическое строительство»: «Без музея не может правильно развиваться наше краеведение... Без музейной работы, без построения правильной сети музеев нельзя мыслить правильной постановки краеведения» [23]. После этой конференции каждый местный музей должен был развиваться только как «краеведческий» и путём демонстрации музейных собраний способствовать развитию производства и культуры в «местном» крае.

Заведующий Нолинским музеем В.Д. Емельянов продолжил формировать ботаническую, нумизматическую и археологическую коллекции. Первые уроки по археологии под его руководством получил практикант Ложкин. В музее была оформлена экспозиция по первобытной археологии – Ошланское древнее захоронение (погребение каменного века). Методику краеведения Михаил Ложкин постигал по работам В.Д. Емельянова, которые были изданы в Нолинске: «Программы и анкеты по собиранию материалов для изучения Нолинского края» (1925 г.), «Прошлое нашего края. Сборник статей по геологии, археологии и обществоведению Нолинского уезда» (1926 г.), «К изучению Вятско-Ветлужского края» (1927 г.). Несомненно, приезжая из Вятки в Нолинск, домой, на студенческие каникулы, студент Михаил Николаевич регулярно посещал музей [24].

В ноябре 1931 г. музей созвал Нолинскую районную конференцию краеведов с участием 25 делегатов от ячеек и учреждений, было создано районное бюро краеведения [25], но к этому времени Михаил Николаевич покинул родные места и с октября 1931 г. уже заведовал учебной частью Верхнеудинского рабфака в г. Верхнеудинске (Бурят-Монгольская АССР), переименованном затем в Улан-Удэ. Но вернёмся к студенческим годам М.Н. Ложкина.

Вятский педагогический

С 1928 по 1931 год Ложкин обучался в Вятском пединституте, получив специальность «учитель обществоведения» на общественно-экономическом (историко-экономическом) отделении.

С 1 сентября 1928 г. Михаил был зачислен студентом на первый курс историко-экономического отделения Вятского пединститута им. В.И. Ленина. Учились тогда в вузе 4 года, но диплом выдавали не сразу. Хотя курс обучения был завершён в 1931 г., свой диплом Михаил Николаевич получил только в голодном 1933 году. Приложение, диплом, за подписями директора института и ответственного секретаря по учебной части, датированы 13 мая 1933 г. Гражданину М.Н. Ложкину была присвоена квалификация педагога по обществоведению в трудовых школах II ступени и аналогичных им по программе учебных заведений.

К моменту окончания пединститута изменилась и ситуация с краеведением.

Студент, поступивший на историко-экономическое отделение, изучал основы сельскохозяйственного производства, систему народного образования, введение в политпросветработу, основы педологии и возрастную педологию (затем эта наука, «педология», была признана «вредной»), педагогику, политическую экономию, политическую экономию (семинар нового типа), немецкий язык (которым Ложкин так и не овладел), статистику, исторический материализм, диалектический материализм (семинар повышенного типа), историю Западной Европы периода торгового капитализма, историю России в период торгового, а затем промышленного капитализма (всё это – по «марксистскому переложению» истории Рожковым и Покровским), историю империализма на Западе и в России, историю ВКП(б), ВЛКСМ и основы ленинизма. Затем (вслед за бурной внутривнутриполитической жизнью) вновь пришлось обновлять знания по истории ВКП(б) и ленинизму, проходить семинар «повышенного типа».

Конец НЭПа («новой экономической политики», допускавшей частичное существование частной собственности и рыночной экономики), пришедшийся на 1927 г., индустриализация, а затем коллективизация крестьянских хозяйств повлияли на учебный план. Студент Ложкин изучает колхозное строительство, экономическую географию СССР, советское хозяйство и экономическую политику, экономическую географию мира, экономическую политику, политическую экономию (спецкурс), основы хозяйственного и государственного права, историю трудового воспитания. Форми-

рование молодого специалиста не обошлось без физкультуры, эволюционной теории (дарвинизма) и военных дисциплин.

В небольших объёмах изучалась методика обществоведения, источниковедение и историография, история культуры, литература XIX – XX веков.

Одним словом, в изучаемых дисциплинах превалировал крен в экономику и марксистскую идеологию. Хотя отделение, на котором учился Ложкин, было историко-экономическим, но собственно история фактически не изучалась. А в краеведческих изданиях в это время велись схоластические споры о предмете особого «советского краеведения», отрицалось буржуазное «родиноведение», даже география, биология, история или археология края уже не являлись «магистралью» краеведения. В своей передовице журнал «Советское краеведение» (орган Центрального бюро краеведения и краеведческой секции Коммунистической академии) в январе-феврале 1930 г. заявил о «новом этапе в краеведении» [26]. Задачей «советского краеведения», как особой науки, по мнению его идеологов, являлось содействие проведению государственной политики в осуществлении пятилетнего плана, помощь «пролетарской общности социалистическому строительству на местах путём всестороннего научного изучения данного района или края» [27]. Сами теоретики новой науки, вероятно, с трудом (и это видно по их декларативным статьям) не только плохо осознавали, чего они хотят, но и выразить это собственно толком не могли; однако угрожающая линия на искоренение старого «академического краеведения» и замена его новым, «советским краеведением», организованном на классовых началах, в интересах социалистического строительства, после III Всероссийской краеведческой конференции (декабрь 1927 г.) стала очевидной.

Отразилось это и на учебных планах. В учебных заведениях Вятского края в учебные планы школ II ступени краеведение не входило, методике краеведения не обучали. Лишь в педтехникуме г. Советска в 1929 г. была выработана особая программа ознакомления учащихся с методикой краеведческой работы. Незнание методики мешало «продвижению» краеведения в массы. В педагогическом институте методика краеведения преподавалась лишь в течение

одного года (1928/29 учебный год) на общественно-экономическом отделении и в географическом цикле. Новый учебный план 1930 года упразднил этот предмет как в Вятском пединституте, так и в педтехникумах. На местах катастрофически не хватало методической и краеведческой литературы. Организованный Вятский научно-исследовательский институт краеведения только приступал к издательской деятельности [28].

Изучение теоретических курсов у студентов пединститута дополнялось практической работой в школе, летней производственной и фабрично-заводской практиками.

Михаилу Ложкину в какой-то мере повезло с поступлением в пединститут. Если до 1926 г. приём в вузы и техникумы осуществлялся путем свободного набора, ряды студентов в основном пополнялись детьми служащих и интеллигенции (к этой социальной категории и относился Ложкин), то в последующие годы губком партии требовал неуклонно повышать процент выходцев из крестьян и рабочих в студенческой среде. Дети рабочих, батраков, крестьян должны были составлять не менее 75% от числа первокурсников [29]. Чтобы «подтянуть» абитуриентов от станка и сохи до уровня способного к обучению, открывались рабфаки, на которые зачисление проводилось без экзаменов. Тяжёлым было материальное положение студентов. Например, в общежитии пединститута в 1926 г. в одной комнате проживало по 20-30 студентов [30]. Стипендию Михаил Ложкин получал только в течение 2 лет и обязан был по завершении учёбы вернуть эти деньги государству. На него распространялось действие декрета СНК РСФСР от 26 марта 1927 года «О порядке возмещения расходов, понесённых государством на содержание студентов-стипендиатов учебных заведений». Только по исполнению этих обязательств на его свидетельство о высшем образовании должна была быть сделана «надлежащим учреждением соответствующая надпись» [31]. При этом сумма стипендии была мизерной, и имела тенденцию к уменьшению. В 1934 г. был осуждён по политической статье студент Никитин, имевший неосторожность появиться в пединституте с лозунгом: «Учиться, учиться и учиться без стипендии», когда стало известно об уменьшении стипендий [32].

Михаил Ложкин в студенческие годы был общественником и студпрофкомовским активистом. В анкетах о членстве в ВЛКСМ и партии у него всегда стоял прочерк. Профкомовские активисты были на ступень ниже комсомольских, что зачастую было вызвано их не совсем «идеологической зрелостью» и тёмными пятнами в социальном (обычно «непролетарском») происхождении. Так называемую *комсу* (комсомольскую массу) допускали возглавлять только проверенные кадры, из которых рекрутировали будущий большевистский партийный резерв. Будущий студент Ложкин относился к *сочувствующим* и *попутчикам*.

Но, к счастью, все невзгоды и тревоги студенческой жизни завершились с окончанием учёбы, начиналась по-настоящему взрослая жизнь.

С 1 апреля 1931 г. М.Н. Ложкин назначается инспектором Вятского горона, но с 30 июля уже был освобождён от занимаемой должности инспектора [33]. В Вятском горотделе народного образования в должности инспектора «по району» Михаил Николаевич проработал всего четыре месяца – с 1 апреля по 30 июля 1931 года [34]. Затем последовал неожиданный отъезд в Забайкалье. Причины столь резкого поворота в жизненных планах остаются неизвестными, хотя кое о чём можно догадываться... Летний отпуск был потрачен на сборы и переезд – молодого специалиста ждала Сибирь.

Встреча с большевистским протодьяконом

О своём студенческом бытии, сибирском отрезке жизни до переезда в Армавир Михаил Николаевич почти никогда не вспоминал, а если и доводилось говорить ему о том времени, то обычно повествовал он как-то вскользь, только об отдельных эпизодах. Но одно яркое воспоминание о своих студенческих годах он не только написал, но и опубликовал. Поводом к этому стала статья в журнале «Огонёк». В 1962 г. в 51 номере популярного журнала появилось воспоминание журналиста и писателя Л.А. Кудреватых о поездке Демьяна Бедного в Вятку. Дело было в январе 1930 г., пролетарский поэт результатами своего вятского вояжа был неудовлетворен: «Я вернулся из Вятки с растерянной миной...» Об этом он написал в памфлете «Плюнуть

некогда», но в письме в цех-ячейку редакции газеты «Вятская правда» сообщил более откровенно: «До получения вашего товарищеского письма я – по возвращении из Вятки – чувствовал себя так, как будто я – по меткому грубому, но меткому народному выражению – «г...а наелся». Всё время меня тошнило. Бывает такая моральная тошнота. Из-за этой тошноты я не мог сесть за письменный стол, чтобы изложить свои вятские впечатления» [35].

Причиной неудовлетворенности «большевистского протодьякона» (как он сам себя называл) стало равнодушное отношение вятской «партверхушки» к визиту кремлевского обитателя в Вятку. Окружком визит не заметил, и это так выбило из колеи честолюбивого поэта-раёшника, зубоскала и балагура, что, он буквально впал в депрессию и потом почти винился перед газетчиками: «Впервые в этом году я в ленинский день не почту память Ильича своими стихами, так как я «не отплевался» после Вятки: во рту всё время горечь» [36].

В Вятке безбожнику и русофобу Демьяну Бедному не понравилось всё: и оказанный (вернее, не оказанный в полной мере в соответствии с его статусом кремлевского обитателя) приём, и публика, и «вонь» в цехах кожевенного завода (приглашал его союз рабочих-кожевников, понятно, что пахло там не лавандой), и недостаточно широкое освещение его визита в прессе, и занесённые сугробами улицы, и нетрезвые извозчики, не уступающие разбитые дороги автомобилю со знатным гостем, и пьяные кампании, разгуливающие по городу, и колокольный звон со всех сторон – поэт приехал во время святок. Окружкомовская партийная верхушка не пришла на товарищеский ужин в честь гостя, организованный местными литераторами, журналистами и рабкорами, и предпочла пойти в кинематограф, а не на встречу «писателишек».

Приговор Вятке был вынесен однозначный: «пустое место на пустом месте», «отрыжка далёких щедринских времен». Нельзя сказать, что приезд в Вятку Д. Бедного прошёл совсем незамеченным. В клубе кожевенников им. Д. Бедного собралось более 900 рабочих, гостя приветствовали представители окружка комсомола, Ленинского райкома партии, ЦК профсоюза кожевенников (самого богатого в те време-

на профсоюзного объединения), Красной Армии, пионеров, но не было никого из окружка партии, и это вызвало гнев.

Однако 7 января 1930 г. состоялась незапланированная встреча поэта со студентами педагогического института, которая была организована Михаилом Ложкиным и его однокурсниками, она позволила как-то подретушировать слишком мрачные впечатления кремлёвского стихотворца.

Здоровое начало в вятском бытии Д. Бедный, возможно, всё же увидел после этой пединститутской встречи, организованной Ложкиным и его товарищами (выражаясь демьяновским слогом, это «здоровое начало» он увидел, «побывавши на нескольких собраниях, особливо на собраниях крепкокостной, рабочей, румяной, приветливой вятской молодёжи») [37].

На первое собрание в «Демьянку» – клуб кожевенников, располагавшийся в нескольких кварталах от пединститута, Михаил Ложкин прибыл с членами бюро ячейки комсомола и студпрофкома с одной целью – пригласить московского гостя к студентам.

Одетый барином, со здоровенной палкой и в сопровождении красного командира в будёновке, Демьян вначале не обратил внимания на тощего высокого студента, который при обращении к нему от волнения даже перепутал имя-отчество, назвал его Алексеем Ефимовичем, вместо Ефим Алексеевич. В приглашении студент был настойчив и напорист. Д. Бедный, узнав, что его ждут триста студентов в клубе института (Ложкин об этом специально громкогласно сообщил по телефону, чтобы это услышал московский гость и не смог отказать приглашавшим) был вынужден согласиться. Поэт в сопровождении военного прибыл туда на форде быстрее, чем Ложкин, который к месту запланированной встречи по заснеженным улицам добирался бегом, опасаясь опоздать.

Позже состоялась ещё одна встреча – с рабфаковцами. Общение со студенческой молодежью подняло настроение поэту. Ложкин передает этот эмоциональный настрой в своих воспоминаниях, повторяя грубоватые слова в «демьяновском» стиле: «...увидел ваши смеющиеся рожи, и самому стало весело» [38]. Студенты потом ещё не раз обсуждали эти беседы с пролетарским поэтом, обдумывали его ответы на

злободневные вопросы, но только в 1962 г., прочитав очерк Л. Кудреватых об этом посещении Вятки Д. Бедным, Михаил Николаевич понял, почему был так раздражителен, резок и неприветлив пролетарский поэт, который любил себя величать часто «большевистским протодьяконом», а то и вовсе «красным архиереем».

Из Сибири на Кубань

С сентября 1931 по март 1933 года Ложкин работал учителем и завучем Верхнеудинского рабфака, в Бурят-Монгольской АССР [39].

В Сибири в 1932 – 1935 гг. начинается бурный процесс индустриализации: в Верхнеудинске были открыты два института – педагогический и технический, техникум искусств, высшая коммунистическая сельскохозяйственная школа, создавались новые предприятия, строились дороги и школы. Процессы социально-экономических и культурных преобразований, произошедшие в городе, были закреплены в новом названии Верхнеудинска, переименованного 27 июля 1934 г. в Улан-Удэ (по бурятски «Красная Уда»). Но М.Н. Ложкин уезжает из Верхнеудинска до переименования города. С 26 апреля 1933 по 15 сентября 1936 г. он работает учителем в Бийском сельскохозяйственном техникуме (г. Бийск Алтайского края) [40]. Причины переезда неизвестны, хотя очевидно, что работа в техникуме по специальности была более престижна по сравнению с ликбезовскими занятиями на рабфаке: более высокой была заработная плата, лучше были и жилищные условия. Сибирь, как и вся страна, остро нуждалась в специалистах с высшим образованием. Техникум был открыт в 1930 г. по решению президиума Бийского окружного исполкома Западно-Сибирского края. Михаилу Николаевичу пришлось там работать в период организационного становления этого учебного заведения, преподавать обществоведение и историю.

Уже в Бийске он узнал, что 5 декабря 1934 г. Постановлением Президиума ЦИК СССР город его студенческой юности Вятка был переименован в город Киров. Ему не довелось быть свидетелем событий народной «скорби» по убитому «любимцу партии», уроженцу Уржума, Сергею Мионовичу Кирову.

Возможно, добровольная «ссылка» в Сибирь была правильным выбором Михаила Николаевича, спасшим жизнь ему и его близким в период репрессий. Анкетных данных и оснований для подозрений было достаточно. Его теща, учительница, по некоторым данным дворянского происхождения, была репрессирована, об этом мы узнаем ниже. Сам же студент Михаил Ложкин тоже попал в нелюбимую историю, которая могла «подмочить» начальные страницы биографии советского служащего-просвещенца. Позднее он об этом не раз вспоминал...

В 1930 г. окружные власти (бывшая губернская Вятка превратилась в окружной город, после образования Нижегородского края) решили привлечь студентов, ещё не окончивших институт, к ликвидации неграмотности. Предполагалось студентов последнего курса отправлять в деревни на неопределённый срок под лозунгом «Каждый грамотный – обучи неграмотного». Эпопея ликвидации неграмотности совпала с коллективизацией и в основном была завершена к 1932 г. Многих студентов перспектива отсрочки в получении диплома об образовании не устраивала, они готовы были отправиться в уезды, но только завершив курс обучения, после получения диплома об окончании института. Ложкин вместе с другими студентами, объяснив сложившуюся ситуацию в коллективном письме к народному комиссару просвещения РСФСР Андрею Сергеевичу Бубнову (1884 – 1938), попросил предоставить им возможность доучиться, а не привлекать к очередной общественной кампании. А.С. Бубнов, видный партийный функционер рабочего происхождения, только-только приступил к исполнению обязанностей главного «просвещенца», сменив на этом посту А.В. Луначарского (с сентября 1929 года).

Вопросами высшего профессионального образования в Наркомпросе в это время (с 1928 по 1930 год) занимался А.Я. Вышинский. Письмо группы студентов из Вятки дошло до «верхов» и студентам разрешили завершить обучение без перерыва, но местные власти хорошо запомнили молодых «подписантов», фактически выступивших организованно против «линии партии», хотя и на местном уровне. Это тоже стало одной из причин отъезда М.Н. Ложкина из родных мест в сибирские края.

С сентября 1936 г. Ложкин уже в Армавире, вместе со своей семьёй он переезжает в Азово-Черноморский край, работает учителем истории в Армавирском механико-технологическом техникуме. В эти довоенные, сытые (по советской статистике 1936 год был самым изобильным, а о голоде 1932 – 1933 гг. старались побыстрее забыть) и относительно спокойные годы, казалось бы, успешные для становления молодого специалиста (карьера, что называется, «шла в гору») начинается серьёзное увлечение Михаила Николаевича археологией и историей Кубани. Каким-то чудом его обошли самые страшные репрессии 1937 – 1938 гг. Хотя и на этот раз не обошлось без Бубнова. Как позднее вспоминал Михаил Николаевич, на одном из утренних занятий в техникуме он похвалил народного комиссара, говоря что-то позитивное, но каков был его ужас, когда из газет, которые появились к полудню в киосках, стало известно, что народный комиссар просвещения уже не комиссар, а «враг народа». Без долгих колебаний, благо, здание НКВД в Армавире находилось в нескольких кварталах от техникума, М.Н. Ложкин явился с повинной в органы фактически с доносом на самого себя и свою «политическую близорукость». Но среди «молотобойцев» НКВД на счастье Ложкина оказался довольно интеллигентный человек, которому уже донесли на Ложкина, и он ждал его прихода, медлил с приказаниями, ожидая, проявит ли преподаватель обществоведения самокритичность, явится ли сам... Закончилось всё благополучно. Как «оступившегося», но явившегося с повинной 26-летнего преподавателя после соответствующей «проработки» отпустили. План по репрессиям к этому времени уже был выполнен и даже перевыполнен.

Михаил Николаевич понимал, что ему не хватает знаний по истории, он начинает увлекаться археологией, знакомится с интеллигентом «старой закваски» Борисом Львовичем Выродовым, который ещё в 30-е годы занимался в Армавире краеведением, совершает с ним не раз археологические экскурсии на правый берег Кубани. Ложкин поступает на заочное отделение исторического факультета Московского государственного университета. Но начавшаяся Великая Отечественная война смешала и разрушила все планы.

Война

Как историк и общественед, Михаил Николаевич видел, что война неизбежно будет. Советское руководство готовилось к войне, но начало её для всех оказалось неожиданным. Супруга Михаила Николаевича Наталья Феопемптовна Кунилова в 1986 г. описала день 22 июня 1941 г. в Армавире: Ложкины с детьми вышли из дома на Комсомольской улице, было воскресенье, день выдался свежим, теплым и солнечным, пели птицы; Михаил Николаевич был в белом костюме, ожидал у калитки, но неожиданно из репродуктора (которые умолкали только на ночь) раздалось страшное сообщение. Ложкин тот час же бросился в техникум, в общежитие, приказав своим оставаться дома и слушать радио [41].

Наталья Феопемптовна была свидетельницей первого налёта фашистской авиации на Армавир. Галина, дочь-первоклассница, пошла к учительнице музыки на занятие, но быстро вернулась – учительницы не оказалось дома – и спросила маму о каких-то странных звуках, напоминающих дробь падающего града: «Я подошла к кухонному окну, прислушалась: частые, необычные удары, похожие на глухие щелчки, затем скоро всё стихло. Кончив дела, вышла на улицу. Шумная, особенно в те часы, когда дети идут в школу во вторую смену, улица Комсомольская сейчас была безлюдна. Тревожная тишина. Что-то случилось? Побежала в центр. Вдруг в кювете под лопухом увидела ярко-голубой детский башмачок, обрызганный кровью... С балкона, с противоположного угла раздался голос:

– Я видел его водянистые, леденящие глаза, видел, как он строчил из пулемёта по детским спинкам! – мужчина метался по балкону, пытаясь разорвать ворот своей рубашки.

У меня путались мысли в голове. Казалось, не сегодня, вчера дочь не попала на музыку, а сегодня... Скорее домой! Ноги подкашивались. Увидеть, дома ли, жива ли?» [42].

С 1 августа 1942 г. фашисты уже бомбили город. Бомбардировка продолжалась шесть часов, разбомбили: вокзал, некоторые цеха «Армалита» и табачной фабрики, два госпиталя и множество жилых домов, «вальцовку», знаменитую мельницу в Армавире. 2 августа ожесточённый

артиллерийский обстрел и бомбардировки велись по центру города, метили по очередям за хлебом, которые «хвостами» тянулись по Сенной площади. 3 августа авиация противника фактически уничтожила 70 % всех предприятий города. В этот день сгорел железнодорожный состав с женщинами и детьми рабочих завода «Армалит», которых не успели эвакуировать. Город безнаказанно расстреливался фашистами с высокого правобережья Кубани, только к концу 3 августа для обороны города были подведены артиллерийские и зенитные пушки и роты автоматчиков, но силы были неравными, и с 7 августа 1942 г. по 23 января 1943 г. Армавир был оккупирован немецко-фашистскими захватчиками [43].

По поручению горкома партии с конца июня 1941 по август 1942 г. преподаватель техникума М.Н. Ложкин принимает активное участие в политической пропаганде – читает лекции, проводит политинформации перед призывниками и бойцами Красной Армии, направлявшимися на фронт. К июлю 1942 г., к концу первого года войны, в крае было мобилизовано 600 тысяч чел., что составляло почти 20% населения. Партийные органы придавали огромное значение пропагандистской работе: военнослужащим, мобилизованным, населению разъяснялись сводки Информбюро. Агитаторы направлялись в полевые бригады, «десятидворки», жакты, везде вывешивались плакаты, лозунги, «окна» с информацией на фронтах, разблачались трусы и паникёры. Население Армавира собирало материальную помощь фронту: на пункты сбора несли самое ценное – золотые и серебряные украшения, денежные сбережения в фонд обороны, и даже... самовары; велась подписка на госзаймы. Как лицо в городе известное, не подлежащее призыву, на иждивении которого было трое малолетних детей, (по здоровью Ложкин не был признан годным к строевой службе), Михаил Николаевич не мог оставаться на территории, которую занимал враг. Эвакуация армавирцев началась в августе 1942, в колонне из автомашин, подвод и просто пеших беженцев, двигавшейся медленно на юг по старой казачьей дороге к верховьям Урупа, в горы, оказалась и семья Михаила Николаевича, но далее хутора Ильич уйти не удалось.

На хуторе Ильич

В течение пяти месяцев жизни под оккупацией (в районе находились немецкие и румынские части) Ложкины не работали (этот важный момент для его биографии он всегда отмечал в анкетах), жили скудно, голодали. После изгнания немецко-фашистских войск из Приурупья, с апреля 1943 по апрель 1949 г., Ложкин занимал должность председателя ревизионной комиссии сельхозартели «Заветы Ильича», работал заведующим пунктом «Заготзерно» на х. Ильич, который по административному делению относился к станице Удобной (Удобненский район). В анкете он обычно писал «член колхоза “Заветы Ильича”», а под газетными заметками в районной газете «Сталинец» – «колхозник М. Ложкин». Слово «колхозник» в те времена не несло ещё таких негативных коннотаций, какие оно обрело в городской среде в 1960 – 1980-е годы. Начальная школа в Ильиче, построенная колхозниками для своих детей, была небольшой, и учебной нагрузки для Ложкина не хватало. С его образованием он мог бы преподавать в начальных классах, но предпочёл эту работу уступить своей жене – Наталье Феопемптовне Куниловой, а сам записался рядовым членом колхозного коллектива, мужских рук в сельском хозяйстве не хватало. Кроме того, натуральные продукты, получаемые на трудодни, хотя и слабо, но облегчали проблему с питанием для семьи из пяти человек. Хуторяне, внимательно присматривавшиеся в «чужакам» из города, по достоинству оценили честность, порядочность и трудолюбие эвакуированной учительской семьи, быстро признав их «своими». Как человек грамотный, честный, принципиальный, Ложкин был скоро определён районным руководством на ответственные места, требовавшие знаний и определенной подготовки. С 1 августа 1948 по март 1949 г. он заведовал складом подсобного хозяйства Армавирской автобазы № 102, располагавшейся в Ильиче.

Так Михаил Николаевич принял активное и непосредственное участие в нелёгкой работе трудового фронта. Работа в крестьянском коллективе сблизила его с жителями хутора и соседней станицы Передовой, который был затем подкреплён кропотливой учительской работой. С 1950 по

1960 г. он был бессменным депутатом Передовского сельского совета.

Но война окончилась, и вновь оказалась востребована мирная профессия учителя. О возвращении в Армавир, на прежнее место работы, не могло быть и речи: всё-таки находился на оккупированной территории, беспартийный, да и возвращаться, по правде, было некуда. Армавир был сильно разрушен, была острая проблема с жильём, здание техникума находилось в руинах, восстановили его только к 1953 году.

С 25 августа 1949 г. Михаил Николаевич был назначен вначале заведующим начальной школой в х. Ильич, а с 1 августа 1950 г. уже директором [44]. Ильичёвская хуторская школа до 1953 г. называлась семилетней школой № 7. Позднее Михаил Николаевич не раз вспоминал о тяжелых послевоенных годах, когда, будучи директором, ему приходилось решать сложные вопросы с отоплением школы, текущим ремонтом, партами, наглядными материалами, письменными принадлежностями и учебниками, а единственным надежным транспортом, при заготовке дров, например, была упряжка быков, с ней он научился сноровисто управляться.

За годы директорства Михаила Николаевича, в ильичёвской школе была создана учебно-материальная база, отвечающая требованиям времени, построен интернат для детей из хуторов Калинина, Байбарис, Щелканка. При школе был посажен фруктовый сад, разбиты грядки для проведения опытных посевов. Как и все школьники района, тогда, в конце пятидесятых, дети выращивали кроликов и даже были участниками Выставки Достижений Народного Хозяйства (ВДНХ) в Москве. Хуторские дети не раз ездили на экскурсии в столицу, были также и на Кремлевской ёлке, приветствовали участников XX съезда ВЛКСМ, возлагали венки к Мавзолею вместе со своим директором М.Н. Ложкиным.

Эти блестящие успехи школы были результатом увлечённой и самоотверженной работы, которую смог организовать Михаил Николаевич среди хуторских мальчишек и девчонок. Поэтому выпускники его школы никогда не чувствовали себя провинциалами. М.Н. Ложкин у многих своих учеников развил неподдельный интерес к истории и археологии родного края.

Многие отрядненцы, позднее, отметив столетний юбилей Ложкина, не раз отмечали, что от них ушёл не только неутомимый энтузиаст-краевед, историк, исследователь, но и мудрый Учитель, Подвижник, Воспитатель, Просветитель родного края, Отрядненского предгорья [45].

Документы об окончании Вятского пединститута в годы войны сохранить не удалось, и лишь только в ноябре 1956 г. М.Н. Ложкин на основании архивных данных получил удостоверение ДВ № 526218 взамен утраченного диплома, свидетельствующее о высшем образовании.

Постепенно, с ростом послевоенной рождаемости во всех кубанских станицах и хуторах, увеличивается число учеников школьного возраста, хуторская школа расширяется, преобразуется в среднюю школу № 9 и числится в этом статусе с 1953 по 1962 год. Однако хрущёвские эксперименты в сельском хозяйстве и выдача паспортов колхозникам привели к оттоку молодых людей в города, страна быстро превращалась в индустриально-аграрную, процесс миграции сопровождался постепенным сокращением сельского населения, всё это не могло коснуться и хутора в верховьях Урупа – школа с 1962 г. была уже преобразована в Ильичёвскую восьмилетнюю школу № 9 [46].

Проработав в должности директора школы почти двадцать лет, Михаил Николаевич ушёл с 3 декабря 1970 г. на пенсию. За своё участие в работе трудового фронта в годы Великой Отечественной войны, безупречную учительскую работу М.Н. Ложкин был награждён советскими медалями [47], имел почётный знак «Отличника народного просвещения РСФСР» («значок», как он говорил), Грамоту от Министерства просвещения и знак ЦК ВЛКСМ «За отличную работу с пионерами» [48]. Но на пенсию жить даже на хуторе, ведя натуральное подсобное хозяйство, было тяжело. Очередная зима всегда была испытанием на выживаемость – не хватало дров, угля, который был привозным, для отопления в зимний сезон требовалось как минимум две тонны угля. «Школьных» дров и угля, которые были положены сельскому учителю, едва хватало на половину зимнего сезона, да и выдаваться они стали с шестидесятых годов. Ещё четыре года, после выхода на пенсию, он работал в своей родной школе

рядовым учителем, пока не переехал в январе 1974 г. на постоянное место жительства в станицу Отрадную – районный центр.

Рано создав семью, почти сразу по окончании института, что было несвойственно для молодежи тридцатых годов, Михаил Николаевич оказался примерным мужем и заботливым отцом. Его жена Наталья Федоровна (Феопемптовна) Кунилова, 1912 г. рождения, по профессии тоже была учительницей, преподавала в начальных классах. Она окончила Уржумскую школу с педагогическим уклоном и, как комсомолка, сразу включилась в активную борьбу с неграмотностью. Молодые педагоги быстро стали самостоятельными, поехали с энтузиазмом работать в Сибирь, родили и воспитали троих детей – Галину (1934 г. рожд.), Александра (1935 г. рожд.) и Владимира (1943 г. рожд.) [49]. Двое старших детей, получив образование, уже с конца пятидесятых годов жили самостоятельной жизнью. К 1965 году у супругов Ложкиных уже было пятеро внуков.

Смотритель Отраденского музея

Старый казачий дом, выделенный Ложкину под жильё за его многолетние заслуги на школьном поприще, до этого был детской библиотекой. Библиотека была переведена в более благоустроенное здание, райисполком принял решение о переводе этого дома в разряд жилых помещений, ордер был выдан, но чтобы не произошло самозахвата помещения, что редко, но всё же случалось в советские времена, Михаилу Николаевичу пришлось сразу, в тот же день, занимать жилплощадь и ночевать на полу, в неприбранном доме, менять замки, обозначать, что этот дом жилой и срочно, на второй день, перевозить всё имущество и супругу Наталью Феоппемптовну из ставшего ему родным за три десятилетия хутора Ильич. Об этом «приключении» он не раз с юмором вспоминал.

Как человек активный и творческий по своей натуре, Михаил Николаевич не мог вести обычный образ жизни для пенсионеров «по старости». Рядом, в нескольких шагах от его «нового» дома (ул. Комарова, 45), находился Отраденский народный музей, становление и открытие которого в 1957 г. проходило на глазах Михаила Николаевича (он тогда активно участвовал

в работе районного краеведческого бюро). В Отрадной у пенсионера Ложкина начался совершенно новый этап жизни, связанный с сохранением и изучением культурного наследия Приуралья. Музейной работе Михаил Николаевич отдавался с необыкновенной страстностью человека, которому не суждено было в силу различных обстоятельств в молодости реализовать свои мечты и планы, и он как бы пытался наверстать упущенное в последние десятилетия своей жизни, реализовать самого себя в полной мере, выполнить то, что, возможно, было предназначено ему свыше.

Организатор школьного музея х. Ильич и бывший директор хуторской школы становится консультантом на общественных началах в Отраденском народном музее, ничего не получая за свою работу.

С началом «перестройки», по мере нарастания экономических трудностей, предпринимаются попытки путем административных слияний спасти часть народных музеев края, которые фактически оставались без финансирования. Приказом Управления культуры крайисполкома от 23 декабря 1986 г. народный музей в ст. Отрадной с его мемориальным отделом в ст. Попутной были преобразованы в филиал Армавирского краеведческого музея. В Отраденском музее обязанности заведующего филиала были возложены на С.К. Филиппова, младшим научным сотрудником была Л.П. Салтовец, а на должность смотрителя залов с 3 июля 1987 г. был принят Михаил Николаевич Ложкин с окладом в 75 рублей.

В условиях стремительно нарастающего с начала «перестройки» обесценивания рубля денежная прибавка к пенсии была как нельзя кстати. Профессиональные знания историка и богатый краеведческий опыт Ложкина на некоторое время оказался востребованным и даже приносили мизерный... «доход». Эти символические денежные добавки к окладу смотрителя ярко иллюстрируют подвижность Михаила Николаевича и то, как ценился труд «хранительницы памяти» государством.

Интерес к истории у всех слоев населения в этот период необычайно возрос, и по итогам социалистического соревнования за I квартал 1988 г. Армавирский краеведческий музей, включая и Отраденский филиал, финансовый план перевыполнил,

премиальный фонд музея составил 427 рублей. Сотрудники Армавирского краеведческого музея – всего 19 человек – были награждены денежными премиями, в том числе и Михаил Николаевич, получивший 10 рублей. Но с 1989 г. премиальный фонд резко сокращается, в стране нарастал экономический кризис, население волновало уже не отечественное «непредсказуемое прошлое», а повседневная добыча хлеба насущного. В конце 1988 г. М.Н. Ложкин был премирован за успешную работу 20 рублями; по итогам второго квартала 1990 г. премиальный фонд Отрадненского историко-краеведческого музея составил всего 17 рублей, он был распределен среди 6 человек и Михаил Николаевич получил 2 руб. 80 коп. В ноябре 1990 г., в связи с 80-летием и за плодотворную работу ему была выдана премия в размере 50 руб. за счёт фонда экономии заработной платы по Армавирскому краеведческому музею.

Эти арифметические подсчёты бесстрастно свидетельствуют о том, в каких материальных условиях жил отрадненский краевед, не прекращая заниматься подвижнически своим любимым делом, и как реально помогало ему музейное руководство. Единомышленники и коллеги помогали тоже чем могли: то премиальной копеечкой, то публикуя его газетные заметки и статьи. Здесь надо отдать должное редакторам районной газеты «Сельская жизнь». Археологи из академических кругов часто приглашали Михаила Николаевича участвовать в научных сборниках и симпозиумах, но занятия наукой в советские времена всегда были затратной статьёй для семейного бюджета.

Пенсионное законодательство СССР, хотя и обеспечивало прожиточный минимум пенсионера 1980-х гг., но уже не могло угнаться за начавшейся инфляцией. Законом СССР «О неотложных мерах по улучшению пенсионного обеспечения и социального обслуживания населения» от 1.08.1989 года были повышены минимальные размеры пенсий рабочим, служащим и членам колхозов по старости – до 70 рублей в месяц.

Распад СССР, а затем экономические «реформы» Гайдара, галопирующая инфляция окончательно обесценили труд работников сферы культуры, как и многих других отраслей, однако директор Армавирского краеведческого музея Ольга Никола-

евна Мельникова прилагала все усилия, чтобы в эти трудные времена поддержать сотрудников хотя бы «премиальными крохами». С января 1993 г. Михаил Николаевич получает 4 разряд по ЕТС, отпуск его увеличивается с 15 до 24 дней. В те годы каждый мог стать «миллионером», поскольку за стремительным ростом цен, хотя и со значительным отставанием, росла и зарплата: оклад смотрителя в марте 1992 – 578 руб. 55 коп., а в январе 1993 – 3438 руб.

Смотритель залов Ложкин в те годы был среди тех немногих сотрудников Армавирского краеведческого музея (его филиала в Отрадной), которые обеспечивали плодотворную, стабильно результативную и самоотверженную работу по изучению и охране памятников исторического прошлого, сохранению и возрождению социальной памяти нашего народа. Несмотря на возраст, не будучи научным сотрудником, он, тем не менее, занимался научной работой, участвовал в конференциях, постоянно публиковался в районной газете.

С 1 января 1996 года Отрадненский музей был выделен из состава Армавирского краеведческого музея и преобразован в Отрадненский муниципальный историко-археологический музей – самостоятельную структуру, переданную на баланс администрации Отрадненского района. Штат работников музея был небольшим: директор – Ирина Владимировна Боярчук, научный сотрудник С.К. Филиппов, заведующая фондами В.П. Цовина, экскурсовод Л.П. Салтовец, технический работник О.Ф. Гряколова. Михаил Николаевич был принят на должность старшего научного сотрудника [50]. До конца земной жизни оставалось всего три с небольшим года, сопряженных всё более с возрастными недомоганиями, сердечными приступами...

С 1 января 1998 г. он был переведён на 0,5 ставки научного сотрудника, а с 10 ноября 1998 г. подаёт заявление об освобождении от занимаемой должности. Как он написал в заявлении: прошу освободить меня от работы музее по причине, «...что следует мне идти на пенсию». Его общий трудовой стаж приближался к 67 годам!..

В 80-90-е годы Михаил Николаевич, в связи с широким общественным пересмотром исторического прошлого нашей страны, своеобразной ревизией народной памяти, всё чаще возвращался в своих

воспоминаниях к годам молодости, к далёким образам детства, проведённого в Нолинске, студенческим годам, армавирскому бытию в период сталинских репрессий... Но когда близкие и знакомые Михаила Николаевича пытались расспросить его о прошлом, родителях его, он переводил разговор на другие темы, мол, не пришло ещё время об этом рассказывать.

Постановлением бюро районного комитета КПСС и исполкома районного совета народных депутатов Отраденского района от 20 октября 1987 г. Михаилу Николаевичу Ложкину за вклад в культурное развитие района было присвоено звание «Почётный гражданин Отраденского района»; вместе с ним этого звания были удостоены известные отраденцы Алексей Сергеевич Колесник, Глеб Иванович Плотников, Георгий Кириллович Збаразский [51]. За многолетний и неустанный труд по сохранению памятников истории и культуры он получил звание «Заслуженный работник культуры Кубани».

Вятский историк и краевед В.Д. Сергеев в феврале 1998 г. беседовал по нашей просьбе с доктором биологических наук Эмилией Адриановной (Чашниковой) Штиной [52] о родословной Михаила Николаевича Ложкина, и она сообщила, что их матери учились в Нолинской гимназии [53]. Эмилию Чашникову и Михаила Ложкина связывало детство, проведённое в тихом уездном Нолинске. Пожалуй, они были единственными, оставшимися в живых одноклассниками, окончившими школу в десятую годовщину Октябрьской революции и дожившими почти до конца XX века. Ещё в начале 90-х она присылала в Отраденную из Кирова книги по вятской истории, в частности начавшую только что выходить из печати «Энциклопедию Вятской земли» [54].

Четвёртый том, посвящённый истории Вятской земли, был ею подписан отраденцам: «Дорогим землякам М.Н. и Н.Ф. Ложкиным с наилучшими пожеланиями к Новому 1996 году. 16.12.95. Э. Штина» [55]. Хотя мысленно Михаил Николаевич всё чаще и чаще обращался к прошлому своей малой родины, но сердце его принадлежало археологии Приурупья и средневековым аланам, истории казачьего края, на эти темы он мог говорить неустанно, даже на больничной койке.

Со второй половины 1990-х гг. Михаил Николаевич всё чаще и чаще оказывался пациентом кардиологического отделения районной больницы. Его сердце перестало биться 3 апреля 1999 г. Районная газета «Сельская жизнь», с коллективом которой Ложкин был тесно связан 25 лет, отозвалась искренним и проникновенным некрологом, в котором были слова признания: «Михаил Николаевич любил районную газету. “Потому, – говорил он, – что она разговаривает с народом”. А мы любили Михаила Николаевича. Потому, что понимали друг друга, даже тогда, когда не соглашались, стояли на разных позициях. Несмотря на преклонный возраст, Михаил Николаевич всегда был среди нас вроде как сверстником. Мы говорили с ним на одном языке. Мы не задумывались о том, кто этот человек: краевед, летописец, почётный житель района, мы просто в нём нуждались.

Теперь его не стало. Остались его записи, книжки, брошюры с дарственными надписями, фотографии в редакционном альбоме, на которых он среди нас, живой, улыбочивый...» [56].

В памяти народной

Региональное историческое сообщество сохранило память о видном кубанском краеведе. В районных и краевых газетах, периодических изданиях были опубликованы некрологи. В станице Отрадной к 90-летию со дня рождения Михаила Николаевича Ложкина прошли мемориальные мероприятия. В зрительном зале кинотеатра «Заря» 30 ноября собрались друзья, знакомые, педагоги-коллеги, ученики, которые знали, учились у Ложкина, трудились вместе с ним и провели вечер памяти. Культработники подготовили к этому мероприятию литературно-музыкальную композицию, на встрече с земляками выступили и.о. главного редактора газеты «Сельская жизнь», краевед и журналист С.К. Филиппов, долгие годы работавший с Ложкиным, принимавший участие вместе с ним в археологических раскопках. Воспоминаниями о своём учителе поделилась его ученица и коллега по работе в Ильичёвской средней школе В.И. Морозова. Собрание закончилось показом документального фильма «Где Ложкин прячет золото», снятого по сценария писателя Г. Немченко, фильма широко известного в 1980-х гг. [57].

Воспользовавшись хорошей погодой ранней бесснежной зимы, группа учителей-историков Отраденнского района побывала на Ильичёвском городище. Были осмотрены памятники аланской средневековой церковной архитектуры. При осмотре христианских памятников коллегам-краеведам говорили не только о культурном наследии Отраденнского района и необходимости его охраны, но много добрых слов было сказано о деятельности заслуженного работника культуры Кубани М.Н. Ложкине, о его роли в изучении и сохранении Ильичёвского городища как памятника истории и культуры. С краткими лекциями выступили методист района Ирина Васильевна Василенко, директор Передовской средней школы Виктор Иванович Цапов, учитель-краевед из ст. Надёжной Владимир Иванович Чесноков, рассказавший об уникальных местах и достопримечательностях вокруг х. Ильич; учитель истории и краеведения средней школы №17 ст. Отрадной Евгений Викторович Тёр сообщил о христианизации этих мест в средние века и провёл экскурсантов к Первому окну – месту, где неоднократно бывал Ложкин и проводил охранные раскопки и реставрацию фундамента одного из малых храмов городища. Выездной семинар краеведов-учителей рекомендовал активнее изучать и охранять историческое наследие Отраденнского предгорья, не забывать, а приумножать ложкинские традиции [58].

30 ноября 2010 г. в Отрадной (МОУСОШ № 17) была проведена районная научно-практическая конференция «Историческое регионоведение и проблемы патриотического воспитания молодёжи» приуроченная к 100-летию со дня рождения М.Н. Ложкина. Её главными участниками были учителя и учащиеся средних школ станицы, которые рассказали о традициях патриотического воспитания и формировании у подрастающих поколений любви к малой родине. В докладах краеведа В.А. Пятакова (руководитель общественной комиссии райсовета ветеранов), председателя райсовета ветеранов Б.Г. Рахилова поднимались вопросы патриотического воспитания на примере жизни войны и труда. Михаилу Николаевичу Ложкину, как патриоту Отраденнской земли, были посвящены доклады учителей Л.В. Радичко, Т.А. Липовской, Т.В. Багаутдиновой.

К ложкинскому юбилею на краевой конкурс «Музейный олимп Кубани» был представлен проект «Радетель кубанской старины» (авторы проекта: Евсеева Ольга Николаевна – заведующая художественным отделом музея, Толмачева Анна Сергеевна – научный сотрудник). Готовясь к юбилею старшего коллеги и Учителя – Михаила Николаевича Ложкина, сотрудники Отраденнского историко-археологического музея много думали о том, как донести информацию о его наследии нынешнему поколению отраденцев. Задача перед ними стояла очень серьезная и ответственная. Летом 2010 года в музее была открыта стационарная выставка «Краевед из глубинки», на которой были представлены многочисленные фотографии юбиляра и находки, сделанные Михаилом Николаевичем и переданные на хранение в музей. Работая над экспозицией выставки, музейщики в очередной раз убедились в том, каким неутомимым собирателем и хранителем старины был М.Н. Ложкин. Поражало не только обилие археологических артефактов, сохраненных Ложкиным, но и изрядное количество научных статей и публикаций в районной прессе. Многие экспонаты музея, составляющие основу археологической коллекции – редчайшие и уникальные предметы глубокой древности и средневековья, которые вполне бы могли украсить витрину любого центрального музея.

При финансовой поддержке администрации Отраденнского сельского поселения и по инициативе директора музея И.В. Боярчук была создана передвижная выставка «Радетель кубанской старины». С этой выставкой сотрудники музея побывали в 25 школах района. Огромную помощь в организации посещения выставки оказали отдел образования и отдел культуры администрации муниципального образования Отраденский район. Выставка вызвала неподдельный интерес у учащихся и жителей района, получила многочисленные и благодарные отзывы. Число посетивших её превысило 5 тыс. человек. Выставка экспонировалась не только в Отраденском районе, но и в ряде музейных учреждений Краснодарского края: в Гулькевичском историко-краеведческом и Курганинском историческом музеях.

Сотрудниками Отраденнского историко-археологического музея была проведена

работа по сбору воспоминаний о Михаиле Николаевиче. На просьбу поделиться памятным о Михаиле Николаевиче отозвались его родственники и потомки, бывшие ученики Ильичёвской школы, профессиональные историки и краеведы (круг общения и научных контактов у него был весьма широк), а также многие земляки-отраденцы, с которыми по краеведческим делам приходилось встречаться и работать Михаилу Николаевичу. Кроме того, были подготовлены к публикации избранные научные работы юбиляра, и на основе этого материала сотрудниками музея и редакцией был подготовлен специальный выпуск районной газеты «Сельская жизнь», посвященный 100-летию М.Н. Ложкина. Затем на краевой конкурс «Музейный олимп Кубани-2011» были представлены: фотоматериалы передвижной выставки «Радетель кубанской старины», фото и видео материалы о работе выставки, научно-методическая разработка экскурсии по выставке, буклет о работе выставки, «ложкинский» выпуск районной газеты и публикации о нём. Департамент культуры Краснодарского края проделанную работу Отраденского историко-археологического музея оценил дипломом в номинации «Музейный проект года».

Примечания:

1. *Виноградов В.Б., Боярчук И.В.* Ложкин Михаил Николаевич (Северокавказские историки-краеведы. Вып.4. Библиографический очерк). Армавир, 1998; *Кузнецов В.А., Малахов С.Н.* Памяти Михаила Николаевича Ложкина (1910 – 1999) // Историко-археологический альманах. Армавир-М., 2001. Вып. 7. С. 112– 114.
2. *Придус П.* 1) Отрадная. Ложкину // Сельская жизнь (ст-ца Отрадная). 1985. 6, 8 августа; 2) Храмы Ложкина // Кубанские новости. 1990. 8 декабря; 3) Воспитание историей // Кубанские новости. 1995. 30 ноября.
3. Выражаем признательность директору МАУ «Отраденский историко-археологический музей» И.В. Боярчук за любезно предоставленную возможность работать с этими документами.
4. АОАМООР. Ф. 40. Д. 83. Л. 149.
5. Муниципальные общедоступные библиотеки Кировской области: справочник / авт.-сост. Н.Н. Ярославцева. Киров, 2003. С. 55.
6. См.: http://www.urzhumuezd.ortox.ru/dukhovenstvo_vjatskojj_gubernii/view/id/1177755
7. Пандемия гриппа, получившего название «испанка», в 1918–1919 гг. уничтожила в мире около 42 млн человек (2,8% населения Земли). В России, по неполным подсчётам, вызванным Гражданской войной, умерло от испанки 3 млн человек.
8. *Чирков Б.П.* ...Азорские острова. Изд. 2-е, доп. М., 1982. С. 40.
9. См.: http://www.nolinsk.com/publ/izvestye_ljudi/shtina_ehmilija_adrianovna/4-1-0-93.
10. Там же.
11. *Ложкин М.* В Вятском педагогическом институте // Воспоминания о Демьяне Бедном / составители Д.Е. При-

- дворов, А.В. Прямков. М., 1966. С. 170.
12. См.: http://www.nolinsk.com/publ/izvestye_ljudi/shtina_ehmilija_adrianovna/4-1-0-93.
13. О Нолинском музее того времени см.: *Боголюбов М.Г.* О Нолинском музее // Путь просвещения [Вятка]. 1927. №1. С.76 – 79; *Известия Центрального Бюро краеведения.* 1927. №6. С. 209.
14. *Ионова О.В.* Создание сети краеведческих музеев РСФСР в первые десять лет советской власти // История музейного дела в СССР. М., 1957. С. 40.
15. ГАКО. Ф.1163. Оп.1. Д. 36. Л. 11.
16. ГАКО. Ф.1706. Оп.3. Д. 35. Л. 396.
17. ГАКО. Ф. 1137. Оп.1. Д. 1194. Л. 9.
18. ГАКО. Ф. 2222. Оп.1. Д. 20. Л. 3.
19. ГАКО. Ф. 1706. Оп.2. Д. 1. Л. 100.
20. *Ионова О.В.* Создание сети краеведческих музеев РСФСР в первые десять лет советской власти. С. 61.
21. Еженедельник Наркомпроса. 1927. №21. С. 517.
22. Еженедельник Наркомпроса. 1927. №21. С. 1189.
23. *Петров Ф.Н.* Краеведение и социалистическое строительство // Известия Центрального бюро краеведения. 1928. №1. С. 14–15.
24. Город Нолинск был переименован 8 марта 1940 г. в город Молотовск Указом Президиума Верховного Совета СССР к 50-летию народного комиссара иностранных дел. Вероятно, так Сталин почтил деятельность В.М. Молотова по «чистке» Народного комиссариата иностранных дел и за успешное завершение советско-германских переговоров осенью 1939 г. В Нолинске В.М. Молотов (Скрябин) провёл детство и юность. Краеведческий музей, в котором Ложкин начинал практикантом, был закрыт в 1944 г., а его фонды вывезены в областной музей – в город Киров. В 1994 г. Нолинский музей истории и краеведения был вновь воссоздан. Родственники Вячеслава Михайловича Молотова открыли в честь именитого предка, уроженца Нолинска, музей-квартиру.
25. Нижегородское краеведение. 1931. № 3–4. С. 39–40.
26. Советское краеведение. 1930. № 1–2. С. 1.
27. *Смидович П.* На путях социалистического строительства // Советское краеведение. 1930. № 1–2. С. 3.
28. *Луттов П.* О краеведении в Вятском крае // Советское краеведение. 1930. № 1–2. С. 60–61.
29. *Загвоздкин Г.Г.* Под знаком серпа и молота // Энциклопедия Вятской земли. Т.4.: История. Киров, 1995. С. 378.
30. Там же.
31. АОАМООР. Ф. 40. Д. 83. Л. 186–187.
32. *Загвоздкин Г.Г.* Под знаком серпа и молота. С.381.
33. АОАМООР. Ф.40. Д. 83. Л.187.
34. АОАМООР.Ф.40. Д. 83. Л.187.
35. *Кудреватых Л.* Письмо Демьяна // Воспоминания о Демьяне Бедном / Составители: Придворов Д.Е., Прямков А.В. М., 1966. С. 157,158.
36. Там же. С. 158.
37. Там же. С. 160.
38. *Ложкин М.* В Вятском педагогическом институте // Воспоминания о Демьяне Бедном / Составители: Придворов Д.Е., Прямков А.В. М., 1966. С. 170–175.
39. В 1930-е годы М.Н. Ложкин был депутатом Бийского горсовета, а в послевоенный период, на Кубани, был депутатом нескольких созывов Передовского сельского совета (ст. Передовая Отраденского района).
40. АОАМООР. Ф. 40. Д. 83. Л. 187.
41. *Кунилова Н.Ф.* Голубой башмачок // Сельская жизнь. 1986. 3 июня.
42. Там же.
43. *Яснопольская Н.А.* Героический подвиг армавирицев в годы Великой Отечественной войны // Вклад Кубани в Великую Победу. Материалы X краевой научно-практической конференции (К 70-летию Победы в Великой Отечественной войне) / Под ред. П.П. Матюшенко. Крымск, 2015. С. 242–244.
44. АОАМООР. Ф. 40. Д. 83. Л.183.
45. См.: *Радичко Л.В.* Народный учитель (о Михаиле Николаевиче Ложкине к 100-летию со дня рождения) // Историческое регионоведение и проблемы патриотического

воспитания молодежи. Материалы районной научно-практической конференции. Отрадная, 2011.

46. АОАМООР. Ф. 40. Д. 83. Л. 183–189.

47. М.Н. Ложкин был награжден медалями «За доблестный труд в годы Великой Отечественной войны», юбилейной медалью к 100-летию В.И. Ленина, ветеранской медалью в честь 50-летия Победы советского народа в Великой Отечественной войне.

48. АОАМООР. Ф. 40. Д. 83. Л. 197.

49. Сын Володя погиб в Крыму, спасая утопающую девушку.

50. *Виноградов В.Б., Боярчук И.В.* Ложкин Михаил Николаевич (Северокавказские историки-краеведы. Вып. 4. Библиографический очерк). Армавир, 1998. С. 3.

51. АОАМООР. Ф. 55. Оп. 1. Д. 714. Л. 279.

52. *Штина Эмилия Адриановна* (1910 – 2007) – доктор биологических наук (1956), основала новое научное направление в изучении почв – почвенную альгологию, изучала водоросли рек Вятки и Камы, в Вятском педагогическом институте училась вместе с М. Ложкиным (на разных отделениях) с 1928 по 1931 год.

53. Письмо В.Д. Сергеева С.Н. Малахову от 16.02.1998 г. // Личный архив С.Н. Малахова.

54. Письмо В.Д. Сергеева С.Н. Малахову от 21.12.2003 г. // Личный архив С.Н. Малахова.

55. Энциклопедия Вятской земли. Т.4.: История. Киров, 1995. – 524 с. М.Н. Ложкин подарил этот том краеведу, тоже вятчине родом, из ст. Бесскорбной Борису Александровичу Булычёву с надписью: «Моему вятскому земляку Б.А. Булычёву от М.Н. Ложкина».

56. Сельская жизнь. 1999. 7 апреля.

57. См.: Сельская жизнь. 2000. 9 декабря.

58. *Тёр Е.* Семинар на городище // Сельская жизнь. 2000. 9 декабря.

А.Л. Пелих

М.Н. ЛОЖКИН И АРМАВИРСКИЙ МЕХАНИКО-ТЕХНОЛОГИЧЕСКИЙ ТЕХНИКУМ

В сборнике, посвященном известному кубанскому краеведу М.Н. Ложкину (1910 – 1999), полагаю уместно вспомнить и о коротком эпизоде его биографии, когда он работал в Армавире. Я познакомился с Михаилом Николаевичем уже на излёте его яркой жизни, когда, в поисках материала для дипломной работы, а затем кандидатской диссертации по археологии эпохи поздней бронзы, оказался в станице Отрадной, чтобы поработать в богатых фондах Отрадненского муниципального историко-археологического музея [1].

Материалы, собранные неустанными трудами М.Н. Ложкина, были представлены в совместных с ним публикациях [2; 3], а затем нашли свое место в систематизации металлических изделий прикубанского очага металлургии и металлообработки [4].

Однако, как оказалось, не только обшей любовью к археологии были близки

наши с Михаилом Николаевичем судьбы. Так уж сложилось, что в обеих наших биографиях присутствует Армавирский механико-технологический техникум (далее – АМТТ).

Как известно, М.Н. Ложкин, оказавшись в 1936 г. в Армавире, 6 лет проработал «учителем истории в механико-технологическом техникуме торговой промышленности», а «в первых числах августа 1942 г. с семьей эвакуировался» в х. Ильич Отрадненского района [5, с. 3]. Михаил Николаевич в разговорах о довоенных временах называл это заведение «плодо-овощным техникумом».

В музее АМТТ хранится Паспорт техникума за 1939 – 1943 годы [6]. Из него мы узнаём, что в последние довоенные годы в АМТТ работало 43 преподавателя. Из них только 6 были либо моложе, либо одинакового с М.Н. Ложкиным года рождения. М.Н. Ложкин числился в техникуме с 25 августа 1936 г. с годовой педагогической нагрузкой 1156 часов (одна из самых больших нагрузок в АМТТ на то время). Преподавал он историю народов СССР и новую историю.

Армавирский механико-технологический техникум – одно из старейших профессиональных учебных заведений не только г. Армавира, но и Кубани в целом. Он был открыт в 1924 году. Диплом № 1 об окончании техникума (в дипломе датой поступления числится сентябрь 1924 г.) был выписан на В.И. Рогачева, впоследствии доктора технических наук, заместителя директора по научной работе консервной и овощесушильной промышленности [7, с. 3].

По материалам, хранящимся в архивном отделе администрации г. Армавира [8] можно определить, что Промышленно-экономический техникум был учрежден в г. Армавире решением Главного управления профессионально-технического образования Народного комиссариата просвещения РСФСР 24 октября 1924 г. с важной для молодого советского государства целью – готовить специалистов-техников для государственных торговых организаций, коопераций, зерновых совхозов, кредитных учреждений и промышленных предприятий.

Техникум был укомплектован частично на базе четвертых и пятых групп 2-й ступени школы № 1 г. Армавира и, частично, из учащихся других школ. Возглавил техникум П.В. Войнилович.

Техникум начал работу с составом товарно-лабораторного (14 учащихся) и торгово-кооперативного (30 учащихся) отделений. В 1926/27 учебном году начинает работу счетно-финансовое отделение. Первый выпуск специалистов состоялся уже в 1927 году.

В сентябре 1925 г. было получено согласие А.И. Микояна, члена ЦК ВКП(б), занимавшего в то время пост секретаря Северо-Кавказского крайкома ВКП(б), о присвоении его имени техникуму. Сам Анастас Иванович Микоян посетил Армавирский промышленно-экономический техникум летом 1926 г. Знаменательно, что в историю страны А.И. Микоян вошел в значительной степени как человек, много сделавший на посту наркома пищевой промышленности – той отрасли, кадры для которой и готовил техникум на протяжении всей своей истории.

В том же, 1926-м, году новый советский техникум в г. Армавире посетил и Народный Комиссар просвещения РСФСР А.В. Луначарский.

В первый год работы техникум помещался в 4-х классных комнатах школы №1 2-й ступени. Бюджет техникума составлял 6000 рублей. Инвентарь состоял из трех столов, 12 стульев, 1 шкафа и нескольких десятков книг.

1925/26 академический год техникум начал свою работу в 10 классных комнатах, обставленных собственным инвентарем с контингентом студентов до 170 человек и квалифицированным педагогическим персоналом.

В этом же году силами преподавателей и студентов и при помощи промышленных, кооперативных и торговых организаций города были созданы химическая лаборатория, товароведческий музей и бухгалтерский кабинет. Недостаток в учебниках по специальным дисциплинам восполнился конспектами преподавателей, размноженными на гектографе.

В 1930 году техникум передали Наркомату внутренней торговли РСФСР и переименовали в Политехникум пищевой промышленности им. А.И. Микояна, включивший отделения: химико-технологическое, растительных масел, счетно-финансовое и товароведно-экономическое.

В 1931 году Политехникум приобрел у города лучшее 3-х этажное учебное здание (бывшей гимназии) и несколько домов

под общежитие и квартиры для преподавателей. (По воспоминаниям жены Ложкина – Н.Ф. Куниловой – в предвоенные годы они жили на ул. Комсомольской.)

Знаменательным событием в истории города Армавира было создание в 1931 году на базе Политехникума Всесоюзного учебного комбината плодоовощной промышленности в составе: института с инженерно-технологическим и инженерно-экономическим факультетами, техникума с химико-технологическим, товароведно-экономическим и учетно-экономическим отделениями, рабфака и заочного сектора по подготовке кадров среднего и высшего звена. Именно с этого года можно отсчитывать историю высшего образования в г. Армавире.

В 1933 году этот Армавирский институт был переведен из города и слит с Одесским технологическим институтом пищевой промышленности.

Техникум же по-прежнему остался в Армавире и стал основным звеном в деле подготовки специалистов средней квалификации для пищевой промышленности. Будучи стационарным учебным заведением, Армавирский политехникум систематически проводил курсовые мероприятия как местного, так и всесоюзного значения. В разное время он провел следующие курсы по подготовке кадров различных специальностей: заведующих лабораторий, начальников цехов плодоовощных предприятий, мастеров (систематически – с 1936 г. по 60 чел.), старших и главных бухгалтеров промышленных предприятий и совхозов, стахановцев-мастеров, преподавателей специальных дисциплин, технологических нормировщиков, заведующих магазинами и заготовителей.

Во время работы в АМТТ М.Н. Ложкина, к 1941 году, техникум был крупнейшим профессиональным учебным заведением юго-востока Кубани. Он имел: лабораторию технохимического и микробиологического контроля производства, лабораторию аналитической химии, лабораторию неорганической химии, лабораторию органической химии, лабораторию микробиологии, машинный зал кабинета технологии плодов и овощей, кабинет мукомольного производства, кабинеты электротехники, черчения, технической механики, русского языка и литературы, истории ВКП(б) и др.,

ряд аудиторий для лекционных и практических занятий, библиотеку с фондом в 52 тыс. томов и читальным залом, общежития общей вместимостью 1 тыс. человек; столовую на 400 мест.

23 мая 1941 года Постановлением Совета народных комиссаров СССР Армавирский политехникум был переименован в Армавирский механико-технологический техникум Наркомата пищевой промышленности РСФСР с составом следующих отделений: технологического – плодоовощной промышленности, хлебопекарной и мукомольной, учетно-экономического, механического. Общее количество учащихся уже в последние предвоенные годы доходило до 1 тысячи человек.

В таком состоянии техникум просуществовал до 8 августа 1942 года, то есть до оккупации Армавира гитлеровцами. Многие жители Армавира, сотрудники АМТТ, в том числе М.Н. Ложкин, перед захватом нацистами города успели эвакуироваться (что бы было с Михаилом Николаевичем, читавшим «идеологические» дисциплины и выступавшим с лекциями перед отправлявшимися на фронт, если бы он остался в оккупированном городе, – страшно представить). Многие преподаватели и студенты ушли на фронт, но М.Н. Ложкин не подлежал призыву по состоянию здоровья. Несколько тяжёлых месяцев с семьёй он провёл в оккупации на х. Ильич (тогда находившегося в составе Удобненского района). За время оккупации города АМТТ был полностью разрушен и сожжен, лаборатории разграблены. Восстановление АМТТ и его последующие этапы истории проходили уже без Михаила Николаевича.

Примечания:

1. *Виноградов В.Б., Пелих А.Л.* Преданность делу // Шестые чтения по археологии Средней Кубани (краткое содержание докладов). Армавир: «Армавирполиграфпредприятие», 1999. С. 3–4.

2. *Ложкин М.Н., Пелих А.Л.* Бронзовый топор из станицы Надежной // Шестые чтения по археологии Средней Кубани (краткое содержание докладов). Армавир: «Армавирполиграфпредприятие», 1999. С. 7–9.

3. *Ложкин М.Н., Пелих А.Л.* Материалы позднебронзового времени из Отраденского музея // III Минаевские чтения. Материалы научной конференции. Ставрополь: Изд-во СГУ, 1999. С. 46–50.

4. *Пелих А.Л.* Прикубанский очаг металлургии и металлообработке и его место в системе межкультурных связей эпохи поздней бронзы Кавказа и Юго-Восточной Европы. Автореф. дисс. ... канд. ист. наук. Санкт-Петербург, 2003.

5. *Виноградов В.Б., Боярчук И.В.* Михаил Николаевич Ложкин. (Северокавказские историки-краеведы. Вып. 4).

Армавир, 1998.

6. Паспорт техникума. 1939–1943 гг. / Фонды музея АМТТ.

7. *Ситников Е.Д.* Школа мастерства. Армавир, 2004.

8. АООА. Ф. Р-491. Оп. 2. Д. 401.

А.С. Малахова

ЖУРНАЛИСТ, ИЗДАТЕЛЬ Ф.П. КУНИЛОВ И М.Н. ЛОЖКИН

В начале 1930-х гг. Михаил Николаевич Ложкин создаёт семью и женится на Наталье Феопемптовне Куниловой. Она была дочерью известного вятского журналиста, писателя и издателя Феопемпта Парамоновича Кунилова (29.12.1877–12.1.1958). Из-за трудности произношения отчества Наталью Кунилову все знали как Наталью Фёдоровну. История её родителей известна в самых общих чертах. По информации Галины Михайловны Ложкиной, внучки Феопемпта Парамоновича, женился Ф.П. Кунилов в 1904 г. на Евгении Ильичне Рязанцевой, происходившей из дворян. Её отец Илья Александрович Рязанцев был отставным военным [1].

Ф.П. Кунилов оказал большое влияние на своего зятя – Михаила Николаевича Ложкина. Несмотря на расстояние, которое разделяло тестя и семью молодых Ложкиных, в 1930–1950-х гг. между ними поддерживалась тесная переписка. К сожалению, в годы переездов и военного лихолетья письма Ф.П. Кунилова к своей дочери Наталье Феопемптовне и Михаилу Николаевичу не сохранились. Но в одной из публикаций о Н.Ф. Куниловой в районной газете «Сельская жизнь» приведен отрывок из письма её отца, отправленного Ложкиным в 1952 году: «...Я как-то послал Саше фотоматериалов. Очень бы хотел получить пару снимков с реки Уруп. Собираюсь писать книжку о форели, и такой снимок мне нужен, характерный снимок кавказской реки, в которой водятся форели. В вашей Куве, конечно, водится мелочь, крупной там просто негде жить, Уруп же более солидная река...» [2]. Увеличенную фотографию Ф.П. Кунилова в виде фотопортрета можно было увидеть в доме Михаила Николаевича в Отрадной. Портрет был помещён за стеклом книжного шкафа, стоявшего справа от входа в комнату-«кабинет». Литературная и

журналистско-издательская деятельность тестя незримо присутствовала в жизни М.Н. Ложкина и напутствовала его на самостоятельное творчество.

Личность Ф.П. Кунилова заслуживает подробного разговора, поскольку его яркая биография крестьянского интеллигента, журналистская судьба, верность избранному делу, жизненная стойкость оказали огромное нравственное влияние на характер и мировоззрение молодого Ложкина.

Феопемпт Парамонович Кунилов происходил из семьи бедных крестьян-староверов Пилинской волости Уржумского уезда д. Казанцевской (Казанцево). Начальное образование получил в селе Лопьял [3], окончил четыре класса церковно-приходской школы, с десяти лет начал трудовую жизнь: был учеником мастера-переплётчика, работал на лесоповале, служил переписчиком в земской управе, всю жизнь занимался самообразованием. Его литературная деятельность началась с 1898 г., после публикации первого стихотворения в газете «Вятский край». В 1899 г. в «Вятских епархиальных ведомостях» было опубликовано письмо Феопемпта Кунилова, в котором он довольно эмоционально описал причины перехода в официальное православие и своё поступление в школу протоиерея Кашменского. «Интимная переписка Кунилова», как было отмечено в предисловии редакции, «придает ей общественный интерес» [4]. В письме анализируются душевные переживания, связанные с переходом в синодальную церковь [5]. Позднее все дети Ф.П. Кунилова были крещены в храме во имя Всех Скорбящих Радости иконы Божией матери, находившейся при Губернской земской больнице, о чём сохранились записи в метрических книгах больницы и церковной книги [6].

В начале XX в. корреспонденции Ф.П. Кунилова появляются в «Вятской земской газете».

В 1903 г. Кунилов был принят на должность секретаря редакции газеты «Приложение к “Вятским губернским ведомостям”» и фактически редактировал это издание с 1903 по 1904 год [7]. Позже он вплотную занялся журналистикой и более десяти лет состоял штатным сотрудником «Вятской речи» [8]. В 1905 – 1907 гг. в Вятке печатался «Вятский вестник» – общественная и литературная газета, особое изда-

ние неофициальной части «Вятских губернских ведомостей», где некоторое время редактором служил Ф.П. Кунилов [9]. Его рассказы и статьи часто публиковались под псевдонимом Фома Деревенский в 1907–1912 годах [10].

В 1906-1908 гг. в уездном городе Сарапуле Вятской губернии выходила газета «Прикамский край». В первые годы её редактором был Ф. Кунилов, а издателем купец – И.М. Колчин, но в 1907 г. газета была закрыта по политическим причинам, Кунилов выслан из губернии [11]. «Прикамский край» в те годы проводил линию близкую к идеологии конституционно-демократической партии. По определению сарапульского уездного исправника, редактор этого издания Ф.П. Кунилов «по убеждениям был не левее партии мирного обновления и не участвовал решительно ни в какой политической организации, тем не менее, из опасения потерять подписчиков и тем ещё более ухудшить свое материальное положение, стал придавать газете иной облик, приближающийся в значительной степени к крайним органам печати» [12].

Феопемпт Парамонович до 1917 г. был известен как литератор (поэт, прозаик) и журналист, поддерживал связи с кружком крестьянских поэтов, организованным Иваном Захаровичем Суриковым (1841 – 1880), автором известных произведений – «Вот моя деревня...», «Степь да степь кругом...». Литературно-музыкальный кружок И. З. Сурикова после его смерти возглавлялся поэтами-«суриковцами», объединяя преимущественно самоучек из крестьян и мелких ремесленников. Основная часть «суриковцев» вошла с 1921 г. во Всероссийскую организацию крестьянских писателей [13]. Собственно кружок просуществовал с 1872 по 1933 год. Многие вятские поэты из крестьянской среды были связаны с суриковским кружком: стихи Н.Я. Баранова, П.Н. Второва, А.П. Грудцына, И.Г. Зыкова, Марка Крестьянинова, Ф.П. Кунилова воспринимались современниками как «правдивые голоса», наполненные страданиями, надеждами и чаяниями, пытающиеся рассказать о положении простого русского народа.

Однако поэзия постепенно уступает место в творчестве Кунилова рассказам из жизни и быта вятского крестьянства, тем более что работа журналистом давала богатый материал для подобного рода

наблюдений и размышлений. Немало любопытных подробностей о повседневном бытовом укладе уржумских крестьян были запечатлены в его рассказах. В 1902 г. Ф.П. Кунилов издает в Москве, в типографии К.И. Тихомирова, «сельскохозяйственные рассказы» под названием «Хорошие люди» [14]. Через три года появляется ещё один сборник – «Светлый праздник. Три рассказа» [15]. Но потом появляется новое увлечение – описание рыбалки и как времяпрепровождения, и как спорта, и как своеобразной формы общения с родной природой. Эта страсть станет всепоглощающей и определит дальнейшую профессиональную судьбу Кунилова журналиста и издательского работника.

Разделяя во многом либерально-демократические взгляды российской интеллигенции, он, однако, не ввязывался в активную политическую борьбу.

Ф.П. Кунилов более 10 лет был штатным сотрудником демократической газеты «Вятская речь», редактором-издателем которой был известный народник и общественный деятель Николай Аполлонович Чарушин (1851 – 1937) [16]. В годы первой русской революции и последовавшей затем столыпинской «реакции» сотрудники и редакция газеты «Вятская речь» подвергались административным гонениям. «Непримиримый, боевой тон газеты вызывал страшное ожесточение администрации: номера конфисковывались, редакторы и издатель Н.А. Чарушин заключались в тюрьму. Случалось так, что одновременно сидело три редактора газеты» [17]. В агитации против «стражников» был обвинен и Кунилов, якобы сказавший, что «стражник – враг народа», он был отправлен на месяц в тюрьму, но после разбирательства и процесса у мирового судьи был освобождён [18].

Феопемпт Парамонович активно участвовал в культурной жизни Вятки. В 1909 г. был создан Вятский художественный кружок, ставший первым объединением местных деятелей искусства, своеобразным культурным центром Вятки. Спустя несколько месяцев с момента образования, кружок объединял уже около ста человек, его учредителями были художники Н.Н. Хохряков, Н.Н. Румянцев, А.И. Столбов, И.Ф. Фёдоров, П.С. Кушелев, Л.Н. Яцын, Ф.А. Смирнов, фотограф С.А. Лобовиков и журналист Ф.П. Кунилов. Деятельность

кружковцев привела к созданию в декабре 1910 г. Вятского художественно-исторического музея. Свою лепту в это благородное начинание внёс и Феопемпт Парамонович.

Возможно, Ф. Кунилов был сопредседателем Вятского музыкального общества, образованного в 1909 г. В РГАЛИ хранятся письма Кунилова Ф.Е. Поступаеву, Н.А. Чарушину, Е.Н. Пермитину. Но в большей степени Кунилов оказался известен широкому кругу читателей не как прозаик, а как издатель и редактор научно-литературного журнала «Рыболов-охотник», выходившего в Вятке с 1909 по 1918 год.

В газете «Вятская речь» в 1909 г. появилось объявление: «С июня месяца текущего года в г. Вятке будет выходить ежемесячный иллюстрированный журнал “Рыболов-охотник” в издании и под редакцией Ф.П. Кунилова. Журнал посвящён специальным вопросам рыболовства, рыбоводства и охоты. Подписная цена с доставкой и пересылкой 1 руб. 25 коп., с июня до конца года – 85 коп. Издание будет обслуживать интересы существующих в губернии рыболовных и охотничьих обществ и кружков» [19].

В 1909-1912 гг. журнал «Рыболов-охотник» выходил ежемесячно, а с 1913 г. – два раза в месяц. В журнале публиковались его беллетризованные рассказы, посвящённые рыбной ловле – «Демьян Иваныч», «На Рудинской мельнице» (1911), «Не признал» (1912), «Талисман», «На родину» (1914), «На берегах Сана» (1915) и др.

В 1913 г. Ф.П. Кунилов становится редактором-издателем ежемесячного журнала «Охотник». В тот год отмечалось 300-летие императорского Дома Романовых. К юбилею в журнале появляется заметка «Государь Император – охотник». В ней император Николай II представлен как один из самых этичных охотников, соблюдавших правила охоты своего времени [20]. В журналах, выходивших под редакцией Кунилова, часто поднимались вопросы природоохраны и выработки таких правил охоты и рыбной ловли, которые бы способствовали сохранению и воспроизводству фауны [21]. Но главной его страстью была рыбная ловля. Приобретя спиннинг и оценив его преимущества, Кунилов возглавляет первый русский клуб спиннингистов, возникший в Вятке в 1914 г., был он и председателем Вятского кружка рыболовов-любителей. Ловля рыбы «верчением» становится всё

более популярна в России. Немалую роль в пропаганде этого способа сыграл именно будущий тесть М.Н. Ложкина.

В 1926 г. Феопемпт Парамонович Кунилов попытался возобновить издание своего журнала, но курс на «социалистическую индустриализацию», взятый партией и правительством, не оставлял никаких надежд на свободное книгоиздательство и предпринимательство в области газетного дела и журналистики. Возрождённое детище Кунилова стало выходить под названием «Охотник и рыболов»: в 1926 г. удалось выпустить 12 номеров, но в следующем – всего четыре. С 1927 г. Кунилов уже в Ленинграде, выступает перед рабочими заводов и фабрик о рыболовстве, работает секретарем в журнале «Охота и природа», неоднократно судил соревнования спиннингистов и удильщиков, был председателем Кооперативного товарищества рыболовов-любителей и рыбоводов. В период блокады Ленинграда Ф.П. Кунилов был эвакуирован и некоторое время работал на малой родине, в Уржуме, в сельхозартели «КИМ», затем вновь вернулся к любимой работе. В послевоенный период [22], с 1947 по 1958 год, у него вышло пять книг: «Советы юному рыболову», «Справочник рыболова», «Начинающий рыболов», «Рыболовный спорт», а последняя – «Ужение рыбы в проводку» – в год смерти [23]. Об уходе из жизни известного земляка в «Кировской правде» отозвался краевед В. Пленков [24]. Имя Феопемпта Парамоновича Кунилова стало в один ряд с такими знатоками рыболовного дела в России, как С.Т. Аксаков, Л.П. Сабанеев, П.Г. Черкасов, П. Терлецкий и др.

Всего за советские годы Ф.П. Кунилов написал более 15 книг и брошюр по рыболовству, некоторые переиздавались неоднократно; он преподавал в Институте народов Севера, где создал образцовый промысловый кабинет. Его вклад в развитие спортивного рыболовства в нашей стране трудно переоценить: Феопемпт Парамонович стоял у истоков центрального журнала «Рыбоводство и рыболовство». Несмотря на тяжёлую болезнь, он успел продиктовать приветствие редакции и читателям и целую программу, которой, по его мнению, должно было следовать издание. Первый номер «Рыбоводства и рыболовства» вышел с последней статьей Ф.П. Кунилова и сообщением о его кончине в траурной рамке [25].

Вне всякого сомнения, в рыбной ловле на горной Куве и стремительном Урупе, внуки следовали советам своего деда в ужении форели, а об особенностях рыбной ловли на реках Кубани с ним делился и Михаил Николаевич.

Более трагично сложилась судьба Евгении Ильиничны Рязанцевой, супруги Кунилова и матери Натальи Феопемптовны. Дочь вспоминала, что мама, Евгения Ильинична, была из тех дворян, которых увлекала идея народничества.

В доме у Куниловых в селе Казанцево Уржумского уезда для сельских ребятишек устраивалась всегда на Новый год ёлка, книги из их личной библиотеки давали каждому, кто проявлял к ним интерес.

В годы коллективизации учительнице приходилось заниматься общественной работой. Статью Сталина «Головокружение от успехов» [26] Евгения Ильинична читала крестьянам, насильно согнанным в коммуны. Целый месяц убеждала их в том, что Советская власть осудила насильственные методы создания коллективных хозяйств, уверяла, что всё образуется. В 1930 году за эти коллективные читки её отправили в лагерь на пять лет. Перед отъездом в Сибирь дочь нашла свою маму в Старом Осколе: в мучном сарае она занималась штопкой старых пыльных и дырявых мешков. Дочь удивилась твёрдости и достоинству, с которым держалась её мать, а также тому, что «жалкие гроши, причитающиеся ей за работу, тратила полуголодная арестантка на покупку газет, потому что в её семье считалось постыдным чего-то не знать» [27].

Как отмечал в 1966 г. известный вятский краевед и библиофил Е.Д. Петряев, «библиотека и архив Кунилова в Ленинграде, несомненно, таят богатые вятские материалы» [28]; следует добавить, в этом архиве должны быть и следы ложкинского эпистолярия. В память о своем отце Наталья Феопемптовна, супруга М.Н. Ложкина, когда публиковала короткие заметки на социально-бытовые и нравственные темы в отрядненской «Сельской жизни», неизменно подписывала их своей девичьей фамилией – Кунилова.

Примечания:

1. *Ретин Р.* Свой род продолжу добрыми делами // Сельская жизнь. 2010. 14 сентября. В одной из публикаций (*Ташматова Г.* Девочка из Уржума // Сельская жизнь. 1992.

25 января. С.2) жена Ф. Кунилова названа Евгенией Александровной. Причины несовпадения в отчестве установить не удалось.

2. *Ташматова Г.* Девочка из Уржума // *Сельская жизнь*. 1992. 25 января. С. 2.

3. Село Лопьяль лежало в 20 верстах от Уржума, к югу, по торговой дороге на Казань. Здесь родились знаменитые русские художники братья Виктор Михайлович и Аполлинарий Михайлович Васнецовы, их отец был священником в сельской церкви. В Лопьяле родился также и писатель самородок из крестьян А.П. Грудцын, которого знал Ф.П. Кунилов.

4. *Кунилов Ф.* Письмо бывшего старообрядца // *Вятские епархиальные ведомости*. Отдел неофициальный. 1899. № 8. С. 405.

5. *Бронников Н.И.* Автобиография С.А. Наймушина «Моя жизнь в расколе» как источник по истории старообрядчества Вятской губернии второй половины XIX века // *Вестник Удмуртского государственного университета*. Серия: История и филология. 2012. Вып. 3. С. 93.

6. *Любимов В.А.* Старая Вятка. Квартал за кварталом. Первая часть. Начало (От Засоры до Раздерихинской). Киров, 2007. С. 321.

7. *Сергеев В.Д.* Из истории вятских газет (1838–1917). Учебное пособие. Вятка (Киров), 2002. С. 25.

8. См.: Письмо Ф.П. Кунилова к Н.А. Чарушину от 3 марта 1933 года // ЦГАЛИ. Ф.1642. Оп.1. *Петряев Е.* Литературные находки. Очерки культурного прошлого Вятской земли. Киров, 1966. С. 50, 74.

9. *Сергеев В.Д.* Из истории вятских газет (1838–1917). Учебное пособие. Вятка (Киров), 2002. С. 25.

10. *Петряев Е.Д.* Живая память. М., 1984. С. 55.

11. Вятский край. 1907. 15 марта; см.: *Сергеев В.Д.* Из истории вятских газет (1838 – 1917). Учебное пособие. Вятка (Киров), 2002. С.86.

12. ГАКО. Ф. 582. Оп. 167. Д. 208. Л. 35.

13. См. подробнее: *Прямков А.* Встречи моего современника. Писатели из народа. Ярославль, 1958.

14. *Кунилов Ф.* Хорошие люди. Сельскохозяйственные рассказы. Кн.1. М.: К.И. Тихомиров, 1902. – 120 с. В сборнике были помещены рассказы «Дедушка Трифон», «Передовой пчеловод», «Бабушка Анна», «Учитель», «Пчеляки».

15. *Кунилов Ф.* Светлый праздник. Три рассказа. М.: К.И. Тихомиров, 1905. – 48 с. В сборнике были опубликованы рассказы «Враги», «Мать» и «Письмо».

16. Подробнее о Н.А. Чарушине и его газете см.: *Сергеев В.Д.* Николай Аполлонович Чарушин: народник, общественный деятель, издатель, краевед. Вятка (Киров), 2001.

17. *Петряев Е.Д.* Литературные находки. Очерки культурного прошлого Вятской земли. Киров, 1966. С. 80.

18. См.: Вятская речь. 1910. № 72; *Гурьев А.* «Рыболов-охотник» и другие // Вятский библиофил: альманах. Киров-на-Вятке, 2011. Вып. 4. С.188–189.

19. См.: Вятская речь. 1909. № 192.

20. Здесь следует отметить, что наследник австро-венгерского престола крон-принц Фердинанд, убийство которого в Сараево стало поводом к развязыванию Первой мировой войны, тоже был заядлым охотником, на счету которого было более 250 000 животных, убитых на разных континентах.

21. См.: *Хохряков А.* Вопросы природопользования и охраны природы в журнале «Рыболов-охотник» // «Герценка»: Вятские записки. Киров, 2000. Вып.1.

22. *Гурьев А.* «Рыболов-охотник» и другие // Вятский библиофил: альманах. Киров-на-Вятке, 2011. Вып.4. С. 192.

23. См.: *Кунилов Ф.П.* Уженье рыбы в проводку. Л.: Лениздат, 1958.

24. *Пленков В.* Энтузиаст рыболовного спорта Ф.П. Кунилов // Кировская правда. 1959. 15 февраля, № 20.

25. *Гурьев А.* «Рыболов-охотник» и другие // Вятский библиофил: альманах. Киров-на-Вятке, 2011. Вып. 4. С. 192.

26. Статья Генерального секретаря ЦК ВКП(б) И.В. Сталина появилась в газете «Правда» № 60 от 2 марта 1930 г. В статье Сталин критиковал «перегибы на местах», допущенные излишне ретивыми советскими руководителями. В частности, И. Сталин осудил действия местных властей по преждевременному насаждению сельскохозяйственных

коммун: «Не коммуна, а сельскохозяйственная артель является основным звеном колхозного движения, но в артели не обобществляются: приусадебные земли (мелкие огороды, садики), жилые постройки, известная часть молочного скота, мелкий скот, домашняя птица и т.д.». Стронников сельхозкоммун Сталин обвинил в «разложении и дискредитации» колхозного движения, подчёркивая, что для коммун условия ещё не созрели.

27. См.: *Ташматова Г.* Девочка из Уржума // *Сельская жизнь*. 1992. 25 января. С. 2. По семейным преданиям Е.И. Кунилова работала корректором в издательстве.

28. *Петряев Е.Д.* Литературные находки. С.50. Безуспешно разыскать архив Ф.П. Кунилова пытался московский литератор, историк науки В.И. Миленушкин (1908–1975), занимавшийся вопросами истории науки (см.: *Петряев Е.Д.* Живая память. Предисловие А. Лиханова. М.,1984. С. 40).

С.Н. Савенко

НАУЧНЫЕ КОНТАКТЫ С МИХАИЛОМ НИКОЛАЕВИЧЕМ ЛОЖКИНЫМ

30 ноября 2015 года исполнится 105 лет со дня рождения незаурядной личности в сфере археологического краеведения, музейного дела и сохранения историко-культурного наследия Северо-Западного Кавказа – Михаила Николаевича Ложкина (1910–1999). Память о нашем старшем коллеге, ярком современнике и единомышленнике была уже достойно отмечена его земляками и учёными-кавказоведами в связи с его деятельностью и вкладом в науку [1, 2], тяжелой утратой его 3 апреля 1999 г. [3-6], 100-летним юбилеем краеведа в 2010 г. [7], 50-летия открытия им Ильичёвского городища [8], его принципиальной позицией в защите памятников истории христианства и казачьих регалий [9]. Но мы вновь и вновь будем вспоминать этого пытливого, самоотверженного и бескорыстного открывателя, исследователя и радателя древних и средневековых памятников Приуралья и соседних территорий, истинного ценителя истории христианства в регионе, создателя и активного сотрудника музеев, талантливого педагога и руководителя в сфере образования, популяризатора археологии и истории, публициста и героя телевизионных репортажей и тематических документальных видеофильмов, интеллигентного, деликатного, открытого добродушного человека.

Первая моя встреча с Михаилом Николаевичем состоялась весной 1977 году на VII «Крупновских чтениях» в городе Черкесске. Тогда я – студент 2-го курса исторического факультета Чечено-Ингушского госуниверситета им. Л.Н. Толстого – на не

санкционированных Оргкомитетом полулегальных условиях, вместе с двумя другими членами археолого-краеведческого кружка профессора В.Б. Виноградова, принял участие в этой авторитетной конференции в качестве слушателя. Несмотря на закулисное осуждение столь «дерзкого поступка» частью маститых кавказоведов, мы были очень довольны тем, что нам удалось побывать в атмосфере настоящей северокавказской археологической науки, увидеть ведущих специалистов страны в этой области, познакомиться с более демократичными и готовыми к наставническим и дружественным контактам краеведами. Тогда, в 1977 г., я лично узнал Сергея Даниловича Мастепанова [10] и Михаила Николаевича Ложкина. Мы с большим вниманием прослушали их доклады. М.Н. Ложкин сообщал об исследованиях шести христианских храмов на Ильичевском городище XI – XIII вв. в Отрадненском районе [11]. Его выступление с живым интересом было воспринято всеми присутствующими и отмечено в обсуждениях [12]. Мне же довелось также пообщаться с Михаилом Николаевичем, получить ответы на некоторые собственные вопросы.

Обе эти встречи имели продолжение в деловых научно-краеведческих контактах. И более основательными они были именно с М.Н. Ложкиным потому, что нас сближали также и очень сходные области научных интересов в сфере аланской археологии и истории христианства. Ещё на последнем курсе обучения в Университете и, особенно, вскоре после его окончания в 1980 году, я четко определился с темой своей кандидатской диссертации, которая была посвящена изучению социальной структуры позднеаланского общества X – XII вв. по материалам захоронений и могильников центральных районов Северного Кавказа, включая бассейн Верхней Кубани. В этом плане для меня были крайне интересны материалы Михаила Николаевича по Верхнему Приуралью. Помимо бытовых и культовых объектов, он исследовал и скальные могильники данного района, причем материалам из них была посвящена первая научная публикация краеведа 1972 года [13]. В 1984 г. вышла в свет большая статья М.Н. Ложкина «Аланы на Урупе», опубликованная в одном из сборников Северо-Осетинского научно-исследовательского института [14]. Она была очень важна для меня. Тогда я

обстоятельно работал над анализом погребальных комплексов раннесредневековых катакомбных могильников, также выводя его результаты на уровень научных публикаций. Наш университетский сборник с одной из моих статей [15] я послал Михаилу Николаевичу в самом начале 1985 года и получил благодарственное письмо (от 28.02.1985 г., личный архив). М.Н. Ложкин готов был мне послать в ответ сборник с его статьей, за что я также был искренне признателен краеведу.

В письме М.Н. Ложкин передавал теплые приветы В.Б. Виноградову и старшим «виноградовцам» – Даутовой Р.А., Дудареву С.Л., Мамаеву Х.М. и Петренко В.А., с которыми он познакомился на Пятых Крупновских чтениях в Махачкале в 1975 г.

Пользуясь оживившимися добрыми контактами, я вскоре обратился к М.Н. Ложкину за консультацией по вопросу о захоронениях внутри церквей и храмов региона. Очень скоро – 27.03.1985 г. – получил обстоятельный ответ с указанием всех известных фактов церковных захоронений на Северо-Западном Кавказе. Некоторые сведения серьезно уточняли и конкретизировали мои знания, в частности, об «ильичевских» церквях, об «элитных комплексах» в Северном храме Нижнего Архыза и Сентах. Интересны и личные рассуждения Михаила Николаевича о причинах совершения исключительно богатых захоронений в храмах: «Что это? Влияние пережитков на христианство? Или наплевательское отношение к канонам новой религии? На земле отличались всем от быдла, и на тот свет тоже пойдём с отличием. Или всё это вместе». Все эти вопросы актуальны и сейчас. Письмо также завершалось передачей приветов: «Виталию Борисовичу (Виноградову – С.С.) и его славной бригаде археологов!»

И в последующие годы наши прямые и опосредованные через коллег и друзей связи с М.Н. Ложкиным не прекращались, хотя в сумбурное перестроечное время и последующие за ним кризисные годы – они объективно ослабли. Но когда профессор В.Б. Виноградов с большей частью своих верных учеников вынужденно перебрался в г. Армавир в 1992 году – данные связи стали значительно теснее. Мои коллеги и друзья стали навещать Михаила Николаевича в станице Отрадной, посещать станичный краеведческий музей, вовлекать его в различные

формы существенно активизировавшейся археолого-краеведческой и педагогической деятельности Армавирского государственного педагогического университета. Я много слышал обо всем этом, но лично мне не удалось встретиться в это время с М.Н. Ложкиным.

Такая личная встреча могла состояться у нас на кисловодской земле, где я с 1991 по 1997 гг. возглавлял Кисловодский историко-краеведческий музей – филиал Ставропольского государственного объединенного краеведческого музея им. Г.Н. Прозрителева и Г.К. Праве. В трудные годы начала 1990-х годов над «Крупновскими чтениями» нависла опасность их прекращения в связи экономическими проблемами и социально-политической нестабильностью на Северном Кавказе. Тогда мы дерзнули сохранить данный форум в Кисловодске и других городах Кавминвод. Сегодня можно с гордостью заявлять, что это удалось. А тогда, в 1994 г., конференция готовилась на базе одного из недавно отреставрированных музейных помещений в Кисловодской крепости. XVIII Крупновские чтения явились фактически первым крупным мероприятием в возрождаемом музейном комплексе. Конференция стала приобретать международный характер, т.к. для участия в ней заявили и приехали археологи не только из более 20 городов России, но и из вновь образовавшихся государств ближнего зарубежья (Азербайджан, Украина) [16].

Михаил Николаевич также планировал принять участие в этой конференции. В письме от 9.02. 1994 г. он просил прислать ему приглашение на участие в Крупновских чтениях и забронировать место в гостинице. Все это было с радостью сделано, но, к большому сожалению, по состоянию здоровья М.Н. Ложкин не смог приехать в Кисловодск и выступить на конференции. Не довелось нам встретиться и в дальнейшем...

Оценивая сегодня с позиций своего шестидесятилетнего жизненного пути многочисленные факты, события и явления, я все более убеждаюсь в том, что наиболее светлые и позитивные страницы в моей судьбе были связаны с такими людьми-подвижниками, как Михаил Николаевич Ложкин. Как прекрасно, что на Земле были и есть в результатах совершённых ими дел и в нашей памяти такие уникальные личности!

Примечания:

1. *Виноградов В.Б., Боярчук И.В.* Ложкин Михаил Николаевич / под ред. А.М. Ждановского (Серия: Северокавказские историки-краеведы. Вып. 4.). Армавир: АГПИ, 1998. – 12 с.

2. *Малахов С.Н.* Вятский уроженец М.Н. Ложкин – ревнитель кубанской старины [Электронный ресурс] // Герценка: Вятские записки. 2004. Вып. № 6. – Режим доступа: http://www.herzenlib.ru/almanac/number/detail.php?NUMBER=number6&ELEMENT=gerzenka6_4_4.

3. *Виноградов В.Б., Пелих А.Л.* Преданность делу // Шестые чтения по археологии Средней Кубани (краткое содержание докладов). Армавир: АГПИ, 1999. С. 3–4.

4. *Виноградов В.Б.* Учитель, историк, воспитатель (последние встречи с М.Н. Ложкиным) // Шестые чтения по археологии Средней Кубани (краткое содержание докладов). Армавир: АГПИ, 1999. С. 4–5.

5. *Кузнецов В.А.* Памяти Михаила Николаевича Ложкина (1910 – 1999) // Историко-археологический альманах. Вып. 7. Армавир – М.: ИА РАН, Армавирский краеведческий музей, 2001. С. 112–113.

6. *Малахов С.Н.* Список основных печатных работ Михаила Николаевича Ложкина // Историко-археологический альманах. Вып. 7. Армавир – М.: ИА РАН, Армавирский краеведческий музей, 2001. С. 113–114.

7. 100-летие со дня рождения почетного гражданина станицы Отрадной М.Н. Ложкина. [Электронный ресурс]. – Режим доступа: <http://otradnaya.kuban.ru/n20101130.htm>.

8. Вопросы истории Приурупья. Вып. 1. Ильичевское городище как памятник средневековой археологии и церковной архитектуры. Материалы краевой научной конференции, посвященной 50-летию открытия и изучения Ильичевского городища (Станица Отрадная, 9-10 августа 2012 г. / под ред. С.Н. Малахова и С.Г. Немченко. – Армавир: Издатель Шурыгин В.Е., 2012. – 300 с.

9. *Малахов С.Н., Малахова А.С.* Краевед М.Н. Ложкин: одинокий голос в защиту христианских памятников // Православие в истории и культуре Северного Кавказа. Материалы VI Свято-Игнатиевских чтений, г. Ставрополь, 14 мая 2014 г. Выпуск I. Ставрополь: Издательский центр Ставропольской ПДС, 2014. – С. 230–240.

10. *Савенко С.Н., Кравцова С.Л.* О роли С.Д. Мастепанова в формировании и изучении археологических коллекций в памятниках Верхнего Прикубанья // Отрадненские историко-краеведческие чтения. Выпуск I. Материалы региональной научной конференции, посвященной 100-летию Сергея Даниловича Мастепанова. – Армавир: Изд-во Шурыгин В.Е., 2013. С. 117–121.

11. *Ложкин М.Н.* Новые историко-архитектурные памятники в Отрадненском районе Краснодарского края // Материалы по изучению историко-культурного наследия Северного Кавказа. Выпуск VIII. Крупновские чтения. 1971 – 2006. М.: Памятники исторической мысли, Ставрополь: Наследие, 2008. С. 168.

12. *Козенкова В.И.* VII Крупновские чтения (Черкесск, 1977 г.) // СА. 1980. № 2. С. 276–277.

13. *Малахов С.Н.* Список основных печатных работ... С. 113.

14. *Ложкин М.Н.* Аланы на Урупе // Вопросы археологии и этнографии Северной Осетии. Орджоникидзе: СОНИИФЭ, 1984. С. 29–61.

15. *Савенко С.Н.* Количественный состав погребённых в раннесредневековых катакомбах Центрального Предкавказья как социальный показатель // Археология и вопросы социальной истории Северного Кавказа. Грозный: ЧИГУ, 1984. С. 63–71.

16. *Березин Я.Б., Савенко С.Н.* XVIII Крупновские чтения по археологии Северного Кавказа (Кисловодск, 1994) // РА. 1995. № 4. С. 219–223.

**СТРАНИЦЫ ИЗ КРАЕВЕДЧЕСКОЙ
ПЕРЕПИСКИ М.Н. ЛОЖКИНА**

Публикация, примечания
С.Н. Малахова и С.Г. Немченко

В настоящей подборке публикуются письма, отправленные М.Н. Ложкиным различным адресатам в период с 1968 по 1997 годы. Десять писем были отправлены краеведу и паремиологу С.Д. Мастепанову с 1968 по 1990 гг. Они сохранились в его личном архиве и переданы для публикации Н.С. Мастепановым. Содержание этих писем позволяет проследить динамику научных интересов и исследовательских планов Михаила Николаевича. Четыре письма Ложкина, написанных между 1972-1974 гг., любезно предоставил для издания московский писатель Г.Л. Немченко. В этот период Гарий Леонтьевич готовился писать сценарий, а затем снимать фильм «Где Ложкин прячет золото», поэтому уточнял для себя через Ложкина вопросы, связанные с археологией Приуралья. Письма к О.В. Веровенко – ответы на вопросы армавирского краеведа об участниках Гражданской войны в Приуралье, сохранились благодаря Б.Н. Берендюкову (г. Армавир). В своём личном архиве С.Н. Савенко (г. Кисловодск) выявил три письма Ложкина, касающихся древностей Нижне-Архызского городища и участия отрадненского краеведа в «Крупновских чтениях». О научных контактах с М.Н. Ложкиным Сергей Николаевич Савенко обстоятельно написал в своей статье, размещённой в настоящем сборнике. Письмо-благодарность профессору В.Б. Виноградову за присланные археологические и краеведческие издания его кафедры – свидетельство долголетних научных контактов Михаила Николаевича с кавказоведческой научно-педагогической школой Виталия Борисовича Виноградова, продолжавшей свою работу с начала девяностых годов в стенах Армавирского государственного педагогического института.

Все письма публикуются по авторским адресам, даты и место написания писем или сообщений на открытках указываются в начале публикуемого эпистолярного текста. Основные комментарии приведены в примечаниях, однако не все места в письмах разъясняются по ряду причин, в частности, из-за отсутствия необходимых источников информации и возможности

дать бесспорные сведения.

Публикаторы выражают искреннюю признательность всем коллегам, разыскавшим письма М.Н. Ложкина в своих архивах.

Ложкин М.Н. – Мастепанову С.Д.

1

21 ноября 1968 г., <ст. Отрадная>

Сергей Данилович, здравствуйте!

Из письма Е.П. Алексеевой [1] узнал Ваш адрес. Рад. Могу написать письмо.

Работаю в школе хутора Ильич Отрадненского района, занимаюсь краеведением; занимаюсь, в частности, историей раннего средневековья Северного Кавказа. Особенно интересны для меня материалы по истории христианства X – XIII вв.

В окрестностях хутора Ильич открыты руины христианских церквей этого периода на территории большого феодального владения. Найдены интересные нательные христианские крестики XI – XII вв.

Евгения Павловна пишет, что у вас подобные находки тоже есть.

Хотелось бы получить от вас по этому поводу письмо.

Хотелось бы побывать у Вас. Рад буду видеть Вас у меня, было бы о чём поговорить, посмотреть.

Можно ли купить на шахте тонны две хорошего угля для отопления дома. Если да, то это уже будет повод для приезда к Вам.

Пока.

С лучшими пожеланиями и приветом,
М. Ложкин.

Хутор Ильич Отрадненского района Краснодарского края, Ложкин Михаил Николаевич.

2

1 февраля 1973 г., <ст. Отрадная>

Дорогой Сергей Данилович!

Спасибо за письмо, получил сегодня.

Очень хорошо, что Вы уже написали Гинсбургу [2], будем ждать ответа, а там видно будет. Основное – узнать, есть ли архив тех времён, что нас интересует.

Лишь бы ответил положительно.

26/II был в Ставропольском музее, поговорил с археологом <А.В.> Найденко, посмотрел фонды, видел энколпион,

найденный ученицей в посёлке 5-ой шахты, видел Ваш дар – крест на каменной плите [3].

Книга Анфимова Н.В. у меня есть, купить её нет возможности, раскупили сразу. Если Вас устроит, могу прислать во временное пользование, она с дарственной надписью.

«Кубань» я обещал Вам послать, но только на этих днях мне нужный № привезут, сразу пошлю.

Собираюсь поехать с В.А. Кузнецовым в Абхазию, но опять откладываем этот вояж, занят он.

Нет ли новых находок у Вас?

Продолжаю обрабатывать крестики, но медленно движется работа, нет под рукой литературы. Ваша коллекция интересна, в целом возникает интересный вывод, на близких расстояниях христианских центров в верховьях Кубани выявляется яркое разнообразие нательных крестиков, видимо, из разных производственных центров поступали они, а возможно и на месте их производили [4]. Хорошо бы летом повидаться. Привет Вашей семье.

С уважением и лучшими пожеланиями, *М. Ложкин.*

3

<Карточка почтовая>

28 февраля 1973 г., <ст. Отрадная>

Сергей Данилович, добрый час!

Был в Грозном на «Крупновских чтениях» [5], интересно прошли. Много узнал нового.

Послал Вам книгу Анфимова. Сообщите о получении. Посылал и «Кубань». Получили ли? Что у Вас нового?

С приветом и лучшими пожеланиями, *М. Ложкин.*

4

<Карточка почтовая>

29 июня 1973 г., <ст. Отрадная>

Дорогой Сергей Данилович!

Готовлю статью по мелкой пластике (христианские нательные кресты). Если Вы не думаете публиковать свою коллекцию крестиков, то не разрешите ли мне воспользоваться вашим разрешением на включение их в описание [6].

Чем [Вы] заняты? Есть ли новые находки? Публикуете ли в этом году свои новые работы? Жду ответа!

Получили ли книгу Анфимова?

С уважением, *Ложкин.*

5

<Карточка почтовая>

10 мая 1975 г., <ст. Отрадная>

Дорогой Сергей Данилович!

Спасибо за письмо. Сегодня же оформил заказ на библиографические справочники по Кубани. Буду ждать их с большим нетерпением.

Буду ждать и обещанного. Хотя Вы и заняты по самое горло, прошу выступить по местному радио с обращением к населению с огромной просьбой сохранять археологические находки и передавать их Вам. Должны быть у Вас памятники эпиграфические (на крестах, камнях надписи).

С уважением, *Ложкин.*

<P.S.> Желаю всяческих успехов.

Оттиск пошлю, положил его куда-то.

6

<Карточка почтовая>

15 сентября 1975 г. <ст. Отрадная>

Дорогой Сергей Данилович!

Что у Вас нового? Где побывали? Всё лето занимался консервацией архитектурных памятников Ильичёвского городища. Что дали раскопки Хумаринского городища?

Пишите!

С уважением, *М. Ложкин*

7

9 июля 1985 г. <ст. Отрадная>

Дорогой Сергей Данилович!

Письмо получил. Спасибо. Жду Вас, увидимся и поговорим. Спасибо за интересные сведения. Где Архив АН СССР (есть научный архив и в Ленинграде)? Откуда Вы узнали об этой рукописи? Вашу работу Филиппову передал [7]. Фото дочери Козлова послать не имею возможности, нет фотокопии.

Приезжайте!

С наилучшими пожеланиями. Ваш *Ложкин.*

8

30 января 1989 г., <ст. Отрадная>

Дорогой Сергей Данилович!
Привет от всех музейщиков Отрадной!
Просим ответить на отдельном листе анкеты и послать нам.

Может сохранились вещи из Сталинской академии [8], привезите их нам. Мы продолжаем собирать воспоминания, фотографии и вещи репрессированных тех времен.

Желаем всяческих успехов, *М. Ложкин.*

9

21 февраля 1989 г., <ст. Отрадная>

Дорогой Сергей Данилович!
Мы (музейщики) все за тебя рады, что тебя заметила «Правда» [9], это прекрасно.

Писать тебе будут. И обязательно. Все это так. Но ты – отрадненец, земляк Приурупья, а потому в Отрадненском музее должен быть солидный след, след осязательный. А потому просим тебя выполнить нашу просьбу.

Желаем тебе всяческих успехов.

Посылаю газету с моей статьёй о голоде 1933 года [10]. Отзывы всякие. С уважением, *М. Ложкин.*

10

[Без даты], <ст. Отрадная>

Дорогой Сергей Данилович!
Мы готовим экспозицию о репрессированных, нужна срочно твоя фотография и сведения о тебе пусть краткие пока. Умоляем и просим!

Вещи, документы тех страшных, черных времён сохранились? Ты же понимаешь необходимость этого, пришло же время из небытия поднять людей и рассказать о них.

Уволилась зав. фондами музея, они закрыты, а подходящей кандидатуры нет, потому и фото Полины совсем не могу искать.

Занят б[ывшими] репрессированными. Напиши, когда тебя арестовали, судили, где был в заключении, когда освободили, когда реабилитировали (кто, № документа, дата).

Может, знаешь фамилии и других людей, схваченных в нашем районе.

Больше всех пострадали эстонцы (х. Новоэстонка), арестовали и угробили более 100 человек, вернулись только двое [11].

Был в Краснодаре на I Кубанской археологической конференции, прошла интересно.

С уважением, *М. Ложкин.*

P.S. Все музейщики Отрадной рады за Вас, вспомнили и оповестили весь Союз о подвижнике из Отрадной.

Ложкин М.Н. – Немченко Г.Л.

11

11 февраля 1972 г., <ст. Отрадная>

Гарий, привет!

Был у меня фотокор АПН Алексей Жигайлов. Говорили о твоих успехах в литературе, он привёз мне журнал «Кубань» № 12. Читаю. Он хотел бы познакомиться с тобой, а потому просил показать, вернее, передать визитную карточку, что и делаю.

Просит позвонить при okazji в Краснодар.

У нас зима начинает отступать, сегодня уже +3°.

Получил приглашение на 4/IV в Москву (конференция археологов и этнографов).

Будет сухим март, приеду в Майкоп и мы эту церквушку должны разыскать.

Потихоньку навожу порядки в наших находках, пишу.

Желаю полного успеха во всех делах.

Да! Новость. Открыта авиалиния Отрадная – Краснодар. Говорят, что могут сделать остановку в Майкопе.

Привет семье!

Пока. Жму руку, *М. Ложкин.*

12

25 июня 1979 г., <ст. Отрадная>

Дорогой Гарий!

И опять прошу тебя слезно и колени-преклоненно разыскать В.В. Дамаеву. Мы ей писали, задавали вопросы о В. Дамаеве, но ответа нет.

Нас интересовала личность Гар<а>, он заметил вокальные данные Отрадненского певца и по его совету Василий Дамаев поехал в Москву.

Кто же такой Гар, какая лихая сила занесла его в Отрадную. Эта же фамилия упоминается при описании библиотеки и чайной общества трезвости в Отрадной (начало этого века).

В. Дамаева постараемся показать выпукло в Отраденском музее [12]. Может, его дети смогут нам передать ещё кой-какие экспонаты.

Надо торопиться, жизнь есть жизнь.

Да, туда же стремятся попасть научные сотрудники из Краснодарского музея.

Могут опередить нас и заберут то, что должно быть в Отрадной.

У нас жара, трудно дышать, пожилая публика тяжело переживает эти природные стрессы. И я тоже. Ох!

В районе работает этнографическая экспедиция из Краснодарского музея, вчера ездил с ними в Спокойную и Надежную (скрепя сердце). Много увезут интересных материалов.

Население встречает хорошо.

Привезли керамику, нашли потомков местных гончаров, рушники, ряднушки, [нрзб.] бук (белье будили), сапетку, семейные фотографии и т.д., более 50 единиц хранения. И это за один день!

В Краснодаре планируют создать музей под открытым небом «Кубанская станция».

Есть решение крайкома по этому поводу. Дело хорошее, давно пора. В одном из парков в Краснодаре отводят 7 га для этой цели.

Прошлый год собирали экспонаты в Мостовском районе, привезли более 500 экземпляров. Старую одежду, вернее, старых образцов удалось заполучить.

Мелькнул Жигайлов, забегал на 10 м<инут>, рыщет с фотоглазом по Кубани.

Будем копать скальные погребения VII – VIII вв. Разрешение получил.

Привет тебе и твоей семье! Самые, самые пожелания!

Всегда твой М. Ложкин.

13

12 декабря 1979 г., <ст. Отрадная>

Дорогой Гарий!

Отвечаю на вопросы:

1. На первый вопрос ответ найдешь в книжке <В.А.> Кузнецова.

По этим делам идут споры. Но, видимо, места эти были населены и перенаселены, условия для жизни и обороны прекрасные. В начале нашего I-го тысячелетия жили местные горские племена, могли проникать и аланы, а в VII – VIII вв. эта территория могла входить в Хазарскую великую державу, состояла она из многих племён, предполагают, что Хумаринскую крепость построили болгары, архитектура выразительно византийская.

Византия активно проводила внешне-политический курс на Сев.<ерном> Кавказе, стараясь склонить кавказцев на свою сторону против арабов и хазар. Под её влиянием и христианство проникло в верховья Кубани, но это уже было позднее (X в.) Вот тогда и появились прекрасные храмы среди гор.

2. Мальчика, принесшего слоника зовут Валера Шампаев (СИ № 1, 5а класс.).

3. Анфимов Никита Владимирович, кандидат исторических наук, профессор госуниверситета. Старейший археолог на Сев.<ерном> Кавказе. Продолжил традицию медиков в семье, окончил Кубанский медицинский институт, но через два года поступил на истфак Краснодарского пединститута и работал долгое время в Краснодарском музее, а потом перешел в пединститут преподавать. Много сезонов копал. Теперь подвергнут опале, ибо не за все раскопки отчитался перед Институтом археологии, отчитывается.

4. Разговор с Мастепановым вёлся о фрагменте бронзового креста, на котором греческая надпись: «св. Пантелеймон» – спец<иалист> по медицине, исцелитель, врачеватель из корпуса святых православной церкви византийского толка.

Но он, видимо, спутал и говорил о кресте-тельнике (носили или на гайтане или цепочке на теле); энколпион – это крестик, состоящий из двух половинок, плотно примыкающих друг к другу, между ними пространство, куда и закладывали частицу мощей.

Энколпионов найдено много на Руси, да и на Кавказе (Северном) – более 10, это тех, которые известны науке, все они домонгольского периода, о них речь и велась. Терять такие вещи, отдавать кому-то – смертный грех. Об этом и писать невозможно.

5. Руководительницу танцевального коллектива Отраденского рай.<онного> ДК

зовут Нелли Григорьевна Лашевская, но по документам она Валентина, но имя это она не терпит, что же скажешь – женщина!

6. На последних зональных соревнованиях – смотре – наши танцоры заслужили звания народного. Вот как! Нелька – молодец!

Она единоутробная и вторая жена Романа.

Наши новости. Митя Посевин свергнут «по собственному желанию», назначают одного из директоров, я его плохо знаю. Очередь за...

Славка [13] уехал на обучение книжной премудрости на журналистский факультет заочного Университета маркс<изма>-лен<нинизма>, в Краснодар. Будет шибко умным!

Лёня дома, но ему плоховато.

Да, еще на вопрос отвечаю. Сергея Васильевича я не видел до сих пор, а видел его супругу, о которой Вы имеете представление, и чёрт меня дёрнул сказать, что Вы просили, она воспламенилась и отрезала: «Ну его к чёрту, хотел бы – пришёл!» Все мои аргументы прозвучали совсем попусту. Что же поделаешь. Опять же женщина!

Он-то так бы не ответил. Допустил я тактический промах. Увижу его и исправлю.

Конечно, мне весьма интересен разговор с Кончиным, я после его статьи собирал материал по этому поводу и все концы идут в партизанский отряд Спокойной. Злюсь до сих пор на равнодушных работников Керченского музея, надо было сразу же искать чемодан [14].

Проспали и про.....

Дурни! Тогда жил ещё кассир Спокойненского госбанка, а он увозил в отряд ценности госбанка, его из отряда отправили домой, ибо страдал хромотой. Отряд разбили, многие погибли, руководители все погибли.

Вот и всё. Но искать надо. Кто будет? Когда?

И всё же задам и Вам вопрос: «А Вы были у Дамаевых?»

Надеюсь, что у Вас всё идёт гладко.

Звонили ли А. Жигайлову? Он грозился скоро приехать.

Остаюсь по гроб жизни Ваш Ложкин.

Привет от Н.Ф.

Привет Вашим домочадцам!

Приехал А. Жигайлов.

14

<Новогоднее поздравление>

28 декабря 1992 г., <ст. Отрадная>

Дорогие!

С Новым годом, пусть он будет к нам милостивым! Каждый несёт свой крест, пусть он будет полегче в 1993 году.

У нас зима, снег, морозики и обычная всякая суета.

Ваши Ложкины.

[Сбоку открытки приписка:]

Гарий! Будь добр, сообщи место хранения «Пражской библиотеки» в Москве. Надо.

Ложкин М.Н. – Виноградову В.Б.

15

4 июня 1997 г., <ст. Отрадная>

Дорогой Виталий Борисович!

Пишу на тумбочке в ЦРБ ст. Отрадной (кардиологическое отделение). Стало лучше. Всё ещё надеюсь на более лучшее. Чем и живём.

Благодарю сердечно за очередной богатый подарок [15], передал студент АПИ Ташматов. Спасибо! Читаю. При встрече поговорим.

Спасибо!

Вам напишет письмо Цапко Евгений Еремеевич [16], помогите ему. Заинтересованный человек, краевед.

Привет Вашей команде, успехов! Здоровья!

До скорого свидания!

Ваш М. Ложкин.

Ложкин М.Н. – Савенко С.Н.

16

28 февраля 1985 г., <ст. Отрадная>

Дорогой Сергей Николаевич!

Искренне благодарю за подарок, спасибо! Есть ли у Вас сборник «Вопросы археологии и этнографии Северной Осетии», Орджоникидзе, 1984 г. Если нет – пошло. Как Вас отблагодарить?

Читаю, много интересного.

Прошу передать мой привет и лучшие

пожелания [17] Виноградову В.Б., Даутовой Р.А., Дудареву С.Л., Мамаеву Х.М. и Петренко В.А.

Ваш *М. Ложкин*.

17

27 марта 1985 г., <ст. Отрадная>

Дорогой Сергей Николаевич!

Спасибо за письмо. Погребения в храмах Сев<еро>-Зап<адного>. Кавказа известны (Нижний Архыз, Ильичёвское городище, Белореченская церковь, Сенты) обычно в каменных ящиках и без них. Проявлялось стремление и после смерти быть ближе к богу. Встречались захоронения с большим набором ювелирных вещей. Раскопки К.М. Петролевича в Северном храме Н. Архыза в 1940 году дали большой набор украшений. Хранятся в ГИМ, не опубликованы, кроме краткого сообщения и фото Кузнецова В.А. (Алания в X – XI вв., стр. 118, рис. 15).

Остальные погребения ограблены на-чисто.

В.И. Марковину «повезло» в 1966 – 1967 гг., в храме Сенты обнаружил тоже женское погребение с богатым инвентарем. Кроме известной его публикации в «СА», есть интересная статья в журнале «Литературная Грузия» (1981 г., № 6, стр. 200-211). Посмотрите.

Был похоронен, видимо, князь и в Белореченской церкви, краткое описание вещей есть, но они, очевидно, утеряны.

В приделе церкви № 1 Ильичёвского городища расчищено 22 погребения со скромным инвентарем, в церкви № 3 (трёх-церковной базилики); склеп в северном приделе, начисто ограбленный, был устроен в специальном помещении, солидно (стены обложены камнем на растворе, стены окрашены штукатуркой, огромная покровная плита – известняк).

Предполагается право захоронения в церквях представителей высшего аристократического ранга феодалов (князья, епископы) были и мемориальные церкви малых размеров (Нижний Архыз) с погребениями членов семьи строителей их. Были погребения и около наружных стен храмов (Н. Архыз, Ильичёвское городище), это тоже не рядовые члены общества получили такое право.

Надо собирать факты, их много, а степень и множественность публикаций ограничена. Мало знаем.

В одних и тех же храмах или около их погребальный инвентарь беден и в то же время попадают единичные могилы с богатейшим инвентарем (Сенты, Н. Архыз).

Что это? Влияние пережитков христианства? Или наплевательское отношение к канонам новой религии? На земле отличались всем от быдла, и на тот свет тоже пойдём с отличием?! Или всё это вместе?

Сведения о погребениях Центрального Предкавказья я не пишу, Вы их знаете лучше меня (Чечено-Ингушетия, Кабардино-Балкария и др.)

Вот мой краткий ответ на Ваш вопрос.

Пишите, что Вас еще интересует по этому поводу. Кто едет из Грозного в Баку на конференцию? Привет Виталию Борисовичу [18] и его славной бригаде археологов!

Ваш *М. Ложкин*.

Тороплюсь, подошла автомашина, надо ехать в станицу Попутную.

Извините.

18

9 февраля 1994 г., <ст. Отрадная>

Многоуважаемый Сергей Николаевич!

Прошу Вас послать мне приглашение на Крупновские чтения.

Работаю в Отрадненском гос. музее, краевед. Нужно место в гостинице.

С уважением, *М. Ложкин*.

Отрадная (райцентр), Краснодарского <края>, ул. Комарова, 45.

Ложкин Михаил Николаевич [19].

Ложкин М.Н. – Веровенко О.В.

19

27 сентября 1982 г., <ст. Отрадная>

Уважаемый Олег Вячеславович!

Сведения о А.Г. Макееве и Т.Г. Соломахе имеются в Отрадненском народном музее им. И.П. Пузырёва, где Вы их можете посмотреть [20].

Выходные дни в музее – суббота и воскресенье.

Приедете – и поговорим по всем делам.

352250
Отрадная, р/ц
Первомайская, 22.
Музей.
Михаил Николаевич
Ложкин.
Дом. т. 9-16-04.
Телефон музея:
9-22-03.

P.S. Газета
«Сельская жизнь»,
ст. Отрадная, № 116,
от 14/IX-1982 г.
«Быть музею
Т.Г. Соломаха».

С уважением, *М. Ложкин*.
Отрадная.
Дом. т. 9-16-04 (звонить до 8.00 и ве-
чером).
P.S. Есть ли у Вас дома телефон?
Приезжайте в субботу, воскресенье,
только предупредите.

20

13 сентября 1984 г., <ст. Отрадная>

Уважаемый Олег Вячеславович!

Надо писать Соломаха, нас смутило свидетельство о её рождении, очевидно, дьякон допустил ошибку при заполнении церковной книги о рождении Татьяны Григорьевны [21].

Её отец и она расписались в свидетельстве Москаленко М.Т. через О. Вопрос исчерпан.

Печати и штампа в Отрадненском музее нет.

Прошу Вас сообщить имя и отчество учителя Горбунова, что работал в Армавирской женской гимназии и адрес его близких родственников.

8 сентября с.г. открыт Дом-музей Т.Г. Соломахи в ст. Попутной.

Желаю Вам всего наилучшего,
М. Ложкин.

21

28 сентября 1989 г., <ст. Отрадная>

Уважаемый Олег Вячеславович!

Посылаю Вам мою статью из нашей районной газеты «Сельская жизнь», Всё, что в ней написано – документально, это результат годичных поисков.

Дом музей Соломахи Т.Г. с реставрацией заканчивают, готовы и экспонаты. А потому запарка продолжается, а археология тоже тревожит.

Был в Севастополе на XI Всесоюзной сессии по византиноведению, выступил с докладом [22]. Приехал 28/IX и навалились всякие дела, и это ещё на длительное время.

Найдите время и приезжайте к нам в музей, всё покажем Вам и расскажем. Автобусы идут часто в Отрадную, и каждый день (75 км).

Примечания:

1. С.Д. Мастепанов поддерживал общение и состоял в переписке с научным сотрудником КЧНИИ, археологом, кандидатом исторических наук Е.П. Алексеевой (1921–1994). Елена Павловна переписывалась и с Михаилом Николаевичем в тот период, собирала материалы для докторской диссертации.

2. М.Н. Ложкина интересовали заграничные архивы, скорее всего, связанные с казачьей эмиграцией. Виктор Самойлович Гинзбург – служащий военного комитета при ООН, гражданин США, любитель-паремиолог, состоявший с 1964 г. в переписке с С.Д. Мастепановым, подробнее см.: *Малахов С.Н., Немченко С.Г.* В поисках пословиц. Жизнь и век Сергея Даниловича Мастепанова. Армавир-Отрадная, 2013. С.155–158.

3. Найденная С.Д. Мастепановым закладная плита с изображением равноконечного греческого креста из Кубранской балки была передана в Ставропольский краеведческий музей. См.: *Минаева Т.М.* К истории алан Верхнего Прикубанья по археологическим данным. Ставрополь, 1971. С. 155. Рис.9, 3.

4. Средневековые нательные кресты из собрания С.Д. Мастепанова изданы (см.: *Малахов С.Н.* Средневековые энколионы и кресты-тельники из Верхнего Прикубанья // Древности Западного Кавказа. Вып. 1. Краснодар, 2013. С. 183-194). Прорисовки отдельных крестов (обводы по контуру) из этой коллекции были в распоряжении М.Н. Ложкина.

5. «Крупновские чтения» по археологии Северного Кавказа были посвящены видному археологу-кавказоведу Е.И. Крупнову. В г. Грозном на этих чтениях Ложкин познакомился с молодыми археологами из научно-педагогической школы профессора В.Б. Виноградова, с которыми позднее поддерживал отношения.

6. Эта работа М.Н. Ложкина так и не была написана.

7. Филиппов Станислав Кириллович – в то время журналист, сотрудник Отрадненского музея.

8. «Сталинская академия» – ироническое название ГУ-ЛАГа.

9. Статья в газете «Правда» о С.Д. Мастепанове: *Панкратов В., Чертков В.* Бандероль из Нью-Йорка // Правда. 1989. 30 января. С. 3.

10. *Ложкин М.* Голод 1933-го // Сельская жизнь. 1989. 16 февраля.

11. О репрессиях против эстонцев села Ново-Эстонского и хут. Банатовский в 1938 г. подробнее см.: *Тёр Е.В.* «Эстонское дело» 1938 г. Сколько было репрессированных? // Вопросы истории Поурупья / Под ред. С.Н. Малахова и С.Г. Немченко. Отрадная, 2012. Вып.1. С. 245-247.

12. Ложкин собирал материалы об уроженце ст. Отрадной известном оперном певце В.П. Дамаеве (1878–1932) и ранних годах его певческой биографии.

13. См.: примечание 7.

14. Ложкин собирал информацию об исчезнувшем в Отрадненских предгорьях в годы оккупации «золотом чмоданчике» с античными древностями Керченского музея.

15. Профессор В.Б. Виноградов (1937–2012) в тот период возглавлял кафедру всеобщей истории в АГПИ и передавал через студентов для Ложкина кафедральные издания, в частности «Чтения по археологии Средней Кубани».

16. Коллекционер, живущий в ст. Отрадной.

17. Об эпистолярном общении археолога Сергея Николаевича Савенко и М.Н. Ложкина см. в этом сборнике статью: *Савенко С.Н.* Научные контакты с Михаилом Николаевичем

Ложкиным // Отрадненские историко-краеведческие чтения. Вып. III. Армавир-Отрадная, 2015.

18. Виталий Борисович Виноградов – в то время доктор исторических наук, профессор ЧИГУ им. Л.Н. Толстого.

19. Письмо написано от руки на музейном официальном бланке 1970-х годов с грифом «Отрадненский народный музей им. И.П. Пузырева».

20. Веровенко Олег Вячеславович (1928–1991) – армавирский краевед, его интересовали деятели большевистского движения в Приуралье, погибшие в годы Гражданской войны. Судя по письмам, в Отрадненском музее так и не побывал.

21. После того, как М.Н. Ложкин обнаружил документ («свидетельство об окончании обучения») с подписями учительницы Татьяны Григорьевны Соломахи и её отца, вопрос с написанием фамилии Соломаха (через *о* или *а*) был окончательно решён в пользу варианта с гласными *о* (см.: Ложкин М.Н. Свидетельство // Сельская жизнь. 1983. 15 января).

22. Византиноведческая сессия проходила на базе Херсонесского музея-заповедника. М.Н. Ложкин выступал с сообщением о христианских памятниках аланского времени на Северо-Западном Кавказе. Тезисы докладов не издавались.

Е.А. Хачатурова

О МИХАИЛЕ НИКОЛАЕВИЧЕ ЛОЖКИНЕ

Я не описываю здесь жизненный путь Михаила Николаевича Ложкина как учителя, краеведа, археолога-исследователя, музейщика. Не так много мне пришлось встречаться с ним. Но и тех нечастых встреч было достаточно, чтобы помнить его всегда.

Впервые мне довелось увидеть и познакомиться с Михаилом Николаевичем Ложкиным на третьем курсе, в декабре 1970 г., когда мы небольшой группой, с любимым учителем Н.В. Анфимовым, он был бессменным куратором нашего курса, выезжали в ст. Отрадную, а затем в х. Ильич на празднование 60-летнего юбилея Михаила Николаевича. Путь был неблизкий, и преодолевали мы его в духе того времени. Сначала на небольшом самолётике местных авиалиний, что-то вроде «кукурузника», мы добрались до г. Армавира, потом на поджидавшем нас старом «газике» по припорошённой снегом и обледеневшей дороге – из Армавира в Отрадную, и дальше – в х. Ильич. Мне не пришлось работать в Ильичёвской экспедиции, я была в другом отряде – на раскопках Воронежского городища №3, где мы копали огромный, до 4-х м в глубину, культурный слой со множеством обломков керамики, костей животных – обычный для меотских городищ мусорный слой. Из архитектурных остатков – развалы глинобитных стен, не дающих очертаний жилищ, изредка остатки очагов и, во множестве,

зерновые и мусорные ямы. Но это была моя первая археологическая экспедиция, и я с благоговением относилась к каждому черепку. Может быть, поэтому Никита Владимирович довольно скоро поставил меня старшей по квадрату – выбирать, описывать, следить за слоем и т.д. В то же время однокурсники, приехавшие из Ильича (так мы тогда говорили), были переполнены яркими воспоминаниями – горы, далёкий, хутор, древний город, церкви, леса, необычное посвящение в археологи... Оля Поверенная, приехавшая позже всех и шедшая ночью с провожающими на свет костра и звуки песни: «Оля, ты ко мне приходишь каждую ночь...», закричала: «Я здесь!» С тех пор этот случай – одна из легенд нашего курса. Всего этого я не видела, но воспоминания однокурсников стали и моими воспоминаниями. Рассказывали ребята и о МихНике, с любовью, с тёплым юмором. Но представить его не могла, да и кто мог соперничать, по моим представлениям, с Никой Анфимовым, как иногда между собой его называли.

Приехали в Ильич мы уже под вечер. По дороге к нам присоединился кто-то из местного начальства. Дом был небольшим, гостей было множество, они всё прибывали, говорили тосты, уезжали, приходили ещё и ещё. Михаил Николаевич, Наталья Фёдоровна, все домашние уже устали от суеты. Мы принялись помогать подавать на стол, потом убрали со стола, мыли посуду, вынесли её во двор полоскать. (Прошу простить за такие прозаические подробности, но они связаны со всем, что я тогда увидела и, в первую очередь, с Михаилом Николаевичем.) Была уже ночь, небольшой морозец и чистое, чёрное, сверкающее небо. Таких огромных, близких, ослепительных звёзд я не видела никогда, ни раньше, ни позже, даже голова закружилась. Так с тех пор, когда вспоминаю о Ложкине, это звёздное небо где-то рядом с ним.

С Михаилом Николаевичем ближе познакомилась, уже работая в музее: подбирала материалы по средневековому христианству для его статей, он спускался в наш подвал-хранилище: среднего роста, худощавый, чуть сутулился, с крупной головой, коротко остриженными седыми волосами и острым, немного вольтеровским профилем. Он не был похож на коренных кубанцев ни внешностью, ни манерой говорить, ни отношением к людям. Кто я была

тогда? Музейная пигалица. Но он практически первый из старших, кто сказал, что я должна писать, подталкивал меня к этому. Где-то в углах глаз пряталась смешинка. Узнав, что я вышла замуж за вятского, земляка, пошутил: «Вятские – парни хватские, семеро одного не бояться». Ложкин был светлым человеком, свет исходил от него. Думаю, что повезло тем людям, что надолго задерживались в круге его света, в том звёздном отблеске, что шёл от него. Мы приезжали с сокурсниками и на его восьмидесятилетие в станицу Отрадную, были в музее, съездили в Ильич. Но было уже печально. На месте их бывшего дома и подворья не было ничего – вспаханное поле.

Одним из лозунгов ушедшей эпохи были слова – незаменимых людей нет. Это не так. Когда они жили, Анфимов и Ложкин, мне казалось, что их жизни хватит на всю мою жизнь, они будут всегда. Но вот они ушли. Нет Михаила Николаевича, и место его – огромное, осталось пустым и также болит оно в душе как при взгляде на ту пустошь, что осталась на месте его дома. Может быть, он где-то там – на далёкой и близкой, такой густой звезде?

С.Н. Малахов, С.В. Хлапонина

О МЕМОРИАЛЬНОЙ КОЛЛЕКЦИИ М.Н. ЛОЖКИНА В ФОНДАХ ОТРАДНЕНСКОГО ИСТОРИКО- АРХЕОЛОГИЧЕСКОГО МУЗЕЯ

В Отрадненском историко-археологическом музее хранится часть документов личного происхождения, связанная с жизнью и деятельностью зрителя, а позднее научного сотрудника музея Михаила Николаевича Ложкина (1910–1999) [1]. После его ухода из жизни эти документы в неразобранном виде были переданы в фонды на хранение родственниками Михаила Николаевича, но их полного описания и систематизации до сих пор по ряду причин произведено не было. Беглое знакомство с коллекцией и начало её описания позволяет сделать ряд наблюдений над составом коллекции, а также её источниковедческим и информационным «ресурсом», который может быть использован в дальнейшей краеведческой работе при изучении истории археологических исследований Приуралья во второй половине XX в.

Самые ранние документы относятся к концу 1950-х, самые поздние – ко второй половине 1990-х гг. Примечательно, что нет подлинных документов, относящихся к довоенному периоду его жизни на Кубани, а также к истории его семьи и периоду обучения Ложкина в Вятском педагогическом институте, периоду работы в Верхнеудинске, Барнауле и Армавире. Последнее, видимо, объясняется обстоятельствами войны и оккупации.

От этого времени не осталось и личных фотографий, в отличие от 1960–1990 гг., которые хорошо фотодокументированы С.К. Филипповым и А.Н. Жигайловым.

При жизни документы, касающиеся работы на учительском поприще и в музее, Михаил Николаевич не собирал специально, как и черновики, копии научных статей, выступлений, обращений-писем в официальные органы. Но некоторые машинописные копии писем, отметки на них, о пришедших ответах, говорят о том, что М.Н. пытался вести учёт в своей переписке с вышестоящими инстанциями, когда уже, вероятно, не мог надеяться на собственную память. Дневников он тоже не вёл, но мог записывать интересующую его информацию в тетрадные листки, тетради, или просто на листах дешёвой машинописной бумаги формата А4. Пишущей машинки у него никогда не было, поэтому при перепечатке набело своих черновиков, или необходимых мест из научных монографий, статей он прибегал к помощи сотрудников (в том числе и районной газеты), как правило, отмечая, что перепечатывать надо «от сих и до сих». К такому методу он прибегал, когда составлял свод археологических данных о древностях Приуралья. Почерк Михаила Николаевича был крупный, разборчивый, с легким наклоном вправо и не доставлял особых затруднений машинисткам. В середине 1960-х гг. он просил в Ильичёвской школе секретаря каллиграфическим почерком переписывать свои тезисы о раскопках на Ильичёвском городище.

Главные факты жизни любого учёного – это его труды, краеведы не составляют исключения. В мемориальной коллекции частично сохранились рукописи и машинописные варианты статей, тезисов и других краеведческих работ, которые написал Михаил Николаевич. В основном они касаются исследования Ильичёвского городища и

распространения христианства на Северо-Западном Кавказе. Здесь следует отметить рукопись М.Н. Ложкина «Ильичёвское раннесредневековое городище в Отрадненском районе Краснодарского края (итоги предварительных исследований)». Рукопись написана на 2 листах, помещена в конверт. Сохранилась также его рукопись с подробным описанием церкви №2 и №3, набросками карандашом схем фундаментов (на 12 тетрадных листах, скрепленных скрепкой). Годы спустя, уже работая в Отрадненском музее, Михаил Николаевич пишет сценарий научно-популярного фильма «Памятники истории и культуры в Отрадненском районе Краснодарского края» (сценарист – М.Н. Ложкин, режиссер-оператор – Б.Ф. Еремеев) [2]. Сценарий был составлен на 12 страницах, с правками автора, и 2 октября 1980 года в трёх экземплярах, согласован с зав.отделом идеологии Отрадненского РК КПСС А.И. Попенковым.

Как известно, Михаил Николаевич постепенно расширял свои горизонты в исследовании истории христианства, о чём говорят сохранившиеся в коллекции работы: «Обзор раннесредневековых христианских памятников Северо-Западного Кавказа домонгольского периода» (напечатана на трех листах); «Памятники аланского раннего средневековья» (рукопись на восьми листах написана в ученической тетради, на обложке которой надпись «К археологической карте. Передовский с/с»); рукопись «1000-летие христианства» (на 6 тетрадных листах), рукопись «Описание памятника», в которой речь идет о христианских храмах Ильичевского городища.

Рукописи из архива краеведа чаще всего были «заготовками» для статей или тезисов, которые затем публиковались в материалах научных конференций, в работе которых приходилось участвовать М.Н. Ложкину. Так, сохранилась рукопись тезисов (подготовленных для участия в конференции в Тбилиси в 1974 году): «Каменная алтарная преграда храма №1 на Ильичёвском городище XI – XIII вв. в Отрадненском районе Краснодарского края», в которой обосновываются алано-грузинские культурные связи. А также тезисы «Обзор раннесредневековых христианских памятников Северо-Западного Кавказа», опубликованные затем в материалах IV Международного симпозиума по грузинскому искус-

ству (Тбилиси, 1983). Другие тезисы – «Архитектурные памятники грузинского стиля раннесредневекового городища в Отрадненском районе Краснодарского края» – были подготовлены для Душетской конференции, посвящённой проблемам взаимоотношений между горными и равнинными регионами (машинописная копия на 4-х листах), опубликованы в Тбилиси в 1984 г.

В 1960-х гг., после работы в экспедиции Н.В. Анфимова, Михаил Николаевич приобретает навыки в самостоятельном исследовании и доследовании археологических памятников Приурупья. В его архиве имеется перечень его собственных отчётов о произведённых археологических раскопках, отправленных в Институте археологии АН СССР, с шифрами хранения в архиве института. Сохранилась в коллекции документов машинописная копия одного из них: «Отчет о доследовании средневекового пещерного погребения в окрестностях х. Ильич, Отрадненского района, Краснодарского края». В отчёте рассказывается об обнаруженных в 1952 году учениками восьмилетней школы № 7, х. Ильич старинных женских украшений в пещере ущелья реки Гамовской. В отчёте приводится подробное описание разнообразных бус, предметов женского туалета, документ составлен в январе 1969 года на 9-ти листах М.Н. Ложкиным.

С 1970-х гг. М.Н. Ложкин активно интересовался сохранением каменных изваяний Приурупья. Он знал о большой коллекции в основном половецких памятников, собранных армавирским краеведом и любителем археологии Н.И. Навротским. Тщетно пытался Ложкин разыскать каменное изваяние с изображением креста, которое в 1884 г. имелось в Отрадной, впервые о котором упомянул учитель Д. Иванов – первый бытописатель станицы Отрадной [3]. Сообщать о случайных находках каменной пластики Ложкин призывал через газету и своих земляков [4]. И ему удалось спасти для истории ряд памятников скифской эпохи. Совместная статья краеведа Ложкина и археолога В.С. Ольховского о скифской скульптуре Приурупья затем появилась в академическом журнале «Советской археологии» [5]. В архиве краеведа сохранилась машинописная копия небольшой описи: «Краткие сведения о древних статуях в Отрадненском государственном историко-

краеведческом музее им. И.П. Пузырева ст. Отрадной». В работе содержится описание древних изваяний, обнаруженных в с. Рудь, ст. Бесстрашной, х. Зеленчук-Мостовой. Описание изваяний на двух листах сделаны кандидатом исторических наук В.С. Ольховским 20 марта 1988 года. Сохранились тезисы Ложкина «Древние каменные статуи Приурупья», с которыми он участвовал в конференции по археологии Северного Кавказа (XII «Крупновские чтения»), состоявшиеся в Москве, в 1982 году (копия на 4-х листах).

Ильичёвское городище навсегда осталось любимым детищем краеведа. Он часто его посещал, фиксировал результаты своих наблюдений, всё новое, что выявлялось на памятнике с течением времени. В коллекции документов сохранился отчёт о том, как М.Н. Ложкин, С.К. Филиппов, Д.Я. Романенко и М. Габриелян были в х.Ильич, посещали городище; к документу прилагается схема археологического памятника на двух листах.

Михаил Николаевич, хотя и числился вначале только смотрителем Отрадненского музея, на самом деле таковым был скорее по совместительству, его «реальная деятельность» заключалась в том, что фактически он был научным сотрудником, которому приходилось и спасать памятники от гибели, и вести культурно-просветительскую работу, и описывать памятники и, пожалуй, самое главное – проводить экскурсии в музее и под открытым небом – на городище. Поэтому, готовясь к лекциям, он расширял не только свой кругозор, но практически готовил, собирал, оттачивал содержательную сторону своих рассказов-лекций по всему историческому периоду, касающегося прошлого Приурупья – от первобытного общества до Великой Отечественной войны. В этом ключе, например, выполнена работа «Следы деятельности первобытных людей в Приурупье» (на двух листах), в которой ведётся рассказ о находках, датируемых концом палеолита и эпохой бронзы, стоянке древнего человека в Треугольной пещере.

Михаил Николаевич стал первым летописцем археологического изучения Приурупья. В 1950-е гг. он встречался с археологами Н.В. Анфимовым, А.П.Столяром, А.А. Формозовым. Его открытию Ильичёвского городища предшествовали консуль-

тации и прямое общение с археологом В.А. Кузнецовым, который вёл раскопки Нижне-Архызского городища на р. Бол. Зеленчук. В начале 1990-х гг. Ложкин даже написал «Справку о некоторых экспедициях, работавших в Приурупье», в которой сообщается об археологических экспедициях 1965 – 1968 годов, работавших под руководством Н.В.Анфимова, в 1981 г. – под руководством В.Н.Каминского, в 1983, 1989 – 1990 гг. – под руководством И.В. Каминской и о сделанных ими находках.

Как сотрудник музея, М.Н. Ложкин прилагал все усилия, чтобы поставить под охрану незаконно разрушаемые археологические памятники, собрать и доставить на хранение в музей хотя бы часть того, что удавалось спасти. Об этом свидетельствуют описи археологических предметов, которые ему приходилось часто составлять при приемке различных артефактов. Сохранилась рукопись Ложкина «Из тетради № 1 инвентаризации школьного музея, созданного Г.И.Борискиным в ст. Удобной» (работа на 3-х листах, помещена в ученическую тетрадь); «Описание находок из разрушенных захоронений у строящегося моста через Уруп, напротив МЖС-Отрадная». Последняя рукопись на двух листах содержит подробное описание тринадцати находок и истории их обнаружения 26 декабря 1980 года.

Как член ВООПИК и музейный сотрудник, Ложкин долгие годы работал над составлением и фиксацией любых сведений о выявленных на территории района памятниках истории и культуры. Некоторые результаты его усилий представлены в «Справке (краткие сведения о памятниках истории)», прилагавшейся к «Карте исторических памятников Отрадненского района». Рукопись содержит подробное описание памятников, обелисков, исторических зданий, могил известных земляков по принадлежности к сельским советам района. Написана рукопись в ученической тетради на 13-ти листах. Имеется и «Список дополнительный» памятников истории и культуры в Отрадненском районе Краснодарского края (на двух листах). В 1994 г. им была составлена сводка: «Краткие сведения о памятниках археологии Приурупья» на 12-ти листах машинописного текста. Картография памятников археологии всегда интересовала Михаила Николаевича, многие сведения он перепроверял через охотников, грибников,

посещавших для него недоступные места, через беседы со специалистами-археологами В.Н. Каминским, И.В. Каминской, А.П. Лопатыным. Кроме того, он даже привлекал дореволюционные фотоматериалы Е.Д. Фелицына, заказывая их копии в Музее истории Грузии. Рукопись его заметки (совместно с художником И.П. Карповым) о памятниках Приурупья, зафиксированных на фотографиях Е.Д. Фелицына, сохранилась в его личном архиве.

Вёл краевед и активный библиографический поиск в связи с исследованием археологических памятников Приурупья. Сохранился список работ (напечатан на трех листах) по археологии алан, в котором перечислены работы В.М. Каминского, М.Н. Ложкина, И.В. Каминской, Т.У.-Х. Текеева, Е.А. Милованова, А.В. Гадло, В.А. Кузнецова. В конце жизни он составил и свой список работ, далеко не полный, но который постоянно пополнял библиографическими уточнениями: статья сдана в печать, вышла в сборнике, написана в соавторстве...

Любую краеведческую информацию Михаил Николаевич фиксировал на бумаге, делая заметки для памяти, заготовки для будущих работ. Такие разрозненные странички имеются в его архиве. Например, записка от руки на тетрадном листе, где приводятся данные о левых и правых притоках Урупа. Когда у него возникла идея собрать все сведения об исчезающих хуторах Приурупья, он обратился к населению района через газету [6]. Некоторые воспоминания об историческом прошлом были им записаны со слов ветеранов и долгожителей. В частности, в его архиве отложились, записанные им лично, исторические сведения о возникновении села Красногвардейского; рассказ Марии Никитичны Черновой (1907 г. рожд.) о событиях февраля-марта 1918 года в ст. Отрадной; сведения о голоде 1933 года, записанные со слов Трофима Кондратьевича Кривобокова, проживающего в ст. Подгорной по ул. Длинной, 83. Точные данные об информанте всегда тщательно сохранялись, это позволяло определить степень достоверности и содержательности краеведческой информации. Собранные свидетельства о голоде 1932–1933 гг. затем вылились в развёрнутую статью, опубликованную в «Сельской жизни» [7]. Также статьёй завершился сбор устных свидетельств о подавлении последних очагов бе-

лого повстанческого движения в верховьях Урупа. Ложкинская рукопись на двух листах «Сведения об артиллерийском обстреле пещеры Жантемирова, руководителя антисоветского отряда в 1922 году», которая легла в основу статьи [8], сохранилась в архиве.

Приведём в качестве примера содержание одной из таких «дневниковых» записей, в которой присутствуют и фамилии, и гипотезы, и «обстоятельства места», и возможные будущие действия исследователя: *«21/X-1996 г. Жигайлов А.Н. и Ложкин М.Н. были в ст. Подгорной у Василия Максимовича Шуствалёва, по улице Комсомольской <...>, [который] рассказал, что в окрестностях Подгорной есть урочище Монастырка, в 7 км от станицы, и урочище Шишкина («Шишкина поляна») на р. Тегинь. В том и другом месте [фиксируются] находки фрагментов гончарной керамики.*

Нужно проверить; проехать можно в их окрестности на «Газике», «Ниве». Шуствалёв – охотник, более 35 лет работал в лесоохране, охотник, любитель природы, травник, мастер «золотые руки», делает кинжалы, ножи.

Договорились о поездке в урочище. Предполагаю о следах аланского христианства в лесах Спокойной, Бесстрашной, Подгорной. Территориально эти места близки к Ильичёвскому городищу, к Приурупью, рельеф местности тоже позволяет предполагать возможность следов христианства. Искать надо!»

Много внимания краевед уделял вопросам изучения становления советской власти в Приурупье и событиям Гражданской войны в этом регионе. Об этом говорят его многочисленные газетные публикации. Зачастую он был первооткрывателем многих микроисторических фактов, которые затем влетали в общую канву исторического повествования и сообщались на каком-нибудь районном партийном и общественном форуме. Из разряда подобных работ сохранилась рукопись доклада М.Н. Ложкина о становлении советской власти на трёх листах. Отточенные по стилю в устных выступлениях, подобные материалы затем приобретали форму статьи, печатавшейся в «районке».

Как знаток местной истории, Ложкин предложил сохранять память об исторических событиях и личностях прошлого

в форме размещения на зданиях мемориальных досок. Сохранилась его рукопись «Проекты на мемориальные доски», список занял три листа ученической тетради.

В мемориальной коллекции имеется большое количество вырезок из газет, в основном «Сельская жизнь», со статьями М.Н. Ложкина и Н.Ф. Куниловой. Наталья Фёдоровна Ложкина (Кунилова), супруга Михаила Николаевича, писала великолепные очерки и зарисовки, касающиеся в основном нравственных, социальных и экологических проблем, но публиковалась всегда под своей девичьей фамилией. В составе этой подборки, насчитывающей более 30 единиц хранения, есть вырезки также из краевых газет со статьями Ложкина и очерками о нём журналиста и писателя, уроженца Приурупья П.Е. Придиуса.

Ряд научных статей, публиковавшихся М.Н. Ложкиным в соавторстве, представлен в виде отдельных оттисков, а его выступления на международных симпозиумах по проблемам церковной архитектуры Северо-Западного Кавказа в форме принтов-брошюр.

Далеко не в полном объёме сохранилась переписка отраденского краеведа с официальными органами и лицами, научными учреждениями, музеями. Примечательно его обращение к главе Советского фонда Р.М. Горбачёвой в 1988 г. о необходимости сохранения христианских памятников Верхней Кубани [9], отличающееся высоким уровнем гражданственности. Присутствует в коллекции и часть переписки Ложкина по вопросу возвращения на Родину кубанских казачьих регалий [10].

С сожалением приходится констатировать, что в коллекции личного происхождения не оказалось большинства писем, которые приходили на имя Ложкина от известных советских учёных: археологов, историков, искусствоведов, музейных работников, писателей, краеведов. Однако ложкинские письма (как показывает попытка их выявления и сбора у некоторых адресантов Михаила Николаевича, предпринятая С.Г. Немченко [11]) в их архивах сохранились. Это прямо указывает на относительно «эквивалентный» эпистолярный обмен и большую вероятность, что письма-автографы известных учёных археологов и кавказоведов, – среди которых были Н.В. Анфимов, Е.П. Алексеева, В.А. Кузнецов,

Е.И. Крупнов, А.А. Иерусалимская, А.В. Банк, Н.Г. Чубинашвили, В.Н. Ратушняк, И.В. Отюцкий, А.В. Найденко и другие, – всё-таки сохранились, и их довольно много. Г.М. Репина, дочь Михаила Николаевича, пишет: «Он вёл обширную переписку с учёными. Читая эти письма, понимаешь, что они на равных общались с папой. Особенно много писем учёных-археологов: Кузнецова, Чубинашвили, Крупнова, Анфимова. Кроме археологических открытий, каждый делился с ним своим личным и сокровенным...» [12]. Косвенно это свидетельство подтверждается наличием в мемориальной коллекции открыток от авторитетных исследователей, которые поздравляли супругов Ложкиных с традиционными советскими праздниками. В поступивших на хранение документах около 800 поздравительных открыток, собравшихся за десятки лет (преимущественно 1970-е – 1990-е гг.) и свидетельствующих о родственных, научных и общественных связях семьи М.Н. Ложкина.

Среди тех, кто переписывался с Михаилом Николаевичем, если судить по обратным адресам на открытках (учёные степени примерно соответствуют периоду переписки, но могут и «отставать») были доктор исторических наук Е.П. Алексеева, А.В. Гадло, А.А. Иерусалимская, В.А. Кузнецов, Л.И. Лавров, В.И. Марковин, Б.Я. Ставиский; кандидаты исторических наук Н.В. Анфимов, Е.В. Веймарн, М.М. Герасимова, С.Л. Дударев, А.М. Ждановский, В.Н. Каминский, А.Л. Нечитайло, В.Г. Петренко, С.Н. Малахов, Х.М. Мамаев, В.С. Ольховский, С.Н. Савенко, В.Х. Тменов; краеведы А.Н. Илющенко из ст. Подгорной, Р.К. Аракелян и О.В. Веровенко из Армавира, И.К. Черепенько из Черкесска, археологи А.П. Рунич из Кисловодска и М.Р. Полесских из Пензы, врач Т.Б. Мамукаев из Северной Осетии и др.

В конце 1970-х – начале 1980-х М.Н. Ложкину из Грузии писали известные учёные В.В. Беридзе, Г.Г. Гамбашидзе, Н.Г. Чубинашвили, занимавшиеся проблемами средневековой церковной архитектуры. Это далеко не полный перечень имён, свидетельствующий как об открытости Михаила Николаевича для общения, так и одновременно о его живой заинтересованности в научном диалоге, без которой никакие исследования не могут быть продуктивными.

Несмотря на краткость содержания, в отрывках содержится некоторая информация о научных интересах Ложкина в конкретные периоды его жизни и творчества.

Кроме этого, в коллекции документов личного происхождения, переданных на хранение в МАУ «Отраденский историко-археологический музей», сохранились приглашения на официальные мероприятия, поздравительные письма, поступавшие на имя Михаила Николаевича Ложкина от различных организаций, почётные грамоты, подтверждающие широкое признание его общественной, краеведческой и культурно-просветительской деятельности.

Примечания:

1. См.: АОАМООР. Ф. 29.
2. Об этом была информация в «Сельской жизни» (29 ноября 1990 г.): «А недавно сам М.Н. Ложкин вместе с энтузиастами руководителем детской киностудии Б.Ф. Еремеевым, инструктором райкома КПСС Е.А. Побойной при участии радиотелецентра Северной Осетии подготовили документальный фильм «Памятники истории и культуры Приурупья».
3. См.: *Иванов Д.* Станица Отрадная Кубанской области, Баталпашинского уезда. Отрадная, 1992. С. 5.
4. См.: *Ложкин М.* Каменная баба // Сельская жизнь. 1975. 11 декабря; *Он же.* Помогите найти древние статуи // Сельская жизнь. 1982. 13 марта.
5. *Ольховский В.С., Ложкин М.Н.* К истории монументального искусства древнего населения Предкавказья // Российская археология. 1992. №3. С. 196–204.
6. *Ложкин М.* Напишем историю бывших хуторов // Сельская жизнь. 1989. 28 декабря.
7. *Ложкин М.* Голод 1933-го // Сельская жизнь. 1989. 16 февраля; ср. *Он же.* Документ (о голоде 1933 г.) // Сельская жизнь. 1989. 9 декабря; *Он же.* Только начало... (о голоде 1932 – 1933 гг.) // Сельская жизнь. 1991. 26 янв.
8. *Ложкин М.* За хутором Ильич // Сельская жизнь. 1966. 23 июня.
9. См.: *Малахов С.Н., Малахова А.С.* Краевед М.Н. Ложкин: одинокий голос в защиту христианских памятников // Православие в истории и культуре Северного Кавказа. Материалы VI Международных Свято-Игнатиевских чтений. Вып. I. Ставрополь, 2014. С. 250–260.
10. *Малахов С.Н., Немченко С.Г.* К истории возвращения казачьих регалий на Кубань // Вестник архивиста Кубани. 2014. № 9. С. 145–151.
11. См. публикацию некоторых писем М.Н. Ложкина в настоящем издании.
12. *Ретина Г.М.* Личный пример отца // Сельская жизнь. 2010. 30 ноября.

БИБЛИОГРАФИЯ НАУЧНЫХ И КРАЕВЕДЧЕСКИХ РАБОТ М.Н. ЛОЖКИНА

Составители

С.Н. Малахов, С.Г. Немченко

Библиография работ М.Н. Ложкина включает четыре раздела. Первый – содержит сведения о его Отчётах (с указанием

шифров), хранящихся в архиве Института археологии РАН; во втором – приводятся выходные данные о его публикациях в научных журналах, сборниках, материалах международных симпозиумов и заметках, опубликованных в «Энциклопедический словарь по истории Кубани с древнейших времён до октября 1917 года»; в третьем – содержится подборка сведений о его газетных публикациях. Описание научных работ сделано на основе личных библиографических записей Михаила Николаевича Ложкина и библиографии его работ, составленной С.Н. Малаховым (см.: Список основных печатных работ М.Н. Ложкина // ИАА. Вып.7. Армавир-М., 2007. С. 113-114). Список газетных публикации М.Н. Ложкина был составлен С.Г. Немченко путём просмотра всех выпусков районных (Удобненского и Отраденского районов) газет с 1946 по 1998 год; этот список частично уточнен и дополнен Л.М. Заваловой и С.Н. Малаховым. Четвёртый раздел содержит выходные данные некоторых избранных публикаций о М.Н. Ложкине (составлен С.Н. Малаховым) с 1954 по 2007 г. Ряд заметок, написанных Михаилом Николаевичем в «Сельской жизни», публиковался под псевдонимом *М. Урупский* (№№ 21–23), а позднее *М. Николаев* (№№ 28, 29, 31, 33, 38, 39, 41, 60, 74, 96, 102, 112, 119); фамилии его соавторов указываются в скобках после названия работы. Не все выпуски районных газет «Сталинец» и «Советское казачество» за 1943–1953 гг. удалось просмотреть, поэтому некоторые ранние публикации М.Н. Ложкина информационного характера, возможно, выявить не удалось. Полную библиографию своих работ М.Н. Ложкин никогда не составлял, отмечая только, что имеет более 120 публикаций в газетах (выявлено – 159), а в редакцию «Энциклопедический словарь по истории Кубани с древнейших времён до октября 1917 года» сдал около 20 заметок (названия не указывал, опубликовано было только 14). В редакцию готовившейся «Казачьей Кубанской энциклопедии» им было отослано 17 статей-заметок. По понятным причинам представленная библиография работ М.Н. Ложкина не является абсолютно полной, собственно такой цели не ставили перед собой и её составители. Однако вклад М.Н. Ложкина в отраденское краеведение, отразившийся в его активном сотрудничестве с районной газетой

«Сельская жизнь», представлен максимально подробно. Впервые, обращаясь к выявленному списку газетных публикаций Ложкина, можно составить представление о круге его историко-краеведческих интересов. В четвёртом разделе указываются наиболее значимые статьи, заметки, репортажи об известном кубанском краеведе.

I. Отчёты о произведённых археологических раскопках

1. Отчёт об охранных раскопках древнего могильника в хуторе Ильич Отрадненского района Краснодарского края, 1962 г., на 6 листах (Р-1/2649) и альбом к отчёту на 8 листах (Р-1/2649-а).

2. Отчёт об охранных раскопках могильника у Редкодубья, 1964 г., на 12 листах, приложение-8 таблиц (Р-1/3070).

3. Отчёт о раскопках христианской церкви № 2 (Ильичёвское раннесредневековое городище), 1966 г., на 4 листах (Р-1/3856), альбом к отчёту на 7 листах (Р-1/3856-а).

4. Отчёт о доисследовании средневекового пещерного погребения в окрестностях х. Ильич Отрадненского района Краснодарского края, 1966 г., на 11 листах (Р-1/3680), альбом на 17 листах (Р-1/3680-а).

5. Отчёт об охранных раскопках разрушенного погребения под скальным навесом №1 в окрестностях х. Ильич Отрадненского района Краснодарского края, 1973 г., на 13 листах (Р-1/6125), альбом на 15 листах (Р-1/6125-а), альбом на 9 листах (Р-1/6123-б).

6. Отчёт Урупской археологической экспедиции Краснодарского края, 1979 г., на 14 листах (Р-1/8832), альбом на 27 листах (Р-1/8832-5).

II. Статьи, тезисы, изданные в научных журналах, сборниках и материалах конференций и симпозиумов, энциклопедиях

1. В Вятском педагогическом институте // Воспоминания о Демьяне Бедном / Составители: Придворов Д.Е., Прялков А.В. М.: Советский писатель, 1966. С. 170 – 175.

2. Новые памятники средневековой архитектуры в Краснодарском крае // Советская археология. 1973. № 4. С. 260 – 267.

3. Картографирование средневековых

христианских памятников в Краснодарском крае // Тезисы докладов Пятых «Крупновских чтений» по археологии Северного Кавказа. Махачкала, 1975. С. 11 – 12; То же // Материалы по изучению историко-культурного наследия Северного Кавказа. Вып. VIII. Крупновские чтения, 1971 – 2006. М.: Памятники исторической мысли; Ставрополь: Наследие, 2008. С. 131.

4. Каменная алтарная преграда храма №1 Ильичёвского городища XI-XII вв. в Отрадненском районе Краснодарского края // II Международный симпозиум по грузинскому искусству. Тбилиси, 1977. – 12 с.

5. Новые историко-архитектурные памятники в Отрадненском районе Краснодарского края: Тезисы докладов VII «Крупновских чтений» по археологии Северного Кавказа. Черкесск, 1977; То же // Материалы по изучению историко-культурного наследия Северного Кавказа. Вып. VIII. Крупновские чтения, 1971 – 2006. М.: Памятники исторической мысли; Ставрополь: Наследие, 2008. С. 168.

6. Об армянской церкви в г. Белореченске (Краснодарский край) // II Международный симпозиум по армянскому искусству. Ереван, 12-18 сентября 1978 г. Ереван, 1978 (брошюра).

7. К вопросу о погребениях с деформированными черепами в верховьях бассейна Кубани // Тезисы докладов Восьмых «Крупновских чтений» по археологии Северного Кавказа. М., 1980. С. 59 – 61; То же // Материалы по изучению историко-культурного наследия Северного Кавказа. Вып. VIII. Крупновские чтения, 1971 – 2006. М.: Памятники исторической мысли; Ставрополь: Наследие, 2008. С. 211.

8. О вновь открытых памятниках эпиграфики домонгольского времени в верховьях Кубани // Тезисы докладов X «Крупновских чтений» по археологии Северного Кавказа. М., 1980. С. 60 – 61; То же // Материалы по изучению историко-культурного наследия Северного Кавказа. Вып. VIII. Крупновские чтения, 1971 – 2006. М.: Памятники исторической мысли; Ставрополь: Наследие, 2008. С. 262.

9. Об армянской церкви в г. Белореченске (Краснодарский край) // Второй Международный симпозиум по армянскому искусству. Ереван, 12-18 сентября 1978 г. Сборник докладов. Т. 2. Ереван, 1981. С. 405 – 410.

10. Средневековые памятники грузинской архитектуры в Краснодарском крае // Дзеглис Мегобари [Тбилиси]. 1981. № 57. С. 47-50 (на груз. яз.; аннот. на русск. и англ. яз.).

11. Христианские памятники домонгольского времени как источник изучения внешних связей народов Северо-Западного Кавказа // Тезисы докладов Конференции «Культурные взаимосвязи народов Средней Азии и Кавказа с окружающим миром в древности и средние века». М., 1981. С. 30.

12. Находки из погребений позднекобанской культуры в верховьях Кубани // Советская археология. 1981. № 4 (совм. с В.И. Козенковой).

13. Уздечный набор из Краснодарского края // КСИИМК. 1981. № 167. С. 70 – 73 (совм. с В.Г. Петренко).

14. Архитектурные памятники Урупского раннесредневекового городища // Тезисы докладов XI «Крупновских чтений» по археологии Северного Кавказа. Новороссийск, 1981 (совм. с Е.А. Миловановым); То же // Материалы по изучению историко-культурного наследия Северного Кавказа. Вып. VIII. Крупновские чтения, 1971 – 2006. М.: Памятники исторической мысли; Ставрополь: Наследие, 2008. С. 293.

15. Древние каменные статуи Приурупья // Тезисы докладов XII «Крупновских чтений» по археологии Северного Кавказа. М., 1982. С. 44 – 45; То же // Материалы по изучению историко-культурного наследия Северного Кавказа. Вып. VIII. Крупновские чтения, 1971 – 2006. М.: Памятники исторической мысли; Ставрополь: Наследие, 2008. С. 311.

16. Средневековые христианские памятники Северо-Западного Кавказа // IV Международный симпозиум по грузинскому искусству. Тбилиси, 1983. – 12 с.

17. Аланы на Урупе // Археология и этнография Северной Осетии. Сб. статей. Орджоникидзе, 1984. С. 29 – 61.

18. Архитектурные памятники грузинского стиля раннесредневекового Ильичёвского городища в Отрадненском районе Краснодарского края // Душетская научная конференция, посвящённая проблеме взаимоотношений между горными и равнинными регионами (аннотация). Тбилиси, 1984. С. 135 – 137.

19. Фотографии Е.Д. Фелицына «Кубанские древности» // Первая Кубанская археологическая конференция. Краснодар,

1989. С. 54 – 55.

20. Деревянные изделия из скальных погребений в Отрадненском районе Краснодарского края // Древности Кубани (материалы научно-практической конференции). Краснодар, 1991. С. 69 – 75.

21. К истории монументального искусства древнего населения Предкавказья // Российская археология. 1992. № 3. С. 196 – 204 (совм. с В.С. Ольховским).

22. Предисловие, словарь // Иванов Д.И. Станица Отрадная, кубанской области Баталпашинского отдела (переиздание статьи Д.И. Иванова из СМОМПК). Отрадная, 1992.

23. Фотографии утраченных памятников кубанской старины // ИАА. Армавир-М., 1996. Вып. 2. С. 132 – 136.

24. Железные кресты византийско-кавказского типа из Отрадненского музея // ИАА. Армавир-М., 1996. Вып. 2. С. 202 – 209 (совм. с С.Н. Малаховым).

25. Турецкий путешественник Эвлия Челеби в Приурупье середины XVII века // Развитие экономики, социальной сферы и правовой системы в Северо-Кавказском регионе. Тезисы докладов Межвузовской научно-практической конференции Отрадненского гуманитарного института. Отрадная, 1997. С. 98 – 99.

26. Об одной фотографии Е.Д. Фелицына // ИАА. Армавир-М., 1997. Вып. 3. С. 177 – 179 (совм. с И.П. Карповым).

27. Батарейка // Энциклопедический словарь по истории Кубани с древнейших времён до октября 1917 года / Составитель, науч. ред., рук. автор. коллектива Б.А. Трёхбратов. Краснодар, 1997. С. 42.

28. Белореченская церковь XII в. // Энциклопедический словарь по истории Кубани с древнейших времён до октября 1917 года / Составитель, науч. ред., рук. автор. коллектива Б.А. Трёхбратов. Краснодар, 1997. С. 48.

29. Бустанова Поляна // Энциклопедический словарь по истории Кубани с древнейших времён до октября 1917 года / Составитель, науч. ред., рук. автор. коллектива Б.А. Трёхбратов. Краснодар, 1997. С. 77.

30. Гетманов Ефим Трофимович // Энциклопедический словарь по истории Кубани с древнейших времён до октября 1917 года / Составитель, науч. ред., рук. автор. коллектива Б.А. Трёхбратов. Краснодар, 1997. С. 118.

31. Домбровский Ярослав // Энциклопедический словарь по истории Кубани с древнейших времён до октября 1917 года / Составитель, науч. ред., рук. автор. коллектива Б.А. Трёхбратов. Краснодар, 1997. С. 146.

32. Дьяков Михаил Александрович // Энциклопедический словарь по истории Кубани с древнейших времён до октября 1917 года / Составитель, науч. ред., рук. автор. коллектива Б.А. Трёхбратов. Краснодар, 1997. С. 149, 150.

33. Заслонка // Энциклопедический словарь по истории Кубани с древнейших времён до октября 1917 года / Составитель, науч. ред., рук. автор. коллектива Б.А. Трёхбратов. Краснодар, 1997. С. 177.

34. Застава // Энциклопедический словарь по истории Кубани с древнейших времён до октября 1917 года / Составитель, науч. ред., рук. автор. коллектива Б.А. Трёхбратов. Краснодар, 1997. С. 179.

35. Кувинский пост // Энциклопедический словарь по истории Кубани с древнейших времён до октября 1917 года / Составитель, науч. ред., рук. автор. коллектива Б.А. Трёхбратов. Краснодар, 1997. С. 236, 237.

36. Памятник 200-летия ККВ // Энциклопедический словарь по истории Кубани с древнейших времён до октября 1917 года / Составитель, науч. ред., рук. автор. коллектива Б.А. Трёхбратов. Краснодар, 1997. С. 325.

37. Первая Сухая Балка // Энциклопедический словарь по истории Кубани с древнейших времён до октября 1917 года / Составитель, науч. ред., рук. автор. коллектива Б.А. Трёхбратов. Краснодар, 1997. С. 329.

38. Перевертайка // Энциклопедический словарь по истории Кубани с древнейших времён до октября 1917 года / Составитель, науч. ред., рук. автор. коллектива Б.А. Трёхбратов. Краснодар, 1997. С.329.

39. Урупское первое городище // Энциклопедический словарь по истории Кубани с древнейших времён до октября 1917 года / Составитель, науч. ред., рук. автор. коллектива Б.А. Трёхбратов. Краснодар, 1997. С. 486.

40. Яценко Степан Кузьмич // Энциклопедический словарь по истории Кубани с древнейших времён до октября 1917 года / Составитель, науч. ред., рук. автор. коллектива Б.А. Трёхбратов. Краснодар, 1997. С. 558.

41. Из истории Приурупья // Межвузовский сборник трудов по социально-экономическим наукам. Отрадная, 1998. Т. 2. С. 119 – 124.

42. Эпоха бронзы и скифы в Приурупье // Шестые чтения по археологии Средней Кубани (краткое содержание докладов) / Под ред. В.Б. Виноградова и Е.И. Нарожного. Армавир, 1999. С.5 – 7.

43. Бронзовый топор из станицы Надёжной // Шестые чтения по археологии Средней Кубани (краткое содержание докладов) / Под ред. В.Б. Виноградова и Е.И. Нарожного. Армавир, 1999. С. 7 – 9 (совм. с А.Л. Пелихом).

44. Материалы позднебронзового времени из Отраденского музея // III Минаевские чтения. Материалы научной конференции. Ставрополь: Изд-во СГУ, 1999. С.46 – 50 (совм. с А.Л. Пелихом).

III. Статьи, очерки и заметки, опубликованные в районных, краевых и республиканских газетах

1. В вечерней школе // Сталинец. 1946. 26 декабря.

2. Электроустановки на току // Сталинец. 1948. 5 августа.

3. Дружба // Советское казачество. 1954. 9 октября.

4. Начало положено // Советское казачество. 1958. 16 ноября.

5. За хутором Ильич // Сельская жизнь. 1966. 23 июня.

6. Музей наш – гордость наша // Сельская жизнь. 1967. 22 апреля.

7. Подвиг интернационалистов // Сельская жизнь. 1968. 2 апреля.

8. Находка пастуха // Сельская жизнь. 1971. 27 марта.

9. Охранять памятники истории и культуры // Сельская жизнь. 1973. 4 августа.

10. Находка в горах // Сельская жизнь. 1973. 29 сентября.

11. Записались первыми // Сельская жизнь. 1974. 7 марта.

12. Принесли в музей // Сельская жизнь. 1974. 7 мая.

13. Памятник у дороги // Сельская жизнь. 1974. 9 мая.

14. Кит-цитотерий // Сельская жизнь. 1974. 25 июня.

15. В городе-герое // Сельская жизнь. 1974. 13 августа.

16. Много дел у ветеранов // Сельская жизнь. 1974. 27 августа.
17. «По вашему- не быть!» // Сельская жизнь. 1974. 29 августа.
18. Уходили парни на войну // Сельская жизнь. 1975. 28 января.
19. Интересная находка // Сельская жизнь. 1975. 13 февраля.
20. Какой была Отрадная // Сельская жизнь. 1975. 10 апреля.
21. Известия Советов народных депутатов Отрадного отдела // Сельская жизнь. 1975. 4 мая.
22. Злодеи... [о преступлениях фашистских оккупантов в Отраденском районе] // Сельская жизнь. 1975. 6 мая.
23. Под охраной государства // Сельская жизнь. 1975. 22 мая.
24. Музей переехал // Сельская жизнь. 1975. 20 ноября.
25. Из истории революционного движения в Отрадной // Сельская жизнь. 1975. 4 декабря.
26. Каменная баба // Сельская жизнь. 1975. 11 декабря.
27. Трагедия на Лысой горе // Сельская жизнь. 1976. 9 ноября.
28. Выдающийся певец России // Сельская жизнь. 1977. 11 января.
29. Историю хранит земля // Сельская жизнь. 1978. 22 апреля.
30. О чём рассказал бабушкин сундук // Сельская жизнь. 1978. 23 мая.
31. Моды VII века // Комсомолец Кубани. 1979. 4 июля.
32. Казак-большевик Иван Тимофеев // Сельская жизнь. 1979. 21 августа.
33. Памятник в центре Отрадной // Сельская жизнь. 1979. 27 октября.
34. Подарено музею // Сельская жизнь. 1979. 30 октября.
35. Ревком станицы Попутной // Сельская жизнь. 1979. 15 ноября.
36. По залам музея // Сельская жизнь. 1979. 22 декабря.
37. Сатиры грозное оружие // Сельская жизнь. 1980. 5 января.
38. Комдив Пётр Курышко // Сельская жизнь. 1980. 17 января.
39. Ещё один кит // Сельская жизнь. 1980. 15 июля.
40. Сабля революции // Сельская жизнь. 1980. 28 октября.
41. Свидетельство веков минувших // Сельская жизнь. 1980. 1 ноября.
42. Музеям быть // Сельская жизнь. 1980. 1 ноября.
43. Сохраним памятники архитектуры // Сельская жизнь. 1981. 2 апреля.
44. Редкие находки // Сельская жизнь. 1981. 16 июня.
45. Свидетельство // Сельская жизнь. 1982. 15 января.
46. Помогите найти древние статуи // Сельская жизнь. 1982. 13 марта.
47. Быть музею Т.Г. Соломахи // Сельская жизнь. 1982. 14 сент., 26 и 28 октября.
48. Народные сказания на службе истории // Сельская жизнь. 1982. 30 сентября.
49. Навечно в памяти народной // Сельская жизнь. 1982. 7 ноября.
50. Декабрь 42-го // Сельская жизнь. 1982. 23 декабря.
51. Свидетельство [продолжение «Быть музею Т. Г. Соломахи»] // Сельская жизнь. 1983. 15 января.
52. Трудный путь к победе // Сельская жизнь. 1983. 22 февраля.
53. Нашли... топор // Сельская жизнь. 1983. 5 марта.
54. Забыть невозможно // Сельская жизнь. 1983. 12 апреля.
55. Начало этапов большого пути // Сельская жизнь. 1983. 26 июля.
56. Земля хранит историю // Сельская жизнь. 1983. 11 августа.
57. Она училась с Таней (к 90-летию Т. Соломахи) // Сельская жизнь. 1983. 18 августа.
58. Т.Г. Соломаха (к 90-летию) // Сельская жизнь. 1983. 25 августа.
59. Советуем прочитать // Сельская жизнь. 1983. 1 сентября.
60. Скоро музей примет посетителей // Сельская жизнь. 1983. 8 сентября.
61. 13 сентября – 60 лет со дня рождения Зои Космодемьянской // Сельская жизнь. 1983. 13 сентября.
62. О том, что было вначале: славные страницы истории [станция Бесстрашной] // Сельская жизнь. 1983. 7 ноября.
63. Здесь хранится наша история // Сельская жизнь. 1984. 17 мая.
64. Была ли в Бесстрашной подпольная типография // Сельская жизнь. 1984. 2 июня.
65. И опять кит! // Сельская жизнь. 1984. 4 сентября.
66. Находки // Сельская жизнь. 1984. 17 ноября.

67. Листовки в Отрадной: к 80-летию революции 1905 – 1907 гг. // Сельская жизнь. 1985. 22 января.
68. Находки продолжают // Сельская жизнь. 1985. 26 января
69. Маршал Г.К. Жуков в станицах Приурупья // Сельская жизнь. 1985. 23 февраля.
70. Наша газета. Апрель 1945 г. // Сельская жизнь. 1985. 16 апреля.
71. О чём писала газета 5 мая 1945 г. // Сельская жизнь. 1985. 4 мая.
72. Паровик // Сельская жизнь. 1985. 7 мая.
73. Земляки о земляках // Сельская жизнь. 1985. 4 июля.
74. Предлагаю путешествие // Сельская жизнь. 1985. 27 августа.
75. Баталпашинский социал-демократический (предисловие к статье В. Орловского) // Сельская жизнь. 1985. 7 ноября.
76. Маленький хутор в горах // Советская Кубань. 1985. 12 ноября.
77. На урупской земле в XVII веке // Сельская жизнь. 1986. 8 февраля.
78. Люди, помните! // Сельская жизнь. 1986. 22 апреля.
79. Комсомольский хлеб // Сельская жизнь. 1986. 1 мая.
80. Посетили музей // Сельская жизнь. 1986. 3 июня.
81. Следы первобытных людей // Сельская жизнь. 1986. 30 декабря.
82. Ленин и теперь живее всех живых // Сельская жизнь. 1987. 22 января.
83. Интересная находка // Сельская жизнь. 1987. 15 сентября.
84. Голосуем за первую конституцию // Сельская жизнь. 1987. 20 октября.
85. Надёжненские находки // Сельская жизнь. 1987. 21 ноября.
86. Музеям быть! // Сельская жизнь. 1987. 19 декабря.
87. Бесчинства фашистов // Сельская жизнь. 1988. 23 января.
88. Трудный путь борьбы (к 70-летию 1-го Баталпашинского съезда советов) // Сельская жизнь. 1988. 20 февраля.
89. Под гимн Интернационала // Сельская жизнь. 1988. 30 апреля.
90. Находки археологов // Сельская жизнь. 1988. 4 августа.
91. Катком по... истории // Сельская жизнь. 1988. 13 октября.
92. Так начиналась Передовая // Сельская жизнь. 1988. 19 ноября.
93. Нам общим памятником будет... // Сельская жизнь. 1988. 26 ноября.
94. Зубы акулы // Сельская жизнь. 1989. 26 января.
95. Кооператив курганокопателей // Сельская жизнь. 1989. 28 января.
96. Голод 1933-го // Сельская жизнь. 1989. 16 февраля.
97. Письмо Н.К. Крупской в Отрадненское предгорье // Сельская жизнь. 1989. 28 марта.
98. Есть ли в станице хозяин? // Сельская жизнь. 1989. 20 июля.
99. На Ильичёвском городище // Сельская жизнь. 1989. 3 августа.
100. От первых поселенцев // Сельская жизнь. 1989. 12 августа.
101. Хутор на Куве // Сельская жизнь. 1989. 28 октября.
102. Шаги истории // Сельская жизнь. 1989. 28 октября.
103. Документ (о голоде 1933 г.) // Сельская жизнь. 1989. 9 декабря.
104. Напишем историю бывших хуторов // Сельская жизнь. 1989. 28 декабря.
105. Экспонат в музее // Сельская жизнь. 1990. 19 апреля.
106. Памятник двухсотлетию // Сельская жизнь. 1990. 24 апреля.
107. Где вы, казаки? // Сельская жизнь. 1990. 15 мая.
108. Кубанский казак Кокаев // Социалистическая Осетия [Орджоникидзе]. 1990. 9 июня.
109. Кит из реки Уруп // Комсомолец Кубани. 1990. 20 августа.
110. Приходите, посмотрите // Сельская жизнь. 1990. 20 октября.
111. Неудачник // Сельская жизнь. 1990. 27 октября.
112. Побратимы // Человек труда [Краснодар]. 1990. 1 ноября (совм. со Ст. Филипповым).
113. Только начало... [о голоде 1932 – 1933 гг.] // Сельская жизнь. 1991. 26 января.
114. Поздним вечером // Сельская жизнь. 1991. 7 марта.
115. Военный санитар // Сельская жизнь. 1991. 22 июня.
116. С боями брали рубежи // Сельская жизнь. 1991. 22 июня.
117. Гости из академии // Сельская жизнь. 1991. 25 июня.

118. Георгиевский кавалер // Сельская жизнь. 1991. 27 июня.
119. Признание // Сельская жизнь. 1991. 27 июня.
120. Один из героев // Сельская жизнь. 1991. 18 июля.
121. Макеевская земля // Сельская жизнь. 1991. 27 июля.
122. Улягутся страсти – узнаем правду // Сельская жизнь. 1991. 7 ноября.
123. Разложил товар купец // Сельская жизнь. 1992. 16 января.
124. Бегемоты в Кувинском ущелье // Сельская жизнь. 1992. 29 февраля.
125. Владислав-лже // Сельская жизнь. 1992. 3 марта.
126. Истоки кооперации // Сельская жизнь. 1992. 10 марта.
127. Атаман станицы Бесскорбной // Сельская жизнь. 1992. 1 мая.
128. В ожидании ясного утра // Сельская жизнь. 1992. 16 мая.
129. Любящий Вас, Л. Толстой // Сельская жизнь. 1992. 19 мая.
130. У дочери атамана // Сельская жизнь. 1992. 25 июля.
131. Памяти молодого друга // Сельская жизнь. 1992. 25 августа.
132. Краеведу на заметку // Сельская жизнь. 1992. 26 сентября.
133. В Передовой будет музей // Сельская жизнь. 1992. 31 октября.
134. Судьбы казачьи // Сельская жизнь. 1993. 22 июля.
135. Старость меня дома не застанет // Сельская жизнь. 1993. 30 сентября.
136. Как бабка Доучка спасла станицу // Сельская жизнь. 1993. 11 ноября.
137. Древняя христианская земля // Сельская жизнь. 1993. 11 ноября.
138. Через горы на Уруп // Сельская жизнь. 1994. 1 сентября.
139. Помогли фотографии // Сельская жизнь. 1994. 3 сентября.
140. Урок 21 сентября 1941 г. // Сельская жизнь. 1994. 22 сентября.
141. Памятник ислама на Уруп // Сельская жизнь. 1995. 18 марта.
142. Выставка собак на кладбище // Сельская жизнь. 1995. 29 апреля.
143. В музее новый экспонат // Сельская жизнь. 1995. 29 июля.
144. Краеведы Приурупья // Сельская жизнь. 1995. 3 августа.
145. Музей под открытым небом //

Сельская жизнь. 1995. 5 августа.

146. События 1905 – 1907 г. в Приурупье // Сельская жизнь. 1995. 23 сентября.
147. Вечная память невинным жертвам // Сельская жизнь. 1995. 2 ноября.
148. Памятник казачьей славы не нужен? // Кубанские новости. 1995. 3 ноября.
149. Сохранить музей под открытым небом // Кубанские новости. 1995. 4 ноября.
150. Казачья энциклопедия // Сельская жизнь. 1995. 28 декабря.
151. Дед Волосюк // Сельская жизнь. 1996. 13 апреля.
152. Первый редактор // Сельская жизнь. 1996. 2 мая.
153. Годы потрясений // Сельская жизнь. 1996. 27 ноября.
154. Об Отрадной – «маслом» // Сельская жизнь. 1997. 8 января.
155. История возникновения станицы // Сельская жизнь. 1997. 22 января.
156. Из истории Приурупских станиц // Сельская жизнь. 1997. 29 января.
157. Кто здесь жил? К 140-летию ст. Отрадной // Сельская жизнь. 1997. 19 февраля.
158. Найдены кресты древних могил // Сельская жизнь. 1997. 25 июня.
159. Что рассказал старик Коцба // Сельская жизнь. 1998. 18 февраля.

IV. Избранные публикации о Михаиле Николаевиче Ложкине

Архипов В.А. Ах, ель вековая: стихи [Стихотворение посвящено вятичу Михаилу Ложкину, почетному казаку станицы Отрадной] // Кубанские новости. 1994. 1 января.

Виноградов В.Б., Боярчук И.В. Ложкин Михаил Николаевич (Серия: Северокавказские историки-краеведы. Вып. 4). Армавир, 1998. – 12 с.

Виноградов В.Б., Пелих А.Л. Преданность делу // Шестые чтения по археологии Средней Кубани (краткое содержание докладов) / Под ред. В.Б. Виноградова и Е.И. Нарожного. Армавир, 1999. С. 3,4.

Виноградов В.Б. Учитель, историк, воспитатель // Шестые чтения по археологии Средней Кубани (краткое содержание докладов) / Под ред. В.Б. Виноградова и Е.И. Нарожного. Армавир, 1999. С. 4,5.

Вопросы истории Поурупья. Вып. I: Ильичёвское городище как памятник сред-

невековой археологии и церковной архитектуры. Материалы краевой научной конференции, посвящённой 50-летию открытия и изучения Ильичёвского городища (Ст. Отрадная, 9 – 10 августа 2012 г.) / Под ред. С.Н. Малахова, С.Г. Немченко. Армавир: Издатель Шурыгин В.Е., 2012. С. 6 – 38.

Габрилян М. Вчера и сегодня Ильичёвского городища // Сельская жизнь. 1990. 30 июня.

Еремеев Б. Завязтому краеведу – 85 лет // Кубанские новости. 1995. 30 ноября.

Жизнь замечательных людей нашей малой Родины. Ложкин Михаил Николаевич (1910 – 1999 гг.): заслуженный работник культуры Кубани, Почетный гражданин станицы Отрадной и Отрадненского района [Текст] / Муницип. автоном. учреждение "Центр спорта, культуры и архитектуры Отраднен. сельского поселения "Ин-т муницип. проблем", Совет ветеранов ст. Отрадной. – Ст. Отрадная, 2010. – 32 с.

Карандашов В. Узнали о прошлом станиц // Сельская жизнь. 1986. 20 февраля.

Карандашов В. Экспонаты музея // Сельская жизнь. 1968. 11 апреля.

Корнышева Е. Краевед [М.Н. Ложкин] // Советская Россия. 1987. 12 июля.

Корсакова Н. Ложкин Михаил Николаевич (1910 – 1999), педагог, краевед, заслуженный работник культуры Кубани // Биографический энциклопедический словарь. Т. 1. Краснодар, 2005. С. 177: фото.

Кузнецов В.А. Памяти Михаила Николаевича Ложкина (1910 – 1999) // ИАА. Вып. 7. Армавир-М., 2007. С. 112 – 113.

Максимов Г. На хуторе Ильича // Сельская жизнь. 1967. 13 июля.

Молчанова В. Для дружбы нет расстояний // Сельская жизнь. 1976. 1 июля.

Немченко Г. Человек-корень: Очерки. М.: Современник, 1986. С. 291 – 336.

Орёл В. В музее Ильича // Сельская жизнь. 1962. 7 апреля.

Попов Ю. Там, где кончаются дороги // Сельская жизнь. 1966. 9 августа.

Попова С.В. М.Н. Ложкин о Борисе Львовиче Выродове // Историческое регионоведение – вузу и школе. Материалы Пятой региональной научно-практической конференции. Славянск-на-Кубани, 1997. С. 4.

Придиус П. Отрадная. Ложкину // Сельская жизнь. 1985. 6, 8 августа.

Придиус П. «Отрадная, Ложкину...» // Советская Кубань. 1985. 3 авг.

Придиус П. Храмы Ложкина // Кубанские новости. 1990. 8 декабря.

Придиус П. Воспитание историей // Кубанские новости. 1995. 30 ноября.

Спасибо за то, что Вы есть... // Сельская жизнь. 1995. 30 ноября.

Тёр В.В. Ложкина поляна // Тёр В.В. Жертвенный луч. Отрадная, 2000. С. 29 – 39.

Тёр В.В. Памяти краеведа // Методы эволюционной и синергетической экономики в управлении региональными и производственными системами. Отрадная, 2000. С. 142 – 144.

Трёхбратов Б.А. Кто есть кто в кубановедении. Библиографический словарь-справочник. Краснодар, 2007. С. 168 – 170.

Чурикова Н. Это наша история // Сельская жизнь. 1995. 21 сентября.

Январское совещание учителей // Советское казачество. 1954. 8 января.

II. АРХЕОЛОГИЯ ПРИУРУПЬЯ И ВЕРХНЕЙ КУБАНИ

Ю.А. Прокопенко

Парадный меч с инкрустированной гардой, обнаруженный на территории Карачаево-Черкесии

В 2012 г. на территории Карачаево-Черкесии (точнее – неизвестно) был обнаружен парадный византийский меч с гардой, оформленной в стиле «клуазоне» (фото 1; 2).

Общая длина меча – 88 см; длина клинка – 75,5; ширина лезвия – 4,5-4,7; длина гарды – 9,8; ширина гарды – 4,1 см. Гарда орнаментирована геометрической перегородчатой инкрустацией (на бронзовой основе; вставки в гнездах не сохранились). Декор состоит из 7 прямоугольных вертикальных гнезд. Центральное гнездо (ширина – 0,8 см) и два крайних разделены по середине перемычками. Симметрично – по обе стороны от центрального гнезда – расположены по два гнезда (ширина 1,6-1,7 см) с вписанными ромбами (рис. 1, 1).

П. Томка меча с декорированными гардами в стиле «клуазоне» по характеру орнамента разделил в своей классификации на 6 типов [1]. Мечи с инкрустированной гардой, аналогичные клинку из Карачаево-Черкесии по форме орнамента, близки экземплярам типов 1 и 5 (по П. Томка).

Хотя декор из ромбов более близок мечам типа 5 (орнамент, состоящий из вертикальных или горизонтальных ромбов, заполняющий всю зону) [2], характер расположения гнезд орнамента более напоминает гарды типа 1 (центральное –

узкое гнездо разделяет симметрично расположенные два широких прямоугольных гнезда, декорированных симметрично расположенными фигурами: секирами, крестами, кругами) [3].



Фото 2.

В частности, у клинка, найденного в Керчи, пространство гарды разделено вертикальными перегородками на три узких прямоугольных гнезда (одно – в центре и два – по краям) и два широких, с секировидным орнаментом (рис. 1, 2). Каждая стилизованная секира имеет в центре вертикальную перемычку, делящую изображение на две части. В результате, 2 гнезда составляют 4 поля. Это сходно с четырехгнездным делением гарды меча из Карачаево-Черкесии. Однако четкое (в отличие от гарды меча из Керчи) деление пространства по обе стороны от центра вертикальными бронзовыми перегородками на 4 гнезда позволяет выделить декор гарды из Карачаево-Черкесии в отдельную разновидность типа 1.

Кроме указанного меча, обнаруженного в Керчи, к типу 1 относятся еще две гарды клинков из Гагр и из погребения 10 могильника Лермонтовская скала-2 (рис. 1, 3, 4).

Материалы из погребения 10 могильника Лермонтовская скала-2 датируются серединой V – серединой VI в. [4]. В частности, выявленная здесь пряжка с инкрустированным щитком, декорированным орнаментом в виде центрального подпрямоугольного гнезда, окаймленного птичьими головками, имеет параллели в Керчи, в погребении нижнего яруса склепа 163 (1904 г.).



Фото 1.

Это погребение датировано серединой V – самым началом VI в. [5].

В указанном погребении 10 также выявлена миниатюрная фигурная брошь с 6-ю лепестками, имеющая 7 круглых гнезд на металлической основе (одно крупное в центре и по три меньшего размера по краям) – вариант А фигурных лепестковых брошей согласно моей классификации [6].

Подобные фибулы из северокавказских памятников близки по форме тюрингским брошам [7]. Х. Бёме выделил такие фибулы в тип Е – посеребрённые украшения (2-3 см), инкрустированные алмадинами, состоящие из семи круглых гнезд либо шести круглых и одного прямоугольного в центре.

Б. Шмидт датировал тюрингские фибулы 480–560 гг. По мнению Х. Бёме, исследования последних лет захоронений на севере Франции позволяют отнести такие фибулы к 480–540 гг. [8].

Наиболее близка по размерам и качеству изготовления к тюрингским фибулам выше отмеченная миниатюрная фибула из погребения 10 могильника Лермонтовская скала-2; сближает их и вид инкрустации алмадинами.

Кроме тюрингских фибул, по декору щитков к северокавказским близки пластинчатые лучковые броши из могильников Абхазии (с. Цебельда, Алуштинский могильник). Датируются погребения с такими украшениями концом III – второй пол. V в. [9]. Наиболее близкими по форме и технике исполнения к северокавказским фибулам являются броши из погребений первой пол. – второй пол. V в. из окрестностей Цебельды (1979-42; 1979-21; 1985-31; 1980-10; 1986-12; 1982-46; 1979-22; 1986-4; 1980-20) [10]. С северокавказскими их сближает не только форма пластины и наличие семи гнезд, но и напаянные на поверхность пластины элементы декора: гнезда вставок-камней и стекло, окантовка из скрученной или обработанной насечками проволоки. Такой же способ окантовки присутствует на фибуле из указанного погребения 10 могильника Лермонтовская скала-2 [11].

Следует отметить, что почти во всех предкавказских комплексах с многолепестковыми брошами отсутствуют пряжки и накладки геральдических наборов, датируемые второй пол. VI – VII вв. Скорее всего, это связано с тем, что фигурные фибу-

лы-броши вошли в моду местного населения до повседневного распространения геральдических типов вещей, т.е. до второй половины VI в. Скорее всего, материалы могильников Лермонтовская скала-2 и Вольный аул указывают на возможную нижнюю границу бытования в регионе лепестковых фибул (видимо, и византийских мечей), в пределах второй половины – конца V в. н.э. [12].

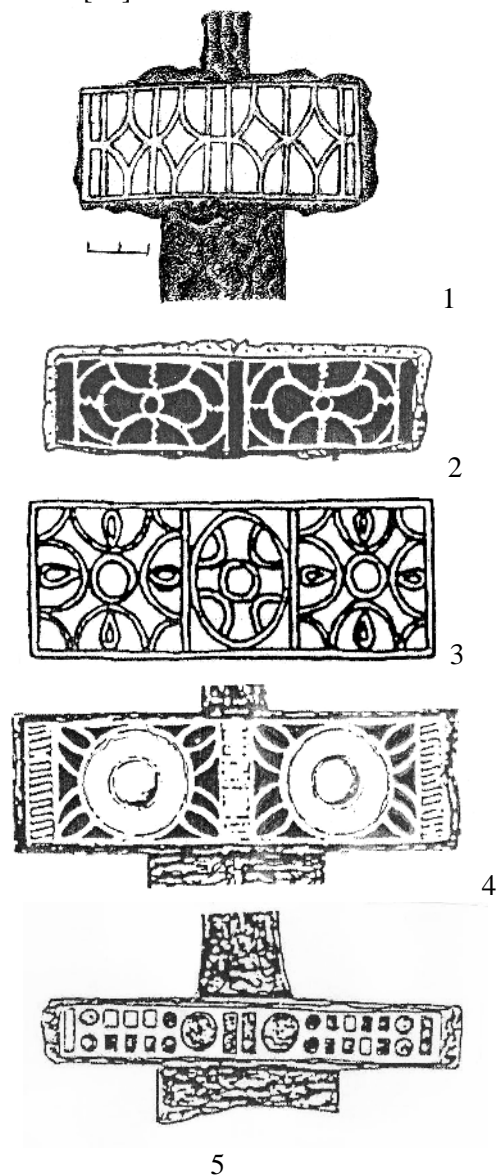

Находки парадных византийских мечей, маркирующих захоронения представителей знати, локализируются в районе Кавминвод и, видимо, на прилегающих к нему территориях Кабардино-Балкарии и Карачаево-Черкесии. Кроме клинка из захоронения 10 могильника Лермонтовская скала следует отметить меч с гардой, инкрустированной вертикальными рядами из каменных вставок, обнаруженный в погребении

123 могильника Мокрая Балка (рис. 1, 5 – тип 6 по П. Томка), а также престижный кинжал из погребения 118 могильника Зарагидж (Кабардино-Балкарская республика) в ножнах с чешуйчатым декором, с бутеролью, декорированной бляхой инкрустационного стиля с двумя птичьими головами [13]. В последнем случае украшение ножен является аналогией бутероли меча из могилы франкского короля Хильдерика, захороненного в 482 г. в г. Турне (Бельгия) [14].

На территории Карачаево-Черкесии, кроме меча с гардой в стиле «клуазоне» известна находка парадного скрамасакса из погребения 17 могильника Байтал-Чапкан на Верхней Кубани, в ножнах с чешуйчатым декором и U-образной бутеролью, а также с портупейной серебряной пряжкой [15].

М.М. Казанский и А.В. Мاستыкова предполагают, что скопление захоронений с престижным набором инвентаря в районе Пятигорья маркирует центр западно-аланской группировки [16]. Концентрация богатых могил V в. с престижным оружием и убором может свидетельствовать о существовании здесь политического формирования типа «варварского королевства» (предгосударственная, наиболее развитая форма вождества) с военизированной знатью во главе.

Примечания:

1. Tomka P. Der hunnische Fürstenfund von Pannonhalma // Acta Archaeologica Hungarica. 1986. № 38. S. 452–456.
2. Kazanski M. Les epees «orientales» a garde cloisonnée du V^e – VI^e siècle // International Connections of the Barbarians of the Carpathian Basin in the 1st – 5th centuries A.D. Proceedings of the international conference held in 1999 in Aszód and Nyiregyháza. A Kárpát-medencei barbárok nemzetközi kapcsolatai az I – V. században. Az 1999-ben Aszódon és Nyiregyházán megrendezett nemzetközi konferencia anyaga. – Aszód – Nyiregyháza, 2001. Fig. 1, 9–12.
3. Idid., Fig. 1, 1, 2, 3.
4. Menghin W. Schwerter des Goldgriffspathenhorizonts im Museum für Vor- und Frühgeschichte, Berlin // Acta Praehistorica et Archaeologica. 1995. Band 26/27. S. 140; Kazanski M. Op. cit. P. 402; Казанский М.М., Мастыкова А.В. Центры власти и торговые пути в Западной Алании в V – VI вв. // Материалы и исследования по археологии России. Вып. 3: Северный Кавказ: историко-археологические очерки и заметки. М., 2001. С. 145; Прокопенко Ю.А. Многолепестковые инкрустированные фибулы из памятников Северного Кавказа // Историко-археологический альманах. 2001. Вып. 7. С. 74; Он же. К вопросу о типологии и хронологии многолепестковых инкрустированных фибул из памятников Центрального Предкавказья V – VI вв. // Материалы и исследования по археологии Северного Кавказа. 2010. Вып. 11. С. 36 и др.
5. Kazanski M., Mastykova A. Le Caucase du Nord et la région méditerranéenne aux 5^e – 6^e siècles // Eurasia Antiqua. 1999. Band 5. P. 543; Kazanski M. Op. cit. P. 402.

6. Прокопенко Ю.А. К вопросу о типологии и хронологии многолепестковых инкрустированных фибул... С. 134–136.
7. Schmidt B. Die späte Volkerwanderungszeit in Mitteleuropa, Katalog Nord-Osteil, 1976. Pl. 115, 7; Böhm H.W. Les Thüringiens dans le Nord du Royaume Franc // Revue Archeologique de Picardie Trimestriel № 3 – 4. Actes des VIII^e journées, internationales d'archéologie Mérovingienne de Soissons (19 – 22 juin 1986), 1988. Fig. 1, 12, 13.
8. Böhm H.W. Op. cit. P. 58.
9. Воронов Ю.Н. Захоронения женщин с брошами в могильниках Апсилии (Абхазия) // Материалы по археологии, истории и этнографии Таврии. 1995. Т. IV. С. 181.
10. Там же. С. 181.
11. Прокопенко Ю.А. К вопросу о типологии и хронологии многолепестковых инкрустированных фибул... С. 137.
12. Там же. С. 136.
13. Казанский М.М. К истории парадного клинкового оружия эпохи великого переселения народов на Северном Кавказе: кинжал и скрамасакс // Новейшие открытия в археологии Северного Кавказа: исследования и интерпретации. XXVII «Крупновские чтения». Материалы Международной научной конференции. Махачкала, 23 – 28 апреля 2012 г. – Махачкала, 2012. С. 332.
14. Périn P. Les tombes de «chefs» du début de l'époque mérovingienne. Datation et interprétation historique // La Noblesse Romaine et les Chefs Barbares du III^e au VII^e siècle. T. IX. P.: Association Française d'Archéologie Mérovingienne et Musée des Antiquités Nationales, 1999. F. 10; Казанский М.М. Указ. соч. С. 332–333.
15. Минаева Т.М. К истории алан Верхнего Прикубанья по археологическим данным. Ставрополь, 1971. Рис. 35.
16. Казанский М.М., Мастыкова А.В. Указ. соч. С. 145–146.

И.В. Цокур, А.В. Пьянков

ИНДИКАЦИЯ ВИЗАНТИЙСКОГО СОЛИДА ИЗ МОГ. ТРУБНЫЙ ОТРАДНЕНСКОГО РАЙОНА КРАСНОДАРСКОГО КРАЯ

В июле-августе 1994 г. Восточно-Закубанская археологическая экспедиция Краснодарского государственного историко-археологического музея-заповедника им. Е.Д. Фелицына (далее – КГИАМЗ) проводила охранно-спасательные работы на могильнике «Трубный» в Отрадненском районе Краснодарского края. Руководила экспедицией И.В. Каминская (И.В. Цокур) [1].

Могильник расположен в двух километрах к юго-западу от южной окраины хутора Ильич на правом берегу реки Уруп, в ущелье Трубное, получившем название по скалам, напоминающим по форме цилиндрические трубы. Скалы расположены на противоположном берегу реки, напротив ущелья. Погребения располагались по склону ступенчато. На поверхности могильные сооружения имели западины – следы грабительских перекопов. Все 15 доследованных погребений, оказались ограбленными, а их заполнение выбрано почти полностью. Инвентарь в погребениях

сохранился в незначительном количестве и не во всех погребениях.



Рис. 1. Скальный могильник Трубный 1994 г., план погребения № 13; ст. Отрадная, Краснодарский край

Погребение 13 (рис. 1) было открыто к северо-востоку от Ро (аз. 78°) на расстоянии 2 м от Ро и 0,1 м от поверхности земли в суглинке тёмно-серого цвета и тёмно-жёлтой глины насыщенных щебнем с большим содержанием корней деревьев и травянистых растений. Погребение оказалось ограбленным.

Погребение было совершено в гробнице, составленной из крупных каменных блоков известняка со следами обработки, сложенных на материковой скале. В погребении сохранились лишь блоки восточной стены размерами от 1,11 x 0,91 x 0,51 м до 0,81 x 0,50 x 0,33 м. Длинной осью погребение ориентировано по линии восток-запад. Дно гробницы ровное, с трещиной в центральной части. Размеры гробницы составили 2,5 x 1,0 x 0,6 м.

Заполнение погребального сооружения представляло собой суглинок тёмно-серого цвета, перемешанный с тёмно-жёлтой глиной с большим содержанием щебня, корней деревьев, травянистых растений и углей. Дно гробницы ровное, образовано материковой скалой с трещиной в центральной части. Костяк не сохранился. Инвентарь отсутствовал.

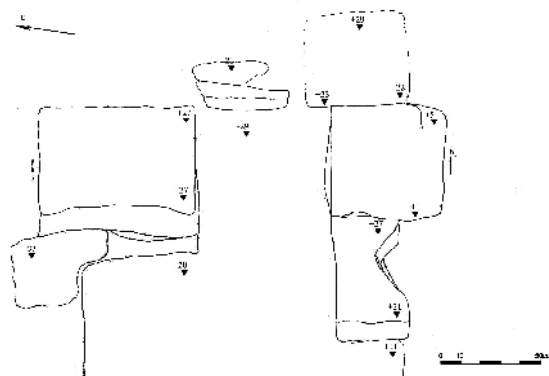
При разборке грабительского отвала были обнаружены:

– фрагменты сероглиняного кружального горшка (рис. 2). Форма полностью не восстанавливается. Горло короткое, с внутренней стороны идет горизонтальный желобок, венчик срезан горизонтально сверху, тулово округлое, дно плоское, по тулову нанесен горизонтальный орнамент щепоч-

кой, поверхность покрыта чёрным лощением; тесто средней отмученности с примесью толчёного мела и шамота;



Рис. 2. Сосуды керамические из отвала погребения № 13: горшок

– фрагмент сероглиняной кружки шестиугольной формы, венчик под тупым углом отогнут наружу; шейка короткая, поверхность покрыта коричневым лощением; тесто плохо отмученное с примесью шамота и дресвы;

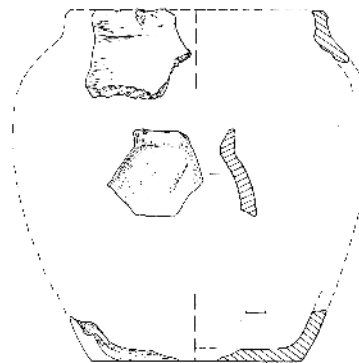

Фото 1. Индикация византийского солида императора Ираклия (610–641 гг.), золото – индикация (фото 1) солида императора Ираклия (правил в 610–641 гг.), изготовлена из желтого металла; на лицевой стороне изображение анфас трёх стоящих в рост мужских фигур в длинных мантиях и в коронах, увенчанных крестами; по окружности идет ободок; изображения смазанные; края пластинки подвернуты и прокованы (заподлицо); d пластинки – 21 мм, вес индикации – 1,31 г, металл не апробирован, шифр КМ 10234/287; сохранность хорошая, по горизонтали пробиты два квадратных сквозных отверстия для крепления к основе (отверстия пробивались с лицевой стороны).

Для изготовления индикации с монеты обычно использовали золотую или серебряную фольгу толщиной от 0,1 до 0,15 мм, позволявшую путем тиснения снимать качественный отпечаток одной из сторон

монеты. В данном случае использована более толстая пластинка желтого металла толщиной от 0,21 до 0,45 мм, что не позволило получить качественный оттиск, изображение вышло сильно смазанным. Причем, внутренняя сторона индикации, накладывавшаяся на монету, более точно повторяет изображение, чем внешняя. Судя по толщине пластины и проковки загнутых краёв, индикация не предполагала использование металлического кружка-основы.

Датировать погребение № 13 можно по индикации солида. Для изготовления индикации использовалась золотая монета с изображением византийского императора Ираклия и двух его сыновей Ираклия Константина и Ираклона. Все три фигуры стоят анфас в полный рост, одеты в длинные мантии и короны с крестами; император с длинной бородой и усами, сыновья безбородые, в руках держат державы с крестами. Особенности исходной монеты следующие: во-первых, фигуры сыновей императора одного роста; во-вторых, крест над головой Ираклона отделен от короны и сдвинут вправо. Все исследователи отнесли подобные монеты к константинопольскому производству (см. далее). Публикуя коллекцию византийских монет, В. Рос отнес солид с такой же лицевой стороной к типу 2 и датировал 629/30 годом или позднее [2]. Граф И.И. Толстой, публикуя свою коллекцию, не выделял типы по лицевой стороне. Наиболее близкие монеты нашему прототипу у автора даны под номерами 374 и 390; они датированы 631/32 годом, по известным ему медным монетам с такими же изображениями и указанной датой [3]. В. Хан выделил описанный солид в тип 41 и датировал его 632–635/36 гг. [4]. Несколько иначе датировал исходный солид Ф. Грирсон: он отнес золотую монету интересующего нас типа к классу Ivd и датировал 636 г., не исключая при этом и более позднего хождения подобного солида [5].

С учётом того, что мы не знаем, как долго исходная монета находилась в обращении и когда была изготовлена индикация, датировать время совершения погребения № 13 можно в пределах середины VII века или несколько позднее.

На Северном Кавказе неоднократно находили солиды Ираклия, как и золотые и серебряные (с позолотой) индикации, снятые с золотых монет императора, в том

числе и с типов, где он изображён со своими сыновьями [6]. По мнению Ю.А. Прокопенко, жители Северного Кавказа вслед за византийцами приобщились к обычаю использовать индикации в погребальной практике и для этих целей не только приобретали оттиски монет у византийских торговцев, но со временем стали сами их изготавливать [7]. Многие вопросы, связанные с бытованием в регионе индикаций византийских монет, остаются невыясненными. Для получения ответов на эти вопросы требуются их дальнейшие сборы и изучение.

Примечания:

1. Каминская И.В. Отчет об охранно-спасательных раскопках могильника городища Куньша в Лабинском районе и могильника Трубный в Отрадненском районе Краснодарского края в 1994 г. Краснодар, 1995 // НА КГИАМЗ. № 528; Каминская И.В. Альбом № 2 к отчету И.В. Каминской об охранно-спасательных раскопках могильника городища Куньша в Лабинском районе и могильника Трубный в Отрадненском районе Краснодарского края в 1994 г.
2. Wroth W. Catalogue of the imperial byzantine coins in the British Museum. Volume I. London, 1908. P. 190. № 51. PL. XXIII, 11.
3. Толстой И.И. Византийские монеты. Вып. VI. Монеты Фоки, Ираклия, Ираклия-Константина, Ираклона, Мартины. СПб., 1913. С. 701, 703, 707, 798. №№ 174, 190. Табл. 51, 174, 190.
4. Hahn Wolfgang. Moneta Imperii Byzantini von Heraclius bis Leo III. / Alleinregierung (610 – 720). Band 3. Wien, 1981. 214. Taf. 2, 41. Prag. № 41.
5. Grierson Ph. Catalogue of the Byzantine Coins in the Dumbarton Oaks Collection and in the Whittemore Collection. Vol. 2. P. I. Washington, 1963 (Second Impression, 1993). P. 242. Кат. 36. Pl. IX, 36 b,e; *ibid.* Byzantine coins. London, 1982. P. 94, 336. Pl. 16, № 277.
6. Пахомов Е.А. Монетные клады Азербайджана и других республик, краев и областей Кавказа. Баку, 1926–1966. Вып. I. С. 44. Кат. № 66; Вып. II. С. 16. Кат. № 360; Вып. III. С. 31, 32. Кат. № 788, 793; Вып. IV. С. 20. Кат. № 1043; Вып. VI. С. 37. Кат. № 1575; Путинцева Н.Д. Верхнечирюртовский могильник // МАД. II. 1961. С. 256; Кропоткин В.В. Клады византийских монет на территории СССР. САИ. Вып. Е4-4. М., 1962. С. 22, 30, Кат. № 12, 26, 133, 136, 138; *Он же.* Новые находки византийских монет на территории СССР // ВВ. 1965. Т. 26. С. 171. Кат. № 21 (131), 25 (502); Ртвеладзе Э.В., Рунич А.П. Находки индикаций византийских монет вблизи Кисловодска // ВВ. 1971. Т. 32. С. 219–222. Рис. 1, 2–4; *Он же.* Новые находки византийских монет и индикаций в окрестностях Кисловодска // ВВ. 1976. Т. 37. С. 153; Магомедов М.Г. Образование Хазарского каганата. По материалам археологических исследований и письменным данным. М.: Наука, 1983. С. 86; Виноградов В.Б., Денгуева А.Б. Старинные монеты – свидетели прошлого. Нальчик, 1990. С. 22 и сл.
7. Прокопенко Ю.А. К вопросу о северокавказских подражаниях византийским монетным образцам // Вестник Ставропольского государственного педагогического университета. № 1: Социально-гуманитарные науки. Ставрополь, 1995. С. 63, 65.

А.В. Пьянков

ПЕРСТЕНЬ ИЗ ЗАПАДНОЙ АЛАНИИ

Более десяти лет назад коллеги передали мне цветные фотоснимки необычного перстня, заслуживающего отдельной

публикации. Его особенности позволяют судить о его хронологии и этнической принадлежности. Остановимся на его описании.



Фото 1. Перстень с личинами; бронза с позолотой: а, б – разные ракурсы предмета. Фото из архива автора



Фото 2. Перстень с личинами; бронза с позолотой: а – общий вид, б – вид сверху. Фото из архива автора

Судя по изображению, корпус перстня отлит из бронзы и покрыт позолотой (фото 1а, б). Он имеет круглую шинку, слегка расширенную кверху. Поперечная ширина кольца так же расширяется кверху. В месте перехода шинки в шейку каста имеются выделенные плечики, слегка прогнутые посередине и с выступами по краям. Сечение кольца подтреугольное, внешний угол закруглён. На внешних сторонах кольца перед плечиками поперечные (горизонтальные) канавки, разделённые внешним углом. Перстень имеет высокую шейку цилиндрической формы, слегка расширяющейся к шинке и к касту. Каст цилиндрической формы, в основании которого имеются выступающие крестовидно четыре лепестка, с рельефными изображениями мужских личин на внешних сторонах (фото 2а, б). Личины, обращённые к касту (к центру перст-

ня), имеют выпуклые глаза, изогнутые брови и расширяющийся к низу нос, переданы одним блоком, отмечен край волос или головного убора. Если принять, что личины обращены от каста к краю лепестков, то зритель увидит лица мужчин с длинными усами. В касте находится круглая выпуклая вставка белого полупрозрачного стекла со следами иризации. Размеры: высота – 4,1 см, диаметр кольца – 2,35 x 2,1 см; ширина кольца – от 0,33 см до 1,3 см; высота шейки и каста – 2 см, ширина лепестков с личинами – 2,3 x 2,3 см.

Публикуемый перстень сразу же вызывает ассоциацию с двумя перстнями из погребения 2 грунтового могильника Колосовка-1 из раскопок П.А. Дитлера в 1962 г. [1]. Колосовские перстни также бронзовые с позолотой, но в их орнаментации использовано серебро. К сожалению, уменьшенные рисунки только одного перстня и плохая полиграфия затрудняют суждение об этих украшениях. Более качественный цветной снимок обоих перстней из погребения 2 приведены в альбоме Национального музея Республики Адыгея 2012 года [2]. Колосовские украшения имеют по 8 объёмных пальцев-лучей: по 4 луча имеют на внешней стороне изображения мужских бородатых лиц, переданных зернью и по 4 более крупных луча, орнаментированных вставками, на которых тоже можно увидеть личины, но более стилизованные. Колосовские перстни также имеют длинные шейки, но лучи отходят от середины кастов, имеющих стеклянные вставки. В орнаментации использованы бирюза и подвесные бубенчики. В основных чертах колосовские украшения являются аналогиями публикуемого перстня. Они выполнены в близком стиле и технике, имеют необычно высокую шейку и снабжены далеко отходящими в стороны симметричными лучами. Вероятно, и хронологически они близки. П.А. Дитлер датировал могильник Колосовка-1, включая и погребение 2 – X–XI вв. В своё время мне приходилось высказываться по поводу ранней даты могильника, отнеся начало его функционирования к концу X века [3]. Перстни из Колосовки отличает от публикуемого отсутствие акцентированных плечиков в месте перехода шинки в шейку, что, видимо, имеет некоторое хронологическое значение или особенности стиля конкретного мастера. Это сейчас не совсем ясно.

Имеются ещё две находки рассматриваемого круга ювелирных украшений. Речь идет о двух перстнях, найденных в 1940 г. в погребении под полом Северного Зеленчукского храма на Нижне-Архызском городище экспедицией Карачаевского учительского института руководимой К.М. Петролевицем [4]. Это массивный золотой перстень с восемью объёмными вытянутыми лучами-головками, отходящими от каста горизонтально: 4 из которых более крупные, а 4 – меньших размеров. В центре и на внешней поверхности лучей имеются касты со стеклянными вставками. Весь перстень украшен зернью, а кольцо резным изображением цветка. Второй перстень меньших размеров имеет только 4 луча-головки, расположенных крестовидно. Головки объёмные, украшены с внешней стороны личинами, а в центральном касте находится крупный алмаз. Верхняя часть шинки украшена гравировкой. Особенностью зеленчукских перстней также является отсутствие плечиков. Исследователь Зеленчукского храма и христианства в Алании В.А. Кузнецов датирует первоначально погребение знатной аланки с серьгами около середины X в. [5]. Позднее исследователь уточнил датировку, расширив её на всю вторую половину X в. [6].

Таким образом, аналогии нашему перстню датируются начальным этапом жизни государства Алании серединой X–XI вв. Место, где были произведены эти яркие необычные украшения точно не выяснено. П.А. Дитлер, давая характеристику ювелирным украшениям из могильника Колосовка-1 в целом, писал, что «орнаментальный декор, отдельные рельефные фигуры людей, птиц, животных, полуфантастических существ, выполненных часто в условной, схематизированной форме, несомненно, несут в себе черты восточного (в первую очередь, иранского) и западного (византийского) искусств. На местной почве это древнее в своей основе искусство... начинает приобретать свои самобытные черты, отражающие представления об окружающем мире у племен эпохи средневековья Северо-Западного Кавказа» [7]. Правда, по тексту не совсем ясно, включал ли автор в этот круг и парные перстни.

В.А. Кузнецов подошёл к этому вопросу более осторожно. Он подчеркнул, что колосовские и зеленчукские перстни образуют типологическое, стилистическое и

хронологическое единство, а то что находки перстней имеют узкую локализацию и при этом отсутствуют аналогии на окружающих территориях Закавказья и Причерноморья, то эти данные «позволяют поставить вопрос о местном происхождении перстней, хотя возможность их византийского происхождения полностью исключить нельзя» [8]. Говоря «об узкой локализации в ограниченном районе», автор имел в виду Западную Аланию, занимавшую в прошлом территорию современной Карачаево-Черкесии и юго-восточные районы современного Краснодарского края.

Сравнительно недавно, в 2011 и в 2013 гг., Краснодарский музей-заповедник пополнился значительным количеством конфискованных древностей, изъятых у контрабандистов и «черных» копателей. Большую часть этого конфиската составляют предметы хазарского и аланского времени (VIII–XII вв.) из юго-восточной части Краснодарского края, то есть, когда-то Западной Алании [9]. Среди этих предметов довольно много перстней разных типов и изготовленных из различных материалов. Больше десятка из них относятся к X–XII вв. Здесь имеются перстни золотые, серебряные с чернью, бронзовые с позолотой и просто бронзовые. Многие перстни отличаются высокими шейками и наличием хорошо заметных плечиков. Пять таких украшений опубликованы [10]. Исследователи и ранее писали, о ювелирном ремесле в северокавказской Алании [10]. Независимо от того, откуда пришли перстни с описанными особенностями, они стали характерными для украшений Алании периода её государственности, а если учесть, что такие перстни неизвестны мне среди находок более восточных районов Северного Кавказа, то вероятно, Западная Алания была основным местом их бытования и, возможно, производства.

С большой долей вероятности, публикуемый перстень следует отнести к производству западно-аланских мастеров и датировать его в пределах XI–XII веков.

Примечания:

1. Дитлер П.А. Могильник Колосовка № 1 (Раскопки экспедиции АНИИ 1962 г.) // Вопросы археологии Адыгеи / отв. ред. П.У. Аутлев. Майкоп, 1985. С. 129, 130. Табл. V, 5, 6–9.
2. Художественное золото и серебро Адыгеи / сост. и авт. текстов: Ф.К. Джигунова и др. Майкоп, 2012. С. 39. Кат. № 47.
3. Пьянков А.В., Цокур И.В. О реконструкциях сабли из могильника Колосовка-1 (Адыгея) // Военная археология.

Сборник материалов Проблемного совета «Военная археология» при Государственном Историческом музее. Выпуск 2. М.: Русская панорама, 2011. С. 153–167.

4. Кузнецов В.А. Алания в X–XIII вв. Орджоникидзе. 1971. С. 118, 119. Рис. 15, 1, 2.

5. Там же. С. 120.

6. Кузнецов В.А. Нижний Архыз в X–XII веках. Ставрополь, 1993. С. 177.

7. Дитлер П.А. Указ. соч. С. 134, 135.

8. Кузнецов В.А. Алания в X–XIII вв. С. 120, 122.

9. Возвращенные сокровища Кубани. Альбом / сост. и авт. текстов А.В. Пьянков, Т.В. Юрченко, Е.А. Хачатурова. Краснодар, 2014. С. 8, 9.

10. Там же. Илл. на с. 82.

11. Кузнецов В.А. Алания в X–XIII вв. С. 102–122; Марковин В.И. Исследование Сентинского храма и некрополя у реки Теберды в Карачаево-Черкесии // ИАА. Вып. 2. Армавир – М., 1996. С. 200.

А.В. Пьянков

**АРХЕОЛОГИЯ
ОТРАДНЕНСКОГО РАЙОНА
В МАТЕРИАЛАХ НАУЧНОГО АРХИВА
Н.В. АНФИМОВА**

В Краснодарском государственном историко-археологическом музее-заповеднике им. Е.Д. Фелицына хранится личный научный архив известного археолога-кавказоведа профессора Никиты Владимировича Анфимова (1909–1998 гг.), переданный в музей его сыном Игорем Никитовичем Анфимовым после смерти отца.

В 2004–2007 гг. авторский коллектив из четырех кубанских археологов, работая по гранту РГНФ, обработал и систематизировал архив профессора, составив его каталог [1]. В научном наследии ученого содержится немало материалов, имеющих отношение к археологическим памятникам Отрадненского района Краснодарского края. Они состоят из полевой документации, полученной в результате разведок и раскопок в интересующем нас районе, куда относятся дневники, отчеты, чертежи, фотографии и рисунки, как в черновиках, так и в перебеленном виде. Среди них имеются копии официальных научных отчетов и наброски или черновики к научным статьям. Задача этого сообщения – ввести в научный оборот информацию об археологических памятниках Отрадненского района из личного научного архива Н.В. Анфимова.

Предваряя информацию об археологических материалах из Отрадненского района, познакомимся со структурой научного наследия профессора. Архив состоит из 280 папок стандартного образца. Он раз-

делён на V отделов:

– **I отдел** включает дела (папки) с материалами полевых археологических исследований (папки №№ 1–138);

– **II отдел** – собрание рукописей исследователя (папки №№ 139–204), которые разделены на 3 раздела: 1-й раздел включает рукописи научных работ (папки №№ 139–163); во 2-м разделе собраны материалы, относящиеся к конференциям, сессиям и пленумам (папки №№ 164–184); в 3-й раздел отобраны уже законченные рукописи опубликованных, неопубликованных работ и материалы к ним (папки №№ 185–204);

– **III отдел** состоит из материалов к диссертациям (папки №№ 205–229);

– **IV отдел** содержит материалы по археологическим памятникам и находкам Краснодарского края (папки №№ 230–271), которые состоят из 2 разделов: 1-й включает информацию об археологических находках (папки №№ 230–246); 2-й содержит материалы к археологической карте Краснодарского края (папки №№ 247–271);

– **V отдел** включает материалы, посвященные педагогической деятельности Н.В. Анфимова (папки №№ 272–280).

Каждая папка имеет порядковый номер и название, на титульном листе имеются записи о содержании папок с указанием названия документа, количества листов в нём и другие данные о документе.

Информацию об археологии Отрадненского района содержат 11 папок (дел) из 3-х отделов.

Отдел I. – Папка № 32. Название: «Археологические разведки на Кубани 1949 – 1950 гг.». Она содержит среди прочего: 1. Отчет об археологических разведках – Кубани 1949–1950 гг. Н.В. Анфимова. – 69 л. А4. 2. Дневник обследования долины р. Урупа между ст. Советской и ст. Отрадной – 18 л. 3. Дневник обследования Краснодарского могильника за Кожзаводом и Урупской экспедиции (Советский и Отрадненский районы) 1950 г., с чертежами. 4. Чертежи археологических находок – 23 экз. 5. Фотографии находок – 41 экз. 6. Фотографии археологических памятников и объектов – 19 экз.

– Папка № 38. Название: «Археологические экспедиции 1954 г. Фотографии». Она содержит среди прочего: 1. Фотографии Урупской экспедиции – 36 экз. 2. Фотографии Урупской экспедиции – 9 экз. 3.

Фотографии Адыгейской экспедиции – 42 экз. и 2 негатива.

– Папка № 41. Название: «Археологические экспедиции 1955 г». Она содержит среди прочего: 1. Фотографии Адыгейской экспедиции – 6 экз. 2–3. Дневники Адыгейской археологической экспедиции 1955 г. – 38 тетрадных л. 4. Отчет Н.В. Анфимова за 1955 г. об археологических исследованиях на Кубани – 19 л., формат А4. 5. Общий дневник Адыгейской археологической экспедиции 1955 г. 6. Дневник археологических разведок 1955 г. 7. Описание находок в ст. Отрадной декабрь 1955 г. – 1 л., формат А4. 8–10. Рисунки предметов – 3 л, формат А4. 11–13. Рисунки предметов. – 3 л. А4. 14–16. Фотографии предметов – 3 л. А4. 17–19. Рисунки каменных топоров – 3 л. А4.

– Папка № 69. Название: «1965 г. Хут. Ильич. Церкви. Городище Заслонка». Содержание: 1–3. Чертежи раскопов на городище х. Ильич – 7 л. миллиметровки. 4. Отчет о раскопках церквей и храмов в хут. Ильич – 10 тетрадных листов. 5–10. Фотографии храмов – 31 экз. 11–12. Полевые дневники экспедиции в хут. Ильич – 69 тетрадных л. 13. Чертежи раскопов – 16 л. миллиметровки. 14. Рисунки вещей – 2 л. формат А4. 15. Отчет об исследовании средневековых памятников – 6 тетрадных л. 16. Чертеж зернотерки – 1 тетрадный л.

– Папка № 70. Название: «Материалы по хутору Ильичу 1965–66 гг.». Папка содержит: 1–6. Полевые дневники Отрадненской археологической экспедиции – 161 тетрадный л.

– Папка № 71. Название: «Отрадненская археологическая экспедиция 1966 г. Заслонка, МТФ, погребения». Папка содержит: 1. Рисунки Отрадненской археологической экспедиции – 14 л. формат А4. 2. Чертежи Отрадненской археологической экспедиции – 14 л. миллиметровки.

– Папка № 72. Название: «Отрадненская археологическая экспедиция 1966 г. Чертежи, рисунки. Поселение «Заслонка». Папка содержит: 1. Папка с фотографиями Отрадненской экспедиции 1966 г. – 82 экз. 2. Папка с фотографиями Отрадненской экспедиции 1966 г. – 28 экз. 3. Культура поселения «Заслонка». Реферат без подписи – 27 л. А4. 4. Рисунки Отрадненской экспедиции 1966 г. – 6 л. А4. 5. Фотографии – 18 экз. 6. Дневник Отрадненской экспедиции

1965 г. хут. Ильич. Отрадненский район – 1 экз. 7. Фотодневник (списки фотоснимков) – 1 экз. тетради в 12 л.

Отдел II. – Папка № 144. Название: «Работы, написанные в 1955 г., и отчет за 1954 год (Экспедиции: Адыгейская, Урупская и Даховская, разведка по реке Псекупс)». Кроме прочего папка содержит: 1. Отчёт об археологических исследованиях на Кубани за 1955 г. – 24 л. 2. Краснодарский краевой историко-краеведческий музей. Отчёт об археологических исследованиях на Кубани. – 38 л. 3. Итоги Адыгейской археологической экспедиции 1954 г. – 20 л. 4. Могильники сарматского времени долины р. Урупа. – 1 л. 5. Могильники сарматского времени долины р. Урупа. – 4 л. 6. Отчёт об археологических исследованиях на Кубани. – 99 л. 7. Итоги Адыгейской археологической экспедиции 1954 г. – 19 л.

– Папка № 199. Название: «К вопросу о западном варианте Кобанской культуры. Поселение «Заслонка» (хут. Ильич р. Уруп). Рисунки». Кроме прочего папка содержит: 1. Фотографии раскопок поселения «Заслонка» – 8 экз. 2. Библиографические карточки – 5 экз. 3. Рисунки фрагментов керамики – 7 тетрадных листов. 5. Рисунки фрагментов керамики с пос. Заслонка – 28 л. ½ л. 6. Рисунки фрагментов керамики с пос. Заслонка – 17 ½ л. 7. Письмо С.Л. Дударева Н.В. Анфимову – 1 экз. 8. Полевой дневник Урупской экспедиции, общая тетрадь – 48 л. 9. Статья Н.В. Анфимова «Исследования памятников эпохи раннего железа на Кубани» – 41 л. 10. Рисунок фрагментов керамики с поселения «Подкумский мост» – 1 л. 11. Рисунки фрагментов керамики с пос. Заслонка – 24 л. 12. Отдельные заметки – 5 блокнотных л.

Отдел IV. – Папка № 268. Название: «Материалы по эпохе бронзы». Кроме прочего папка содержит: 1. Библиографические карточки. 2. Рисунки бронзовых предметов из ст. Отрадной – 3 л. 3. Рисунок бронзового топора из Отрадненского музея – 1 л. 4. Рисунки предметов – 11 л., кальки и л. б. 5. Фотография топоров эпохи бронзы из Краснодарского музея – 1 экз. 6. Рисунки предметов из бронзы – 4 л.

– Папка № 270. Название: «Фото – археология». Кроме прочего папка содержит: 1. Фотография городища хут. Ильич – 1 экз. 2. Фотография золотой византийской монеты

XI в. хут. Ильич – 1 экз. 3. Фотография фундамента церкви № 4 хут. Ильич. 4. Фотография поселения «Заслонка» хут. Ильич – 1 экз. 5. Фотография фрагментов каменной плиты хут. Ильич – 1 экз. 6. Фотография сосуда хут. Ильич – 1 экз. 7. Фотография погребения с хут. Ильич – 1 экз. 8. Фотография стены церкви № 3 хут. Ильич – 1 экз. 9. Фотография церкви XI – XII вв. хут. Ильич – 1 экз. 10. Фотография алтарной части церкви XI – XII вв. хут. Ильич – 2 экз. 11. Фотография склепа церкви № 3 хут. Ильич – 1 экз. 12. Фотография раскопок церкви хут. Ильич – 1 экз. 13. Фотография погребения в деревянной колоде балка «Балабанка» хут. Ильич. – 1 экз. 14. Фотография у церкви № 4 хут. Ильич. – 2 экз. 15. Фотография восточной части церкви № 1 хут. Ильич – 1 экз. 16. Фотография сосуда из могильника близ ст. Удобной – 1 экз. 17. Фотография хут. Ильич – 1 экз. 18. Фотография форсирования р. Уруп близ хут. Ильич – 1 экз. 19. Фотография р. Уруп в районе хут. Ильич – 1 экз. 20. Фотографии раскопа церкви XI в. хут. Ильич – 1 экз.

Папка № 32 содержит материалы по обследованию в 1950 г. Н.В. Анфимовым долины р. Урупа между ст. Советской и ст. Отрадной, как полевой документации, так и отчета. Кратко результаты разведки вошли частично в статью, опубликованную им в 1956 г. [2].

Материалы, собранные в результате другой разведки, проведенной Н.В. Анфимовым в Отраденском районе в 1954 г. составили содержание папки № 38 и были опубликованы в отдельной работе [3]. Копии этих материалов, специально подобранные для написания научной работы, находятся в папке № 144.

Кроме того, информация и бронзовые предметы поздней бронзы, собранные в этой же экспедиции, были опубликованы в специальной работе [4]. Материалы к этой публикации, включая рисунки и фотографии бронзовых предметов, вошедших в публикацию и не вошедшие в неё, включены в папку № 268.

Материалы экспедиции 1955 г., не использованные Н.В. Анфимовым, составили содержание папки № 41 и частично папки № 144.

Папки №№ 69–72 включают материалы экспедиции, проводившей работы на аланском городище хут. Ильич, на поселе-

нии раннескифского времени и на могильнике, который перекрывал это поселение. *Папка № 199* содержит отобранные материалы для написания научной публикации: копии полевой документации, рисунки фрагментов керамики, фотографии хода работ и предметов. Эти материалы послужили основой для очень краткого сообщения по результатам раскопок 1966 г., вошедшего в небольшую публикацию в «Археологических открытиях» этого года [5]. Других работ автор не публиковал. Но о результатах его исследований писала Е.П. Алексеева, отнеся этот памятник, вслед за автором раскопок, к могильникам пятигорско-кабардинской группы [6]. Позднее материалы поселения «Заслонка» частично опубликовала В.И. Козенкова, определив их как принадлежащие к позднекобанским памятникам [7].

Полевая документация, касающаяся раскопок на средневековом городище, результатами которых явилось открытие христианского храма № 1 и погребений вокруг него, вошли не только в упомянутые папки, но и в *папку № 270* (фотографии). Сам Н.В. Анфимов не использовал эти материалы для публикации, но это было сделано М.Н. Ложкиным в нескольких работах [8]. В научном архиве профессора нет полевой документации, нет отчетов раскопок на Ильичевском городище в 1967–1968 гг., хотя известно, что в эти годы работы велись и были открыты ещё несколько христианских храмов.

Таким образом, многие археологические материалы Н.В. Анфимова из Отраденского района Краснодарского края ещё ждут своего исследователя и издателя. Замечательно, что Краснодарский музей-заповедник обладает этим научным наследием.

Примечания:

1. Анфимов И.Н., Берлизов Н.Е., Зеленский Ю.В., Пьянков А.В., Хачатурова Е.А. Систематизация и обработка научного архива профессора Н.В. Анфимова // Интеграция науки и высшего образования в социально-культурной сфере. Краснодар, 2004. Вып. 2. С. 430–435.
2. Анфимов Н.В. Новые материалы по меото-сарматской культуре Прикубанья // КСИИМК. 1952. Вып. XLVI. С. 75–77.
3. Анфимов Н.В. Могильники сарматского времени в долине реки Урупа (По материалам экспедиции 1954 г.) // КСИИМК. 1956. Вып. 65. С. 88–93.
4. Анфимов Н.В. Находки предметов эпохи поздней бронзы близ станции Удобной // СА. 1957. № 4. С. 155–157.
5. Анфимов Н.В. Исследование памятников раннего железного века на Кубани // АО – 1966. М., 1967. С. 71–72.
6. Алексеева Е.П. Древняя и средневековая история Карачаево-Черкесии. (Вопросы этнического и социально-экономического развития). М., 1971. С. 57.
7. Козенкова В.И. Кобанская культура. Западный вари-

ант // САИ. Вып. В 2-5. М., 1989. С. 54. Табл. XX, 10–22.

8. *Ложкин М.Н.* Новые памятники средневековой архитектуры в Краснодарском крае // СА. 1973. № 4. С. 270–276; *Ложкин М.Н.* Каменная алтарная преграда храма № 1 Ильичёвского городища XII–XIII вв. в Отрадненском районе Краснодарского края // II Международный симпозиум по грузинскому искусству. Тбилиси, 1977. Отдельный оттиск. С. 1–3.

Н.В. Кратова

ДРЕВНЕХРИСТИАНСКИЕ ПАМЯТНИКИ КАРАЧАЕВО-ЧЕРКЕСИИ

Карачаево-Черкесия – территория с древними историческими и культурными традициями. Именно здесь пролегал один из маршрутов Великого шелкового пути. По единодушному мнению исследователей, здесь располагался политический, экономический и духовный центр средневекового Аланского государства. Ярким свидетельством его величия являются пять древних христианских храмов. В Нижне-Архызском городище в Зеленчукском районе расположены сохранившиеся до наших дней три монументальных храма X – XI века: Северный (Георгиевский), Средний (Троицкий) и Южный (Ильинский), а также фундаменты церкви и часовен, несколько христианских кладбищ, найдено множество христианских артефактов.

В Карачаевском районе (КЧР), сохранились еще два храма, датируемых X веком и свидетельствующих о наличии в этом месте крупных христианских общин: Шоанинский (Георгиевский) храм, вблизи села Коста Хетагурова, и Сентинский (Преображенский) храм – рядом с аулом Нижняя Теберда.

В Сентинском храме сохранились фрагменты фресок, датируемые второй половиной XI века [1].

Особенности архитектуры и расположение церквей позволяют предположить, что Георгиевский (Северный) храм был резиденцией митрополита Алании, Троицкий (Средний) – городским кафедральным собором, а Ильинский (Южный) – домовою церковью [2].

Монгольское нашествие в XIII в. и поход Тимура в XIV в. привели к гибели Аланского государства. Позиции христианства на Северном Кавказе ослабли, а храмы пришли в запустение.

После вхождения Северного Кавказа в состав России храмы были вновь открыты для верующих. В ходе экспедиций по Кавказу, совершенных в 1781 – 1783 годах по заданию Российского правительства, Якоб Рейнегтс описывает Шоанинский и Сентинский храмы. В 1802 году майор Потемкин, командированный начальником Кавказской линии для переговоров с карачаевцами, посетил верховья Большого Зеленчука, Кубани и Теберды, где обнаружил храмы с отчетливой фресковой живописью, христианские кладбища, каменный крест с греческой надписью и датой: 6521, соответствующей 1013 году [3]. Подробное описание Сентинского и Шоанинского храмов было составлено в 1829 году итальянским архитектором Иосифом Карловичем Бернардацци. В Сентинском храме он «увидел изображения множества святых, и различные картины событий из жизни Спасителя. Все стены без всяких промежутков, даже в купели, разрисованы фресками и, к удивлению, живопись сохранилась довольно хорошо» [4]. Результаты экспедиции произвели большое впечатление на начальника Кавказской области генерал-лейтенанта Г.А. Эммануэля, который загорелся идеей возрождения древних храмов. Идея получила поддержку в кругах российской общественности. Для сбора средств был создан специальный фонд [5]. Интересное описание храмов и прилегающей территории содержится в рапорте начальника Баталпашинского уезда Николая Григорьевича Петрусевича начальнику Кубанской области Николаю Николаевичу Кармалину, составленном 8 апреля 1876 года.

Однако прошло много лет, пока стараниями афонского иеромонаха Серафима (Титова) и его сподвижников здесь начала возрождаться религиозная жизнь. Летом 1886 года в отремонтированном Южном храме епископ Ставропольский и Екатеринодарский Владимир (Петров), спустя столетия забвения провел здесь богослужение. 9 сентября 1887 г. Указом Святейшего Синода стараниями афонского иеромонаха Серафима (Титова) здесь был официально учрежден монастырь – *Свято-Александро-Афонская Закубанская Пустынь*. Торжественное открытие монастыря состоялось в ноябре 1889 года.

В 1895 году вблизи Шоанинского храма был образован монашеский *Георгиевский скит*, а рядом с Сентинским храмом

24 января 1897 г. епископом Ставропольским и Екатеринодарским Агафодором был образован *Спасо-Преображенский женский монастырь*.

К сожалению, мер для сохранения уникальных памятников долгое время не принималось. Монахами были отремонтированы (но не отреставрированы!) Южный и Средний храмы Нижне-Архызского городища, Шоанинский и Сентинский храмы. Посетивший в 1898 году Сентинский храм этнограф Александр Николаевич Дьячков-Тарасов обнаружил только 17 фресковых изображений. О великолепии храмовой росписи сегодня мы можем судить только по серии зарисовок, сделанных в 1887–1888 гг. художником-реставратором Дмитрием Михайловичем Струковым, а в 1899 году художником Иваном Алексеевичем Владимировым. Росписи Шоанинского храма были зафиксированы Авраамом Фирковичем, посетившим верховья Кубани в 1848 году. Во время Революции и Гражданской войны храмы были разорены, монашеские общины разогнаны. При советской власти храмы по прямому назначению не использовались. Монастырские корпуса в Нижнем Архызе использовались для размещения детского дома, затем детского туристического лагеря. Северный храм Нижне-Архызского городища оставался в руинах до 1960 года, когда Зеленчукским отрядом археологической экспедиции Института археологии Академии наук СССР, а затем Северо-Осетинским НИИ, под руководством Владимира Александровича Кузнецова начали проводиться интенсивные охранные раскопки. В 1970 году раскопки были приостановлены. Исследовательскую работу возобновила в 1979 году экспедиция Карачаево-Черкесского областного музея краеведения под руководством Г.З.-У. Текеева, а затем У.Ю. Эльканова.

В конце 1980-х была произведена частичная реставрация Северного храма Нижне-Архызского комплекса, а сами храмы включены в состав Карачаево-Черкесского музея-заповедника. Тем не менее, проблема сохранения памятников продолжает быть актуальной. Проведение полномасштабных реставрационных работ требует значительных финансовых затрат и высокого уровня квалификации реставраторов. Даже восстановление Северного храма, по утверждению специалистов, в результате

овернулось невосполнимыми потерями. «Так, Северный Зеленчукский храм был “зареставрирован”, при этом некоторые реконструированные элементы в нем вызывают большие сомнения. Сейчас памятник выглядит очень “благообразно”, однако недоступен для визуального обследования и во многом потерял свою археологическую ценность. Следы древнего строительного процесса (отпечатки и отверстия от лесов, кружал, опалубки и связевого каркаса, остатки разметки и проч.) и древние граффити, наверняка частично сохранившиеся к началу реставрации, утрачены полностью, хотя никак не были зафиксированы» [6].

Отсутствие документальных источников не позволяет определить точную дату строительства храмов, а также кому они изначально были посвящены. Примечательна обнаруженная Д.В. Белецким и А.Ю. Виноградовым надпись на стене Сентинского храма: «Освящен, обновлен храм пресвятой Богородицы в царствование Никифора, императора и кесаря, и Давида эксусиократора Алании, и Марии эксусиократиссы 2 апреля, в день святой Антипасхи, рукою Феодора, освященного митрополита Алании, в 6473 году от сотворения мира. Написано рукой... апокрисиария патрикия» [7]. Таким образом, стала известна точная дата освящения Сентинского храма, 2 апреля 965 г. и кому он был изначально посвящен. Используемые в настоящее время названия храмов: Северный (Георгиевский), Средний (Троицкий), Южный (Ильинский), Шоанинский (Георгиевский) Сентинский (Преображенский) обусловлены освящениями, произведенными в конце XIX века. Попытки установить наименования храмов Нижне-Архызского комплекса были предприняты в конце 1990-х А. Демаковым. Учитывая, что закладка храмов осуществлялась, как правило, в день престольного праздника, то по географической ориентации храма можно определить день закладки. В результате произведенных инструментальных замеров по главным продольным осям (были произведены замеры азимутов этих осей и высоты видимого горизонта по данным азимутам) выяснилось, что предположительно Северный храм был посвящен Святителю Николаю, Средний – Спасу (Иисусу Христу), а Южный – Пророку Илие [8]. Предположения А. Демакова о посвящении Северного храма святителю Николаю подтверждает надпись на стене Северного

храма: «Святой Николай, покровитель Аспе», обнаруженная в ходе экспедиции майором Потёмкиным в 1802 году [9].

На сегодняшний день это древнейшие в России христианские церкви. В начале 1990-х Русская Православная Церковь предприняла попытки восстановить первоначальную культовую функцию храмов. Здесь начали проводить периодические богослужения (как правило, в престольные дни), совершать крестные ходы. С этого же времени храмы стали посещать паломники. В этом отношении показательна акция, предпринятая Всецерковным Православным Молодежным Движением. В июне 1991 года от этой организации в Карачаево-Черкесский Совет народных депутатов было направлено обращение, с просьбой передать храмовые комплексы Русской Православной Церкви, обещая привлечь международное сообщество к восстановлению храмов [10]. В подкрепление слов, в августе 1991 года по инициативе Движения в Карачаево-Черкесию прибыла группа молодых христиан из Франции и Бельгии. В течение 10 дней молодые люди, живя вблизи Нижне-Архызских храмов, осуществляли работы по восстановлению самих храмов и благоустройству прилегающей территории [11]. По сути, это была первая за последние столетия организованная группа, посетившая храмы с паломнической целью.

Инициатива Движения подняла целый комплекс проблем, связанных с использованием храмов и монастырских построек. Необходимость принятия срочных мер по реставрации и сохранению уникальных памятников была очевидна всем. Тем не менее, идея восстановления здесь монастыря была болезненно воспринята как республиканскими учреждениями культуры, так и местными национальными общественными организациями. Достаточно острая полемика завершилась подписанием в 1997 году договора между дирекцией музея и православным приходом об использовании Ильинской церкви в богослужебных целях [12]. С этого времени Ильинский храм используется по договору Русской Православной церковью, здесь зарегистрирована православная община и проводятся регулярные богослужения. Вопрос об участии Церкви в судьбе храмовых комплексов несколько раз обсуждался на достаточно высоком уровне, однако каждый раз дискуссии заканчивались возвраще-

нием к компромиссной схеме, выработанной в 1997 году. В конце 2010 года был принят федеральный закон о реституции церковной собственности, который дает Церкви серьезные основания претендовать на возвращение принадлежащего ей ранее имущества культового назначения. Несмотря на это, церковное руководство продемонстрировало взвешенную и спокойную позицию, публично заявив, что не станет требовать возвращения храмов в собственность Церкви. Памятники культуры мирового значения, которыми, безусловно, являются храмы, должны быть исключительно государственным, общенациональным достоянием. Однако это не должно препятствовать использованию по прямому назначению. В соответствии с этой концепцией постепенно восстанавливается практика проведения богослужений в престольные праздники древних храмов.

В мае 1999 г. была сделана удивительная находка в непосредственной близости от Нижне-Архызского городища. На высоте 150 метров, в гроте на хребте Мыщешта была обнаружена икона – *Образ Спаса Нерукотворного*, написанная прямо на скальной породе. Очень быстро за иконой закрепилось название «Лик Христа». Лик был обнаружен местными жителями братьями Варченко и вскоре обследован научным сотрудником музея-заповедника А.А. Демаковым.

Икона представляет изображение размером 140 на 80 см, нанесенное минеральными красками на вертикальную поверхность, обращенную на восток. Сверху скала прикрыта горизонтальным козырьком, который препятствует попаданию дождевой воды внутрь небольшого скального грота, из которого хорошо видна вся территория Нижне-Архызского городища, причем лик Христа обращен на тот участок городища, где расположены Южный и Средний храмы. Проведенный анализ красочного слоя показал, что изображение многослойное (выявлено не менее трех слоев) и написано на грунте в технике темперы. Красящие пигменты имеют минеральное происхождение (в частности, зафиксирована охра), в качестве связующего материала использовался желток яйца. Тест на наличие в краске воска и масляных пленок (свойственных структуре современных темперных красок) показал их отсутствие. Исследования выявили три основных цвета:

белый, темно-красный и коричневый и, как минимум, два дополнительных.

Позднее компьютерный анализ фотографии лика позволил обнаружить на нем два участка, выделяющихся интенсивностью окраски. Дальнейшее исследование этих участков показало наличие на них двух слоев краски, в отличие от основного изображения, нанесенного в один слой. Изучение красок верхнего слоя позволяет говорить о позднейших (не ранее второй половины XIX в.) подновлениях этих участков, в то время как основное изображение выполнено с помощью красителей, применявшихся с древнейших времен. Кстати, наличие позднейших подновлений может объяснить и факт нахождения щетинки от кисти, засохшей в мазке белой краски [13].

Датировка времени написания Лика спорна. Ряд исследователей придерживается мнения, что икона была написана в XI – XII веках, другие предлагают значительно более позднюю датировку [14]. Проводятся сопоставления с аналогичными образцами иконографии, отмечая схожесть Архызского Лика с иконой Христа Пантократора из монастыря св. Екатерины на Синайской горе [15]. Долгое время к лику можно было подняться только по крутому и довольно опасному, особенно во время дождя, подъему. Однако в 2011 году к Ликку была подведена лестница, сделавшая подъем удобным и безопасным. У начала лестницы возведен Храм Нерукотворного Образа Иисуса Христа, освящение которого состоялось 16 июня 2012 года.

Сложившаяся в настоящее время модель отношений между музеем-заповедником и Русской Православной церковью дает основания для гармоничного использования храмов для религиозных, туристических и научных целей. Сформированная инфраструктура Нижне-Архызского комплекса способствует увеличению числа паломников и туристов. В то же время отсутствие финансирования не позволяет произвести реставрационные работы и начатые археологические раскопки, начатые во второй половине XX века.

Примечания:

1. Белецкий Д.В., Виноградов А.Ю. Нижний Архыз и Сенты: древнейшие храмы России. М., 2011. С. 237.
2. Там же. С. 177 – 178.
3. Исторический обзор Терека, Ставрополя и Кубани.

М., 2008. С. 628.

4. Там же. С. 626.

5. Архыз – древний центр христианства. М., 2005. С. 25.

6. Белецкий Д.В. Проблемы сохранения и исследований средневековых архитектурных памятников Кавказа // Дарьял. 2010. № 3 [Электронный ресурс]. – Режим доступа: http://www.darial-online.ru/2010_3/beletski.shtml. (дата обращения: 2.06.2015).

7. Белецкий Д.В., Виноградов А.Ю. Нижний Архыз и Сенты: древнейшие храмы России. М., 2011. С. 44.

8. Александро-Невский монастырь. Нижний Архыз, 1998. С. 55–59.

9. Там же. С. 58.

10. Письмо ответственного секретаря Всецерковного Православного Молодежного Движения Ставропольско-Бакинского региона священника Сергея Ильина Карачаево-Черкесскому совету народных депутатов от 10 июня 1991 года // Архив Уполномоченного Главы Карачаево-Черкесской Республики по связям с религиозными организациями. Материалы передачи Ильинского храма Александро-Невского монастыря Русской Православной Церкви. 1990–1997.

11. Письмо Министра Культуры РСФСР Ю.М. Соломина Директору Карачаево-Черкесского государственного историко-культурного и природного музея М.О. Байчоровой № 381-61-58/5-13 от 8 августа 1991 года // Архив Уполномоченного Главы Карачаево-Черкесской Республики по связям с религиозными организациями. Материалы передачи Ильинского храма Александро-Невского монастыря Русской Православной Церкви. 1990–1997.

12. Материалы передачи Ильинского храма Александро-Невского монастыря Русской Православной Церкви. 1990–1997 гг. // Архив Уполномоченного Главы Карачаево-Черкесской Республики по связям с религиозными организациями.

13. Архызский лик // Церковный вестник. 2014. № 6 (283) [Электронный ресурс] – Режим доступа: <http://www.tserkov.info/palomn/?ID=4950> (дата обращения: 3.06.2012).

14. Архыз – древний центр христианства. М., 2005. С. 37–38.

15. Архызский лик // Церковный вестник. 2014. № 6 (283) [Электронный ресурс] – Режим доступа: <http://www.tserkov.info/palomn/?ID=4950> (дата обращения: 3.06.2012).

С.Д. Мастепанов

ДРЕВНОСТИ ХУМАРИНСКОГО РЕГИОНА

*Текст доклада, прочитанного
на «Крупновских чтениях» 16 марта 1977 г.
в городе Черкесске**

Публикация и примечания С.Н. Малахова

Общеизвестно, что Зеленчукский и Карачаевский районы играли в древности роль культурного и политического центра Алании. Об этом свидетельствуют архитектурные памятники (церкви, башни, городища). Это же подтверждается и многочисленными археологическими находками. Одним из наиболее значительных регионов этого центра, по нашему мнению, является Хумаринский. Этот регион нами понимается

гораздо шире границ современной Хумары. Он охватывает территорию от аула Сары-Тюз до Карачаевска включительно по обе стороны Кубани с устья впадающих в нее Теберды и небольших ручьев. Такое широкое понимание региона «Хумаринский» объясняется сплошными остатками деятельности человека в данном регионе, и установить точные границы древней Хумары весьма затруднительно. Регион этот был окружен разветвленной сетью разнообразных оборонительных сооружений. Подступ к Хумаринскому укреплению с востока преграждал широкий и глубокий ров, протянувшийся параллельно Белым горам с юга на север. Западнее рва было расположено самое мощное на Северном Кавказе укрепление – современное Хумаринское городище [1].

Севернее его, на прибрежных скалах над Кубанью, кое-где просматриваются остатки различных оборонительных сооружений в виде фундаментов, стен и башен. На юг от городища сохранился фундамент башни «Тамара». В окрестностях фундамента, и особенно по северному склону горы Шуб-Шурук, видна масса тесаных камней – остатков от различных сооружений. С западной стороны регион защищался Кара-Кентским укреплением, фундамент стен которого в виде вала сохранился по сегодняшний день [2].

Цель доклада – обобщить все накопленные знания об этом районе, какими вещественными памятниками и свидетельствами мы располагаем. Такой обзор даст возможность наметить план более детального изучения данного района, являющегося составной частью исторического прошлого народов Северного Кавказа вообще, и Карачаево-Черкесии в частности.

Какими же знаниями и материалами об этом регионе мы сейчас располагаем?

Кроме известного уже Хумаринского городища, против него на левом берегу Кубани при впадении в неё небольшой речушки Кара-Кент, на высоком плато, находится городище, защищенное с запада высоким валом, представляющим собой остатки разрушенной стены. Остатки других сооружений сохранились еще кое-где в виде фундаментов по обе стороны Кубани на возвышенных местах как, например, «Тамара» и другие. Около села Коста Хетагурова сохранилась древняя церковь, фундамент дру-

гой церкви обнаружен нами на правом берегу Кубани около Карачаевска [3].

Богат этот район и катакомбными захоронениями, расположенными как в одиночку, так и группами. Самым значительным из них является так называемый «Пещерный городок», расположенный по северному склону балки Шуб-Шурук; на восток от «Тамары» встречаются катакомбы в одиночку и небольшими группами в окрестностях этого «городка», а также около Токмак-Кая и в верховьях балки Кара-Кент. Все они уже разграблены. В них находили кувшинчики и другие вещи, принадлежавшие похороненным, а в некоторых даже остатки одежды. Входы в катакомбы были заложены каменными плитами и замазаны известковым раствором. Одна из таких плит с византийским крестом была найдена нами недалеко от катакомбы и передана в Ставропольский краеведческий музей [4].

Но, вероятно, есть еще и не вскрытые катакомбы. Кроме катакомбных захоронений в этом районе очень много групповых и одиночных захоронений в грунте. Самыми значительными из них являются могильник ниже села Коста Хетагурова, по склону горы на левом берегу Кубани, и могильники на территории поселка шахты № 6. А вообще-то, могильники очень густо разбросаны по всему этому району. Очень богатая могила сирако-аланского воина, по исследованиям Е.П. Алексеевой относящаяся к IV в. н.э., была нами доследована на восток от «Пещерного городка». В ней было обнаружено несколько кувшинчиков разных размеров, бронзовый сосуд, мозаичные бусы из египетской пасты и горного хрусталя, длинный обоюдоострый меч в дорогой оправе и др. В начале 70-х годов в одной из пещер была обнаружена мумия женщины с отрубленной головой, под ней был коврик и здесь же – ещё кое-какая одежда и кое-какие предметы личного пользования. Имеются в Кубранской балке и в балке Кара-Кент в скалах, находящиеся на труднодоступной высоте входы в пещеры, заложённые камнями. Несколько таких пещер мы осматривали снизу ещё с А. Нечитайло и покойной Т.М. Минаевой [5].

Имелись так же богатые гробницы и на территории пос. Шахты № 6. К сожалению, все они разрушены и ограблены. Самая богатая из них, по нашим сведениям, была на участке Д. Евренко [6]. Там был, по

словам хозяина, целый комплекс надмогильных сооружений с подземным ходом, ведущим к искусственному большому холму, где сейчас устроен бассейн водопровода. В могиле находилась медная гробница, переданная нами Ставропольскому краеведческому музею [7]. В огороде докладчика тоже была обнаружена могила, относящаяся (по определению Т.М. Минаевой) к эпохе поздней бронзы. Кроме того, много ещё могил с различными предметами было обнаружено на этой территории. Говорить о всех – не представляется возможным.

В данном районе найдено очень много различных крестов и энколпионов. Один из крестов изучал В.А.Кузнецов. Это исследование опубликовано в журнале «Советская археология» (СА. 1971. № 2. С. 255–258). Кроме того, очень часто встречаются византийские кресты, высеченные на камнях, а также при входах в некоторые катакомбы. Большой византийский крест высечен на менгире в ауле Хумара [8].

Часто встречаются также насечки на камнях, которые С. Байчоров относит к надписям [9]. Если это подтвердится, то древняя палеография Карачаево-Черкесии значительно обогатится, так как таких насечек на камнях в данном регионе такая масса, что они могут составить большую коллекцию.

В древности Хумара, вероятно, имела свое железодельное производство, о чем свидетельствуют очень частые находки железного шлака. Особенно же много его, около центнера, найдено докладчиком в своем огороде [10]. Кроме этих общеизвестных предметов и памятников, в данном районе встречаются ещё сооружения, назначение которых докладчику неизвестны. К их числу относятся бассейны по хребту северной стороны балки Инал, около аула Хумара, и подземные башни на запад от этих «бассейнов», на западном склоне хребта, при спуске к реке Кубань, и на запад от станицы Красногорской, на высоком плато. В «башне» около Хумары, вероятно, было два этажа, так как внутри находятся пазы в стенах с четырех сторон: юг – север, восток – запад. Нижний этаж «башни» в большей своей части завален камнями. Стены ее выложены из камня-песчаника на известковом растворе.

Встречаются здесь также и менгиры. Один из них еще и сейчас стоит в балке

Кубань по дороге на действующую шахту. Другой, точно такой же, стоял по этой балке над дорогой ближе к поселку Шахты № 6, около лепрозория, но лет 15 назад был сбит трактором. Кроме того, один очень длинный менгир был вырыт бульдозером в поселке Шахты № 6 при ремонте дороги. На нём были какие-то узоры, по определению старика абазинца, арабские надписи. К сожалению, областной краеведческий музей не забрал его, и один гражданин вложил его в стену своего сарая. Много очень ценных памятников древности погибло безвозвратно при устройстве поселка Шахты № 6. На большинстве из них были высечены различные изображения и надписи [11].

Словом, в Хумаринском регионе на каждом шагу прослеживается деятельность человека в древности. И он вполне заслуживает того, чтобы им занялись [учёные] более серьезно и постарались бы сохранить для науки и для будущего то, что ещё можно сохранить.

Примечания:

* Текст доклада публикуется по машинописной копии (на пяти листах, вторая закладка); доклад подписан С.Д. Мастепановым и завершён 12/ХІІ-1976 г. Оригинал хранится в архиве С.Г. Немченко. В тексте исправлены незначительные синтаксические и орфографические погрешности. Примечания носят уточняющий характер. Подготовка текста к публикации и примечания С.Н. Малахова. В тезисной форме доклад был опубликован: *Мастепанов С.Д. Древности Хумаринского района // Материалы по изучению историко-культурного наследия Северного Кавказа. Вып. VIII. Крупновские чтения, 1971 – 2006. М.: Памятники исторической мысли; Ставрополь: Наследие, 2008. С.181–182.*

1. Подробнее о Хумаринском городище см.: *Биджиев Х.Х. Хумаринское городище. Ставрополь, 1983.*

2. С.Д. Мастепанов хорошо знал окрестности городища, водил на него многочисленные экскурсии и некоторым местам были даны «звучные» названия, которые и используются им при обозначении топонимов городища.

3. Любопытное указание скромного краеведа, и весьма важное, для церковной топографии этого региона.

4. В архиве С.Д. Мастепанова сохранились обрывки переписки с Е.П. Алексеевой, связанные с необходимостью сохранения и изучения этого разрушенного археологического памятника, см.: *Малахов С.Н., Немченко С.Г. В поисках пословиц. Жизнь и век Сергея Даниловича Мастепанова. Армавир-Отрадная, 2013. С. 99, 104.*

5. Об этом см.: *Минаева Т.М. К истории алан Верхнего Прикубанья по археологическим данным. Ставрополь, 1971. С. 73,76.*

6. Точное указание местонахождения памятника и фамилии домовладельца – Д. Евренко.

7. Ныне хранится в фондах Ставропольского музея

8. Рядом с этим мегалитом, украшенном рельефным крестом своеобразной формы, с расширяющейся верхней лопастью, С. Д. Мастепанов любил фотографироваться, он связывал этот памятник с «восстановлением» православия в Алании в 960-е гг., после временной языческой «реакции», начавшейся в 930-е гг.

9. Некоторые копии рунических надписей, скопированные С.Д. Мастепановым, позднее были опубликованы в

монографии С. Байчорова, см.: *Байчоров С.Я.* Древнетюркские рунические памятники Европы: Отношение северокавказского ареала древнетюркской рунической письменности к волго-донскому и дунайскому ареалам / Ред. Э.Р. Тенишев. Ставрополь, 1989.

10. Сохранилась фотография, на которой С.Д. Мастепанов ведёт раскопки в собственном огороде и демонстрирует фотографу большие куски железных шлаков.

11. Ценное свидетельство об утраченных ныне эпитафических памятниках.

Л.Э. Голубев, Г.Г. Давыденко

ПРОБЛЕМЫ СОХРАНЕНИЯ ИЛЬИЧЁВСКОГО ГОРОДИЩА КАК ПАМЯТНИКА АРХЕОЛОГИИ

Средневековое городище Ильич (Ильичёвское городище), открытое замечательным кубанским краеведом М.Н. Ложкиным в 1962 году, при слиянии Кувы и Урупа, является одним из самых ярких памятников средневековой археологии в Краснодарском крае. Исследования на памятнике начались ровно пятьдесят лет назад, в июне 1965 года, под руководством выдающегося кубанского археолога профессора Н.В. Анфимова. В разные годы на Ильичёвском городище работали экспедиции известных археологов-кавказоведов В.Н. Каминского, И.В. Цокур (Каминская). На городище, благодаря проведенным раскопкам, были открыты одни из первых памятников аланского христианского зодчества X – XII вв. на территории Краснодарского края. Общая площадь памятника составляет более 90 га. Городище было основано приблизительно в VI в. н.э., и погибло в 1238–1239 годы во время монгольского нашествия.

Согласно постановлению Совета Министров РСФСР от 4 декабря 1974 г. № 624, Ильичёвское городище является памятником историко-культурного значения федеральной категории. Однако в последние годы научные исследования и реставрационные работы на памятнике не производились. За это время возникла срочная необходимость в реставрации фундаментов храмов, особенно апсиды базилики, которая практически рассыпалась. На площади памятника появились стихийные огороды, возделываемые сельскохозяйственной техникой. Особенно большой урон памятнику наносит появление новых грунтовых дорог: проходя по всей площади археологического комплекса, они образуют глубокие колеи, которые со временем, становясь непригодными

для проезда автотранспорта, способствуют процессам разрушения культурного слоя археологического памятника. Грунтовые дороги разрушают остатки крепостных стен как на северо-востоке памятника, так и на юго-западе, ближе к границе с Карачаево-Черкесской Республикой, где для удобства проезда автотранспорта была разобрана или снесена часть крепостной стены. Наибольший урон памятнику наносят крупнотоннажные автомобили-лесовозы.

Особый ущерб памятнику археологии причиняют так называемые «черные копатели». Практически все всхолмления со следами жилых построек, остатки отдельных башен принимаются ими за курганы и подвергаются разграблению. Кроме того, находящиеся в окрестностях языческие могильники в настоящее время практически все разграблены. За последние годы совместными усилиями Управления государственной охраны объектов культурного наследия Краснодарского края и органов внутренних дел было предотвращено дальнейшее разграбление десятков археологических памятников на территории Отрадненского района. Причастные к незаконным грабительским раскопкам лица были привлечены к уголовной ответственности, в том числе и по недавно введенной статье 243.2 УК РФ (Незаконные поиск и (или) изъятие археологических предметов из мест залегания). В настоящее время управление государственной охраны объектов культурного наследия Краснодарского края в судебном порядке взыскивает с «черных копателей» ущерб, причиненный объектам археологического наследия Отрадненского района – городищу и грунтовому могильнику VIII – X вв. н.э., относящимся к аланской культуре.

Кроме того, в последние годы Ильичёвское городище вновь привлекает множество туристов и паломников, является любимым местом отдыха граждан – работают туристические компании, приглашающие посетить древние храмы. Идею музеефикации городища неоднократно высказывал известный фотожурналист А.Н. Жигайлов, однако эта замечательная идея так и не реализована, а состояние памятника с каждым годом ухудшается.

Исходя из мирового опыта, считаем наиболее оптимальным, в целях сохранения уникального объекта культурного наследия,

как можно скорее превратить памятник в объект цивилизованного музейного показа (с организацией реставрационных работ и дальнейшей охраной памятников). Кроме того, музеефикация данного археологического памятника, несомненно, оказала бы положительное влияние на формирование привлекательной туристической инфраструктуры района. Однако порядок музеефикации объектов археологического наследия до сих пор законодательно не урегулирован. Более того, в действующем законодательстве термин «музеефикация» отсутствует как таковой. Законодательный запрет предоставления объектов археологического наследия в частную собственность и обязанность собственника (пользователя) земельного участка обеспечивать беспрепятственный (бесплатный) доступ к объектам археологического наследия, направленные с одной стороны на сохранение памятников археологии, с другой стороны, возлагающие ответственность на собственника за их публичную демонстрацию, создают непреодолимые препятствия для привлечения частных инвестиций в реставрацию и музеефикацию объектов археологии.

На протяжении последних десятилетий (вплоть до 2010 года) финансирование спасательных археологических мероприятий – раскопок на объектах археологического наследия, разрушающихся под воздействием экологических факторов, осуществлялось за счёт средств краевого бюджета. Однако законодательная неурегулированность вопроса собственности на объекты археологического наследия стала непреодолимым препятствием для продолжения финансирования данных работ. В соответствии с действующим законодательством памятники археологии являются государственной собственностью, однако отсутствует разграничение собственности на эти объекты между Российской Федерацией и субъектами. Ни в департаменте имущественных отношений Краснодарского края, ни в территориальном Управлении Росимуществом памятники археологии не только не стоят на балансе, но и не включены ни в один из реестров государственного имущества, право собственности на них не зарегистрировано. По сути, они являются бесхозным имуществом.

Срочные мероприятиями по сохранению объекта культурного наследия Ильи-

чевского городища должны быть направлены на: 1) «текущую» реставрацию храмов и крепостных стен; 2) введение запрета на проезд автомобилей повышенного тоннажа; 3) осуществление санитарной вырубki и вывоза леса исключительно в сухое время года; 4) введение запрета на стихийные огороды и любое строительство на памятнике; 5) регламентирование хозяйственной деятельности на территории памятника и его охранных зонах; 6) благоустройство территории, установку указателей, табличек, уборку мусора. В ближайшей перспективе необходимо ответственным структурам разработать план музеефикации Ильичёвского городища, чтобы не потерять этот уникальный археологический памятник окончательно.

А.М. Новичихин

ДВА ПИСЬМА А.И. САЛОВУ: К ИСТОРИИ ИЗУЧЕНИЯ ХРИСТИАНСКИХ ДРЕВНОСТЕЙ АНАПЫ

Полтора десятилетия назад в статье «Памяти Михаила Николаевича Ложкина» В.А. Кузнецов подчеркнул тот важный вклад, который внесли в изучение истории Северного Кавказа «неутомимые исследователи родных мест» – энтузиасты-краеведы, отметив, что «современное научное кавказоведение трудно себе представить без их разнообразных материалов и разработок» [1].

Достойное место в плеяде выдающихся историков-краеведов Северного Кавказа занимает Андрей Иванович Салов – директор, а затем научный сотрудник Анапского краеведческого музея, на протяжении десятилетий изучавший и сохранявший археологическое и историко-культурное наследие Анапы – самой западной вехи Северного Кавказа, у которой берет начало Большой Кавказский хребет. Яркая личность Андрея Ивановича оставила неизгладимый след в памяти историков, археологов, краеведов, встречавшихся или работавших с ним: свидетельства чему – воспоминания об А.И. Салове, опубликованные в сборнике, посвященном 100-летию со дня его рождения [2].

А.И. Салов изучал памятники разных народов и культур, оставивших свой след на анапской земле. В начале 1970-х гг. в сфере его научных интересов оказались памятники христианской археологии Анапы. Исследователь с увлечением включился в их изучение. Однако научная работа в периферийном музее в то время была связана с определенными трудностями: отсутствие хорошей научной библиотеки, удаленность от исследовательских центров значительно осложняли научную деятельность и зачастую тормозили творческие порывы провинциальных исследователей.

С такими же проблемами столкнулся и А.И. Салов. Однако всегда открытый для общения и уже заявивший о себе рядом серьезных публикаций анапский археолог к этому времени уже сумел в значительной мере преодолеть свойственную краоведам «оторванность от “большой” науки» [3] и установить надежные научные контакты с ведущими специалистами.

О научных контактах А.И. Салова свидетельствуют несколько писем, сохранившихся в архиве исследователя. Как правило, это ответы на письма самого Андрея Ивановича, по вполне понятным причинам отсутствующие в архиве, – черновики он не сохранял.

Два письма, относящиеся к февралю 1972 г., касаются как раз вопросов изучения христианских древностей Анапы.

Автором первого из них является Татьяна Васильевна Блаватская (1917–2007), выдающийся отечественный антиковед и эпиграфист. Т.В. Блаватская внесла весомый вклад в изучение истории Боспорского царства: изданная в 1959 г. монография «Очерки политической истории Боспора в V – IV вв. до н. э.», с приложением, посвященным событиям конца II в. до н. э. и содержащим чтение, перевод и комментарий ранее неизвестного письменного источника II в. н. э. [4], до сего дня не потеряла своей актуальности. Не менее значителен вклад Татьяны Васильевны в изучение истории Горгииппии и Синдики. Ей принадлежит заслуга введения в научный оборот и исследования таких выдающихся памятников древнегреческой эпиграфики, найденных в Анапе и ее окрестностях, как горгииппийская манумиссия 68 г. н.э. [5], шарик-амулет с магической надписью [6], рескрипты царя Аспурга [7], стихотворное

посвящение Левкона I Аполлону Фебу [8]. Т.В. Блаватская следила за эпиграфическими находками из Горгииппии; известно, что А.И. Салов был инициатором публикации ею некоторых анапских надписей [9]. С четкой Блаватских анапский археолог установил дружеские отношения, судя по всему, еще в 1949 г., когда супруг Татьяны Васильевны – известный археолог-антиковед Владимир Дмитриевич Блаватский проводил разведочные работы в Анапе [10].

Письмо написано перьевой ручкой черными чернилами с двух сторон на листе бумаги в клеточку размером 28,5 на 20 см.

Москва, 29 февраля 1972 г.

Глубокоуважаемый Андрей Иванович!

Очень рада была получить от Вас весточку. Надеюсь, что Вы сами и Ваши близкие находитесь в добром здоровье.

Отвечаю на вопросы о надгробии.

Судя по кресту на фронтоне, рельеф может быть отнесен к VI – IX вв. н.э. (см. Латышев. Сборн. греческих надпис. христианск. времен из Южн. России. СПб., 1896, стр. 8, №№ 15, 16; стр. 88 № 86). Но большое место, уделенное фигурам на камне, заставляет думать, что плита была орнаментирована в среде с еще очень сильными позднебоспорскими традициями. Что касается вопроса о прекращении надгробий с фигурами еще во II в. н.э., то нельзя считать его решенным окончательно. Известны: надгробие Гедии из Пантикапея с сидящей женщиной и девочкой рядом, к[ото]рое Латышев датировал «поздне-римским временем» (ИАК, 10, 1904, стр. 73, № 79), а Болтунова – скорее III в. н.э. («Серый корпус», № 728); надгробие Гилария с изображением мужчины и слуги-мальчика, к[ото]рое Латышев (IOSPE, II, 165) датирует «поздне-римским временем», а в «Сером корпусе» ее относят «к II – нач. III в. н.э.» (№ 723). Вспомним изображение головы быка на стеле, поставленной Ситораной между 343–353 гг. – IOSPE, II, addenda, стр. 303, № 182-2. В Херсонесе также известно надгробие «поздне-римской эпохи» с изображением всадника – ИАК, 3, 1902, стр. 26, № 7. Приведенные примеры показывают, что нельзя отрицать возможность создания такого рельефа в местностях, отдаленных от крупных раннехристианских центров Боспора: там неускушенные в вопросах веры резчики могли

предложить заказчику такую плиту.

Мне кажется, что между головами мужчины и юноши читаются буквы $K, P, B = K(\acute{\upsilon})\rho(\iota\epsilon) \beta(\omicron\iota\upsilon\epsilon\iota)$, но фотография для чтения надписи не подходит. Нужно сфотографировать камень при резком боковом свете (лампочка в 300-500 w).

Но, может быть, эти буквы мне только представляются.

Итак, обратитесь к раннехристианским памятникам. Кроме В.В. Латышева возьмите еще труды Ю.А. Кулаковского «Материалы по археологии России». Вып 6, СПб. 1891 и вып. 19, СПб. 1896.

Для публикации не пожалейте труда еще раз сфотографировать стелу.

Желаю всего самого наилучшего.

Вашу просьбу помню.

Всех благ.

Т. Блаватская.

P.S. Обратите внимание на новое название нашей улицы и № дома.

P.S. Каковы размеры плиты? Не может ли это быть часть иконостаса с изображением святых (Борис и Глеб; Козьма и Демьян)?

Автор второго письма – Владимир Александрович Кузнецов, известный отечественный кавказовед, автор ряда монографических исследований по археологии и средневековой истории Северного Кавказа, истории и культуре аланов [11]. В круг научных интересов В.А. Кузнецова входят проблемы христианской археологии и истории христианства на Северном Кавказе – этой тематике посвящена одна из его книг [12].

Письмо написано шариковой авторучкой с синей пастой с двух сторон на листе в клеточку размером 24 на 14 см, судя по перфорации верхнего края, вырванному из блокнота.

15.II.72.

Уважаемый Андрей Иванович!

Получил Ваше письмо и фотографии. О плите с надписью и нижней частью креста ничего определенного сказать не могу – надпись на фото не читается. Может быть, можно сделать по возможности точные рисунки этой надписи? Тогда, возможно, я мог бы Вам помочь, но не сам (я не эпиграфист), а через посредство знакомых.

Второй памятник (с двумя фигурами и крестом над ними), насколько я понимаю,

вряд ли ранее IV в. н.э. (мне даже думается, что он так и может быть датирован). Основание: появление и распространение христианства на Боспоре. Это начало IV в. – в 325 г. боспорский епископ Кадм присутствовал на церковном соборе в Византии. Вместе с тем в этом надгробии еще достаточно много античных (точнее, эллинистических) черт. Кажется, он не может быть и более поздним. Как вы думаете?

Третье интересующее Вас надгробие с округлым верхом – конечно, средневековое. Точную дату указать не могу. Сходные надгробия известны в Крыму в раннем Средневековье. Например, из Судака (без даты, но с надписью), см.: ИАК, вып. 47, 1913, стр. 108, рис. 4. Кроме того, насколько помню (нет книги под рукой), похожие надгробия опубликованы в сборнике о средневековых памятниках Крыма (в светлой обложке, последний выпуск – в темно-коричневой). Кажется, в статье Бабенчикова. Посмотрите также «Средневековый Крым» Якобсона. Словом, разыщите эти 3 книги и посмотрите. Кроме того, полезно иметь под руками «Корпус боспорских надписей» 1965 г., но он у Вас, очевидно, есть. Вот пока все. С пожеланием успехов Вам

В. Кузнецов

В архиве А.И. Салова удалось отыскать сделанные исследователем фотографии памятников, о которых идет речь в письмах. Вероятнее всего, они отпечатаны с тех же негативов, что и фотографии, посланные Т.В. Блаватской и В.А. Кузнецову (фото 1, 2, 3).

Анапский археолог учел в своих исследованиях рекомендации и пожелания, высказанные его коллегами. В его архиве сохранились тетрадки с выписками из указанных в письмах работ В.В. Латышева и Ю.А. Кулаковского. В том же 1972 г., к которому относятся публикуемые письма, А.И. Салов выступил на археологической конференции с докладом о средневековых находках в Анапском районе. Тезисы этого доклада сохранились в архиве исследователя и недавно были опубликованы: из них видно, что анапский археолог уделил в сообщении внимание двум памятникам, упомянутым в первом и третьем абзацах письма В.А. Кузнецова: надписи из ст. Гостагаевской и стеле с крестом из хут. Уташ [13]. Гостагаевская надпись (фото 1)

была впоследствии опубликована В.П. Яйленко [14]. Стела из Уташа (фото 3) упоминалась А.И. Саловым в статье-комментарии к составленной им археологической карте Анапского района [15]. В дальнейшем было установлено, что уташская стела происходит с территории обширного христианского некрополя, связанного с крупным средневековым поселением, являвшимся одним из христианских центров Западного Закубанья [16]. Переписка А.И. Салова с В.А. Кузнецовым оказалась взаимно плодотворной: в одной из своих работ В.А. Кузнецов, публикуя каменные стелы с крестами, аналогичные уташским, ссылается на последние, указывая, что об этих находках ему стало известно от А.И. Салова [17].

Известняковый надгробный рельеф с двумя фигурами (фото 2), которому посвящено письмо Т.В. Блаватской и второй абзац письма В.А. Кузнецова, так же был упомянут А.И. Саловым в «Материалах к археологической карте Анапского района» [18]. Позднее вышла его статья об исследовании могильника у хут. Красный Курган с более детальной публикацией этого памятника [19]. Сопоставляя форму креста на фронте надгробия с изображениями крестов в керченских катакомбах, А.И. Салов датировал его IV в. н.э., соглашаясь, тем самым, с датировкой, предложенной Т.В. Блаватской и В.А. Кузнецовым. Этот уникальный памятник действительно сочетает черты позднебоспорского искусства с христианской символикой и относится к малоисследованному периоду истории Анапы [20].



Фото 1. Плита с греческой надписью из ст. Гостагаевской (фото А.И. Салова)



Фото 2. Надгробие с двумя фигурами и крестом на фронте из хут. Красный Курган (фото А.И. Салова)



Фото 3. Стела с крестом из хут. Уташ (фото А.И. Салова)

Надписи на памятнике нет, буквы в поле эдикулы действительно Татьяне Васильевне «только представились». Однако

автора этих строк не оставляет в покое второй *postscriptum* к письму, в котором Т.В. Блаватская высказывает соображение, что рельеф из Красного Кургана мог быть не надгробным памятником, а каменной иконой с изображением святых. Дело в том, что манера передачи складок одежды в виде длинных глубоко врезанных параллельных борозд – прием не вполне характерный для боспорской надгробной скульптуры. Можно, конечно, отнести этот памятник к произведениям какой-либо малоизвестной периферийной мастерской. Однако схожая манера изображения складок одежды известна в средневековье, например на рельефах христианских храмов Тхаба-Ерды [21] и у селения Корого [22], и не следует ли относить этот памятник к более поздней эпохе? Иначе говоря, рельеф с двумя фигурами из Анапского музея требует дальнейшего изучения.

А.И. Салов, опираясь, как следует из публикуемых писем, на советы и помощь коллег, положил начало изучению коллекции христианских древностей Анапского музея. Коллекция эта постоянно пополняется за счет поступления в музей новых археологических находок [23]. Их изучение уже принесло определенные результаты, новые открытия – впереди.

Примечания:

1. Кузнецов В.А. Памяти Михаила Николаевича Ложкина (1910 – 1999) // ИАА. Вып. 7. Армавир-М., 2001. С. 112.
2. Синдика, Горгиппия, Анапа: исследования по археологии и истории. Сборник научных трудов к 100-летию со дня рождения А.И. Салова. Краснодар-Анапа, 2014. С. 6–21.
3. Кузнецов В.А. Памяти Михаила Николаевича Ложкина... С. 113.
4. Блаватская Т.В. Очерки политической истории Боспора в V – IV вв. до н.э. М., 1959.
5. Блаватская Т.В. Горгиппийская манумиссия 67 г. н.э. // СА. 1958. XXVIII. С. 91–96.
6. Блаватская Т.В. Амулет из окрестностей Горгиппии // Исследования в чест на акад. Д. Дечев. София, 1958. С. 231–239.
7. Блаватская Т.В. Рескрипты царя Аспурга // СА. 1965. № 2. С. 197 – 209; Она же. Аспур и Боспор в 15 г. н.э. // Советская археология. 1965. № 3. С. 28–37.
8. Блаватская Т.В. Посвящение Левкона I // РА. 1993. № 2. С. 34–47.
9. Блаватская Т.В. Рескрипты царя Аспурга. С. 197.
10. Блаватский В.Д. Разведки в Анапе // КСИИМК. 1951. Вып. XXXVIII. С. 245 – 248.
11. Албегова З.Х., Афанасьев Г.Е., Коробов Д.С., Мунчаев Р.М. В.А. Кузнецов: жизнь, работа, судьба // Очерки средневековой археологии Кавказа. К 85-летию со дня рождения В.А. Кузнецова. М., 2013. С. 8–10.
12. Кузнецов В.А. Христианство на Северном Кавказе до

XV в. Владикавказ, 2002.

13. Салов А.И. Раннесредневековые находки в Анапском районе // Синдика, Горгиппия, Анапа: исследования по археологии и истории. Краснодар-Анапа, 2014. С. 25. Рис. 2, 3.
14. Яйленко В.П. О «Корпусе византийских надписей в СССР» // ВВ. 1987. Том. 48. С. 169. Рис. 4.
15. Салов А.И. Материалы для археологической карты Анапского района // КСИА. 1979. Вып. 159. С. 101, 38.
16. Новичихин А.М. О древнем христианском храме в окрестностях Анапы // ИАА. Вып. 8. Армавир-М., 2002. С. 133–135.
17. Кузнецов В.А. Рудницкий Р.Р. Поселение «Козьи скалы» у горы Бештау // Материалы по изучению историко-культурного наследия Северного Кавказа. Вып. I. Археология. Ставрополь, 1998. С. 308, 309, рис. 12, 1, 2.
18. Салов А.И. Материалы для археологической карты Анапского района. С. 101, 32.
19. Салов А.И. Случайные находки у хут. Красный Курган в 1971 и 1972 гг. // КСИА. 1985. Вып. 182. С. 57. Рис. 3.
20. Новичихин А.М. Памятники христианства V – VI вв. из Анапы // Четвертая Кубанская археологическая конференция. Тезисы и доклады. Краснодар, 2005. С. 192; Она же. Новые аспекты атрибуции и интерпретации памятников христианства V – VI вв. из Анапы // Социально-культурный сервис и туризм: проблемы и перспективы развития. Вып. 1. М., 2006. С. 148–149.
21. Крупнов Е.И. Грузинский храм Тхаба-Ерды на Северном Кавказе // КСИИМК. 1947. Вып. XV. С. 119. Рис. 54; Марковин В.И. Каменная летопись страны вайнахов. М., 1994. Рис. 110.
22. Мепсашвили Р.С. Рельефы рубежа X – XI вв. со сценами строительства в храме у селения Корого // СА. 1969. № 4. С. 219–234.
23. Новичихин А.М. Коллекция христианских древностей Анапского музея: история комплектования и изучения // Музейный вестник. Краснодар, 2001. С. 26–31.

Е.А. Хачатурова

ТЕМАТИКО-ЭКСПОЗИЦИОННЫЙ ПЛАН АРХЕОЛОГИЧЕСКОЙ ЭКСПОЗИЦИИ ОТДЕЛА ДОРЕВОЛЮЦИОННОГО ПРОШЛОГО Н.В. АНФИМОВА (из архива Н.В. Анфимова)

Тематико-экспозиционный план Н.В. Анфимова хранится в его научном архиве в картонной папке для бумаг светлорыжевого цвета, потёртой, в нескольких местах надорванной. На лицевой стороне и на корешке папка подписана рукой Никиты Владимировича: «Тематико-экспозиционные планы». ТЭП представлен в двух вариантах – рукописном и печатном на листах серой и желтоватой бумаги плохого качества формата А3. Рукописный текст занимает 26 листов, заполненных с обеих сторон, написан перьевой ручкой чернилами фиолетового цвета. Печатный вариант текста занимает 21 лист с одной стороны, тема 2 «Племенные союзы на территории края» повторена в печатном варианте дважды.

Второй раз – ещё на 11 листах.

Тематико-экспозиционный план построен по хронологическому принципу. Древняя история края даётся на всём протяжении от каменного века до эпохи средневековья. Выделено 5 тем и 10 подтем. Так, тема 1 «Первобытно-общинный строй», включающая в себя эпохи камня, меди и бронзы, содержит подтемы – «Первобытное стадо и становление родового строя (палеолит)» и «Родовая патриархальная община (эпоха меди и бронзы на Северо-Западном Кавказе)». Содержание первой подтемы Анфимов определяет следующим образом: «Палеолитические стоянки на Северо-Западном Кавказе. Основное занятие – собирательство и охота, с постепенным развитием охоты на крупных животных. Каменные орудия труда и техника их изготовления. Добывание огня и значение его для развития общества. Использование пещер под жилище. Полово-возрастное разделение труда». Раскрывается содержание через комплексы каменных орудий труда Ильской палеолитической стоянки из раскопок С.Н. Замятнина 1926 г., случайных находок на р. Псекупс, (х. Прицепиловский), на реке Афипс (ст. Смоленская), карты палеолитических стоянок на Северо-Западном Кавказе, составленной Н.В. Анфимовым, фото Ахштырской пещеры, фото макета пещерной стоянки, костей древних животных, рисунка «Способ добывания огня», картины «Охота на мамонта», фото бюста неандертальца. Вторая подтема делится на три раздела: 1. «Майкопская культура – кон. 3 тыс. до н.э.», содержание которого определяется Анфимовым в следующем: «Занятия населения – скотоводство и мотыжное земледелие. Распространение медных орудий. Возникновение обмена и связи Предкавказья с Ираном и Малой Азией. Переход к патриархату. 2. Северо-кавказская культура, 2 тыс. до н.э. Развитие местной металлургии меди и бронзы – добыча и плавка руды и изготовление орудий труда. Дальнейшее развитие анимистических представлений и возникновение культа предков. Дольмены как родовые гробницы. 3. Позднекубанский период (кон. 2 – нач. 1 тыс. до н.э.) Дальнейшее развитие пастушеского скотоводства, приводящее в дальнейшем в степной части к кочевому скотоводству. Существование местного металлообрабатывающего очага. Укрепление патриар-

хальных отношений. Дальнейшее развитие анимистических представлений и возникновение культа предков, отражением чего являются курганы и дольмены. Дольмены как родовые погребальные памятники». Подтемы и разделы подтем раскрываются Анфимовым через показ карты памятников эпохи меди и бронзы, составленной им самим, медных и бронзовых орудий труда (топоры, долота, теслообразных орудий, ножей, наконечников дротиков, острий, вилообразных орудий и крючков, каменного молота из случайных поступлений), инвентаря погребения кургана в ст. Тимашевской, плана погребения Майкопского кургана, клада литейщиков из ст. Костромской, каменного молота, найденного в верховьях р. Белой, бронзовых топоров, тёрочников, пестов, топоров, булав каменных, глиняных сосудов, серпов, топоров, зернотёрки каменной, кельта, топора кобанского типа, браслетов, булавок из станиц Новомалороссийской, Каневской, Крымской, Андрюковской, карты расположения дольменов Краснодарского края, картин «Геленджикский дольмен», «Дольмен на реке Жанэ», «Дольмен близ Туапсе» (масло, акварель).

Тема 2 «Племенные союзы на территории края» не разделена на подтемы. Содержание темы подразделяется на две подтемы: 1. «Население Прикубанья в скифское время (кон. 7 в. до н.э. – 4 в. до н.э.)», которая включает следующее содержание: «Меотские племена Восточного Приазовья и Среднего Прикубанья, савроматские (сарматские) племена восточной (степной) части Кубани. Проникновение в Прикубанье отдельных скифских военных дружин. Существование двух хозяйственных укладов: земледелия и скотоводства, с преобладанием первого у оседлых племён, и скотоводства у оседлых и полuosедлых племён, с преобладанием на раннем этапе коневодства. Торговые связи с Боспором. Имущественное неравенство, выделение родовой знати и племенных вождей; эксплуатация рядовых общинников и появление рабов (богатые погребения с убийством слуг-рабов). Религиозные воззрения. Культ богини плодородия – «Матери земли», как олицетворение производительных сил природы. Дальнейшее развитие верований в загробную жизнь. Использование религии богатой верхушкой общества для закрепления своей власти, обожествления власти».

Содержание раздела экспозиции раскрывается через комплексы предметов и научно-вспомогательные материалы: карта памятников скифского периода, составленная Н.В. Анфимовым, модель кургана (глина) ст. Костромской с реконструкцией погребальной камеры, план погребения в кургане а. Уляп (Ульский) 6 в. до н.э., наконечники стрел бронзовые (4 в. до н.э.), наконечник копья бронзовый (7 в. до н.э.), железный меч-акинак 5 в. до н.э., удила бронзовые с псалиями 7 – 6 вв. до н.э., найдены близ Майкопа, бляхи конской сбруи, подвески в виде ключов грифонов от конской сбруи 6 в. до н.э. из под Майкопа, сосуд бронзовый с зооморфной ручкой кон. 7 – 6 вв. до н.э., зеркало бронзовое с ручкой, оканчивающейся изображением орла (найдено в г. Краснодаре), рисунки кочевнической повозки, конного скифа, охотящегося на зайца, городища № 3 ст. Усть-Лабинской, материалы городища № 3 ст. Усть-Лабинской (обломки глиняной посуды, глиняное пряслице, кости животных и рыб), 6 – 5 вв. до н.э., раскопок 1938 г., обуглившиеся зёрна ячменя из раскопок Краснодарского городища (Крэс) в 1927 г., слоя 4 в. до н.э., материалы 5 погребений Усть-Лабинского могильника №2 раскопок 1938 года (глиняные сосуды и др.), план меотского погребения, 6 – 5 вв. до н.э., материалы из раскопок курганов в ст. Елизаветинской (Н.И. Веселовский, 1913–1916 гг., 4 в. до н.э., части чешуйчатого бронзового панциря, железные наконечники копий, мечи, железные части погребальной колесницы, удила бронзовые, бляшки конской упряжи, железный нож, псалии), план погребения в кургане ст. Елизаветинской (Отчёт археологической комиссии за 1913–1915 гг.), фото панафинейской амфоры (хранится в Эрмитаже), материалы Семиколенного кургана (ст. Тульская), собранных при хищнических раскопках в 1915 г. 4 в. до н.э. (бронзовый таз, бронзовый ритон, части бронзовой вазы, глиняные сосуды), из курганов Майкопского отдела – бляхи бронзовые с изображением животных, налобник бронзовый, украшения конской сбруи, бронзовый крючок для подвешивания ножен меча, колчана к поясу, кинжалы железные, наконечники стрел бронзовые 4 в. до н.э., рисунок сцены дарования власти меотскому вождю верховным богом с ритона, найденного в кургане Карагодеуашх близ ст. Крымской, ри-

сунок лука и стрелы в натуральную величину (статья Ленца в Известиях археологической комиссии, вып. 14), картина «Скифский вождь» художника Сумеркина, статуя меотского воина 4 в. до н.э. (в литературе носит наименование Краснодарской, хотя, возможно, происходит из ст. Преградной), бронзовые горельефы с изображением борьбы амазонок с грифонами, бронзовые ножки в виде лап грифона от большого таза ритуального назначения из кургана ст. Темижбекской 4 в. до н.э., бронзовые навершия в виде прорезных бубенцов, употреблявшихся при погребальных церемониях, монолит погребения 6 в. до н.э. из Усть-Лабинского могильника № 2.

Подтема 2 второй темы «Меотские и сарматские племена Прикубанья в последние века до н.э. – и в первые века н.э.» включает: «Меотские племена в сарматское время. Частичное оседание кочевников и увеличение за счёт них оседлого населения. Дальнейшее развитие плужного земледелия. Широкие торговые связи с Боспором и проникновение его в Среднее Прикубанье. Развитие ремёсел. Углубление имущественной дифференциации. Племенные союзы». Содержание подтемы раскрывается через экспонаты: карта меото-сарматских городищ Прикубанья и Восточного Приазовья, составленная Н.В. Анфимовым, обуглившиеся зёрна пшеницы городища Чумяный редант, железный серп 1 в. н.э. из Краснодарского могильника, прямоугольный каменный жернов – верхняя и нижняя плита, Краснодарского городища Крэс, часть круглого жернова городища ст. Тбилисской, пифосы (2) Краснодарских городищ, глиняное рыболовное грузило городища Крэс, рисунок сарматского воина, изображённого на ритоне, найденном в Краснодарском крае (из книги Толстова и Кондакова «Русские древности», комплексы погребального инвентаря пяти погребений 1 – 2 в. н.э., состоящие из оружия (мечи, наконечники копий, стрел), украшений, зеркал, фибул, бытовых предметов (ножи, пряслица), глиняных сосудов Усть-Лабинского могильника №2 раскопок 1936 – 1938 гг., кувшин красноглиняный со стилизованной ручкой в виде фигурки животного 1 в. н.э. из Усть-Лабинского могильника № 2, амфора родосская 2 в. до н.э. из ст. Елизаветинской, картина “Торжище на р. Кубань 2 тысячи лет назад” художника Сумеркина».

Тема 3 «Рабовладельческое общество. Боспорское государство (6 в. до н.э. – 4 в. н.э.)» имеет подтемы. Подтема 1 – «Древнегреческая колонизация северного Причерноморья и возникновение Боспорского царства». В её содержание входят: «Причины древнегреческой колонизации. Образование колоний на берегах Чёрного моря. Милетская колонизация Северного Причерноморья. Образование Боспорского царства. Основные черты рабовладельческого строя.» Содержание раскрывается с помощью экспонатов и вспомогательных материалов: карта древнегреческих колоний на берегах Чёрного моря, с обозначением первоначальных границ Боспорского царства, рисунок «Общий вид города Ольвия», рисунок «Общий вид Керченской бухты с горою Митридат», археологическая карта Таманского полуострова, аттические чернофигурные килики 6 в. до н.э. (Таманский п-в), ионийские сосуды (кувшинчик, чашечка, найдена на косе Тузла близ ст. Таманской) 6 – 5 вв. до н.э., коринфский арибалл 6 в. до н.э., клазоменская ваза, чёрнофигурная ольпа конца 6 в. до н.э., чернофигурная зйнохоя конца 6 в. до н.э., хиосская амфора 5 в. до н.э.

Подтема «Боспорское царство в эпоху Спартакидов (кон. 5 – 2 вв. до н.э.)», содержащая: «Приход к власти Спартакидов и политическая история Боспора, расширение территории государства. Экономика Боспора – производство и экспорт хлеба, виноградарство и виноделие, развитие ремёсел, торговля. Применение рабского труда в сельском хозяйстве и ремесле, рабовладельческий характер производства. Государственное устройство. Культура Боспора», раскрывается показом карты Боспорского царства в эпоху расцвета (4 – 3 вв. до н.э.), обуглившихся зёрен пшеницы (из раскопок Фанагории), жернова квадратного (Семибратнее городище), рисунка реконструкции помола на прямоугольных жерновах, пифоса 3 – 2 вв. до н.э., фотографии остатков винодельческой цистерны из Фанагории. Образцы боспорской глиняной посуды – кувшин, пелика, обломки местных, т.н. «мегарских» чаш (найлены на Таманском п-ве), рисунка гончарной печи, открытой в Фанагории, фото рисунка с древнегреческой вазы 6 в. до н.э. с изображением работы в гончарной мастерской, глиняной формы для изготовления терракоты (мужской головы), ручки

боспорской амфоры с клеймом, карты торговых связей Боспорского царства, чернолаковой посуды 4 – 3 вв. до н.э. – киликов, рыбного блюда, краснофигурной пелики, канфара и др., ручки и горла амфор с клеймами Фасоса, Гераклеи, Синопы, Родоса, алабастра, лекифа, обломков краснофигурных киликов, флакона, бус, бронзовых перстней, бронзовых браслетов, зеркала бронзового, грузика глиняного ткацкого, рисунка ткацкого станка (с древнегреческой вазы), шлема бронзового, поножи бронзовой, наконечников железных копий (из ст. Елизаветинской), плиты с надписью о постройке храма Артемиде Агротере (известняковая плита, найдена на Тамани, на берегу Ахтанизовского лимана, в развалинах храма, вторая часть посвятительной надписи: «Ксеноклид (сын) Посия посвятил сей храм Артемиде Агротере, при Перисаде (сыне) Левкона, архонте Боспора и Феодосии и царе синдов, торетов и дандариев»), надгробия с эпитафией 4 в. до н.э., кассеты (верхняя плита) от склепа с изображением головы Медузы, кон. 4 – нач. 3 в. до н.э. (мрамор, найдена на Таманском п-ве), дорийской капители кон. 4 – нач. 3 в. до н.э., скульптуры льва мраморной, найденной в ст. Таманской, 5 в. до н.э., рисунка «Устройство древнегреческой черепичной кровли», фото стены общественного здания из Фанагории.

Подтема 3 – «Восстание рабов на Боспоре» содержит в себе: «Причины восстания рабов. Движущие силы восстания и его руководитель Савмак», раскрывается научно-вспомогательными материалами – карта восстания рабов в конце 2 в. до н.э., рисунок раба, увеличенный рисунок монеты с изображением Савмака.

Подтема 4 – «Боспорское царство в 1 – 4 вв. н.э.», содержание которой: «Установление новой династии на Боспоре. Агрессивная политика Рима в Северном Причерноморье и вассальная зависимость Боспора от Рима. Расцвет Боспорского царства в 1 – 2 вв. н.э. Развитие торговли с городами Западного и Южного побережья Чёрного моря и сарматскими племенами. Развитие рыбопромышленного производства, связанного с широким экспортом рыбы. Культура Боспора в первые века нашей эры. Развитие и господство синкретических культов на Боспоре. Упадок Боспора в 3 и начале 4 в. н.э.» раскрывается поме-

щением в экспозицию следующих экспонатов и вспомогательных материалов: карта Боспорского царства в первые века н.э. и его торговых связей, монеты Боспорского царства 1 – 2 вв. н.э., рисунок рыбозасолочных ванн Тиритаки, рыболовное грузило глиняное из Фанагории, красноглиняные и краснолаковые сосуды, светильники глиняные, стеклянные сосуды (бальзамарии, чаши, кувшины), бронзовые фибулы, бусы, бытовые предметы (гребни, костяные футляры для игл и др.), монеты Боспорского царства периода упадка – 3 – нач. 4 в. н.э., плита с надписью о постройке крепостной стены вокруг города. Надгробная плита с изображением воина 1 в. н.э., надгробие с изображением Кибелы, Гекаты и Гермеса, надгробие с изображением двух всадников, терракотовые статуэтки – все предметы найдены на Таманском п-ве, мраморное изображение Пана на обломке края лутерия (найден в Анапе).

Тема 4 «Развитие феодальных отношений» делится на две подтемы. Подтема 1 «Предкавказье в период раннего средневековья (5 – 9 вв. н.э.) имеет следующее содержание: «Нашествие гуннов и разгром ими сармато-аланского племенного союза. Остатки сармато-аланских племён на Северо-Западном Кавказе после гуннского нашествия.» Раскрывается подтема с помощью экспонатов: карты степной полосы Восточной Европы и Кавказа в конце 4 – 6 вв. н.э., меч железный, наконечники копий (2), гривна бронзовая и браслеты, пряжка поясная бронзовая, щиток от пряжки с инкрустацией, колокольчики бронзовые (3) – амулеты, фибулы бронзовые (3), цепочка бронзовая с подвесными полушариями, бусы, глиняные сосуды, – все предметы найдены при раскопках могильника №1 ст. Пашковской 4 – 6 вв. н.э., обломки глиняной посуды, стоячие плитки Афипского селища 6 – 7 вв. н.э. комплекс предметов из погребения 7 – 8 вв. н.э. из раскопок Ново-бжегокаевского могильника – однолезвийный меч, наконечники стрел железные, нож, горшок лепной с линейным орнаментом, близким по типу к славянским (также из Пашковского могильника №1).

Подтема 2 «Местный край в период Киевского государства: Тмутараканское княжество. 10 – 12 вв.» раскрывается показом следующих артефактов и научно-вспомогательных материалов: карта Киев-

ской Руси с обозначением Тмутараканского княжества и походов Святослава, литография по рисунку Э.Э. Леснера «Святослав держит слово своим воинам перед сражением», план городища древнего Тмутараканя, рисунок надписи на Тмутараканском камне об измерении князем Глебом расстояния между Тмутараканем и Корчевом, круглый жернов (найден на Таманском городище в 1952 г.), остатки глинобитной домашней печи из тмутараканского слоя Таманского городища, фото печей, открытых во время раскопок таманского городища в 1952 г., фото оснований крепостных стен Тмутаракани, обломки стеклянных браслетов, пряслице овручевское из розового шифера, рисунок костяной пластины-накладки от лука с тамгой князя Мстислава, найденной на Таманском городище в 1931 г., глиняные сосуды славянского типа с Убинского могильника, амфора 11 в. – найдена на Таманском п-ве, амфора 12 в. – найдена на м. Тузла, глиняная урна с кремацией 10 – 11 вв. из Пашковского могильника, карта «Русь и Кумания» по данным русских летописей, «Слова о полку Игореве» и книги Идриси (схема Б.А. Рыбакова), статуя известняковая половецкого воина, найденная в ст. Ново-Леушковской, литография с картины Лебедева «Половецкий набег».

Тема 5 «Феодализм. Северо-Западный Кавказ в эпоху монгольского нашествия» имеет следующее содержание: «Монгольские завоевания в начале 13 в. Походы Батыя на Русь и Северный Кавказ. Образование Золотой Орды. Борьба Московского княжества с Золотой Ордой. Куликовская битва. Адыгейские племена в период монгольского нашествия. Земледелие и скотоводство, развитие ремёсел у адыгов. Торговые связи с Северо-Западным Кавказом в 13 – 15 вв. Социальный строй», которое раскрывается следующими экспонатами и научно-вспомогательными материалами: карта «Монгольское государство в 13 в.» (с обозначением походов татар на Русь), железные сабли (2), 13 – 14 вв. – из курганов Прикубанья, сфероконические сосуды, карта средневековых селищ Прикубанья, составлена Анфимовым Н. В., материалы Ангелинского селища 12 – 14 вв.: обломки местной глиняной посуды (горшков, кувшинов, чаш), обломки привозной посуды (поливной, среднеазиатской орнаментированной, амфор и др.), железный замок, каменная двусторонняя

форма для отливки крестов (12 в.), золотоордынские монеты, кирпичи квадратные от строений, жернова круглые, карта-схема Куликовской битвы, материалы адыгейских селищ 13 – 15 вв., найденных на Убинском селище при строительстве Шапсугского водохранилища в 1941 г. Это жернов круглый, лемех железный, резец железный от плуга, мотыга (кетмень у Н.В. Анфимова), топоры железные (2), долото железное, щипцы кузнечные, ножницы для стрижки овец, замок железный, кресало, ложка железная для разливания металла, формы бронзовые для отливки пуговиц, сосуды глиняные местного изготовления (2). Материалы Убинского адыгейского могильника раскопок 1941 г. при строительстве Шапсугского водохранилища: шлем железный, сабля, железные части щита, наконечники копий (2), наконечники стрел, стремя железное, фото погребения коня.

Текст тематико-экспозиционного плана Н.В. Анфимовым не датирован, но, судя по времени издания работ классиков марксизма – Ф. Энгельса, И. Сталина, часто цитируемых им, мог быть написан не ранее 1945 г. Поскольку в 1955 г. Анфимов уволился из музея, ТЭП был написан скорее всего в послевоенные годы, между 1945–1955 гг. В работе над тематико-экспозиционным планом Никита Владимирович использовал весь объём современной научной и методической литературы. Им были изучены все фондовые материалы, большая часть которых поступила в Краснодарский музей в результате археологических раскопок, проведённых Анфимовым в различных районах края. Результатом этой многолетней работы стала концепция и ТЭП археологической экспозиции Краснодарского музея. Идеи этой концепции легли в основу всех будущих реэкспозиций музея – в новом здании музея по ул. Гимназической 67, где была построена археологическая экспозиция, практически почти полностью повторяющая структурно и тематически экспозицию Н.В. Анфимова. В то же время она стала беднее, лишившись большого числа разнообразных иллюстративных материалов. В 80-е годы ХХ в. отделом археологии во главе с В.А. Тарабановым была сделана реэкспозиция на тех же площадях: обновлена ткань, введены новые комплексы. Разработанный отделом археологии (В.А. Тарабанов) в 90-х гг. новый ТЭП также сопоставим с ТЭПом Анфи-

мова, добавлены несколько подтем, обновлены новыми материалами, уже известные по старому ТЭПу, предложен ряд реконструкций, не повторяются социологические формулировки прошлого и цитаты классиков марксизма-ленинизма.

Тематико-экспозиционный план Н.В. Анфимова интересен не только в историографическом отношении, как один из этапов показа в музее древнего прошлого Кубани, но по-прежнему сохраняет своё научное значение. В нём даны основы периодизации археологических памятников, использован обширный набор экспозиционных приёмов показа подлинных археологических экспонатов и научно-вспомогательных материалов – карт, схем, рисунков, картин, макетов, фотографий. Некоторые предметы, поступившие в дореволюционные годы, утратили место своей находки. ТЭП Никиты Владимировича поможет их восстановить.

Н.Ф. Лысенко, А.Л. Пелих

**РЕКОНСТРУКЦИЯ
РЕЛИГИОЗНЫХ ПРЕДСТАВЛЕНИЙ
ПЛЕМЁН
СЕВЕРО-ЗАПАДНОГО КАВКАЗА
ЭПОХИ БРОНЗЫ
ПО ДАННЫМ АРХЕОЛОГИИ
ДЛЯ ИСПОЛЬЗОВАНИЯ ИХ
В ОБРАЗОВАТЕЛЬНОМ ПРОЦЕССЕ***

Представление о духовной жизни Северо-Западного Кавказа бронзового века можно составить по фрагментированным материальным свидетельствам. Устная традиция сохранила лишь трудно датированные фрагменты той эпохи. Письменные источники пока не обнаружены.

Для образовательного процесса в высших и средних учебных заведениях можно использовать данные археологии, относящиеся к крупным археологическим культурам (общностям) эпохи бронзы, выделенным на материалах Центрального и Северо-Западного Кавказа, в их взаимосвязи и на фоне широкого спектра смежных культурных образований. При этом рекомендуем опираться на монографически опубликованные исследования ведущих в соответствующих областях археологии специалистов.

На пространстве от реки Кубани до Черного моря сформировалась мощная майкопская, или майкопско-новосвободненская культурная общность [1]. О религиозных взглядах ее носителей судить трудно. Судя по археологическим материалам, эти люди находились под сильным влиянием цивилизаций Передней Азии и Междуречья. Исследователи прослеживают связь между майкопской и убейдской культурами. Представители последней были вытеснены из Южной Месопотамии шумерами. Вероятно, они были носителями «хуритской» гаплогруппы J2 (Y-ДНК). Она и сейчас часто встречается на Кавказе. Найденные золотые фигурки бычков свидетельствуют о существовании здесь около 5 тыс. лет назад культа священного быка. Поклонение этому животному было широко распространено в тогдашнем мире. Достаточно вспомнить, какие почести оказывались храмовому быку Апису в Египте. Скульптуры ассирийских царей-быков олицетворяли божественное происхождение правящих династий, их могущество. На Крите в сакральные праздники устраивались специальные игры с быком, во время которых юноши совершали головокружительные прыжки через это животное. В Библии неоднократно порицается поклонение «золотому тельцу».

Майкопская общность находилась в непосредственном контакте с племенами равнинной части Кавказа. На протяжении более чем тысячи лет между ними происходил обмен материальными ценностями. Можно предположить, что то же самое случилось и в духовной области.

В степной части региона сформировались ямная, а позже и катакомбная общности [2]. Их создателей в той или иной степени связывают с арийскими племенами [см., напр.: 3]. Возможно, относились к индоевропейской семье народов и имели основные субклады R1a1 и R1b1. Это объединение возникло в Юго-Восточной Европе и западе Анатолии. Но в результате изменения климата значительная его часть вынуждена была перейти от земледелия к пастушесству. Двигаясь со своими стадами, они постепенно заселили пространства от Европы до Китая, проникли в Переднюю Азию, Иран и Индию. Эти племена оказались религиозно одаренными. Среди ариев, проживающих в Средней Азии, зародился зороа-

стризм – одна из первых монотеистических религий. Они же приняли участие в создании индуизма и буддизма.

Ямная культурная общность была распространена от Европы до Урала. На Северном Кавказе располагался её локальный вариант (или варианты). Религиозные представления «ямников» можно частично восстановить на примере удивительного памятника – керносовского идола [4]. Это прямоугольная скульптура из песчаника высотой до 1,5 метра. Она символизирует усатое мужское божество с ярко выраженными половыми признаками. Все её стороны покрыты изображениями оружия, аграрных орудий, литейных форм, быков, лошадей, черепах, а хвостатые мужчины овладевают женщинами, преследуют животных.

Перед нами могучий и воинственный бог воинов – пастухов бронзового века. Он универсален, так как контролирует все сферы жизни людей, отвечает за плодородие в природе. Это Индра ариев, греческий Зевс, германский Тор, славянский Перун. Связанные с ним эротические сюжеты, сцены оборотничества отсылают нас к рисункам на скалах в шведской провинции Бохуслен, одному из мест этногенеза прагерманцев. Они присутствуют в архаичном искусстве Индии и Эллады. А сюжеты с черепахой характерны для древних мифов почти всех индоевропейских народов.

В степях Кубани в позднем время были распространены памятники новотиторовской культуры, в погребальном обряде которой большую роль играли повозки, остатки которых находят в захоронениях [5].

Интерес вызывают и курганы, принадлежащие катакомбной общности. Они располагаются группами, иногда протяженностью в несколько километров. Это были тщательно охраняемые священные места. Кроме всего прочего, подобные сооружения сообщали соседям и чужакам, что данная территория занята сильным и многочисленным народом. Их создание требовало огромных затрат физического труда и достаточно совершенных организационных структур.

Строительство крупных погребальных комплексов обычно свидетельствует о вере в душу и загробную жизнь. Это подтверждается и обнаруженными при раскопках предметами. Кости животных, посуда указывают на то, что в другой жизни усопшему тоже нужно было питаться. В погребениях

знатных людей катакомбной культуры обнаруживают оружие, украшения, а иногда и повозки. Вечные воины и там собирались продолжить свое кровавое ремесло. Иногда настоящие повозки заменяли искусно выполненными моделями. Таковой является сборная игрушка из глины. Ее кузов был найден в Благодарненском районе Ставропольского края, колесики от аналогичной повозки были найдены в Клин-Яре, рядом с Кисловодском.

Особняком стоят находки двухкамерных курильниц. Они, несомненно, использовались в ритуальных целях. Вопрос только – в каких именно? Ответ можно найти в авестийских гимнах. Чаще всего благовоения возжигались в честь Митры – божества солнца. Для этого применялись ветви душистого тамарикса, эфедры, конопли. Это широко распространенные в степной зоне растения с возбуждающим эффектом. Особый интерес представляет курильница II тысячелетия до нашей эры, найденная рядом с Чограйским водохранилищем. На ней изображен круг, разбитый на двенадцать частей. Это годичный цикл с указанием месяцев. Особыми значками отображены дни летнего и зимнего солнцестояния, осенних и весенних равноденствий. Календарь настолько прост и функционален, что за ним чувствуется многовековой опыт использования и усовершенствования.

Позже катакомбной существовала очень своеобразная кобанская общность [6]. Она распространялась в предгорных и горных областях Северного Кавказа: от Дагестана на востоке до верховий реки Лабы на западе. Мы не знаем точно, к какой языковой группе относились эти умелые мастера по бронзе и камню. Но то, как они поклонялись солнечному божеству, несомненно, сближает их с индоевропейцами. Найденная в Белореченском кургане у города Кисловодска глубокая миска также служила календарем. Расположенная на внешней стороне сосуда полоса была разбита на двенадцать секторов с различным орнаментом. Период летнего солнцестояния выделялся двумя свастиками. Свастика в древнеиндийской и иранской мифологиях означала солнце, его дарующую добро силу. Само ее название происходит от санскритского слова «су» – «связанное с благом» (сравните с русским *сулить*). Каждый месяц выделялся особым знаком. К этой культуре приуроче-

ны и многочисленные находки предметов с изображением символов воды. Нам известно, что культ солнца неразрывно связан с мировым (и подземным) океаном. Таковыми являются: ритуальный топорик с гравировкой змеи и рыб, а также пектораль с извивающимися хвостами драконов.

Почему же у пастухов-скотоводов культ солнца приобрел такое огромное значение, что просуществовал тысячелетия, а его влияние по настоящее время отмечается во многих культурах? Вероятно, дело в том, что выход на равнины со стадами животных не был рядовым этапом в развитии человечества. Тогда свершился настоящий переворот в мировоззрении людей. По образу жизни древний охотник был «ведомым», он просто следовал за своей добычей, а все его внимание концентрировалось на повадках и внешнем виде диких животных. Землепашец также выполнял определенные действия по мере наступления тех или иных фаз развития у возделываемых им культур. В любом земледельческом сообществе существует множество примет, поговорок, указывающих на то, что и зачем последует в природе. Совсем иное дело у степного животновода. Зачастую он попадал в совершенно непривычные для себя условия. Те же индоевропейцы прогнали свои стада от Европы до Индии, испытав суровые условия гор и пустынь, преодолев леса и реки, увидев полярные сияния и тропические ливни. Скотоводу приходилось планировать свою жизнь, как минимум, на год вперед. Нужно было определять, где и когда пасти скот в летний зной, где зимовать с ним. Требовалось упорядочивать случку и отел животных, вовремя заготовить корма и посеять просо – этот хлеб бродяг. А еще нужно было просто не потеряться на огромных просторах. Потому и ждали с таким нетерпением восхода Солнца, разгонявшего своими лучами ночные страхи и приносившего тепло. По фазам светила начинали годовое исчисление, его расположение на небосклоне позволяло определять стороны света и даже время суток. Оно было основой мироздания и потому обожествлялось.

У нас имеется уникальная возможность проследить историю рождения многорукое Митры и доказать, что ему поклонялись арийские племена в период их проживания на Кавказе. Согласно исследованиям Б.А. Рыбакова, прообраз это солнечного

божества обнаруживается еще за 3 тысячи лет до нашей эры в памятниках трипольской культуры [10]. Это была земледельческая общность, расположенная в центре и на востоке Европы. Они строили огромные поселения и были искусными мастерами. Их керамика восхищает людей по настоящее время. Вот на этих черепках и обнаруживают изображение гиганта с двумя парами рук.

С потоками миграции ариев божество оказалось в Индии, где известно под именем многорукого титана Пуруши, в Иране это одна из разновидностей дэвов. Поскольку предкавказские степи неизменно оказывались на пути движения ариев, при этом они здесь подолгу жили, то факт поклонения здесь многорукому божеству солнца весьма вероятен. Культ Митры существовал на Кавказе до прихода христианства и ислама. Об этом свидетельствует прекрасно сохранившийся посвященный ему храм в армянском городе Гарни. В полутёмном помещении располагалась скульптура божества, освещавшаяся в период солнцестояний через специальный створ.

Другим арийским божеством был крылатый пес. У «трипольцев» он защищал посеы от потравы. Известно данное существо и в иранской мифологии. Славянский Симаргл выполнял те же функции. Предполагается, что при зарождении земледелия посеы сильно страдали от потрав дикими животными, и единственным спасением были собаки. Но это животное обожествлялось и раньше, ещё с периода палеолита. Позже отношение к нему во многих культурах изменилось, и слово пес приобрело отрицательный оттенок. И лишь в зороастризме к нему сохранилось почтительное отношение. Переход части индоевропейцев к кочевой жизни радикально изменил их мировосприятие. В рамках трипольской культуры окружающее пространство виделось состоящим из трех миров. Внизу располагалась земля, над нею среднее и верхнее небо. Как отголосок этого представления, в русском языке сохранились понятия просто неба и небес, содержащих дождевую воду. Передвижение по огромным пространствам, достижение побережий морей создало у людей иллюзию того, что на ночь солнце уходит в некий подземный океан. В их сознании свершился великий перелом, они поняли, что существует четвертое из-

мерение – подземный мир. Косвенно это событие подтверждает появление на днищах ритуальных сосудов, изготавливаемых в степных сообществах, солнечных знаков.

В контексте обсуждаемой темы следует коснуться одного чрезвычайно интересного, но недостаточно изученного вопроса. Почему большинство цивилизаций зарождалось в предгорьях, почему даже степные культуры имели некое свое ядро, расположенное рядом с горами? Мало того, у племен, происхождение которых изучено достаточно хорошо, прародина часто располагалась на возвышенных местах с изрезанным рельефом. Именно там закладывалось мировоззрение народа, его мифология. Другими словами, корни всех религий следует искать на высотах. Это подтверждается конкретными духовными практиками большинства культов. Боги восседают на высоких горах, на скалах, их идолы устанавливаются на возвышенных местах. Оказавшись в степи, люди насыпали для этих целей специальные курганы.

Почему же творческая активность людей, их способность к развитию обострялась именно вблизи гор? Явление это достаточно сложное и вызвано многими причинами. Понятно, что огромное влияние оказывало наличие в таких местах залежей полезных ископаемых. Большинство центров металлургии располагалось именно в предгорьях. Имело значение и изменение климатических условий по вертикали, при отгонном скотоводстве летом использовались высокогорные луга. Там выпадало значительное количество осадков и царил прохлад. Зимой скотоводы проводили в долинах степных рек. Горы давали строительные материалы, служили местом охоты, а при необходимости предоставляли убежище и защиту. Степь уныла и однообразна, здесь почти нет стимулов для умственных трудов и совершенствования религиозных взглядов.

Горы являются центрами геологической активности, здесь повсеместно отмечаются выходы глубинных пород. Почвы предгорий, в сравнении с равнинами, имеют более высокий радиационный фон. Выявлено, что дозы естественной радиоактивности, незначительно превышающие среднестатистические, способны оказывать положительное влияние на организмы человека, животных и растений, влиять на их жизнедеятельность. Излучения

подавляют патогенную микрофлору, активизируют кроветворную способность организма, усиливают ростовые процессы, ускоряют метаболизмы и развитие. Важную роль для адаптации видов, а, следовательно, и для эволюции, играет увеличение числа мутаций.

При анализе почвы из насыпей курганов катакомбной общности нами установлено, что интенсивность альфа и бета излучений в черноземах предгорной зоны за последние 3000 лет уменьшилась соответственно в 1,2 – 1,3 раза [9]. Изменение радиоактивного статуса почвы происходило, в основном, за счет уменьшения содержания радиоактивного калия. Этот элемент уносится из почвы при выпасе скота, уборке урожая. Распашка земель также способствует его растворению и смыву в реки. Для сравнения – обнаруженный в почвах цезий техногенного происхождения влияния на общую радиоактивность практически не оказывал. Следовательно, в далеком прошлом в этих местах люди находились под более сильным воздействием естественных излучений, чем в настоящее время. Возможно, это повышало их активность в поисках смысла бытия.

Ни одна из древних культур не вызвала столько споров, предположений и гипотез, как общность строителей дольменов. На Западном Кавказе она территориально и генетически связывается с предыдущей культурой – майкопской [7]. Но сам этот тип мегалитических сооружений распространен гораздо шире. Дольмены встречаются по средиземноморскому побережью Азии, Африки и Европы. Наиболее древние из этих сооружений принадлежат гасульской культуре в Палестине. Независимо от места расположения, все эти памятники объединяет общность форм и приуроченных к ним археологических находок. Предполагается, что изначально, до прихода индоевропейцев и семитов, южную часть Европы, Кавказ, Малую Азию и частично Северную Африку заселяло этнически близкое между собой население. Вероятно, оно было носителем гаплогруппы J (Y-ДНК). Ныне от этого огромного массива сохранилось два «острова»: народы, относящиеся к кавказской языковой группе и баски на Пиренеях.

Дольмены служили местами захоронений, как одиночных, так и групповых.

Находки керамики, вставок серпов, боевых секир, кремневых наконечников стрел свидетельствуют о том, что носители этой культуры имели богатые представления о загробной жизни. Кроме того, дольмены всегда направлены своей фасадной частью в сторону солнца, а это верный признак поклонения светилу. На отдельных гробницах изображены солярные знаки. Одни из них имеют форму спирали, что является еще и древнейшим символом бесконечности. Другие представляют собой крестообразно расходящиеся лучи. Некоторые из этих сооружений имели порталы, отверстия с пробками – возможно, они предназначались для общения с душами усопших.

Но выделяет этот культ среди древних религиозных систем западного Кавказа иное. Создатели дольменов стремились максимально упорядочить потустороннюю действительность. В целом, это характерно для более поздних религий. Так, в «Тибетской книге мертвых» представлен целый параллельный мир, где действия души, наделенной волей, определяют весь ход дальнейших событий. Но тогда дерзкое вторжение «дольменников» в области трансцендентного радикально изменило мировоззрение окружающих народов. Позже попытки «геометризации» запредельного повторялись многократно, о чем, например, свидетельствуют похожие на уменьшенные копии дольменов гробницы аланов.

Отдельные дольмены были расписаны изнутри. Таким является сооружение, раскопанное в кургане близ станицы Новосвободной [11]. Так как эти курганы часто связывают с индоевропейцами (R1b), а происхождение дольменов – с протохурритами (J), то здесь мы можем иметь дело с объединением двух великих духовных традиций. На стенах нарисованы люди, лошади, луки со стрелами. Можно предположить, что здесь изначально был похоронен воин или охотник. Кони, расположенные вокруг центральной композиции, были либо добычей, либо объектом приручения. Люди изображены безголовыми, что, возможно, связано с представлениями о переходе в иной мир. Так могли изображать и божество смерти.

Одним из объяснений религиозного значения дольменов является предположение о том, что они являлись символом плодородия. В этом нет ничего удивительного.

Египтяне считали, что от усопших фараонов исходит живительная энергия, а в целительную силу святых мощей многие верят до сих пор. Возможно, все это связано с древнейшими магическими культами воспроизводства природы, когда охотники сохраняли отдельные части убитых животных. В любом случае нельзя игнорировать тот факт, что на внешних стенах дольменов встречаются схематичные изображения женской груди, а пробки имеют фаллическую форму.

Данное предположение подтверждается рисунками в форме решеток. Есть мнение, что они являются распространенным символом зарождения жизни, матки в самом общем значении этого слова. Этот знак повторяет форму специального помещения из прутьев, расположенного в центре загона для скота. Именно в этом защищенном месте происходил отел и окот скота. Эти изображения можно трактовать и по-иному. Так, на уруштенских пиктограммах в верховьях Малой Лабы солярные знаки так же, как и на дольменах, неразрывно связаны с решетками. Во многих культурных традициях подобные геометрические фигуры олицетворяют идею связи Мирового древа и Светила.

Рассматриваемая культура является составной частью более обширной мегалитической. А она, в свою очередь, характеризуется целым рядом выдающихся черт, которые роднят ее с такими средиземноморскими цивилизациями, как критская, египетская и другими. На территориях, где они позже сформировались, VI – VII тысяч лет назад, началось интенсивное строительство гигантских культовых комплексов из камня. Причины этого грандиозного явления пока не выяснены. Можно лишь попытаться сопоставить некоторые факты, установленные наукой в последние годы.

Согласно исследованиям геологов, климатологов после таяния ледников огромные площади земной поверхности в X – IX тыс. до н.э. оказались затопленными. Образовалось Средиземное море, разделенное до этого перешейком на два водоема, «отделилась» от континента Англия. Эти территории с умеренным климатом, покрытые густыми лесами, были плотно заселены. На дне Черного моря, вблизи впадения реки в древнее озеро, недавно были обнаружены руины человеческого жилища. Возможно, что общее бедствие, «всемирный потоп» вызвало такое потрясение в сознании человечества, что оно

стало искать спасение в сотворении грандиозных строений, а религиозность приняла гипертрофированные формы.

Косвенно это подтверждают и некоторые события из современной истории. Создание храма, больше известного нам под названием Василия Блаженного, в конечном счете, было реакцией на окончательное избавление Руси от монголо-татарского ига. То же самое можно сказать и о возведении собора Христа Спасителя в честь изгнания Наполеона из России. В этом же ряду и возвышающаяся над возрожденным Волгоградом одна из самых крупных в мире скульптур – Родина-Мать. По своей сущности, являясь культовым сооружением, она как бы концентрирует в себе все горе и ужас, перенесенные жителями полностью разрушенного города.

Таким образом, в бронзовом веке почти все племена Северо-Западного Кавказа начинают поклоняться солярному мужскому божеству, хотя и в разных формах. Его роль неизмеримо возрастает, оно становится антропоморфным и вбирает в себя функции, присущие ранее иным сущностям. Это бог зажиточных и воинственных скотоводов и отчасти земледельцев, в среде которых возникает и укрепляется родовая аристократия. Он находится в вечном противостоянии с владыкой подземного океана – змеем или драконом. Демииург формализует пространство. Наблюдая за солнцем, люди начинают предсказывать будущее, активно пользоваться календарями с указанием дней солнцестояний и равноденствий. Они как бы вступают в сотворчество с высшими силами. Именно в этот период начинает формироваться монотеистическое мировоззрение.

Следует также отметить, что зародилась эта религиозная парадигма, видимо, на Ближнем Востоке и в Малой Азии. На север она привнесена переселенцами вместе с животноводством, земледелием и металлургией. Все её базовые элементы обнаруживаются в более ранних культурах, таких, как гебекли-тепе, чатал-хююк и других.

Примечания:

* Публикация подготовлена в рамках поддержанного РГНФ и администрацией Краснодарского края научного проекта № 15-16-23020.

1. Корневский С.Н. Древнейшие земледельцы и скотоводы Предкавказья: Майкопско-новосвободненская общность, проблемы внутренней типологии. М.: Наука, 2004.

2. Трифонов В.А. Степное Прикубанье в эпоху энеолита – средней бронзы (периодизация) // Древние культуры Прику-

банья (по материалам археологических работ в зонах мелиорации Краснодарского края). Л.: Наука, 1991. С. 92–166.

3. Сафронов В.А. Индоевропейские прародины. Горький: Волго-Вятское кн. изд-во, 1989.

4. Крылова Л.П. Керсоновский идол (стела) // Энеолит и бронзовый век Украины. Киев: Наукова думка, 1976. С. 36–46.

5. Гей А.Н. Новотиторовская культура. М.: ТОО «Старый сад», 2000.

6. Крупнов Е.И. Древняя история Северного Кавказа. М.: Издательство АН СССР, 1960. – 520 с.

7. Марковин В.И. Дольменные памятники Прикубанья и Причерноморья. М.: Типография Пушкинского научного центра РАН, 1997.

8. Лысенко Н.Ф. Религии Северо-Западного Кавказа. Майкоп: Полиграфиздат «Адыгея», 2007.

9. Лысенко Н.Ф., Лукьянов А.А. Изменение радиационного статуса почвы под влиянием внешних факторов и условий почвообразования // Глобальные проблемы современности. Москва-Тверь, 2007. С. 116–117.

10. Рыбаков Б.А. Язычество древних славян. М.: Русское слово, 1997.

11. Резепкин А.Д. Новосвободненская культура (на основе материалов могильника Клады) // Труды ИИМК РАН. СПб.: Нестор-История, 2011. Т. XXXVII.

Н.А. Маркова, И.И. Басов

НЕКОТОРЫЕ АСПЕКТЫ В ОБЛАСТИ ГОСУДАРСТВЕННОГО УЧЕТА И ВЕДЕНИЯ ЕДИНОГО ГОСУДАРСТВЕННОГО РЕЕСТРА ОБЪЕКТОВ КУЛЬТУРНОГО НАСЛЕДИЯ КРАСНОДАРСКОГО КРАЯ

Богатейшее историческое прошлое Краснодарского края с многочисленными объектами археологического наследия, расположенными на его территории, не может и не должно оставаться без внимания со стороны как отдельно взятого гражданина нашей малой Родины, так и соответствующих государственных органов местного, регионального и федерального значения. Важность данного заявления подтверждается ст. 44 Конституции РФ: «Каждый имеет право на участие в культурной жизни и пользование учреждениями культуры, на доступ к культурным ценностям». «Каждый обязан заботиться о сохранении исторического и культурного наследия, беречь памятники истории и культуры» [1].

Объекты культурного наследия (памятники истории и культуры), расположенные на территории края, без сомнения, являются неотъемлемой частью национального богатства и достоянием народов Российской Федерации, частью всемирного культурного наследия, а также находятся под охраной государства в интересах настоящего и будущих поколений народов, прожи-

вающих на территории региона. Всестороннее изучение памятников позволяет воссоздать более полную и красочную картину прошлого нашего края.

Богатство растительного и животного мира, разнообразие ландшафтов, сравнительно теплый климат – все это с давних времен привлекало на территорию края людей, начиная уже с эпохи палеолита [2]. Уникальность Кубани в том, что здесь представлены все археологические эпохи. Историко-культурное наследие нашего края богато и разнообразно. Памятники прошлого, безмолвные очевидцы летописи событий, запечатленных в предметах материальной культуры нашего края, представлены огромным количеством объектов археологического наследия в регионе. Все объекты культурного наследия, расположенные на территории как края, так и страны в целом подлежат государственному учету и внесению в единый государственный реестр объектов культурного наследия (памятников истории и культуры) Российской Федерации.

Государственный учет памятников истории и культуры осуществляют уполномоченные в этой области государственные органы охраны памятников, важнейшими функциями которых являются: установление режима содержания и использования памятников истории и культуры; планирование, организация и координация работ по выявлению, консервации и реставрации памятников истории и культуры; организация использования данных памятников и их пропаганды в целях развития науки, народного образования и культуры.

Государственный учет объектов культурного наследия включает в себя работы по: выявлению, обследованию памятников, определению их исторической, научной, художественной или иной культурной ценности, фиксации и изучению, составлению учетных документов, ведению государственных списков недвижимых памятников [3]. Государственному учету подлежат все объекты культурного наследия, независимо от того, в чьем пользовании или собственности они находятся [4].

Государственная охрана и учет объектов культурного наследия, расположенных на территории Краснодарского края, является одной из приоритетных задач органов государственной власти Краснодарского края и органов местного само-

управления в области сохранения и популяризации объектов культурного наследия для нынешнего и последующих поколений края и страны в целом.

Уполномоченным органом в сфере государственного учета памятников истории и культуры на территории нашего края является управление государственной охраны объектов культурного наследия (памятников истории и культуры). Управление является единственным органом исполнительной власти Краснодарского края, в полномочия которого входит контроль за сохранением объектов культурного наследия в целом и их внешнего облика в частности [5].

Внесение памятников истории и культуры, расположенных на территории края в единый государственный реестр, должно обеспечить сохранность объектов культурного наследия и их рациональное использование в целях культурного развития граждан Кубани.

В настоящее время охрана культурного наследия принимает все более актуальное значение, т. к. большинство памятников истории и культуры Краснодарского края расположено на земельных участках, находящихся в собственности или пользовании физических или юридических лиц, далеко не всегда располагающих полными и достоверными сведениями о законодательном аспекте в сфере сохранения, использования и охраны объектов культурного наследия. А нарушение целостности и сохранности данных объектов, либо же их полное уничтожение ведет к непоправимой ошибке – безвозвратной потере первоисточника нашего прошлого.

Важным этапом в сфере государственной охраны памятников истории и культуры стало принятие в 2002 г. Федерального закона № 73-ФЗ «Об объектах культурного наследия (памятниках истории и культуры) народов Российской Федерации». Принципиально новым стало законодательное определение памятников истории и культуры как особого вида недвижимого имущества; введён ряд новых понятий – таких, как предмет охраны, территория объекта культурного наследия, государственная историко-культурная экспертиза. Также было заменено понятие государственных списков памятников истории и культуры на понятие единого государственного реестра объектов культурного на-

следия (памятников истории и культуры) народов Российской Федерации.

В Российской Федерации ведется единый государственный реестр объектов культурного наследия (памятников истории и культуры) народов Российской Федерации (далее – реестр), содержащий сведения об объектах культурного наследия.

Реестр представляет собой государственную информационную систему, подключаемую к инфраструктуре, которая обеспечивает информационно-технологическое взаимодействие информационных систем, используемых для предоставления государственных и муниципальных услуг в электронной форме, и включающую в себя банк данных, единство и сопоставимость которых обеспечиваются за счет общих принципов формирования реестра, методов и формы ведения реестра [6].

Реестр формируется посредством включения в него объектов культурного наследия, в отношении которых было принято решение о включении их в реестр, а также посредством исключения из реестра объектов культурного наследия, в отношении которых было принято решение об исключении их из реестра.

Для принятия решения о включении объекта культурного наследия в единый государственный реестр соответствующий орган охраны объектов культурного наследия представляет в Правительство Российской Федерации либо в орган государственной власти субъекта Российской Федерации, определенный законом данного субъекта Российской Федерации следующее:

- заявление о включении выявленного объекта культурного наследия в реестр;
- заключение государственной историко-культурной экспертизы;
- сведения о наименовании объекта;
- сведения о времени возникновения или дате создания объекта, дате основных изменений (перестроек) данного объекта и (или) дате связанного с ним исторического события;
- сведения о местонахождении объекта;
- сведения о категории историко-культурного значения объекта;
- сведения о виде объекта;
- описание особенностей объекта, которые послужили основаниями для включения его в реестр и подлежат обязательному сохранению;

- описание границ территории объекта;
- фотографическое изображение объекта;

- сведения о собственнике объекта культурного наследия и пользователе объектом культурного наследия;

- сведения о собственнике и пользователе земельным участком, а также о правовом режиме использования земельного участка, в пределах которого располагается объект археологического наследия.

Порядок принятия решения о включении объекта культурного наследия регионального значения или объекта культурного наследия местного значения в реестр определяется законом субъекта Российской Федерации.

Решение о включении выявленного объекта культурного наследия в реестр либо об отказе должно быть принято Правительством Российской Федерации либо органом государственной власти субъекта Российской Федерации, уполномоченным законом субъекта Российской Федерации, в срок не более одного года со дня поступления в соответствующий орган охраны объектов культурного наследия необходимых документов.

Ведение единого государственного реестра включает в себя:

1. Присвоение регистрационного номера объекту культурного наследия в реестре, мониторинг данных об объектах культурного наследия, внесенных в реестр, документационное обеспечение реестра и возлагается на федеральный орган охраны объектов культурного наследия.

2. Присвоение объекту культурного наследия регистрационного номера в реестре осуществляется в порядке, определенном Положением о едином государственном реестре объектов культурного наследия (памятников истории и культуры) народов Российской Федерации [7].

В реестр вносятся:

- сведения об органе государственной власти, который принял решение о включении объекта культурного наследия в реестр;

- номер и дата принятия решения органа государственной власти о включении данного объекта в реестр;

- сведения о наличии зон охраны объекта культурного наследия.

3. Вышеуказанные сведения предоставляются в федеральный орган охраны

объектов культурного наследия для обеспечения единого банка данных реестра.

4. Указанные сведения (кроме фотографических изображений объектов археологического наследия и достопримечательных мест) подлежат обязательному опубликованию.

5. Мониторинг данных об объектах культурного наследия, включенных в реестр, осуществляется соответствующим органом охраны объектов культурного наследия в целях своевременного изменения данных об объектах, которые уже включены в реестр.

6. Документационное обеспечение реестра осуществляется соответствующим органом охраны объектов культурного наследия и включает в себя подготовку и хранение документации, содержащей сведения об объектах культурного наследия, включенных в реестр. На основе указанной документации формируются информационные ресурсы реестра, которые обеспечивают его автоматизированное ведение.

На объект культурного наследия, включенный в реестр, собственнику данного объекта соответствующим органом охраны объектов культурного наследия выдается паспорт объекта культурного наследия [8]. В данный паспорт вносятся сведения, составляющие предмет охраны данного объекта культурного наследия, и иные сведения, содержащиеся в реестре.

Примечания:

1. Конституция Российской Федерации (принята всенародным голосованием 12.12.1993). Ст. 44.

2. История Кубани: учеб. пособие под общ. ред. В.В. Касьянова. Краснодар: Периодика Кубани, 2009. С. 5.

3. Закон Краснодарского края от 6 февраля 2003 года № 558-КЗ «Об объектах культурного наследия (памятниках истории и культуры) народов Российской Федерации, расположенных на территории Краснодарского края». Ст. 14.

4. Федеральный закон от 25 июня 2002 г. № 73-ФЗ «Об объектах культурного наследия (памятниках истории и культуры) народов Российской Федерации». Ст. 15.

5. Положение об управлении по охране, реставрации и эксплуатации историко-культурных ценностей (наследия) Краснодарского края от 09.09.2011 г. № 375.

6. Федеральный закон от 25 июня 2002 г. № 73-ФЗ «Об объектах культурного наследия (памятниках истории и культуры) народов Российской Федерации». Ст. 15, п. 2.

7. Положение о едином государственном реестре объектов культурного наследия (памятников истории и культуры) народов Российской Федерации. Утверждено Приказом Министерства культуры РФ от 3 октября 2011 г. № 954. С изменениями и дополнениями от 3 июня 2014 г.

8. Федеральный закон от 25 июня 2002 г. № 73-ФЗ «Об объектах культурного наследия (памятниках истории и культуры) народов Российской Федерации». Ст. 21.

III. ЛИНГВОКРАЕВЕДЕНИЕ И ИСТОРИЧЕСКАЯ ЭТНОГРАФИЯ

А.В. Шишканова

РУССКИЙ ЯЗЫК КАК СРЕДСТВО КОНСОЛИДАЦИИ РОССИЙСКОГО ОБЩЕСТВА (на материале Карачаево-Черкесии)

Изучение лингвокраеведческих проблем связи языка и общества немаловажно, особенно в такие этапные периоды жизни россиян, как, например, Великая Отечественная война 1941 – 1945 годов.

Русский язык издавна выступал как средство консолидации многоязычного сообщества. Считаю, что ученые-гуманитарии обязаны в пределах своей специальности всемерно усилить работу по патриотическому и интернациональному воспитанию молодежи, формируя чувства патриотизма, интернационализма, гражданственности и благородства на многовековых достойных примерах исторического сотрудничества, взаимодействия традиций, языков и культур народов РФ. В качестве материала исследования важно использовать факты и реалии, которые издавна нас объединяют и сближают, запечатлены как в исторических документах, так и в памяти народов, населяющих Российское государство [1].

Талантливый отрядонец, педагог, историк казачества и краевед, директор хуторской восьмилетней школы Михаил Николаевич Ложкин (1910 – 1999) со своими учениками открыл Ильичевское городище, высказав идею о системе городищ раннесредневековой Западной Алании, располагавшихся в верховьях Кубани и ее притоков. Как бы в доказательство его гипотезы, в поселке Нижний Архыз Карачаево-Черкесской республики, на горе неожиданно открылся лик Христа, являющийся древней святыней и вызывающий интерес любителей истории и религиозной культуры в наши дни. У подножья горы, в современном мусульманском анклав, ныне построен небольшой православный храм, напоминающий о крещении Руси и давнем диалоге культур северокавказских народов с русскими.

Президент РФ В.В. Путин в речи, прозвучавшей на Красной площади 9 мая 2015

года, подчеркнул, что ко Второй мировой войне привели фашистские идеи расового превосходства и своей исключительности.

«Философия» германского фашизма концентрированно изложена в словах Гитлера: «Мы обязаны истреблять население – это входит в нашу миссию охраны германского населения. Нам придется развивать технику, истребляя население... Я имею право уничтожить миллионы людей низшей расы, которые размножаются как черви» [2]. Представители 130 наций и народностей, входивших в СССР, по определению гитлеровцев, считались «человеческим мусором».

Вторая мировая война с германским фашизмом стала для народов СССР освободительной Великой Отечественной войной 1941 – 1945 гг., битвой за будущее всего человечества. Урон от нанесенных стране войной разрушений в 20 раз превысил национальный доход СССР 1940 года. Наша Родина лишилась 30 процентов своего богатства. Это половина стоимости всех разрушений во всех странах мира за годы Второй мировой войны.

После Великой Победы, в обращении И.В.Сталина к народу 10 мая 1945 года, говорилось: «Фашистская Германия, поставленная на колени Красной Армией и войсками наших союзников, признала себя побежденной и объявила безоговорочную капитуляцию. 7 мая был подписан в городе Реймсе предварительный протокол капитуляции. 8 мая представители немецкого главнокомандования в присутствии представителей Верховного Главнокомандования советских войск подписали в Берлине окончательный акт капитуляции, исполнение которого началось с 24 часов 8 мая» [3].

Мы склоняем голову перед памятью погибших за освобождение народов от фашизма. Многие народы Европы и мира внесли свою лепту в общую победу над врагом, но можно утверждать, что желанную победу в Великой Отечественной войне 1941 – 1945 гг. одержали, в основном, Красная Армия и многонациональный советский народ, освободившие не только свою родину, но и Европу, весь мир от фашизма.

III. Лингвокраеведение и историческая этнография

Покорив народы Европы, Германия использовала их население для усиления мощи вермахта. Внезапным вероломным нападением на СССР Гитлер рассчитывал в кратчайшие сроки осуществить план Барбаросса, завоевать желанные территории нашего государства, очистив их от советских людей, уничтожив города, промышленность и культурное достояние населения, лучшие традиции и (в соответствии с расовой теорией) расселить на них «настоящих арийцев». Фашистская машина уничтожения первой в мире Страны Советов унесла жизни около 26,6 миллионов человек (данная цифра ныне окончательно установлена учеными и специалистами). Из этой удручающей цифры, 8 млн. 668,4 тыс. – убыль военнослужащих и 17,9 млн. человек – потери гражданского населения [4]. Одной из первоочередных задач фашистов Гитлер считал физическое истребление евреев и славян (русских, в их числе и казачества, белорусов, украинцев, поляков). Нацистское руководство было уверено, что СССР – колосс на глиняных ногах. Оно возлагало большую надежду на то, что люди, недовольные сталинскими политическими репрессиями, с распростертыми объятиями встретят захватчиков как «освободителей» народов Европы.

Но трагедия Великой Отечественной войны 1941 – 1945 гг. высветила лучшие духовные качества советских людей, представителей разных национальностей, с наибольшей полнотой. Духовная общность, гражданственность, благородство, милосердие связаны с многовековым историческим единением разных этносов в составе Российского государства. Позволю себе привести обычный бытовой пример. Моя ныне покойная коллега и подруга – известный черкесский лингвист-кавказовед Темирова Раиса Хасановна – рассказала мне, как в годы Великой Отечественной войны, будучи еще совсем маленькой девочкой, ее мать с ней, малышкой, вынуждена была идти в казачью станицу Отрадная Краснодарского края по неотложным делам. Мама-черкешенка и ее ребенок шли пешком из аула Хумара Карачаево-Черкесской автономной области Ставропольского края, не имея ни транспорта, ни нужной одежды и обуви, босиком, без денег и почти без еды. Стояла осень, и лужи по ночам уже прихватывал мороз. Женщина и ребенок застудились, их ноги потрескались, покрылись

цыпками, были изрезаны льдом. С большим трудом, за несколько дней, они, наконец, добрались до станицы Отрадной. Попросились на ночлег в первый попавшийся дом. Женщина-казачка приняла их, сама помыла, а потом стала отпаривать израненные ноги малышке и смазала их чем-то. Потом сказала: «Теперь мне надо бы вас покормить, но у меня и самой-то ничего нет, голодаю». Тем не менее, она вскипятила воду, бросив в нее какой-то травы, и разыскала последний сухарик, поделившись им с незнакомыми людьми. Это дружелюбие, зародившееся братство советских людей, сострадание и помощь незнакомому человеку часто вспоминала Раиса Хасановна, а когда нас, ученых Карачаево-Черкесского института гуманитарных исследований, спустя несколько десятилетий, пригласили в станицу Отрадную для участия в Отраденских научных чтениях, посвященных памяти известного в мире паремиолога, народного самородка С.Д. Мастепанова, выходца из Карачаево-Черкесии, Раиса Хасановна, уже будучи тяжело больной, сказала мне: «Мы должны с тобой поехать и выступить в Отрадной – я в долгу перед этими людьми!» Она подготовила две статьи для названных научных чтений и вскоре умерла. Чувства интернационализма, любви, долга и братства народов нашей страны до последних дней жизни переполняли ее сердце...

Молодежи ныне важно не забывать, что Российское государство изначально формировалось как многонациональная общность. Основой сложившейся российской цивилизации является т.н. «русская идея», показавшая национальную и религиозную толерантность русских людей. Л. Гумилев в книге «От Руси к России» подчеркнул, что формирование российского государства, начиная со времен Московского царства, осуществлялось не уничтожением русскими присоединившихся народов, а таким «собираанием земель», как добровольное вхождение народов под руку московского, а затем российского государя, поэтому этническое многообразие России все время продолжало увеличиваться. Данный процесс осуществлялся «не истреблением присоединяемых народов, стогом их в резервации, или насилиями над традициями и верой «туземцев», а комплиментарным контактом русских с аборигенами или добровольным вхождением народов под руку

московского царя». И далее автор отмечает, что колонизация земель «русскими не похожа на истребление североамериканских индейцев ангlosаксами, работоторговлю, проводимую французскими и португальскими авантюристами, эксплуатацию яванцев голландскими купцами. А ведь то были народы, гордившиеся своей “цивилизацией” и уже пережившие век Просвещения» [5].

«Национальным выражением такого государства, каким была Российская империя, Советский Союз и нынешняя Российская Федерация, может быть только вся совокупность народов, населяющих это государство <...>, которая рассматривается как особая многонародная нация...», – совершенно справедливо утверждает адыгейский ученый-историк М.Б. Беджанов. По его мнению, готовность прийти на помощь слабому, защитить униженного, сострадать убогому, обеспечить не только свою безопасность, но и безопасность каждого народа, который разделил с ним свою судьбу, привела к тому, что Россия как страна исторически развивалась на полиэтнической основе [6].

В годы Великой Отечественной войны 1941 – 1945 гг. народы Карачаево-Черкесии, вместе с другими этносами огромной страны, транслировали свои высшие исторические, трудовые, ратные и нравственные человеческие ценности: патриотизм, интернационализм, гуманизм, общность целей, защита Отечества, самоотверженный ратный труд, взаимопомощь, гражданственность. Например, жители черкесского аула Бесленей в Карачаево-Черкесии со смертельным риском для жизни спасли от гитлеровцев детей блокадного Ленинграда, переписав их на черкесские фамилии и дав черкесские имена.

Культурное строительство в Карачае и Черкесии имело широкий размах. Одним из первых декретов советской власти был декрет «О ликвидации безграмотности среди населения РСФСР». В короткие сроки была решена проблема создания письменности на некоторых языках коренных народов, не имевших ранее письменных традиций. Переход младописьменных народов на кириллическую графику имел цивилизационное значение. К концу 30-х годов в основном уже была ликвидирована неграмотность и малограмотность, создана широкая сеть школ, культурно-просвети-

тельных и медицинских учреждений. В 1940 г. в Черкесии имелось 99 школ, в них обучались более 20 тыс. учащихся. В Карачае к этому времени функционировало 110 школ с 31,2 тыс. учащихся. Общеобразовательный ценз населения в возрасте до 49 лет в 1939 году составил в Карачае и Черкесии 82,7 процента. Однако немецко-фашистская оккупация приостановила развитие просвещения в области. «Часть школ была разрушена, учебные пособия, оборудование, библиотеки уничтожены. После освобождения территории области от фашистских захватчиков в первую очередь восстанавливались школы, а уже через месяц в них начались занятия. В 1946 году на просвещение в области было израсходовано столько же средств, сколько и в предвоенном году» [7]. В 1949/50 учебном году был осуществлен переход на всеобщее обязательное семилетнее обучение.

Консолидирующим началом в становлении многоэтничного сообщества региона исторически являлся русский язык. Значительным событием в общественно-политической жизни Черкесии и Карачая стал выход в свет газет «Горская беднота», «Баталпашинская правда», «Горская жизнь», «Таулу Джашау», «Красный Карачай», «Адыгэ псэук1э» и др. К началу Великой Отечественной войны только в одном Карачае выходили две областных и пять районных газет. Печать стала массовой. Под влиянием русского языка началось развитие публицистики Карачаево-Черкесии и становление родных языков небольших по численности народов Карачаево-Черкесии как литературных.

В соответствии со сталинской теорией возрастания классовой борьбы с развитием социализма, работа средств массовой информации в годы войны подвергалась строгому партийному контролю. К примеру, на трех языках издавалась газета «Черкес плъыжь (Красная Черкесия)». В Госархиве КЧР хранятся материалы о «неточностях перевода» доклада Сталина по проекту Конституции СССР в этой газете. При этом партийная комиссия обвинила редактора газеты Ч.К. Аджиева в намеренном искажении текста на абазинском и черкесском языках, в результате чего тот был арестован как «враг народа», хотя неточный перевод был связан лишь с недостаточно хорошим знанием им русского языка.

III. Лингвокраеведение и историческая этнография

В целях планомерного и организованного изучения прошлого были созданы краевой Горский научно-исследовательский институт и краевой Горский музей. Они занимались разработкой вопросов истории народов, созданием новых алфавитов, учебников, изданием разнообразной литературы. Как свидетельствуют изученные нами архивные документы, организация Черкесского научно-исследовательского института в г. Черкесске произошла 9 апреля 1932 года, а Карачаевского научно-исследовательского института – 15 апреля 1932 г. [8]. В 1940 г. в Карачаевске был открыт Карачаево-Черкесский государственный педагогический институт.

Как было отмечено нами в более ранних публикациях, Н.К.Крупская уже в 1938 году заметила сталинские перегибы в ведении «языковой политики» советского государства. Об этом она написала письмо И.В. Сталину: «Дорогой Иосиф Виссарионович! Сейчас мы повсеместно вводим изучение русского языка. Это хорошо... Но мне кажется, что в том, КАК сейчас это у нас делается, начинает показывать рожки великодержавный шовинизм» [9].

Например, известные в стране современные лингвисты С.Ф. Иванова и Л.К. Граудина считают, что под влиянием целенаправленной языковой политики по изучению русского языка только для нужд межнационального общения постепенно исчезало понимание самоценности одного из богатейших языков мира, неразрывной связи русского языка с богатейшей русской культурой, историей, религией, художественной литературой. По их мнению, систематически искажаемый ради нужд межнационального общения, русский язык и для русских людей стал «языком межнационального общения», сознательно обезличивался. Утерев высший стиль общения и богатую культуру русской речи, русский язык снисходил до рыночного, бытового, газетно-бюрократического, в результате чего мы имеем равнодушную к русскому языку молодежь. Вследствие этого русский язык ныне гоним и притесняем в соседних государствах, входивших ранее в СССР [10].

В годы Великой Отечественной войны 1941 – 1945 гг. территория Карачаево-Черкесии была оккупирована фашистскими захватчиками. Столица автономии, город Черкесск, был захвачен 11 августа 1942 года.

Школы, Черкесский и Карачаевский научно-исследовательские институты, пресса, заводы, фабрики, колхозы и совхозы не функционировали, были разграблены. Немецкое командование разработало план «Эдельвейс» для овладения Кавказом. В его реализации участвовали немецкие военные формирования со специальной альпинистской подготовкой. Напряженные боевые действия между Черным и Каспийским морями на высоте 14-15 тысяч метров над уровнем моря велись 15 месяцев. Однако советские войска нанесли поражение специально подготовленным и вооруженным «до зубов» захватчикам в предгорьях и на перевалах Главного Кавказского хребта: Клухорском, Эльбрусском, Санчарском, Марухском, как и на других фронтах СССР. Наши мужественные, хотя и не подготовленные к горным условиям ведения войны солдаты, не дали возможности гитлеровцам захватить Баку с его стратегическими ресурсами. В 60-е годы XX века в Карачаево-Черкесии увековечена память о защитниках перевалов Кавказа. 2 ноября 1968 года был торжественно открыт Музей-памятник защитникам перевалов Кавказа. Ныне он реставрирован.

На фронтах войны именно русский язык сближал защитников Отечества. Развернувшаяся в нашем крае партизанская борьба, освобождение советскими войсками территории Карачаево-Черкесии от гитлеровцев в январе 1943 года расширяли сферу действия русского языка, который становился языком совместной борьбы с фашистскими захватчиками, языком коллективной трудовой вахты граждан, дружбы и сотрудничества народов области. Когда мужчины Карачаево-Черкесии ушли на фронт, вместо них женщины вышли работать в шахту 3 – 5 треста «Орджуголь», Ново-Маринскую, № 4, № 1 и др. Они стали трудиться ламповщицами, откатчицами, выборщицами породы, лебедчицами, весовщицами, мотористами, машинистами вентиляторов, конононами. На заводе «Молот» женщины работали токарями и слесарями, в автотранспортной конторе – шоферами, подсобницами, в МТС – трактористками, механизаторами, комбайнерами, счетоводами и т.д. На Архызском и Аксаутском лесопунктах женщины освоили мотопилы и получили многие другие неженские профессии. На Черкесской швейной фабрике женщины и дети шили обмундирование для

фронтовиков. В станицах Усть-Джегутинская, Преградная, аулах Хабез, Икон-Халк также были развернуты новые, необходимые для обеспечения фронта, производства: колбасное, мясосалочное, кожевенное, шерстоваляльное и др. Военные и трудовые подвиги советских людей в 1941 – 1945 гг. приняли массовый характер и стали обычным явлением [11]. В годы Великой Отечественной войны стало более остро ощущаться единение фронтовиков разных национальностей, мирных жителей, невзирая на разноэтничность и вероисповедание, росли дружба, патриотизм и интернационализм, вырабатывались общие духовные ценности-скрепы – так начиналась конвергенция культур населяющих Отечество народов. Работники тыла в едином порыве старались помочь фронту своим самоотверженным трудом, жизнью, имуществом, личными сбережениями и др.

Русский язык в КЧАО в годы войны обслуживал жизненно важные сферы: политику, науку, культуру, литературу, народное образование, публицистику, являлся средством эстетического воспитания трудящихся.

Так, в военный период под влиянием русского языка карачаево-балкарский, кабардино-черкесский, абазинский, ногайский языки народов автономной области, например, обогатились такими заимствованиями, как:

а) военные термины: *бомба, граната, мина, гильза, капсюль, фронт, окоп, атака, плен, пленный, танк, автомат, миномет, пушка* и т.п.;

б) научные термины: *электричество, синтаксис, ботаника, физика, химия, суффикс, префикс* и т.п.;

в) лексика, относящаяся к физкультуре и спорту: *физкультура, чемпион, спартакиада, зарядка, шашки, шахматы, волейбол, стадион* и т.п.;

г) номинации средств связи: *радио, телефон, телеграф, приемник* и др.;

д) слова, обозначающие профессии, напр.: *учетчик, инспектор, прокурор, следователь, тракторист, комбайнер, рабочий* и др.;

и) деловые термины: *протокол, справка, метрика, печать, акт, документ, сводка, бюро* и т.п.

Действительно, огромную роль в формировании российской идентичности

сыграл русский язык, объединивший разноязычных граждан в единое духовное и цивилизационное пространство. Русский язык положительно повлиял на становление социальной дифференциации языков народов Карачаево-Черкесии. В карачаево-балкарском, кабардино-черкесском, абазинском, ногайском языках начали очерчиваться разные функциональные стили, имевшиеся в русском языке: разговорно-быто-вой, публицистический, стиль художественной литературы, научный. В контактирующих языках небольших по численности народов КЧАО стала развиваться официально-деловая лексика и терминология.

Ввод в строй в Черкесске заводов низковольтной аппаратуры, резиново-технических изделий и других способствовал росту рабочего класса. С помощью высококвалифицированных русских специалистов успешно осуществлялась «коренизация». Этот фактор также существенно расширял распространение русского языка в области. Примечательно то, что именно в 1941 – 1945 гг. русский язык сплачивал население КЧАО, которое внимательно прислушивалось к сводкам с фронтов, звучащих на русском языке, а также к известиям о жизни и трудовых буднях разноязычного населения как язык межнационального общения.

Таким образом, русский язык способствовал в годы Великой Отечественной войны более широкому развитию межнациональных связей, позволяя представителям разных этносов и национальных культур теснее взаимодействовать, лучше узнавать и понимать друг друга. Он содействовал более тесному контактированию и взаимообогащению национальных языков, положив начало диалогу самобытных культур народов Карачаево-Черкесии, становлению единой культуры, национальной по форме и социалистической по содержанию. Совместная трудовая вахта в коллективах, как и защита Отечества на военных фронтах, служили более тесному взаимодействию и взаимопониманию представителей разных национальностей, расширяя языковую интеграцию и улучшая качество знания русского языка как языка межнационального общения.

Именно в военный период в Карачаево-Черкесии начали формироваться разные типы национально-русского двуязычия. Постепенно распространялось такое прогрессивное явление, как карачаево-русское,

III. Лингвокраеведение и историческая этнография

черкесско-русское, абазино-русское, ногайско-русское, осетинско-русское, греко-русское и другие виды национально-русского двуязычия, т.е. попеременного использования населением КЧАО национальных и русского языков. Немаловажно при этом отметить, что развитие национально-русского билингвизма происходило как процесс сугубо добровольный. Конституцией СССР было гарантировано равенство народов и их языков во всех сферах производственной, общественно-политической и культурно-бытовой деятельности. Достижения национально-языковой политики за годы советской власти привели к тому, что естественная потребность в родном языке и одновременно в языке межнационального общения и единения народов огромной страны являлись убеждением граждан Карачаево-Черкесии.

В военный период русский язык в полной мере играл роль языка межнационального общения большинства населения КЧАО, языка образования. Система народного образования СССР обеспечила доступ к знаниям всем гражданам, позволила в исторически короткие сроки не только ликвидировать неграмотность, но и перейти к всеобщему среднему образованию. В 1940 – 1941 учебном году число общеобразовательных школ Карачаево-Черкесии составило 206, из них школы в городах и поселках городского типа – 23, а также 183 сельские школы с общей численностью учащихся 50,7 тысяч человек и числом учителей в 1815 человек. Большую роль сыграли работа рабфака (1936 г.) и медицинской школы в Карачае. В 1940 году в Карачае и Черкесии было введено всеобщее семилетнее образование. В 1938 году был открыт Черкесский государственный учительский институт, в 1940 г. в Микоян-Шахаре (ныне г. Карачаевск) начал работать педагогический институт, стал функционировать Черкесский областной драматический театр, в котором ставились спектакли на русском и родных языках народов автономной области. В г. Черкесске начало работу областное медицинское училище, были открыты швейная и обувная фабрики. Развитие промышленности способствовало притоку сюда квалифицированных специалистов разных национальностей, в основном, представителей русского населения. В годы индустриализации промышленности и коллективизации сельского хозяйства был сформирован многонациональ-

ный состав населения Карачаево-Черкесии, здесь значительно увеличилось число русских специалистов. Таким образом, существенно расширились функции русского языка как языка образования, науки, культуры и производственной деятельности в разномязычном социуме.

В социалистической Карачаево-Черкесии получили развитие карачаевская, черкесская, абазинская и ногайская литературы под знаком творческого взаимодействия с русской классической и советской литературами и, через русский язык, с литературой всех народов СССР. В этот период в литературу народов КЧАО вошли имена Х.Гашокова, А.Охтова, Ф.Абдулжалилова, О.Хубиева, Х.Байрамуковой, П.Цекова и многих других национальных художников слова. Их произведения переводились на русский язык, становясь достоянием многонациональных читателей.

С творческой целью, для оказания помощи молодым писателям области, приезжали Н.Тихонов, К.Симонов, М.Шагинян, А.Ахматова, Л.Соболев, А.Серафимович, К.Паустовский, Б.Пастернак, С.Кирсанов, Н.Асеев, М.Дудин и другие советские писатели, интересовавшиеся состоянием культуры и литературы народов Карачаево-Черкесии, оказавшие влияние на формирование младописьменных литератур.

Связь русского языка с развитием общества четко прослеживается и на примере его благотворного влияния на создание культурного лексического фонда языков народов Карачаево-Черкесии. Например, из русского языка или через его посредничество в родные языки народов Карачаево-Черкесии широко вошла общественно-политическая и общекультурная лексика и терминология. Они номинировали явления общественной жизни того периода. Приведем примеры подобной лексики: *социализм, национал-социализм, фашизм, коммунизм, революция, марксизм, партия, конституция, совет, институт, идеология, система, клуб, газета, выборы, колхоз, совхоз, депортация* и многие другие. Эти слова стали использоваться в активном словарном запасе рядовых граждан абазинской, карачаевской, ногайской, черкесской, осетинской, греческой и других национальностей КЧАО, образовав общий лексико-фразеологический фонд т.н. интернационализмов-советизмов.

Среди них обратим внимание на следующие группы заимствований из русского языка или через его посредничество:

1) общественно-политическая лексика и терминология: *автономия, власть, закон, Совнарком, рабочий, кулак, бунт, депутат, большевик, райком, обком, пионер, сельсовет, правление, трудодень, ударник, самообложение, налог, газета, доклад, комиссия, ревизия, власть, пролетарий, ячейка, артель, ликбез, комбед, продналог, секретарь, колхозник, бригада, звено, МТС, клуб, мастерская, уравниловка, доярка, звеньевой, учетчик, агроном, тракторист, комбайнер, уполномоченный, поставка, полевод, сводка, достижение* и другие;

2) сельскохозяйственные термины: *зять, ферма, бригада, огород* (колхозный) и т.д.;

3) названия предметов домашнего обихода и мебели: *керосин, кружка, сетка, сумка, чемодан, кнут, чугуны* и др.;

4) названия видов одежды, обуви, предметы туалета: *галстук, косынка, шарф, сапоги, туфли*;

5) названия тканей, напр.: *бостон, бобрин, диагональ, крепдешин, маркизет, поплин, сукно* и др.;

6) меры и единицы измерения: *килограмм, километр* и другие;

7) названия частей дома и строительных материалов: *веранда, фундамент, рейка* и др.;

8) продукты питания, напитки: *вино, горчица, борщ, квас, хмель, кисель, колбаса, сидро, пиво, консервы* и т.п.;

9) наименования овощей, фруктов, зерновых культур, кормовых трав, а также и другая сельскохозяйственная лексика и терминология, напр.: *баклажан, помидор, лимон, апельсин, клевер, люцерна, зять, ферма* и др.;

10) слова из области транспорта, связи, путей сообщения: *автобус, машина, аэроплан, вагон, паровоз, конверт, марка, адрес, посылка* и т.п.;

11) сельхозмашины: *комбайн, трактор, сеялка* и др.;

12) слова из области торговли и денежных отношений: *товар, доход, расход, сдача* и др.;

13) слова из области медицины: *тиф, операция, курорт, санаторий* и др.;

14) названия предприятий, учреждений: *редакция, газета, пекарня, контора, элеватор, сельпо, чайная* и др.;

15) названия учебных заведений и культурно-просветительских учреждений: *школа, техникум, институт, библиотека* и др.;

16) учебно-педагогические и научные термины: *урок, карта, задача, упражнение, таблица, оценка, экзамен, наука, техника, арифметика, алфавит* и др.;

17) названия письменных, чертежных принадлежностей; слова, относящиеся к школьному быту: *ручка, перо, тетрадь, журнал, линейка, циркуль, класс, доска, парты, мел, звонок*;

18) слова, обозначающие лиц по профессии: *доктор, редактор, бухгалтер, председатель, селькор, шофер, агроном, колхозник, милиционер* и др.;

19) слова, относящиеся к деловой переписке и ведению документации: *сургуч, список, акт, повестка, расписка, квитанция, накладная* и др.;

20) названия административно-территориальных единиц: *район, край, область, округ* и др.;

21) женские личные имена: *Алла, Августина, Анна, Валентина, Вероника, Екатерина, Елена, Елизавета, Жанна, Зоя, Инна, Ирина, Лариса, Людмила, Майя, Маргарита, Марина, Мария, Мира, Надежда, Нина, Оксана, Раиса, Римма, Роза, Светлана, Эльвира, Эмма, Юлия* и др.;

22) мужские личные имена: *Адам, Борис, Вадим, Валентин, Валерий, Виктор, Владимир, Виталий, Георгий, Герман, Даниил, Ким, Леонид, Михаил, Николай, Олег, Петр, Роман, Федор, Юрий* и др.;

23) топонимика, напр.: *Баталпаинская, Ежово-Черкесск, Сулимов, Микоян-Шахар, Джегута, Псыж, Хабез, Адыг-Хабль, Уруп* и т.п.

К сожалению, карачаевский народ, незаконно подвергшийся в ноябре 1943 года депортации, был выселен сталинско-бериевским режимом из мест традиционного проживания в Среднюю Азию и Казахстан, неизменно пострадал. Карачаевские мужчины-фронтовики, героически защищавшие Отечество вместе с другими представителями всех наций и народностей СССР, вернулись после войны, но не застали в родных местах свои семьи. Годы депортации стали значительным пробелом в социально-экономическом, языковом и культурном развитии карачаево-балкарского народа. В период депортации карачаево-балкарский

III. Лингвокраеведение и историческая этнография

язык перестал быть языком образования, науки, культуры, публицистики, не изучался в научном плане и в системе образования, его не рекомендовали использовать даже в семейно-бытовой сфере. Научное изучение этого языка и употребление в культурно-образовательном процессе восстановилось лишь с 1957 года, после возвращения карачаевцев на историческую родину, когда была восстановлена Карачаево-Черкесская автономная область и историческая справедливость.

Вместе с тем в период депортации карачаевское население общалось на родном языке с тюркскими народами Средней Азии и Казахстана, продолжало общаться на русском языке с носителями других языков братских народов СССР, что содействовало взаимовлиянию и взаимообогащению языков.

По словам молодой карачаевской поэтессы Танзили Боташевой, «... есть язык – бескрайний океан, что сотни рек вбирает и питает. Он русским языком от века зван, он к добрым – добр, со страждущим – страдает. И тени, тень в нем можно различить... Тут в вечном бое – лик, лицо, личина. Да, я благословляю все причины, мне давшие им жажду утолить» [12].

Таким образом, абазинский, кабардино-черкесский, карачаево-балкарский, ногайский языки пополнялись из русского языка или через его посредничество специальной, военной, производственной, а также общественно-политической лексикой и терминологией, связанной с духовной, материальной жизнью общества, приобщением населения Карачая и Черкесии к общественно-политической жизни страны и мира.

Итак, Российское государство как уникальное многонациональное и многоконфессиональное сообщество, воплотило в себе те качественные и ценностные ориентации, которые через традиции, опыт, испытания и борьбу народов за самосохранение в единой общности привели к действительно братству народов. В результате многовекового общения возникла духовная общность, поэтому в дни испытаний Россия становилась для каждого этноса более сильной поддержкой и опорой, чем сознание его принадлежности к какой бы то ни было группе народов. Так укрепились общие духовные ценности: патриотизм, гражданственность, интернационализм, высокие

нравственные качества, дружба, желание жить в едином многонациональном государстве, социалистическая культура, совместная борьба с поработителями Отечества, любовь к Родине и др.

Акция «Бессмертные полки России», посвященная 70-летию Великой Победы и проведенная во всех федеральных округах РФ 9 мая 2015 года, когда россияне шли по улицам с портретами погибших дедов, прадедов и отцов, как бы воссоединила разные поколения россиян. Так, например, Президент России В.В.Путин шел по улицам Москвы с портретом погибшего отца. По нашему мнению, подобные мероприятия помогают молодежи не забывать тех, кто отдал свои жизни ради Великой Победы и возрождения России. Например, шествие по улицам Черкесска, как и всех городов России, с портретами «известных и неизвестных героев, воевавших, погибших или вернувшихся инвалидами, не переживших блокаду, замученных в концлагерях, пропавших без вести, безвинно обвиненных в предательстве, – каждый нес свою историю как кусочек единой летописи», – отметила также газета КЧР «День республики» [13]. Это поддерживает вечную память об ушедших, вызывая слезы и гордость потомков поколения победителей, шедших с георгиевскими ленточками на груди как символом единой доблести россиян.

Не следует приуменьшать роль русского языка в формировании российской идентичности. Он способствовал объединению разноязычных граждан страны в единое духовное и цивилизационное пространство.

Ныне в РФ проживают 193 национальности, поэтому эффективная языковая политика продолжает оставаться приоритетным направлением. Карачаево-Черкесия является уникальным многонациональным и многоязычным уголком Северного Кавказа, как части российской цивилизации. Ученым Карачаево-Черкесии еще предстоит исследовать социокультурный феномен русского и национальных языков КЧР, выявить специфику национально-русского двуязычия и казачьей речи региона, культуры русской и национальной речи, оптимизировать повышение культуры русской речи, изучать культурно-языковые детерминанты образования в многонациональных и национальных школах молодой республики. В современный период немаловажно

усваивать русский язык как общегосударственный и один из пяти мировых языков, а родные языки – как региональные государственные языки.

Примечания:

1. *Шишканова А.В.* 1) Русско-карачаевские связи как одна из основ интернационального воспитания молодежи // Исторический выбор народов Кавказа – поступательное развитие в составе России: Мат-лы I Межрегиональной научно-практической конференции, посвященной 185-летию вхождения Карачая в состав Российского государства. Черкесск, 2014. С. 84–93; 2) Ногайско-русские лингвокультурные контакты // Ногайцы: XXI век. История. Язык. Культура. От истоков – к грядущему: Мат-лы I Международной научно-практической конференции. Черкесск, 2014; 3) Влияние русского языка на формирование общественно-политической лексики и терминологии в абазинском языке // Социалистический образ жизни и языковые отношения в Карачаево-Черкесии. Черкесск, 1985. С. 52–82; 4) О государственной политике поддержки, сохранения и развития языков народов Карачаево-Черкесии // Сохранение и развитие родных языков в условиях многонационального государства: проблемы и перспективы» (19–22 ноября 2014 г.): Мат-лы V Международной научно-практической конференции. Казань, 2014. С. 350–352 и др.

2. *Ильинский И.* Правда о «цене Победы» // Литературная газета. 2015. 6–12 мая (№ 18). С. 3.

3. Там же. С. 1.

4. Там же. С. 3.

5. См.: *Гумилев Л.* От Руси к России. СПб.: ЮНА, 1992. С. 221–227.

6. *Беджанов М.Б.* Россия и Северный Кавказ: межнациональные отношения на пороге XXI века. Майкоп: Адыгя, 2002. С. 145.

7. Карачаево-Черкесия за полвека. 1922 – 1972. Черкесск, 1972. С. 132.

8. *Шишканова А.В.* Роль России в становлении научных знаний о народах Карачаево-Черкесии // Россия в исторических судьбах народов Карачаево-Черкесии: Вестник КЧИГИ. Серия «Общественные науки». Черкесск: КЧИГИ, 2009. С. 4–98.

9. Цит. по: Известия ЦК КПСС. М., 1989. № 3.

10. *Иванова С.Ф., Граудина Л.К.* Языковая политика в школе на пороге XXI века // Русская речь. 2000. № 4. С. 39–43.

11. Очерки истории Карачаево-Черкесии. Т. 2. Советский период / Отв. ред. Р.Х. Джанибекова. Черкесск, 1972. С. 219–230.

12. Богашева Т. Три языка // Ставропольская правда. 1988. 30 дек.

13. *Михайлова О.* Бессмертные полки России // День республики [Черкесск]. 2015. 14 мая. С. 2.

В.М. Пелих

ЧТОБ НЕ ПРЕРЫВАЛАСЬ СВЯЗЬ ВРЕМЁН

(о месте диалектного слова
в современной русской речи)

Выступая на XI Всемирном Русском Народном Соборе, проходившем в 2007 году, объявленном Президентом страны Годом русского языка, председатель Союза писателей России, писатель и публицист Валерий Ганичев говорил: «Родная речь –

это священная духовная скрепа русской цивилизации, без которой нас просто не было бы, и мы обязаны бороться с её обеднением и вытаптыванием» [1].

Глубокой болью за состояние современного русского языка было пронизано выступление на Соборе профессора из Архангельска Елены Галимовой: «Сегодняшнее нравственное состояние нашего общества с беспощадной точностью отражается в разговорном языке. Открываю толковый словарь, зафиксировавший языковые изменения конца XX века. Чем же обогатился наш язык в последние десятилетия? И обогатился ли? Новых слов много, но какие это слова? *Бабки* (в значении деньги), *байк* (мотоцикл), *баксы* и *гринь*, *башилять*, *бодипирсинг*, *бой-френд*, *виповский*, *гей-клуб*, *дампинг*, *имиджмейкер*, *китчмен*, *клипмейкер*, *ксивник*, *лейбл*, *медиа-баинг*, *наркодоллары*, *ништяк*, *шарить*, *плюрализм*, *пофигист*, *прикид*, *рейв-тусовка*, *рэппер*, *секс-шоп*, *секс-идол*, *секстренинг*, *секьюрити*, *татуаж*, *тетеха*, *тинейджер*, *транссексуал*, *тусоваться*, *хавальник*, *шейпинг* - и далее в том же духе. Нетрудно заметить, что это или иноязычные слова, отражающие не свойственные русской традиции, и зачастую весьма отвратные реалии, или жаргонизмы, которыми сегодня считают приличным пользоваться и некоторые писатели, и политики, и ученые» [2].

Участники Собора в своей резолюции по итогам обсуждения отметили два главных процесса, отрицательно влияющих на развитие русского языка на рубеже XX – XXI вв. Во-первых, жаргонизация литературной речи: «Особенную опасность представляет тотальное внедрение в нашу речь грубой брани, ненормативной лексики, или проще – обычной матерщины». Во-вторых, усиление процесса заимствования иноязычных слов, прежде всего английских (американских) слов: «Чаша современного русского языка переполнена до краев *блокбастерами*, *ремейками*, *постерами*, *тинейджерами*, *сейлами*, *прайм-таймами*, *мультиплексами*, *роумингами* – словно бы Россия не рождала никогда Ломоносова, Даля, Достоевского, Толстого, Чехова и Шолохова, а одну только Эллочку-Людоедку, взявшуюся за первоначальное американское образование» [3].

Подобные высказывания о состоянии современного русского языка можно встретить и в научных работах лингвистов

(см., например, работы Л.П. Крысина, М. Кронгауза и др.), и в прессе, и просто в высказываниях грамотных людей. С тревогой звучит мысль о том, что языковая преемственность поколений разрушается, молодёжь уже не знает многих слов и выражений, которые были известны их недавним предкам, не понимает местной речи.

Приводя многочисленные примеры негативных явлений в современном русском языке, устанавливая причины названных выше процессов, авторы таких работ и выступлений почти не говорят о путях исправления сложившейся языковой ситуации. Между тем главный путь один, и он известен давно – вдумчивое и внимательное чтение хорошей литературы, а также знакомство с лексическим богатством русского языка, с народной речью наших предшественников через художественные и публицистические тексты.

В решении этой проблемы значительную роль могло бы сыграть обращение к истокам народной речи, в частности, более пристальное внимание к диалектам, собирание народных слов, фиксация их в словарях разных типов.

Представители современного поколения зачастую не знают очень многих слов, которыми владели их дедушки и бабушки. Это приводит не только к разрыву связи между поколениями, утрате лексического состава языка, но и к непониманию художественных текстов, включающих в себя местную речь. Одной из причин забвения слов, конечно, являются изменения в экономической и политической жизни, уход в прошлое тех предметов и явлений, которыми пользовались наши предки. Электричество и газ, вошедшие в быт, привели к тому, что забылись такие слова, как *груба (печь), выгорнуть (золу), загнетка, заслонка, коминь, припечек, боровок (части печи)*; современные средства передвижения вытеснили *бричку, линейку, двуколку, бедарку, мажару*, а с ними ушли в пассивный состав и их наименования. Коренным образом изменился быт и уклад сельской жизни, виды и способы трудовой деятельности, и теперь только с помощью словаря (если он есть!) можно узнать, что такое *исподники, подзолы, налыгач, турлук, кизяк, курпей, цебарка, рушка, шибка, дышло, барки* и т.д.

С другой стороны, негативную роль в процессе забвения диалектов «сыграла

советская школа, в которой преподавание русского языка велось (и ведется до сих пор) с исключительной ориентацией на литературный язык при одновременном третировании диалектной речи как неграмотной, при полном пренебрежении к культурной ценности диалектов и к их роли как в истории национального языка, так и в процессе пополнения литературной речи новыми выразительными средствами» [4]. Справедливости ради надо сказать, что в кубанских школах уже несколько лет проводятся уроки краеведения, где учащиеся знакомятся не только с историей края, но также с кубанской литературой и особенностями местной речи. Выпущено специальное учебное пособие для учащихся 5–9 классов «Русский язык. Литературная норма и кубанские говоры» [5]. Учителя многих сельских школ организуют поисковую работу учащихся по сбору диалектных слов, готовят вместе с ними небольшие исследования, разрабатывают методические рекомендации для своих коллег по включению учебного материала в учебный процесс. Например, учитель русского языка и литературы МОУ СОШ № 6 им. Н.Г. Чернышева ст. Казанской Кавказского района Матвиюк Анна Васильевна представила на интернет-портале своей школы разработку урока (занятия) по кубановедению «Кубанские поговорки, пословицы, загадки. Местная фразеология», определив целью урока воспитание любви к родному краю, станице; развитие познавательного интереса, расширение кругозора; развитие речи учащихся; знакомство с кубанскими поговорками, пословицами, загадками, местной фразеологией. Ученик села Белая Глина Солодких Вячеслав опубликовал в интернете материалы своего социологического и лингвистического исследования «Лексика жителей села Белая Глина Краснодарского края». И таких примеров можно привести немало.

Настоящими хранителями народной речи являются наши кубанские писатели, которые в свои художественные и публицистические тексты органично вплетают местные слова и устойчивые выражения (фразеологизмы), сохраняя тем самым бесценный материал, который уже сейчас нигде невозможно найти, так как многие из носителей традиционного говора уходят из жизни, унося с собой знание речевых и

культурных явлений. Особенно заметны в этом плане писатели, уроженцы Отраденского района И.Н. Бойко, Г.Л. Немченко, П.Е. Придиус. Яркая и образная речь жителей Поурупья нашла в их произведениях достойное воплощение.

Например, у Ивана Николаевича Бойко [6] читаем: «Луна сияла по *катавалам*, по хутору, по всему предгорью; Лошади *засмыкали барками*, то утыкались мордами в гальку, то валились назад; Горячев сел на свое место, устался в *чистилку у приступок* правленческого крыльца; Взад-вперед ходили куры. Одна *сокорила*. Одна *кудкудакала*; Он так думал, но спускался по выбитым копытами тропкам и *осовам* к Урупу; Никита поднялся, стремительно зашагал вниз по камням, по *лазорикам* и ягоднику; Бородатый <...> живо поднялся, захватив с *мажары* рубашку, <...> и опять завалился, уже на *линейке*; Он, напрягшись, пошел по *ерик*у меж *подгорнутых* и поднявшихся за ночь картофельных кустов; Знаю тебя вот таким, с *пупенков*, считай; По реке, выше *кладки*, шло стадо; Солнце гудело за Пикетом в лимонно-розовом варе, нежно пронизывало поднимавшуюся с земли *наволочь*; Верись, чуть тоже не *отдал богу душу!* Так я, только *очумался – дай бог ноги!*». В таких произведениях И.Н. Бойко, как «Все живут...», «Стук в калитку», «Чистые люди», «Успеть до заката» нами зафиксировано около 300 слов и около 200 устойчивых выражений диалектного характера, в том числе: *блескучий, гребовать, гукающий, жердела, загнетка, исподники, калачики, ожина, оклунок, перестреть, подхватиться, подчепуриться, пригарка, припечек, скумоваться, схилиться, таких друзей – за чуба да в музей, и гладиться не дает; на нашем базаре всё сойдет* и другие.

В повестях Гария Леонтьевича Немченко «Зимние вечера такие долгие...» и «Заступница», вошедших в 3 том его собрания сочинений [7], нами отмечено почти 700 диалектных слов (более 1000 словоупотреблений) и более 300 устойчивых сочетаний общенародного и диалектного происхождения. Практически на каждой странице текста можно встретить слова и выражения, характеризующие речь жителей родного писателю Отраденского предгорья. Особенно часто автор использует такие слова, как: *бричка, встренуть(ся), девовать, доси, жалиться, жинка, квельый, куток,*

лытай, мальчишонок – мальчишата, мороковать, нонче, оклунок, пожалиться, порожки, реготать, сенцы, теплочко, трошки, улик, хата, хорошенечко, чувал, чуток, ярманка. В повести «Зимние вечера такие долгие...», где повествование ведется от лица пожилой женщины Анны Панкратьевны, читаем: «Станем, было, *жалковать*, а потом кто-нибудь говорит: ой, бабы, да хватит – чего нам к людям за горем идти, если дома свои плачут? Да сидим, а за окном *ненастует*, да по земле *потащица*, кругом *хурта*, не дай Бог, где по горам да по степи по такой погоде одному – а у нас тихо да *теплочко*, да только *бодылки* от подсолнуха в печке потрескивают – то ли не радость?» Образная речь пожилой жительницы Отрадной пересыпана пословицами, поговорками и другими устойчивыми выражениями: *Седина в бороде, а бес в ребро! Таких уродила мама, что не примет яма; Только ангелы с неба не просят хлеба; Хлеб да вода – казацкая еда; Ложки вымоет, а юшку обратно в борщ выльет* (об очень жадной, экономной женщине), *биться да колотиться, на собаках шерсть бить* (бездельничать), *большой мешок с кулаками нашел на улице* (побили), *воробью по колено* (очень мелко), *капризы строить, коники выкидывать, дать духопели* (избить), *корчить праведника, надуться как сыч на крупу* и многие другие.

Несколько меньше диалектных слов (около 200) зафиксировано в изученных нами произведениях П.Е. Придиуса [8]. Но этот факт можно объяснить тем, что он автор публицистических текстов, где велика доля авторской речи, а значит, употребление местных слов ограничено. Но и в его произведениях встречаются местные слова, которые в ряде случаев оказываются непонятными современному читателю: *задавнелось* (ушло в давнее, забылось), *засупонить* (надеть и укрепить хомут), *здоровкаться, зоревать* (дремать), *ишо* (еще), *каганец* (коптилка), *кадась* (когда-то), *казачина, скавчать* (скулить – о щенке), *скидаться* (быть похожим), *парубковать, переказывать, пеши, плетешок* (плетень), *побалакать* и т.д. Догадаться об их значении возможно лишь с помощью словаря или внимательно вчитываясь в окружающий текст, как, например, в очерке «Казак у себя дома»: «пьет Гимоха Винников *нахилки*, прямо из *цибарки*, ту воду и довольно крякает.

Высоченный, под самую *бантину*... ни кружки, ни ножа не признавал – *сколотину* или так прямо из *герунка* и до доньшка, круглую хлебину *расшевучит* пополам, одну краюху себе, а другую нам – *ишо* спросит: на весь *гурт*, небось, хватит?» [8, с. 112]. В некоторых случаях автор сам объясняет значение слов: «смышленная пацанва стала ...подбивать стальными прутиками деревянные коньки-снегурки и санки, по-местному – *копылы*» [8, с. 41], «устраивались кулачные бои, или, в простонародье, *«кулачки»* [8, с. 113], «добрая четверть *светелки*, или попросту хаты, занимала русская печка с грубкой и каминном» [8, с. 7].

Завершая краткий разговор о народных словах, приведу встретившееся в одной из лингвистических работ такое сравнение: если бы литературный язык оторвался от диалектов, от «почвы», то он, подобно Антею, потерял бы всю свою силу и уподобился бы мертвому языку, каким является теперь латинский язык...

Воспитание любви к своему народу, к своей большой и малой родине невозможно без овладения богатством родной речи. По отношению каждого человека к своему языку можно совершенно точно судить не только о его культурном уровне, но и о гражданской ценности.

Примечания:

1. *Ганичев Валерий*, заместитель главы Всемирного Русского Народного Собора. Удерживающее начало // Ирзабеков Василий (Фазиль). Тайна русского слова. Заметки нерусского человека. М.: Даниловский благовестник, 2008. С. 166–171.

2. *Галимова Елена*, профессор ПГУ (г. Архангельск). «Сам необыкновенный язык наш есть еще тайна...» // Там же. С. 183–190.

3. Язык – словесное выражение народа. Из резолюции XI Всемирного Русского Народного Собора // Там же. С. 191–196.

4. *Крысин Л.П.* О некоторых изменениях в русском языке конца XX века // Исследования по славянским языкам [Сеул]. 2000. № 5. С. 63–91.

5. *Гриценко Н.М.* Русский язык. Литературная норма и кубанские говоры. Учебник для 5–9 классов общеобразовательной школы. Краснодар: ОИПЦ «Перспективы образования», 2002.

6. *Бойко И.Н.* Стук в калитку. Кубанские повести. М.: Современник, 1977; *Он же.* Гора Казачья: повести и рассказы. Краснодар: Традиция, 2013.

7. *Немченко Г.Л.* Собрание сочинений. Т. 3: Зимние вечера такие долгие... / Повесть; Заступница / Повесть. М.: Современник, 1999.

8. *Придиус П.Е.* Просто русские... Краснодар: Периодика Кубани, 2002.

О.В. Баулай

НАРОДНО-ПЕВЧЕСКАЯ КУЛЬТУРА СТАВРОПОЛЬЯ И ПРОБЛЕМА СОХРАНЕНИЯ ЭТНИЧЕСКИХ КУЛЬТУРНЫХ ТРАДИЦИЙ

Народное творчество, народная культура в целом обладают глубокой преемственностью. Проблемы традиционной культуры славянского населения Северного Кавказа, в том числе Ставрополя, являлись и являются объектом изучения целого ряда историков-краеведов, этнографов и филологов (Г.Н. Прозрителев, Ф.А. Щербина, Е.Д. Фелицын, С.А. Чекменев, Т.А. Невская, В.М. Щуров, Л.А. Якоби, Н.А. Гангур, О.В. Матвеев, П.И. Ткаченко и др.). Исследования В.М. Щурова, Л.А. Якоби, П.И. Ткаченко формируют представление о культурно-историческом ландшафте, который объясняет причины и историко-возрастную стилистику фольклора. Его собиратели по существу создали базу для изучения регионального фольклора [1].

Запись произведений устного народного творчества в конце XX – нач. XXI в. различных регионов Северного Кавказа подчеркивает, с одной стороны, наблюдающееся развитие музыкального фольклора, с другой – неослабевающий интерес и ценностное отношение к народной поэзии. Собранные материалы фольклорными экспедициями в сельских районах Ставрополя во второй половине XX – нач. XXI в. хранятся в фондах Ставропольского краевого Дома народного творчества.

Несмотря на ряд научных исследований, посвященных музыкальной культуре Ставрополя, следует отметить отсутствие целостной картины, характеризующей историю местных фольклорных традиций. Также нет анализа жанров, стилистических, метроритмических особенностей, не изучены исторические мотивы вариантов музыкально-поэтического и музыкально-драматического фольклора.

В начале XX в. произведения устного народного творчества предназначались не только для простого ознакомления, но и для введения в практику. Об этом свидетельствует составленный и изданный музыкально-этнографической комиссией школьный сборник русских народных песен, записанных непосредственно на Дону в 1892, 1897, 1902–1903 гг. А.М. Листопадовым [2].

Уже в начале XX века возникает научный интерес к фольклору и ко всей музыкальной культуре на Ставрополье. Статьи И. Колотыгиной и А. Мосолова, по сути, стали отправной точкой в исследованиях данной проблемы. В данный период всероссийское хоровое общество выпустило (под редакцией С. Браз) несколько репертуарных сборников, в которые вошли песни Ставропольского края: «Сторонка родная», «Зоренька-зарница», «Воспой, воспой в саду соловушек», хрестоматия народной песни [3].

Несмотря на трудности, характерные для экономического развития России, в нач. 90-х годов начинается новый период в исследовании регионально-музыкального фольклора. Большой вклад в изучение народного творчества в последнее десятилетие XX века внесли работы, опубликованные Краевым Домом народного творчества: «Музыка народной души», «С Разгиру гора...», «Ставропольские напевы», представляющие не только песенный материал, но и музыкально-теоретический анализ [4].

Отдельно необходимо остановиться на работе В. Лапина «Русский музыкальный фольклор и история». Автор рассматривает локальную традицию как сложный историко-культурный феномен, намечает принципы и подходы в разработке исторической проблематики изучения фольклора [5].

Вклад в изучение народного творчества внесла научно-практическая конференция «Проблемы изучения, сохранения и развития традиционной культуры славянского населения», прошедшая в Ставрополе в мае 2011 г. В сборник материалов вошли статьи общего характера о состоянии фольклорной традиции на Ставрополье, ее историко-этнографических исследований и анализ песен фольклорных жанров.

Проблемы славянского фольклора затрагивались и на Саратовской международной практической конференции «Народы Саратовского Поволжья» 2013 г. В числе интересных выступлений следует отметить доклады И. В. Бойко о свадебном обряде Арзгирского района Ставропольского края и об исследованиях по проблеме жанрового состава народных песен линейного казачества преподавателя Г.Н. Бурдановой [6].

Большую практическую ценность представляет монография В.М. Щурова «Стилевые основы русской народной музыки», посвященная проблеме изучения ре-

гиональных фольклорных традиций. Структура ее изложения помогает молодым исследователям в организации материала и его описании [7].

Огромный вклад в изучение и анализ историко-возрастной стилистики региональной музыкальной культуры вносят полевые фольклорно-этнографические экспедиции. Первая была организована в 1967 г. студентами института им. Гнесиных в Москве. Они записали народные песни в Новоалександровском, Изобильненском, Шпаковском, Грачевском, Петровском, Благодарненском районах [8].

С открытием народно-хорового отделения в Ставропольском краевом училище была продолжена работа по собиранию песенного фольклора в Красногвардейском (с. Красногвардейское), Шпаковском (с. Дубовка, ст. Темнолесская), Александровском (с. Круглолесское, Грушевское), Изобильненском (ст. Баклановская), Петровском (с. Константиновское) районах. Огромный вклад в изучение традиционной культуры внесла монография профессоров Т.А. Невской и С.А. Чекменева посвященная традиционной культуре ставропольского крестьянства [9].

В деле сбора фольклорного материала в селах Ставрополья особо следует отметить деятельность В. Щурова, В. Скунцева, Л. Якоби, В. Чернявского, И. Ковальчука, Л. Бобрышовой, а также студентов Ставропольского государственного университета (в настоящее время ФГАОУ ВПО «Северо-Кавказский федеральный университет») под руководством О. Башлай и др. [10]. Выявленные новые фольклорные материалы позволяют проанализировать особенности сохранения и развития народных традиций и фольклорных обрядов на Ставрополье.

Фольклор существует в территориально-конкретной традиции, реагирует на историческое время и на жизнь конкретной исторической общности. Его необходимо изучать, учитывая специфику народного творчества, проистекающую из своеобразия исторического развития, многообразия этнокультурных контактов. По поводу последней особенности П. Милюков писал: «Пестрота племенного состава до сих пор превращает Россию в живой этнографический музей всевозможных народностей» [11].

В различных уголках России локальные традиции развивались разными темпами,

III. Лингвокраеведение и историческая этнография

с разной эффективностью взаимодействовали с другими этническими культурами. Морфологический анализ опубликованных текстов песен Ставрополя свидетельствует, что некоторые сочинения по сюжету, музыкальной стилистике очень близки к фольклору южнорусских областей: Воронежской, Курской, Орловской, Калужской, Белгородской и Ростовской. В некоторых селах и станицах звучат украинские народные песни.

Обратимся к тем историческим событиям, которые более всего отразились в местном фольклоре.

Интересна и богата в этом смысле история культуры станицы Григоропольской (Новоалександровский район). О долгой службе станичников в Кубанском полку (с 1796 по 1920 гг.) непосредственно свидетельствует местный традиционный фольклор [12]. Это касается всех станиц и поселений северо-западной части Ставрополя. Донское казачество заронило зерно в местную певческую традицию. Росло количество военных песен, что объясняется трудностями пограничной службы и военных походов, которые переносятся легче с ритмом песни.

Станица Темнолеская соседствовала с крестьянским однодворческим селением Бешпагир, с. Надежда – с Татарскими хуторами. Также недалеко от Ставрополя расположились села Сенгилеевское и Николаевское. В 1827 г. вышел Высочайший Указ (28 сентября) вступать в казачьи полки, расположенные на Линии, однодворцам и казенным крестьянам. Николаевское и Надежда были основаны переселенцами из Курской и других южнорусских губерний. Жители Николаевки сами написали прошение о причислении их к казачьему сословию и позже совместно со станицами Хоперского полка переселились на Кубань. Опустевшие станицы пополнялись однодворцами селений Сенгилеевское, Михайловское, Новомарьевское, Татарское, Рождественское, Надежды, позже ставших согласно указу станицами [13].

По предположению В.М. Щурова, в песенном фольклоре, несомненно, отражающем диалектные особенности, музыкальный стиль однодворцев и других групп крестьян, существовали локальные отличия, со временем они исчезли, и на Ставрополье сложилась своя однородная песенная крестьянская традиция с элементами казачьей и малороссийской культуры [14].

В среде казачества, первыми осваивавшими территорию Ставрополя, звучали как традиционные исторические песни, так и созданные новые:

Традиционная Современная
*Из-за тучушки ветерочка вьется
Ой, на... ой, на горе там жнецы
жнуть.*

*Ой, да вниз по травушке выхо...
А по тид горою ярм долиною
Выходил Шамиль. Казаки йдутъ.*

Подвергались трансформации уже существующие произведения устного народного творчества, получили распространение новые. Например, песня «Оседлаю коня», созданная в станице Баклановской на стихи А. Кольцова:

*Оседлаю коня, коня воронова.
Я пом(ы)чусь, а я полечу легче сокола.*

Стремление сохранить локальную традицию больше всего проявляется в стилистике напевов: гомофонно-гармоническом складе, куплетном строении, дроблении длительностей за счет огласовок, октавном звучании голосов в кадансах.

Военная песня тесно связана с историей. Она отражает, прежде всего, военную службу со всеми ее тяготами, войнами, походами, разлукой с семьей, гибелью. Казаки – главные пограничные воины страны всегда были привязаны к военной песне, в ней была их жизнь. Приверженность не только казаков, а и крестьян к этим песням объясняется стремлением жанра осветить повседневную реальность. В основу песни ложились достоверные факты, точные географические и историко-бытовые реалии:

*Под Ставрополем дымно, дымно.
Ничего не видно.
Пошли наши казаченьки
Чуть шапочки видно.*

Уже в XIX в. зафиксированы попытки записать казачий песенный фольклор. В частности, генерал В.А. Потто – начальник отдела при штабе Кавказского округа – высоко оценил сборник М. П. Колотилина «Кавказских военных песен», так как он, по словам генерала, восстанавливает слова и мотивы старых кавказских песен, а пояснения подчеркивают историческую ценность [15].

Более разнообразными являются те песни, которые слагались на события, участниками или свидетелями которого являлись казаки. В период управления наместника на Кавказе князя М. С. Воронцова солдатами была сложена прославляющая его песня «Славно было нам в отряде», и успехи борьбы против горцев они приписывали своему главнокомандующему: «Где князь, там уж верная победа!».

Как для этой песни, так и для многих других этого периода характерен храбрый тон упоминания о местах боевых походов, славящих мужество казаков, объективно и откровенно выражающих отношение казака к происходящим событиям: «Веселитесь, ребята, веселись наш командир, мы разбили супостата, слава нам на целый мир»:

*Мы всегда рады стараться,
Не ударим в грязь лицом.*

Во времена войны на Кавказе с горцами боевые сражения шли почти непрерывно: штык стал товарищем, конь братом. Почти в каждой из них выражалось и настроение, и боевая обстановка:

*Шашка острая милее
Чернобровеньких девчат,
Штык товарища вернее,
Конь ретивый просто брат.*

Иногда в песне сливаются мотивы боевого настроения и братства: «Молодцы солдат в солдата туляки и казаки, не жалели в битве крови за державного орла!», и здесь же реалистический рассказ о тяготах службы: «Радость русского солдата-поле, пушки, да котлы, жизнь копейка, трын-трава, в бой на пушку и на шашку, и рука, и голова».

Когда управление Кавказским краем было поручено А. П. Ермолову, слава о нем гремела на весь Кавказ, и неподдельная любовь подчиненных объяснялась наличием у Ермолова таких качеств как мужество, проныцательность, неутомимая деятельность и энергия. В войске он стремился всегда поддерживать оптимизм. В песнях звучал жизнеутверждающий пафос, подтверждаемый текстом песни:

*Скоро к бою зов мы слышим –
Мы опять вперед пойдём:
Генерал Ермолов с нами,*

*Нас к победам приведет.
Над Кавказскими горами
Слава дел его гремит...*

Сохранился в песне и поход на Польшу. «Ой, да вспомним братцы 25 сентября». В ней нет полного описания военных и исторических событий, она о стремлении к победе:

*Ой, как дралися мы с поляком
От рассвета до поздна да,
С нами музыка играет,
Барабаны громко бьют.
Сигналисты заиграли
Вынув саблю наголо.*

Безвестными героями сложены казачьи песни, в трудных российских походах передавая извечную тоску по родной земле, окуная в прошлое:

*Как на Линии было на Линеюшке...
На славной было на сторонушке...
Там построилась новая редуточка,
В той редуточке команда казацкая,
Все донская команда казацкая...*

Очень опасной и беспокойной была жизнь на Линии, но казаки считали своим долгом чести охранять границы России, сохраняя достоинство. Несмотря на все трудности, они были верны присяге: «Перво-наперво, защищать Родину от лютого врага, честь свою соблюдать, отца-мать слушать и почитать».

Главная опора казака в походе – его верный друг конь. Без коня казак, хоть плачь, сирота; с ним делил он хлеб и бурку. Ни казак – малолетка (до 20 лет), ни служилый (до 55 лет), ни домоседный (до 60 лет), ни отставной (свыше 60) – не могли и казаками называться, если не имели коня, разве что в насмешку:

*Ой, ты конь, ты мой конь,
Друг – товарищ боевой.*

Повествование часто начинается с описания окружающей природы, вводя в нужное эмоциональное состояние слушателей. Наиболее часто оно начинается с дороженьки:

*С по-над лугом, лугом шлях доро...
Шлях дорожун(и)ка, ой, (в)ой, широкая
Она приюби... ой, приюбитая.*

III. Лингвокраеведение и историческая этнография

Казачьи войска олицетворяет черный ворон, несущий неминуемую гибель для врага: «Черный ворон бьет крылами, чует солнечный восход», то орел – сильный, всегда побеждающий: «Вы не бойтесь, ребята, закаспийские орлы». В песне села Арзгир «Там за реченькой» к орлу такое же обращение как и к коню:

*Ой, орел(ы), ты орел,
Друг, товарищ верный мой.
Ты летаешь высоко,
Ты бываешь далеко.*

В более поздних произведениях, в отличие от ранних, отчетливо наблюдается рифма, четкое деление на строфы.

Кавказская война наложила отпечаток на все Предкавказье. Военная тематика повсеместно нашла отражение в жанре военно-бытовых песен. Все их можно разделить на две группы. Одна, самая многочисленная – смерть казака, воспоминания о доме, жене, родной стороне. Другая – отражает казачий быт на линии и в походе. Эти группы различны не только содержанием, но и настроением. Музыкально-поэтическая сторона песен первой группы выражена минорностью напева, взволнованность передается речитативным запевом:

*Ой, да не кукуй да рябая моя куку...
Все кукушач(и)ка ой,
Не кукуй жа ли ты али во зеленом саду.*

Произведения второй группы оптимистичны, подчеркивали достоинство и все лучшие качества казака:

*Из-за леса, леса котий и мечей
Едет сотня казаков(ы) – лихачей.
Эй! Пусть говорят:
Едет сотня казаков лихачей!*

В этих песнях минорность текста контрастирует с мажорностью напева, его четкой ритмической пульсацией: «Пошли наши казаченьки чуть шапочки видно, остаются наши жены, жены молодые». Казаки вздыхают о том, что дома опустели, жены овдовели, дети осиротели, а песня от безысходности исполняется легко, энергично, маршеобразно.

Большинство военно-бытовых и исторических песен, особенно те, которые

связаны с лицами и событиями позднейшего времени, составляют продукт песнетворчества в среде солдат и казаков: «Оседлаю коня, коня быстрого, я помчусь, полечу легче сокола». Эти песни, хотя и лишены поэтического достоинства заслуживают внимания в бытовом и историческом отношениях как памятники времени.

В силу резкого изменения общественного сознания и всего жизненного уклада военно-бытовая, историческая песня вышла из повседневного употребления. Однако, во время полевых экспедиций ансамбли исполняют произведения этих жанров. Глубина чувств в них, искренность и естественность передается уже новым поколениям, и существует в репертуаре, в том числе женских коллективов, сохраняющих стиль мужского исполнения: низкий регистр, ритм, настроение, манера пения.

В станице Баклановской во время экспедиции автором настоящей публикации была записана песня волжской тематики: «Вниз по матушке, по Волге». Варианты этой песни встречаются во многих областях. Здесь на Ставрополье она приобретает характерные черты местной стилистики: широкие внутрислоговые распевы в сочетании с компактным звучанием в грудном регистре, эпизодически возникающим трехголосием в диапазоне септимы. Несмотря на различия, образцы вариантов близки как по поэтическому тексту, так и по музыкальной стилистике:

*Вниз по матушке было по Волге, ой,
По широкому было ши да по раздолью
Разыгрался на море ши
да невзгодушка.*

Песенная лирика в губернии представлена довольно разнообразно. Особенно популярна любовная тематика, отражающая внутренний мир женщины, ее переживания:

*Ой, да канареечка, моя канарейка,
Ой, да пропой, пропой, моя канарейка,
Э, ой да, пропой песенку, али ты мою.
Ой, да ваши мужья служат
за Кавказом...*

В репертуар женского ансамбля входили бытовые песни. Основное содержание в них – взаимоотношения в семье, неравное положение женщины.

Довольно распространен на Ставрополье жанр баллады. Предмет изображения здесь – психологическая и жизненная ситуация, драматизм семейно-бытовых отношений: «Поехал драгун», «Ехали солдаты»:

Главный герой в балладе – солдат, возвращающийся домой, спустя много лет, и в центре внимания: верность подруги; встреча с матерью, которая его не узнает; убийство жены по наговору матери. Текст обычно достаточно развернут, и усиливает драматическую напряженность жизненной ситуации окружающая природа:

*Садилось солнце ясное за темные леса.
Там пели мелки птишечки
на разны голоса.*

Сложность семейной жизни скрашивалась участием в хороводах, плясках, исполнением шуточных песен. Задорный юмор, подвижный темп характерен для всех песен этого жанра. Своеобразная шуточная песня «Пошел купаться у Варлею». Она отличается от остальных не только содержанием, но и исполнением: участники делятся на два хора, создавая полифоническое звучание:

*Надел на ноги пузыри,
Хотел нырнуть вниз головою,
Но голова так тяжела, но голова так
тяжела,
Она осталась под водою.*

Высмеивали в песнях нерадивость, лень, отсутствие трудолюбия: «Ой, куделюшка моя, нечесаная, ой, когда ж тебя, куделюшка чесать?». Каждая девушка умела рукодельничать, в противном случае это также высмеивалось:

*Что ж мене не гулять, мене е в чем:
В мене шалечка нова, только
дырочка одна
В мене е в чем, в мене е в чем.*

Шедевром среди песен этого жанра является «Вот и шел я по дороге». Игривость, озорство ей придает каноническая речитативность и своеобразное звучание слов: «топоряка», «лесяка», «дубиняка», «железяка», «ходяка». Сами певицы не могут исполнить ее без иронии:

*Вот купил я лошадыку,
Лошадыку купил я сам себе!
Запряг ее во ходяку,
Во ходяку запряг я сам себе!*

Песня «Были мы на рыночку» близка по своему содержанию к небылицам, потому что именно об этом в ней и рассказывается:

*А в нас хата сама топится,
Ладу, ла(я)ду, а в нас хата сама
топится.
А в нас медведь хату мететь,
А в нас ложки моют блошки,
А в нас тараканы моют стаканы.*

Исполнение плясовых, шуточных, игровых песен сопровождается приплясыванием, притопыванием, хлопками в ладоши. Здесь так же преобладает семейная тематика, взаимоотношения между девушкой и парнем, женой и мужем:

*Как по улице Ванюша часто хаживал,
На Паранину окошко час(ы)то
выглядывал.*

Для плясовых песен характерен припев, выражающийся наличием в каждой строфе припевных слов. Это либо традиционный алилешный «Ой, ляли, ли» либо «Ой, калина моя, ой, малина моя», «Барыня ты моя, сударыня тоже», в большинстве плясовых песен присутствует трудовая тематика, ритм труда, движения схожи с конкретным его видом, например, «Запрягу я бугая».

С окружающей природой самым тесным образом связан каждый человек. Но в отношении казака она становится действующим предметом, живым объектом. Из окружающей природы казак производил все необходимое, она служила ему и источником жизни, и укрытием от врага, и духовной поддержкой. Именно через нее раскрывается внутренний мир человека, все его чувства и переживания, к ней обращается он и в минуты горя, и в минуты радости:

*Только видели волжские казаченьки
Одну в поле травку...
Бог в помощь тебе, матушка
камыш-травка...
Ты пусти-ка, пусти, матушка
камыш-травка,
Пусти ночку ночевати...*

Несмотря на различие текстов и их мелодических основ, поэтико-музыкальный и музыкально-драматический фольклор Ставрополя сохраняет глубинные генетические национальные корни. Основываясь на каноническом для каждой этнической традиции музыкальном «словаре», то есть стереотипных ритмических и ладоинтонационных оборотах, народные певцы на протяжении определенного времени создали свою фольклорную традицию.

Под влиянием исторических, географических, бытовых факторов в контексте формирования сельской общины культура переселенцев неизбежно теряет элементы былой малой родины и приобретает новые черты, которые на Ставрополье сложились в традиции, существуя стабильно, и вариативно подвержены каким-либо модификациям. Варьирование – одно из самых ярких, постоянных качеств фольклора.

В начале XX в. появляются новые песни, которые исследователями обозначаются как произведения современного творчества. «Таких песен много в настоящий момент, но все они скоро забываются и с течением времени совсем сглаживаются в памяти народа. Остаются же только песни выдающиеся по своему содержанию или по своему мотиву», – писал учитель баталпашинского училища Е. Передельский о песнях станицы Расшеватской «Над горами тучи вьются». Совсем недавно была найдена песня, с таким же названием, автор текста А. Исаков, автор музыки Ив. Шишов. С записанной в станице она совпадает лишь текстом:

*Над горами тучи вьются,
Поднимается туман.
Навещал Семен Буденный
Славных терских партизан.*

Почти каждый фольклорный ансамбль Ставрополя имеет в репертуаре произведения о родной станице. Одни с течением времени сохраняют имя автора слов (как в станице Марьинской), другие, утрачивая его, становятся народными. Но все они одинаково с большой любовью, нежностью рисуют картины родной земли, где «золотистою волною рожь густая стелется, как янтарь виноград наливной, где сладко пахнут тополя и к речке манят лилии». Окружающая природа вдохновляла станични-

ков и поэтому неудивительно, что «песня из души сама на волю просится».

В связи с этим, в течение периода XIX – нач. XXI в. существования народно-певческого искусства на Ставрополье возникло множество особенностей народных традиций и фольклорных обрядов: от архаичных языческих образцов, рассчитанных на подготовленного слушателя, до композиций, соприкасающихся с современной эстрадой; от сольного исполнения народных песен до театрального действия или народного спектакля.

Примечания:

1. *Щуров В.М.* Жанры русского музыкального фольклора: Учеб. пособие для музыкальных вузов и училищ. В 2-х ч. М., 2007. Ч. 1-2; *Якоби Л.А.* Фольклористика: Учебное пособие. Ставрополь: Изд-во СГУ, 2007; *Ткаченко П.И.* Кубанские обряды. Краснодар: Традиция, 2010.
2. *Листопадов А.М.* Песни донских казаков / под редакцией Г. Сердюченко: В 5 томах. М., 1949–1954.
3. Русская народная песня. Хрестоматия. Для хорового класса / сост. С. Браз. М., 1975.
4. Музыка народной души / составители: В.В. Алексеева, Л.Ф. Бобрышова. Ставрополь: СКЦНК, 1995; *Якоби Л.А.* Ставропольские напевы. Ставрополь, 1998; *С Разгиру гора...* Сборник фольклорных песен Ставрополь: КЦНК, 1997; *Казачья сторона: Сборник фольклорных песен Курского района.* Составитель Л.Ф. Бобрышова. Ставрополь: СКДНТ, 2003.
5. *Лалин В.* Русский фольклор и история. М., 1995.
6. Новости Телеобъектив [Электронный ресурс]. – Режим доступа: www.teleobektiv.tv/index.php (дата обращения 28.06.2015).
7. *Щуров В.М.* Стилиевые основы русской народной музыки. М.: Советский композитор, 1987.
8. Из родников культуры Ставрополя. Очерки истории культуры Ставрополя. Ставрополь: Изд. СГУ, 2003. С. 126.
9. *Невская Т.А., Чекунов С.А.* Ставропольские крестьяне: Очерки хозяйства, культуры и быта. Пятигорск: Кинт, 1994.
10. См.: *Щуров В.М.* Жанры русского музыкального фольклора: Учеб. пособие для музыкальных вузов и училищ. В 2-х ч. М.: Музыка, 2007. Ч. 1-2; *Якоби Л.А.* Фольклористика: Учебное пособие. Ставрополь: Изд-во СГУ, 2007; *Песни казаков России «Не для меня...» / В. Скунцев.* Подольск, 1999; *Казаки Некрасовцы: кряковое пение «Как подобает славить Рождество Христово».* Подольск, 2003; *Казачья сторона: Сборник фольклорных песен Курского района / сост. Л.Ф. Бобрышова.* Ставрополь, 2003. С. 90.
11. История городов и сел Ставрополя: краткие очерки / научные редакторы – проф. Д.В. Кочура и проф. А.А. Кудрявцев. Ставрополь, 2002. С. 195.
12. *Сорокина А.Ю.* История развития народного творчества Ставрополя и Кубани (1945 – 1985). Диссертация... канд. исторических наук. Ставрополь: СГУ, 2003. С. 165.
13. Из родников культуры Ставрополя. Очерки истории культуры Ставрополя. Ставрополь: Изд. СГУ, 2003.
14. *Щуров В.М.* Жанры русского музыкального фольклора: Учеб. пособие для музыкальных вузов и училищ. В 2-х ч. М., 2007. Ч. 1. С. 231.
15. *Баилай О.В.* Организация и руководство народным художественным творчеством: учебное пособие. Ставрополь: Изд-во СКФУ, 2015. С. 273.

Х.А. Хабекирова

О ФЕНОМЕНЕ МАТЕРИНСТВА В ВОЗЗРЕНИЯХ ЧЕРКЕСОВ

Тема материнства до настоящего времени, к сожалению, не получила достаточного освещения в черкесской этнографии, хотя отдельные стороны этого вопроса затрагивались в работах общего характера, в частности, в контексте исследований о статусе женщины в черкесском обществе. В общечеловеческой культуре материнство рассматривается главной ипостасью женского стереотипа, поэтому его исследование в целостном виде является важной частью вообще этнографических исследований о черкесах. В народных представлениях деторождение и становление матерью мыслится как главное жизненное предназначение женщины. В репродуктивном процессе, естественно, участвуют и мужчина, и женщина. Он социально обусловлен, так как связан не только с семьёй, но и с обществом. Бесспорно, что в выполнении этой функции главную роль играет женщина, поэтому значение и назначение женщины (сквозь призму мировоззрения народа) виделось в биологическом и культурном воспроизводстве народа и нации. Это универсальное представление – причина идеализации материнства и образа женщины-матери в мировой культуре. Женский организм является средой, в которой происходит зачатие, вынашивание плода и рождение. Ещё определённый период ребёнок находится с матерью в состоянии симбиоза. Материнское тело – это первое впечатление ребёнка об окружающем его мире, его единственный источник удовольствия, спокойствия и боли [5, 6]. Первой пищей ребёнка является грудное молоко матери. Согласно традиционным черкесским понятиям, женщина, хотя бы раз покормившая чужого ребёнка своей грудью, становилась его молочной матерью, он молочным сыном или дочерью, что приравнялось к кровному родству. Браки между молочными братьями и сёстрами считались недопустимыми и категорически запрещались. Благоговейное отношение и почитание материнского молока обусловило использование или употребление слова «быдзышэ» в благопожеланиях (*хъуэхъу*) и проклятиях (*гыбзэ*). Причём они могут исходить как из уст матери, так и чужого человека. Мать, сын или дочь которой

своим поведением, поступками, делами, успехами показывают себя достойными людьми, радуя её и внушая чувство гордости за них, может, к примеру, поблагодарить их, обращаясь к нему / к ней со словесной (устойчивой) формулой: *Анэ быдзышэу [вар. си быдзышэу] узэзгэфар тхьэм хьэлэл пхуицI* (Материнское молоко [моё молоко], которым я тебя вскормила, пусть пойдёт тебе во благо), или *Анэ быдзышэу узэзгэфар тхьэм хьэлэл пхуицI, сыпхуэаразы* (Материнское молоко, которым я тебя вскормила, пусть пойдёт во благо, я тобой довольна). Это высшая похвала в устах матери. Она говорит о том, что мать безмерно довольна и счастлива тем, как живёт, что делает её сын или дочь. Такая фраза может быть произнесена после какого-то конкретного поступка, доставившего матери наивысшую радость и благодарность.

Данное пожелание может исходить и от третьего лица в ситуации, когда человеку что-то дают от души, оказывают услугу, в которой он очень нуждался. В ответ на выражаемую за это благодарность тот может сказать: *Уи анэ и быдзышэу уихьэлэли* (Как молоко твоей матери пусть пойдёт тебе впрок; Я тебе дарю как молоко матери). Человека молодого, если о нём сложилось общественное мнение как о глубоко порядочном человеке и достойной личности, могут охарактеризовать так: *Анэ быдзышэу зэфар хьэлэл хуэхъуа* (Материнское молоко, которым он вскормлен, пошло ему впрок, он вырос достойным его). Сюда вкладывается смысл, что он стал именно таким, каким и должен быть настоящий человек, вскормленный материнским молоком. В народном понимании эта субстанция относится к категории наиболее сакральных вещей в жизни человека. Проводится прямая связь между молоком матери, порядочностью, гуманностью, в широком плане – воспитанностью индивидуума и наличия в нём черт, свойств, которыми должны обладать те, кто причисляют себя к черкесам. В силу такой необычайно высокой его оценки, словосочетание *анэ быдзышэ* (букв. «материнское грудное молоко») употребляется и в таком семантическом контексте.

Когда речь идёт о женитьбе молодого человека и о его избраннице, то близкие родственники жениха, надеясь занять хорошую невестку, могут, к примеру, выразить своё желание следующими выражениями:

III. Лингвокраеведение и историческая этнография

Алыхьым анэ быдзышэ ирифауэ кьыщIэгъэкI (Дай, Аллах, чтобы попалась та, которая вскормлена, букв. «пила», материнским молоком), или *Тхэм анэ быдзышэ ирифауэ нарыбгэ кьытлыгъэс* (Пусть бог сделает так, чтобы нам досталась невестка, впитавшая материнское молоко), *Тхэм / алыхьым анэ быдзышэ ирифауэ нысэ ди насып кьегъэхь* (Дай бог / Аллах, чтобы нам повезло, и попалась невестка, вскормленная, впитавшая, материнским молоком. Женщина, от которой получена эта информация, поясняет их значение и смысл так: *Анэ быдзышэ ефа шхуиIэр – далуэу, гъэсауэ, и анэм жиIэм едэлуауэ цыта бзылхугъэ* (Впитала, всосала материнское молоко – это значит девушка, которая слушалась мать, воспитанная, следовавшая её советам и наставлениям) [1]. В то же время понятие *анэ быдзышэ* является составной частью формулы, употребляемой в качестве проклятия – *Тхэм хьэрэм пхуищI анэм узэригъэфэ быдзышэр* (Пусть бог сделает тебе харамом [здесь, «во вред» – Х.Х.] молоко, которым вскормила тебя мать), *Анэм узэригъэфэ быдзышэр хьэрэм пхухъу* (Молоко, которым вскормила тебя мать, пусть станет для тебя харамом). Их могут адресовать человеку, совершившему какое-то преступление, причинившему другому вред, непоправимое, страшное зло и т.п. Эти словесные формулы может произносить как сама жертва в адрес обидчика, так и близкие ему люди, или же из его окружения, являющиеся свидетелями происшедшего. Предостерегая от недостойного поступка человека, упорствующего в своём неблагоприятном намерении, в качестве последнего средства его вразумить говорят: *Ар бгъахъэмэ, ар пщIэмэ, уи анэм и быдзышэр хьэрэм пхуэхъун* (Если ты на это решишься, если сотворишь, осмелишься совершить задуманное, материнское молоко будет тебе харамом). Словесная формула, проклятие типа *Анэ быдзышэу узэгъэфар тхэм / алыхьым хьэрэм пхуищI*, и варианты – *Анэ быдзышэу узэгъэфар алыхьым мыгъуэ пхуищI*; *Анэ быдзышэу узэгъэфар мыгъуэ пхухъу* (Материнское молоко, которым я тебя вскормила, пусть бог / Аллах превратит для тебя в несчастье, горе; Материнское молоко, которым я тебя кормила, пусть будет тебе на горе) употребляется матерью в исключительных случаях, когда

нет уже другой меры воздействия на сына или дочь. Только в редчайших случаях глубоко отчаявшаяся, обманутая и разувверившаяся в своих ожиданиях (и надеждах), мать от безысходности может обратиться эти слова к своему дитяти.

Речь может идти и о конкретной ситуации, когда сын или дочь поступают против воли матери, не вняв её просьбам, не считаясь с её доводами. Материнское проклятие воспринимается черкесами как самое страшное, которого должен опасаться навлечь на себя каждый разумный человек. Известный этнограф М. А. Меретуков писал об этом так: «Адыги обожествляют «быдзыщ» (молоко матери), клялись им. Клятва «мыр зи быдзыщ» т.е. «клянусь молоком матери» отождествляется с клятвой именем бога. Того, кто нарушил её, изгоняли из общества. Проклятие именем «быдзыщ» считается самой страшной угрозой, ибо как полагают адыги, оно никогда не проходит бездейственно. Того, кто нанёс оскорбление «быдзыщ», называют «мытхъэмэ», т. е. человек, от которого отказались не только люди, но и боги...» [2]. Слово «быдзышэ» употребляется также в выражении символически обозначающим понятие «мать»: *И лыр хьэрэму и шэр хьэлэлу* (Та, чья плоть запретна/харам, а молоко дозволено) [3]. Относительно материнского проклятия нужно отметить один существенный момент. Несмотря на существующие убеждения о его неминуемом воздействии, есть также и вера в то, что оно и будучи произнесённым ею, не сбывается, не падает на голову её ребёнка. Данное представление подтверждается поговоркой *Анэм и гыбзэ быдз зэхуакум дэкIкъым*, что означает буквально – «Проклятие матери не покидает ложбинку между её грудями», т.е. оно не уходит дальше, а остаётся всегда в этом месте, не настигая адресата.

Во всех вышеописанных моментах проступают мировоззренческие взгляды о святости материнского молока и необходимости его почитания и уважения в высшей степени. В символическом плане – об огромной значимости материнского благословения и проклятия. В расширительном же – подразумевается тот приоритет, который женщина-мать имеет в иерархии экзистенциальных ценностей черкесов. Такое поклонение перед молоком матери объясняется и рациональными знаниями народа о

свойствах женского молока, и его значении для детского организма и выживания новорожденного. Оно применяется как лечебное средство в народной медицине, согласно народным понятиям, в нём содержится всё, что ребёнку необходимо. Эти взгляды нашли отражение в распространённой поговорке *Анэ быдзышэм щлакхъуэри, кхъуейри хэльщ* – «В материнском молоке есть и хлеб, и сыр» [4]. Именно женщина-мать несёт ответственность за ребёнка. Первое слово, которое обычно произносит ребёнок, начинающий говорить, это – «мама». О тесной близости и решающей роли матери в выживании и воспитании ребёнка до пяти-семилетнего возраста единодушно свидетельствуют как этнографические, так и исторические данные [5, 6, 7]. Мать играет определяющую роль в формировании личности ребёнка, закладывает её основы. Взгляды на плохое и хорошее, запрещённое и разрешённое формируются в маленьком ребёнке, прежде всего, матерью [8]. Ей принадлежит также основная роль в сохранении и передаче традиционной этнической культуры из поколения в поколение. Главным лицом, ответственным за воспитание ребёнка обычно считается мать, так как предполагается, что она значительно теснее отца связана с ним. Когда человек показывает свою невоспитанность, совершает бестактные поступки, допускает в речи недозволенное, иными словами, ведёт себя не как положено, ему говорят: *Уигъэсакъым уи анэм, уи анэм тэрэзу уигъэсакъым* (букв. Не воспитала тебя твоя мать, твоя мать нормально не воспитала тебя).

Материнство является радостью и счастьем для женщины, но это и огромный труд по уходу за ребёнком, который женщина сочетает с выполнением других своих обязанностей, связанных с другим традиционным понятием – «хранительницы очага» (уборка, стирка, приготовление пищи и т.д.). По понятиям черкесов, основой жизни и условием её продолжения является материнская любовь. Рассуждая на эту тему, исследователь С.Х. Мафедзев писал: *Куэдъм зэралгытэр арац, мы дунейр, гъаццIэр зэтезыIыгър, абы лъабжъэ хуэхъур, икIэм-икIэжъм анэм и быным хуиIэ лъагъуыныгъэихуэриц. Араци псори къыщезжъэри, арац псори ццухъужри* (Многие считают так, что этот мир, человеческая жизнь сохраняются, потому что основой их

является любовь, питаемая матерью к своему ребёнку, всё начинается с неё, и ею же кончается) [9]. Как известно, черкесская культура по своей сущности имела аскетический характер. Такой подход к жизни распространялся и на взаимоотношения родителей и детей. Они предполагали внешнюю сдержанность и тех, и других, а со стороны взрослых даже некоторую суровость. Строгость при общении со своими детьми требовалась и от матери. Было не принято, чтобы мать при старших обнаруживала свои чувства к ребёнку, ласкала его, говорила нежные слова, сажала на колени и т. д. Такая несдержанность расценивалась окружающими как невоспитанность, несоблюдение черкесского этикета. Открыто не проявлять своей любви к детям значило – соблюдать правила приличия, господствующие в обществе, соответствующие идентичности черкешенки. На женщину, которая вопреки обычаям демонстрировала свои материнские чувства при посторонних или старших родственниках – ласкала, играла со своим ребёнком, говорили: *Жэмыжбыгу* или *Жэмыжъ* (сердце коровушки, коровушка, корова). Корова, вероятно, представляется черкесам одним из животных, который постоянно ласкает своего телёнка (лизет его). В мировоззренческих установках черкесов проводится параллель между коровой и матерью: *Чэм цащIор нышIум фэд* – Корова, дающая много молока, что и добрая мать [10]. Из поколения в поколение передающийся стиль общения и поведения (внешняя холодность), вероятно, влиял на эмоциональное, психологическое развитие и состояние человека. Как постоянная тренировка тела укрепляла его физически, так и «тренировка сдержанности, скрывания чувств» способствовали потере их гаммы, снижению эмоциональной привязанности, охлаждению чувств. А подавленные чувства, как полагают учёные, «сплошь и рядом атрофируются» [11]. В настоящее время, когда традиции меняются, общество модернизируется, и уже нет таких строгих требований к соблюдению традиционного этикета, эмоциональная связь между родителями и детьми стала теснее, крепче и теплее. Но нужно всё-таки отметить, что демонстрация материнских чувств не поощряется и сегодня, хотя женщины ведут себя гораздо раскованнее. Хорошо известным фактом прошлой истории

черкесов являлся существовавший в феодальном обществе институт аталычества (воспитательства) – воспитания детей вне родительской семьи, весьма широко бытовавший в среде знати. В других слоях общества он имел место тоже, но был не так распространён. В подробном описании его нет надобности. Считаем лишь необходимым указать на то, что воспитание ребёнка не матерью, а чужой женщиной, не могло способствовать возникновению тех необыкновенно глубоких и тёплых чувств к своему ребёнку (и его ответных к родителям, и, в частности, к матери), которые традиция приписывает личности матери. У ребёнка они чаще всего возникали к приёмной матери. Ребёнок, с рождения или раннего детства, выраставший в чужой семье, был психологически гораздо ближе к ней, чем к собственным родителям, а родители, в свою очередь, не могли чувствовать к нему ту привязанность, которая создаётся лишь годами повседневного тесного контакта. Их взаимоотношения регулировались не столько индивидуальными чувствами, сколько социальными нормами, сознанием долга, родственных обязанностей и правил этикета. Аталычество затрудняло формирование индивидуальных привязанностей между родителями и детьми [12]. Оно влияло, вероятно, на отношение матери к ребёнку, глубину материнских чувств, а также на таковые ребёнка к матери. Ведь упомянутый симбиоз матери со своим ребёнком в первые годы его жизни играет главную роль « в воспитании чувств» и матери, и ребёнка.

Мать в прошлом не могла оплакивать своего умершего ребёнка, даже уже взрослого. Если такое происходило прилюдно, на глазах присутствовавших, то это осуждалось обществом как нарушение этикета, несоблюдение норм *Адыгэ хабзэ*. Про такую мать говорили: *ЩыкIэнишэу зещI* (Ведёт себя неподобающе). «Некоторые матери стыдятся оплакивать своего умершего ребёнка, а тем более отец не проявляет признаков печали. Они глубоко переживают, но на людях сдерживают себя от слёз», – писала Э. Л. Коджесау [13]. Обращает на себя внимание, что в настоящее время указанного правила поведения придерживаются не так уж много женщин. Это могут быть люди старших возрастных категорий, те, которые следуют традици-

онным канонам, соблюдают религиозные предписания. Приходилось наблюдать, как мать, горько оплакивавшая смерть своего молодого сына, одновременно извинялась перед присутствующими за своё «неприличное», «бестактное» поведение: *ЕмыкIу кысхуэвмыщI, согуIэ* (Не посчитайте за нарушение приличия, неумение вести себя, страдания мои невыносимы). Убитая горем мать находит в себе силы признать, что она ведёт себя не так, как положено в традиции народа. Как известно, у черкесов «эстетика поведения прямо связана с понятиями о приличии» [14]. Чтобы объяснить степень боли матери, потерявшей дочь или сына, в речи используют понятие *кIэмIуй*. Оно имеет значение «кишка», пуповина». Понимая страдания матери и стараясь оправдать её «не этикетное поведение», женщины, сочувствуя ей, произносят: *И кIэмIуй мыгъуэ, хэти кыгуруIуэ* (Это её пуповина, каждый поймёт). Под словом *кIэмIуй* подразумевается сын или дочь. Данный термин является сокращённым вариантом словосочетания *кIэмIуй кIапэ* (букв. «конец пуповины» = близкий человек (о детях), плоть и кровь, родное дитя) [15]. В разных горестных ситуациях, успокаивая мать, давая понять, что прекрасно понимают её состояние и не осуждают, женщины говорят ей: *Ар мыгъуэ уи кIэмIуй кIапэкъэ* (Он / она несчастный/ая – твой родной ребёнок = твоя плоть и кровь = твоя кровиночка). В приведённых выражениях отражаются взгляды черкесов о неразделимой взаимосвязи матери и детей в течение жизни (ребёнок – часть плоти матери).

О понимании огромности труда, связанной с материнством, свидетельствует, употребляемое в речи, и чаще всего женщинами, выражение: *Мыгъуэр зи мыгъуар анэрац*. Однозначно оно на русский язык непереводимо. Общий смысл его таков: «Самая несчастная из несчастных/бедных людей – это мать, она всегда виновата, за всё и всех расплачивается». Несколько лет тому назад женщина, рассуждая о своей жизни, где затрагивалась и тема детей (об их неудачах, проступках), произнесла такую фразу: *Здэмышъум анэр щыдэжын* (букв. «Там, где неблагоприятно, мать – заплатка»). Здесь имеются в виду какие-то жизненные неурядицы, и в ней заключён смысл: «Где у детей не складывается жизнь,

возникают трудноразрешимые задачи и тяжёлые ситуации – «прорехи в жизни», лоскутом/заплатой, которым они «закрываются», ликвидируются, является мать, т.е., мать используется как «средство» для решения их проблем. В статье затронуты лишь отдельные аспекты такого социокультурного феномена, как материнство, которое нуждается во всестороннем изучении.

Примечания:

1. Полевые материалы автора (ПМА) Информ. С.Р. Марчанукова 1954 г.р. г. Черкесск, 2011.
2. Меретуков М.А. Усыновление у адыгов в XIX в. // Учёные записки Адыгейского НИИ (УЗАНИИ). Майкоп, 1968. Т. 8. С. 300–301.
3. Берзегова С.Д. Термины родства и родственных отношений в традиционной культуре адыгов // Автореферат дисс. ...учён. ст. канд. историч. наук. Нальчик, 2008. С. 52.
4. Адыгэ псалъэжьхэр. Нальчик, 1994. С. 150.
5. Кисилёва Т.Г. Социальный образ женщины в культурах мира // ОНС. 2003. № 3. С. 162.
6. Клецина И. С. Развитие гендерных исследований в психологии // ОНС. 2002. № 3. С. 184.
7. Кон И.С. Ребёнок и общество. М., 1988. С. 225.
8. Пушкарёва Н.Л. Мать и дитя в Древней Руси (отношение к материнству и материнскому воспитанию в X – XV вв.) // ЭО. 1996. № 6. С. 99.
9. Мэфлэдз С. Адыгэ хабзэ. Нальчик, 1994. С. 140.
10. Блягоз З.У. Жемчужины народной мудрости. Майкоп, 1992. С.35.
11. Кон И. С. Указ. соч. С. 230.
12. Там же. С. 219.
13. Кождесау Э.Л. Об обычаях и традициях адыгейского народа // УЗАНИИ. Майкоп, 1968. Т. 8. С. 273.
14. Бгажноков Б.Х. Адыгская этика. Нальчик, 1999. С. 74.
15. Словарь кабардино-черкесского языка. М., 1999. С. 343.

А.Х. Карданова

СЛОВО О ПРЕДКАХ ЧЕРКЕСОВ

Черкесы (адыги) являются древнейшими жителями Северного Кавказа, а их родина считается одним из центров развития особой, так называемой, кавказской цивилизации. Этноним «адыга» является самоназванием народа, а этноним «черкес» – иноназвание этого же народа. По некоторым данным, черкесы (адыги) состояли из 18 субэтносов. «В конце XVIII века нам известно, – пишет В.К. Гарданов, – 18 этнических подразделений адыгов, однако не все они сохранились на протяжении первой половины XIX века, когда ряд мелких подразделений стал быстро исчезать, поглощаясь более крупными» [1]. Сегодня мы знаем 12 сохранившихся субэтносов черкесского народа: кабардинцы, бесленеевцы, абадзехи, бжедухи, егерухаевцы, жанэ, махосевцы, мамхе-

говцы, натухайцы, темиргоевцы, хатукаевцы, шапсуги. Современные этнонимы «кабардинцы», «черкесы», «адыгейцы», которыми обозначаются жители трёх северокавказских республик имеют один корень. Они представители одного народа – черкесского (адыгского). Кабардинцев Кабардино-Балкарии называют так по термину крупнейшего черкесского субэтноса – кабардинского, черкесами называют жителей Карачаево-Черкесии по иноназванию адыгского народа, адыгейцев по самоназванию народа «адыга».

Адыги, убыхы, абазинцы, абхазы в глубокой древности составляли единую группу племён, имевших общее наименование и общий язык. Разделение общего для них языка-основы произошло в середине II тысячелетия до н.э. и различия, имеющиеся между их языками, сложились впоследствии в результате их самостоятельного развития. Поэтому древнейшая история адыгов теснейшим образом переплетается с историческими судьбами убыхов, абазин и абхазов.

Около 5 тыс. лет тому назад древние предки адыгов, убыхов, абазин и абхазов занимали обширную территорию, которая охватывала центральные и западные части Северного Кавказа, всё восточное и южное побережье Чёрного моря, а также значительную часть Малой Азии. В III – II тыс. до н.э. на этой территории проживали племена, которые принадлежали абхазо-адыгской языковой группе или говорившие на языках, родственных абхазо-адыгским [2].

Одними из древнейших предков абхазо-адыгов являются многочисленные племена хаттов и касков, проживавшие в III – II тыс. до н.э. в Малой Азии. Хатты занимали северные и северо-восточные области Малой Азии. Они издавна имели тесные связи с древневосточными цивилизациями, в III тыс. до н.э. у них отмечается резкий подъём культуры. Особенно заметен прогресс металлообработки, основанной на богатых рудных запасах Малой Азии. Именно хаттам принадлежит заслуга изобретения выплавки железа из руды [3]. Позднее способ выплавки железа был заимствован другими народами. Это подтверждается тем, что хаттское название железа, совпадающее с адыгским, было заимствовано в греческом, славянских, древнекитайском и др. языках [4].

Во второй половине III тыс. до н.э. хатты находились на стадии сложения ранней государственности. У них уже имелись

III. Лингвокраеведение и историческая этнография

хорошо укрепленные города, важнейшим из которых был город Хатти. Города возглавлялись военными вождями, которые в ряде документов упоминаются как цари. В документе, который датируется 2236–2200 гг. до н.э., упоминается царь Хатти по имени Памба. Имя царя сравнивают с современными абхазскими именами Памба и Пемба [5].

Длительное изучение хаттских текстов крупными советскими и зарубежными специалистами позволило им окончательно определить генетическое родство хаттского и абхазо-адыгского языков.

Помимо языкового родства учёные давно обратили внимание на значительное сходство древних религиозных верований и хаттских мифов с некоторыми сюжетами нартского эпоса абхазо-адыгов.

Древнее имя хатты до сих пор сохранилось как основа одного из адыгских субэтносов – «хатукай». С древним самоназванием хаттов связаны, вероятно, и многочисленные адыгские названия, такие как Хатко, Хату, Хатай, Хатуко и др.

Всё это свидетельствует о том, что хатты принимали участие в формировании древней истории адыгского этноса.

Ближайшими соседями хаттов на северо-востоке Малой Азии являлись многочисленные и воинственные племена каски или кашки, известные по документам на протяжении почти II и начале I тыс. до н.э. Они жили вдоль южного побережья Чёрного моря от устья реки Галис по направлению к Западному Закавказью, включая и Колхиду. Каски играли важную роль в политической истории Малой Азии. Они совершали далёкие походы и во II тыс. до н.э. Им удалось создать мощный союз, состоявший из 9 – 12 близкородственных племён.

По мнению учёных, каски по языку были родственны хаттам. Также племенные названия касков, известные по документам, многие учёные связывают с абхазо-адыгскими.

Но когда и каким образом малоазийские племена хаттов и касков оказались на Северо-Западном Кавказе, где в дальнейшем шло сложение абхазского и адыгского этносов?

Учёные считают, что в III тыс. до н.э. в Малой Азии в результате складывания классового общества и активного проникновения индоевропейцев-неситов происходит относительное перенаселение, что соз-

дало предпосылки передвижения части населения в другие области. Группы хаттов и касков не позже III тыс. до н.э. значительно расширили свою территорию в северо-восточном направлении. Они заселили всё юго-восточное побережье Чёрного моря, включая Западную Грузию, Абхазию и далее на севере до Прикубанья.

В середине II тыс. до н.э. (а по мнению некоторых учёных, возможно, ещё раньше – в конце III тыс. до н.э.) произошёл распад абхазо-адыгского единства [6]. В Прикубанье, благодаря знакомству с достижениями древневосточных цивилизаций и активным связям со своими сородичами в Малой Азии, древние абхазо-адыгские племена смогли оказать значительное влияние на дальнейшее развитие культуры местного населения, с которым они, кстати, находились в родстве. В результате здесь сложилась яркая и самобытная майкопская культура III тыс. до н.э.

Во второй половине III тыс. до н.э. племена майкопской культуры – древние предки адыгов – расселились в восточном направлении до границ современного Дагестана.

Всемирно известная майкопская культура, следы которой обнаружены на Северном Кавказе, в том числе и на территории Карачаево-Черкесии, по единодушному мнению археологов и историков принадлежит предкам черкесов. Майкопская культура сложилась на ранней стадии бронзового века (конец IV – вторая половина III тыс. до н.э.).

В 1897 году в районе города Майкопа археологом Н.И. Веселовским был раскопан огромный курган. В яме, разделённой деревянными перегородками, были погребены племенной вождь и насильственно умерщвлённые две его наложницы или жены. По своему богатству, художественной и исторической ценности найденных здесь вещей Майкопскому кургану нет равного среди памятников раннебронзовой эпохи Европы, за исключением Греции. Останки могущественного вождя были усыпаны золотыми бляшками в виде львов, быков, золотыми кольцами, а также множеством разнообразных золотых, серебряных, сердоликовых и бирюсовых бус и др. Помимо роскошных вещей в могиле также находились глиняные сосуды, кремневые наконечники стрел, медные топоры, долота, тесак и кинжалы.

При женских погребениях обнаружены множество бус из золота и сердолика, золотые массивные кольца, а также медная посуда: котлы, чаша, кувшин, ведёрко. Всего же в Майкопском кургане было найдено 1523 предмета.

В ходе многочисленных дискуссий было выяснено, что Майкопская культура сформировалась и развивалась на местной основе. Вместе с тем не исключается существенная роль в истоках этой культуры перднеазиатских цивилизаций.

Р.М. Мунчаев предполагает, что это могли быть либо шумеры или хурриты, либо хатты Малой Азии [7], язык которых (хаттов) обнаруживает генетическое родство с современной ветвью северо-кавказских языков – абхазо-адыгской [8]. До недавнего времени в развитии самой майкопской культуры обычно выделяли два этапа – ранний (2500–2400 гг. до н.э.) и поздний (2300–2100 гг. до н.э.). В настоящее время чётко определилась тенденция к пересмотру данной датировки в сторону удревнения майкопской культуры и отнесения времени её существования к концу IV или рубежу IV – III и середине III тыс. до н.э.

Если на раннем этапе, соответствующем времени Большого Майкопского кургана, эта культура охватывала только районы Прикубанья, то на позднем – майкопские племена расселились широко и распространили свою культуру на значительную территорию: от Таманского полуострова на западе до Дагестана на востоке. На всей этой территории открыто большое количество поселений и подкурганых захоронений племён майкопской культуры [9].

Курганы, подобные Майкопскому, были известны в ряде мест и в Закубанье. В Краснодарском крае в станицах Тбилисской, Казанской, Белореченской, городе Армавире. В Карачаево-Черкесии курганы Майкопской культуры известны на северной окраине ст. Усть-Джегутинской. Курганы типа Майкопского обнаружены в Пятигорье, Кабардино-Балкарии у селений Старый Урух и Старый Лескен, в Северной Осетии у Моздока, в Чечено-Ингушетии у Мекенской и села Бамут [10].

Поселения носителей Майкопской культуры известны от Закубанья до Чечни. Из Закубанских поселений наиболее интересны по реке Белой, выше станицы Абадзехской. Самые значительные из них – Ме-

шоко, Скала и Хаджох у станицы Каменно-мостской [11]. Можно отметить и поселения Ясенева Поляна на реке Фарс (с оборонительной стеной), на хуторе Весёлом, Ахметовское поселение вблизи Карачаево-Черкесии; поселение Аликоновка близ Кисловодска и др. [12].

На всём протяжении раннежелезного века основным населением Северо-Западного Кавказа являлись меоты и племена Черноморского побережья Кавказа – керкеты, тореаты, зихи, ахеи, этнически родственные между собой. Термин «меоты» является собирательным, объединяющим перечисленные выше родственные племена. Впервые меоты упоминаются в античных источниках, относящихся к VI веку до н.э. Затем сведения о них становится обычным у целого ряда древнегреческих и римских авторов [13]. Встречается этот термин в древнегреческих надписях Северного Причерноморья. Греческий географ Страбон к числу меотских племён относит синдов, дандариев, тореатов и многих др. [14]. Выше мы упомянули, что предков черкесов в разное время среди разных народов называли по-разному. Этот исторический факт свидетельствует о том, что они были известны другим древнейшим народам и государствам, таким как Римская империя, Древняя Греция, Византия, сарматы, монголы и др.

Существовала ещё одна отдельная группа меотов, населявшая районы Нижнего Дона и, прежде всего, его дельту. Донские меоты, издавна оказавшиеся в окружении ираноязычных племен, значительно отличались по своей культуре от основного массива меотов Прикубанья. По мнению ряда ученых, это результат либо иного происхождения, либо ранней их иранизации. В настоящее время большинство учёных (археологи, историки, языковеды) считают, что меотские племена, упомянутые в античных источниках, являются древними предками черкесов (кабардинцев, адыгейцев и черкесов) [15].

На протяжении тысячелетий прослеживается культура меотов. Археологические памятники меотов – поселения и могильники являются основным источником для изучения их истории, экономики, культуры и общественного строя. Открыты и исследованы многочисленные поселения, городища, могильники, в которых найдены тысячи погребений.

III. Лингвокраеведение и историческая этнография

Материалы, найденные при раскопках поселений, дают достаточно ясную картину по материальной культуре меотов, их истории, экономике и общественном строе. Основным занятием меотов было плужное земледелие и скотоводство. Плодородные степные районы правобережья Кубани и долины рек были чрезвычайно удобны для земледелия. Заболоченные низины и предгорья являлись прекрасными пастбищами для скота. Земледелие у меотов достигло высокого уровня, что позволяло производить хлеб не только для собственного потребления, но и для вывоза. Меоты возделывали пшеницу, ячмень, рожь, просо и бобовые культуры, из технических культур – лён.

Второе место в хозяйстве меотов занимало скотоводство, которое давало тягловую силу, мясо, молоко, шкуры и шерсть. Высоко было развито и коневодство, поставляющее боевых коней и коней для передвижения. Верховые лошади являлись и мерилем богатства.

Ремесленное производство было развито в основном у оседлых меотов: это металлопроизводство и ювелирное дело, но особенное значение получило производство сероглиняной посуды. С появлением гончарного круга появляются и центры по производству керамики. Одним из таких наиболее известных было Елизаветинское городище близ Краснодара. Высококачественная сероглиняная посуда меотов пользовалась высоким спросом у соседних и отдалённых племен. Она попадала далеко в степь, вплоть до Поволжья и даже до Казахстана, не говоря уже о восточных районах Северного Кавказа.

Важное место в жизни меотских племён занимала торговля. Торговые связи осуществлялись не только по суше. Письменные источники свидетельствуют, что отдельные меотские племена были хорошими мореходами [16].

Одной из важных отраслей хозяйства меотов являлось рыболовство. Меотам принадлежали наиболее богатые рыбой пункты Азовского побережья и Кубани. Меоты применяли сетяные орудия лова (типа невода и сетей) и крючковую снасть. В низовьях Кубани и в Приазовской низменности главное промысловое значение имели судак, осетровые, сазан; на Средней Кубани – сазан, осетровые, сом [17].

На северном и восточном берегах Чёрного моря с VI в. до н.э. возникают греческие колонии. Греков привлекали плодородные земли Причерноморья, где можно было возделывать хлеб и вывозить в Грецию. У причерноморских и приазовских местного населения были огромные табуны лошадей и отары овец, которые давали много продуктов животноводства для вывоза. Кроме того, Чёрное и Азовское моря и реки, впадающие в них, изобиловали рыбой.

В VI – V вв. до н.э. греческие города возникли на всём протяжении северной береговой полосы Чёрного моря, а затем в районе Азовского моря. На берегах Керченского пролива, который греки называли Боспором Киммерийским была основана большая группа городов.

На европейском берегу Боспора Киммерийского были основаны Пантикапея (Керчь) и др., на азовском берегу – Фанагория (Сенная), Гермонасса (Таманская), Горгиппия (Анапа), Диоскурия (Сухуми). Первоначально города эти были независимы друг от друга, но потом в течение V в. до н.э. они объединились в Боспорское царство со столицей Пантикапей [18].

Между меотами и Боспором были установлены торговые связи. В политической жизни Боспора меоты играли значительную роль. Большое влияние на социально-экономическую и культурную жизнь местного населения, жившего в соседних с Боспором районах, оказывали боспорские греки. Влияние это было не односторонним. Влияние местного населения на культуру греков, ставшее особенно сильным в III – IV в. н.э., сказывалось в вооружении, одежде, украшениях и в погребальном обряде.

К числу меотов античные авторы (в частности, Страбон) относили синдвов, которые были самым многочисленным сред меотских племён. Жили они на юго-западе меотских владений – Таманском полуострове, Черноморском побережье, куда входила и территория современной Анапы. Во второй половине V в. до н.э. сложились классовые отношения у синдвов, приведшие к образованию рабовладельческого государства Синдика. Синдика является первым государством у народов Северного Кавказа, но и одним из древнейших государственных образований на территории юга Восточной Европы [19]. Центром государства синдвов являлся город Синдика. Интенсивные

контакты с греческими колониями на Боспоре обусловили более прогрессивный характер социально-экономических отношений у синдов по сравнению с другими меотскими племенами. Основой экономики Синдики были хорошо развитые земледелие и скотоводство. Синдские цари чеканили собственную монету. Гончарный круг стал известен синдам в VI – V вв. до н.э. Синдика вела торговлю с Грецией и греческими колониями. Объединение в дальнейшем Синдского и Боспорского государств было обусловлено усилением угрозы со стороны растущего Сарматского царства.

Сарматы обосновались на Северном Кавказе во II – I вв. до н.э., заняв все степные предгорья. Однако сарматское влияние на соседние народы продолжалось недолго: они были ассимилированы прикубанскими племенами; кавказский менталитет одержал верх.

В I в. н.э. аланы (сарматские племена) создают мощный союз от Дона до Центрального Кавказа. Однако опустошительный набег гуннов во второй половине IV века н.э. прервал процесс становления первого аланского государства. Жертвой гуннов оказался и одряхлевший Боспор, окончательно распавшийся после падения Пантикапея. Нашествие гуннов имело катастрофические последствия для всего Северного Кавказа. Кто такие гунны? Это тюркоязычные кочевники из Центральной Азии. Племенной союз гуннов сформировался в III в. до н.э. у северных границ Китая. Часть гуннов в конце I в. н.э. подчинилась Китаю, а часть пошла в Среднюю Азию, затем во II в. н.э. – на Нижнюю Волгу и в Восточную Европу. В 70-х годах IV в. н.э. одна часть гуннов прошла по степям севернее Азовского моря, другая ворвалась на Северный Кавказ. Меоты, аланы и другие северокавказские племена с огромным упорством сопротивлялись гуннам, но не смогли их одолеть, и были разбиты. Оставшиеся в живых вынуждены были бежать в горы. Тысячи местных жителей были насильственно вовлечены гуннами в их дальнейшие походы. Одержимые страстью к наживе, гунны несли с собой ужас и разорение. В черкесском фольклоре варварство гуннов характеризуется следующим образом: «Там, где прошли гунны, столетиями ничего не будет расти». Часть меотского населения, которая уцелела после гуннского нашествия, нашла себе убежище у своих соплеменников в Закубанье.

В результате этих бурных событий в письменных источниках IV – V вв. н.э. упоминание отдельных меотских племён становится очень редким, что говорит о значительно ослаблении их роли в то время на Северо-Западном Кавказе [20]. Начиная с этого времени со страниц сочинений древних авторов исчезает этноним меоты. Но зато всё чаще и чаще становятся известными сведения об одном из раннеадыгских племён – зихах. В отличие от других меотских племён зихи, вероятно, менее всего пострадали от гуннского нашествия, поскольку их территория оказалась в стороне от волны гуннов, прорвавшейся через Таманский полуостров в Крым [21]. Одним из древних черкесских племён были зихи, проживавшие на Западном Кавказе. Они впервые упоминаются Страбоном (I в. н.э.), во время которого общественный строй зихов находился в стадии распада первобытно-общинного строя и перехода к классовому рабовладельческому обществу. В грузинских летописях зихи назывались джиками. Средневековые авторы (Георгий Интериано) и др. именем зихи называли всех черноморских черкесов [22].

Процесс консолидации адыгских племён в I тыс. н.э. наиболее интенсивно проходил не в отдалённых районах, горных ущельях, а в Восточном Причерноморье, связанном морскими путями с внешним миром. Именно прибрежное племя черкесов-зихов стало стержнем, вокруг которого начали объединяться племена Северо-Западного Кавказа [23]. Территория зихов значительно расширилась. Если в I в. н.э. они жили между Туапсе и Гаграми, то в V веке н.э. их территория на севере расширилась до Геленджика. Зихи объединили в свой союз восточно-причерноморские и значительную часть закубанских адыгских племён. В конце V в. н.э. зихи образовали конфедерацию племён Северо-Западного Кавказа от Абхазии до Тамани. Со временем это государство стало называться Зихским по этнониму его создателей. Эта сильная держава, видимо, постепенно растворилась в двух новых государственных образованиях – Касогии на севере, на берегах Кубани и Абхазии-Апсны на юге. Об этом свидетельствуют многочисленные источники того времени.

Наряду с именем «зихи» с VIII в. появляется новое собирательное имя адыгов – касог с его вариантами «касах», «касаг»,

«кашак». Касоги, судя по источникам, представляли по отношению к зихам северо-восточную группу адыгских родоплеменных объединений. Но в то же время это имя в ряде источников X – XI вв. покрывает собой весь адыгский массив Северо-Западного Кавказа. Имя «касог» получило распространение у разных народов в основном через алан – предков осетин. Осетины и по сей день называют адыгов «кесег», «кесгон», почти так же, как и сваны – «кашаг» [24].

Впервые касоги в форме «касогдиане» встречается у монаха Епифания (рубеж VIII – IX вв.) Более подробные сведения о касогах имеются у арабского географа Масуди. По представлению Масуди, кашаки весьма многочисленны и говорили на одном языке. Это важное свидетельство о том, что к X в. как единая народность с единым языком и с единым самоназванием уже сформировались. Единым народом считали адыгов и русские летописи, которые начиная с X века и до середины XIII в. называют их касогами. В представлении восточных авторов и русских летописей понятие «кашак-касог» включало все племена адыгской общности, в том числе и зихов. Точно так же в понятие «зихи» западные авторы включали всю касожскую часть адыгов.

По данным письменных источников, к X в. адыги уже выступают как крупная этническая и политическая сила на Северном Кавказе. В это время они занимали значительную территорию – Западную часть Северного Кавказа, Прикубанье и часть Черноморского побережья. Археологические данные свидетельствуют, что какая-то часть адыгов продолжала жить и в верховьях Кубани, среди других племён, населявших Западную Аланию. Вероятно, это были потомки адыгоязычного населения западного варианта кобанской культуры.

Примечания:

1. Гарданов В.К. Общественный строй адыгских народов. М., 1967. С. 21.
2. Адыгская (черкесская) энциклопедия. М., 2006. С. 81.
3. Там же.
4. Иванов В.В. История названия металлов в славянских и балканских языках. М., 1983. С. 63.
5. Инал-Ипа Ш.Д. Вопросы этнокультурной истории абхазов. Сухуми, 1978. С. 143.
6. Адыгская (черкесская) энциклопедия. М., 2006. С. 86, 87.
7. Мунчаев Р.М. Кавказ на заре бронзового века. М., 1975. С. 409.
8. Иванов В.В. Об отношении хаттского языка к северокавказским // Древняя Анатолия. М., 1985. С. 26–29.

9. Адыгская (черкесская) энциклопедия. М., 2006. С. 62.
10. Очерки истории Карачаево-Черкесии. Т. 1. Ставрополь, 1967. С. 29.
11. Формозов А.А. Каменный век и энеолит Прикубанья. М., 1965. С. 46.
12. Очерки истории Карачаево-Черкесии. Т. 1. С. 30.
13. История народов Северного Кавказа. Т. 1. М., 1988. С. 72.
14. Большая Советская энциклопедия. М., 1954. Т. 17. С. 162.
15. Кереев Б.М. Исторический очерк // Адыгская (черкесская) энциклопедия. М., 2006. С. 88.
16. Кереев Б.М. Указ. соч. С. 95.
17. История народов Северного Кавказа. Т. 1. С. 72.
18. Очерки истории Карачаево-Черкесии. Т. 1. С. 45.
19. Там же.
20. История народов Северного Кавказа. Т. 1. С. 95.
21. Адыгская (черкесская) энциклопедия. М., 2006. С. 102.
22. БСЭ. Т. 17. М., 1954. С. 94.
23. Очерки истории Карачаево-Черкесии. Т. 1. С. 126.
24. Адыгская (черкесская) энциклопедия. М., 2006. С. 103.

Р. Х. Темирова

РОД ХАМУРЗА И ИХ ПОСЕЛЕНИЯ В БАССЕЙНЕ р. КУБАНЬ в конце XVIII – XIX вв.

Род *Хьэмырзэ* (русс. *Хамурза* или *Хамурзин*) по черкесской сословной иерархической системе относится к сословию *пцы* «князь, княжеский». Фамильное имя *Хьэмырзэ* образовано сочетанием черкесского имени *хьэ* «собака» и ногайского сословного элемента = мурза в значении «высшее сословие, князь». Имя *хьэ* «собака» в черкесском языке образует целый ряд т.н. тотемных фамилий и собственных имен. Таковых фамилий и имен зафиксировано более 80 [1].

Поселения рода Хамурзиных в русских письменных источниках показаны на всей бывшей территории расселения черкесских субэтнотетосов как на востоке (в Кабарде), так и на западе (в Западной Черкесии). Собственные имена двух представителей из рода Хамурзиных Атажукко и Бекмурза, например, указаны в отчете о военном походе отряда под управлением И. Большого Горича в 1788 году из Кабарды в Закубанье для наказания князей и дворян (владельцев аулов), «производящих набеги в Кабарду» из левобережья р. Кубань [2]. Для нашей темы интерес представляет тот факт, что как в числе закубанских князей и дворян, против которых был направлен поход на левобережье Кубани, а также и в числе совершивших крупномасштабный разорительный поход из Кабарды за Кубань, указаны Хамурзины [3]. Разделение рода

Хамурзиных по политическим мотивам, как видно, состоялось еще в конце XVIII в. При этом один из Хамурзиных, пришедших из российской Кабарды – Атажуко Хамурзин оставался в Закубанье до февраля 1788 года, собирая тайно сведения о намерениях и действиях турецких приверженцев для приведения закубанских черкесов и абазин к присяге на верность Турции и способах их агитации.

Как видно из источников, поселения князей Хамурзиных в конце XVIII в. после раздела территории Черкесии между Турцией и Россией оставался в обеих частях бывшей единой территории, но отныне ставшие противоборствующими между собой. Новая администрация в российской Кабарде предпринимала активные действия по недопущению наметившейся тенденции выхода из подвластной России Кабарды князей и дворян и переход их в Закубанье (в Западную Черкесию) к соплеменникам. Для их удержания в новых границах Кабарды широко использовали поступивших на русскую службу кабардинских князей и дворян. Многие из них принимали также участие на стороне России в других войнах, которые вела Россия не только с Турцией, но и с другими странами. Таковыми оказались, как видно, и братья Атажуко и Бекмурза Хамурзины. Атажуко Хамурзин, например, за ревностное служение в русских войсках во время русско-турецкой войны 1787–1791 гг. был возведен в чин подполковника.

Как говорится в документе, «Большой Кабарды, фамилии Джембулатовой, старший владелец князь Атажуко Хамурзин, сильнейший в своем краю владелец, за участие в походе войск в Анапу, на левобережье Кубани (в верховьях) и на Дунай был награжден чином подполковника с соответствующим жалованием» [4]. Но не весь род Хамурзиных служил в русских войсках также ревностно, как Атажуко. Его сподвижник (и родственник) в походе за Кубань в 1787 г. Бекмурза, как сообщал пристав Б. Кабарды полковник Таганов, еще в 1782г., набрав из кабардинцев партию в 200 человек, намеревался уйти из Кабарды в Закубанье [5]. Из этого факта видно, что Хамурзин Бекмурза совершил поход за Кубань в составе корпуса П.А. Текелли в январе 1788 года лишь с разведывательной целью. Указанные письменные источники дают нам основание утверждать, что в конце XVIII в.

поселения княжеского рода Хамурзы (в русских документах – Хамурзин) были известны по обе стороны не так давно учрежденной на территории Черкесии границы между Россией и Турцией по р. Кубань. В этих условиях в Кабарде начинается систематический протестный уход князей и дворян с подвластными им людьми в Закубанье. Особенно активно этот процесс развернулся в начале XIX века. В работе Хан-Гирея «Записки о Черкесии» в числе не смирившихся с разделом единой территории исторической Черкесии и покинувших Кабарду с целью воссоединения с закубанскими соотечественниками в 20-х гг. XIX в. показан и род Хамурза [6]. Ситуация усугубилась еще тем, что поселения кабардинского и бесленеевского субэтносов, как одного народа, занимали территорию без определенных границ между ними. Непрозрачность границ между субэтносами наблюдалась также на всем протяжении расселения черкесского (адыгского) этноса, чью территорию посетил и подробно описал известный итальянский путешественник середины XVII в. Эвлия Челеби. Пройденную им территорию черкесских субэтносов с запада на восток от Черноморского побережья до Малой Кабарды (у автора – Таустан) он называет Черкесстан [7]. Э. Челеби как условную границу между субэтносами (у автора *пиуко* – княжество) Бесленей и Кабартай, например, показывает реки Лаба и Уруп [8]. Эти и другие многочисленные источники отечественных и зарубежных авторов XVI – XIX веков дают нам основание к изысканию мест расположения бывших кабардинских и бесленеевских аулов по обе стороны Кубани, включая и район современного Пятигорья как бывшей территории Кабарды.

Восстановление мест расположения бывших поселений, имен владельцев, части как самих аулов, так и их жильцов в длительном процессе завоевания Западной Черкесии будет основой для воссоздания общей картины расселения черкесского этноса до второй половины XIX в. Кроме многочисленных историко-этнографических трудов зарубежных и отечественных авторов, дополнительным источником являются отчеты военачальников (иногда подробные), где тщательно фиксировались время и маршрут похода, сам ход военных действий, их результат, количество жертв и угнанных людей, факты сожжения аулов и

III. Лингвокраеведение и историческая этнография

заготовленных на зиму припасов и сена, а также количество доставшегося скота и другие подробности.

Учитывая тот факт, что Западная Черкесия в течение более чем полувека после покорения Кабарды находилась в военном положении и шел непрерывный процесс вытеснения местного населения, перемещения аулов, их уничтожение, слияние остаточных элементов различных племен и народов в один аул, восстановление подлинной картины расселения черкесских и других народов аулов до активных военных действий представляется практически невозможным. В этих условиях мы предпочитаем, не показывая общее количество аулов того или иного владельца, приводить лишь сведения о них, расположив их в хронологическом порядке.

Хамурзина Аджид-Мурзабека аул в 20 годах XIX в. располагался на р. Уруп в ущелье Хоцекой. Владелец аула Аджид-Мурзабек славился в Закубанье как «известный из числа первых возмутителей». Его имя указано в рапорте Емануэля об известном событии в июне 1828 г., когда группа закубанских князей и дворян, преодолев расстояние от р. Уруп через реку Кубань до села Незлобное близ Георгиевска, учинила погром с человеческими жертвами с обеих сторон. В сражении погибли предводитель Султан Аслан-Гирей, кабардинские князья Аслан Росланбеков и Джанхот Аша, тяжело был ранен в ногу Аджид-Мурзабек Хамурзи [9]. Это трагическое событие имело продолжение в том же 1828 году. Так, после покорения Карачая в октябре 1828 г. Емануэль решил благоразумно воспользоваться зимним временем для удобного перехода рек и усмирить вслед за Карачаем и закубанские аулы черкесов: кабардинские, бесленевские, абадзехские и абазиншкарао [10]. В списке, подлежащих к уничтожению, числились аулы Хаджи-Мурзабека Хамурзина, Кучука Аджид-Гирея, Айтека Канокова, Анажокина и др. «Дав несколько дней отдохнуть войску после походу в Карачаев, переправился с 13-го на 14 число (октября месяца 1828 г.) за Кубань к приведению сих народов к покорности», – докладывал Емануэль начальнику Главного штаба Дибичу [11]. Штаб самого Емануэля с 29 октября находился в Ставрополе. В рапорте Емануэля особо обращалось внимание на первоочередную цель в этой опера-

ции. Как сказано в рапорте, Емануэль лично для себя ставил задачу: «последуя с войском за Лабу вдоль Кавказских гор к реке Белой, будет окончено с бесленевцами» [12]. Войско в составе трех колонн было направлено: 1) колонна Турчанинова на вершину р. Уруп для нападения на аул князя Аджид-Мурзабека Хамурзина; 2) колонна Луковкина на вершину р. Лабы на речку Кунш к аулу беглых кабардинцев князя Кучука Аджид-Гиреева. Аул был истреблен. Убиты 16 человек, в плен взято 125 человек; 3) колонна Антропова вместе с ген. Емануэлем и отрядом 800 чел. пехоты и 550 казаков на вершину речки Чамлык на аулы бесленевцев и беглых кабардинцев [13].

Из трех колонн войска, как видно, одна была направлена на реку Уруп для уничтожения аула князя Аджид-Мурзабека Хамурзина. Как видно из рапорта ген.-л. Паскевича от 14 декабря 1828 г., отряд под управлением Турчанинова в 750 пехоты, 500 казаков и две колонны орудия прибыл к аулу Хамурзина в верховья Урупа в ущелье Хоцекой в ночь на 14 декабря 1828 г. Нападение было внезапным. Несмотря на это, аул найден был совершенно покинутым: ни рогатого скота, ни даже домашней птицы, скирды хлеба и те более чем наполовину были свезены в горы. Жители покинули аул и скрылись в лесах. К вечеру колонна Турчанинова вернулась в лагерь, предав огню пустой аул – потеря ничтожная для населения, расположенного среди природы, изобилующей всеми строительными материалами [14]. После нескольких подобных походов и на другие реки и благоразумного использования зимнего времени для усмирения народов «два знатнейших князя Росламбек Бесланов и Мурзабек Хамурзин 15 марта 1829 г. сами приезжали в Ставрополь для личных переговоров с Емануэлем» [15]. В другом документе докладывалось, что отрядом Турчанинова задание выполнено «без всякой потери с нашей стороны» [16].

Хамурзина Джембулата-Хаджи аул в 1831 г. находился в ущелье р. Марух (в документе – *Мурах*), правой составляющей р. Малый Зеленчук (в верховьях). Кроме аула Хамурзина, в Марухском ущелье находились еще аулы двух абазинских князей – Атажуко Бибердова и Кучука и Аслан-Гирея Кичевых (правильно: *Кячевых*). Судьба всех трех аулов решилась в ноябре 1831 года. Так, 20 ноября с целью наказать

горцев, участвующих в грабительствах, в Усть-Джегутинском укреплении были сформированы три отряда: отряд под командованием Лисановича направлялся в аул абазинского князя Али-Мирзы Лоова к истокам рек Теберда и Карданаха (совр. р. Кардоник); второй отряд под командованием Пулло направлялся на верховья р. Большой Зеленчук; третий отряд ген.-лейтенанта Фролова был назначен атаковать в истоках р. Малый Зеленчук три аула – абазинских князей Атажуко Бибердова и Кучука Кячева и кабардинского князя Джембулата-Хаджи Хамурзина. Все войска 20 ноября вышли из укрепления Усть-Джегутинского и переправились через Кубань против Емановского поста (совр. село Важное). Отряд Фролова, приблизившись к аулам, занял все выходы из ущелья. Жители аулов оказывали отчаянное сопротивление, но они все были истреблены. Во время преследования жителей в плен взято 381 человек, семейства князей Кячевых, жена кабардинского князя Джембулата-Хаджи Хамурзина и весьма уважаемый и известный в народе эфенди Мекер со всем семейством. Сверх того найдено более 150-ти тел мужчин, поколотых штыками и до 50-ти женщин и детей, погибших от действия артиллерии. При нападении взято 1000 голов рогатого скота; большая часть имущества и оружие убитых достались также в добычу войскам. После предания огню аулов, отряды и пленные в два марша 23 ноября прибыли в укрепление Усть-Джегутинское [17]. По другим данным, Хамурзин Хаджамбот (Хаджи-Джембулат – ?) с одной деревней еще в 1829 году принял присягу на верноподданство.

Хамурзиных Беслана и Бекмурзы аул. Возможно, у братьев на р. Уруп было два аула, но из-за отсутствия более конкретных данных, решили показать один аул братьев Хамурзиных на р. Уруп. Беслан одним из первых принял покорность новой администрации в ответ на обещание Ермолова вернуть ему имущество и крестьян в процессе противостояния с русскими войсками в 1821 – 1822 гг. Надеясь на такое же обещание Ермолова, более пяти тысяч кабардинских владельцев в эти же годы поселились на Уруп. Им здесь было разрешено учредить народное управление во главе с Бесланом Хамурзиным, как показатель лояльности будущей русской администрации.

Это были первые шаги после заключения между Россией и Турцией Адрианопольского договора, по которому Западная Черкесия (Закубанье) объявлялась российской территорией. Разрешение Ермолова учредить на Уруп народное управление носило пропагандистский характер. У двух братьев Беслана и Бекмурзы были сыновья: Аслан-Гирей и Адель-Гирей. Между двоюродными братьями возникло шумевшее во всем Закубанье противостояние из-за красавицы Гуашахуж (Гуашэхужь), сестры бесленевского князя Конокова Айтека. Сама Гуашахуж предпочла Адель-Гирея. Тогда Аслан-Гирей покинул отцовский аул на р. Уруп и переселился на р. Курджипс, к абадзехам, и основал свой собственный аул (см. ниже)

Хамурзина Аслан-Гирея аул до 1838 года располагался на р. Курджипс среди абадзехских поселений. Как известно, Аслан-Гирей Хамурзин – один из организаторов пленения известного русского офицера, разведчика Ф.Ф. Торнау. Сообщниками Аслан-Гирея были абазинский князь Лоов Мамат-Гирей и ногайский мурза Канмирза и др.

Хамурзиных малолетних братьев аул. Под таким названием аул указан на речке Куа (абаз. *Куа/Кува*, карач. *Кобу*), притоке р. Уруп. Не имея других доказательств и учитывая факт нахождения аулов братьев Беслана и Бекмурзы Хамурзиных именно на р. Уруп, мы не выделяем его как самостоятельный аул. Несомненно, малолетние дети Хамурзины, о которых речь идет и которые по источнику 40-х гг. XIX в. оставались еще на Уруп без родительской опеки, принадлежали одному из братьев-Беслану или Бекмурзе, чьи сыновья Аслан-Гирей и Адель-Гирей, нарушив веками сложившиеся семейные традиции, привели свои семьи к трагедии. Таким образом, на р. Уруп в разные годы располагались аулы Мурзабека и братьев Беслана и Бекмурзы. Эти письменные сведения находят подтверждения и на карте 1842 года, где указаны два аула Хан-Мурзы.

Хамурзина Хатажуко аул в 60-х гг. XIX в. еще находился в Закубанье. Он числится (без указания места расположения) в списке кабардинских и бесленевских владельцев Верхне-Кубанского приставства. Список был составлен для уточнения сословной принадлежности обратившихся в комиссию из рода Хамурзиных. От этого зависел размер льгот семьи, в том числе и

размер надела земли. Владелец аула Хатажуко Хамурзин, например, получил в надел от русской администрации в Закубанье 166,5 десятин. У Хатажуко Хамурзина были немалые заслуги перед новой властью. Он имел чин поручика, был награжден орденом Св. Анны 4 степени (1847 г.), происходил из *пши* кабардинского племени, имел сыновей – Ислама 29-ти лет и Беслана 24-х лет.

Однако в конце XIX в. Хатажуко Хамурзин уже не имел самостоятельного аула на Кубани. В 1872 году он проживал в ногайском поселке Балтинском с семьей в числе трех душ мужского пола. Примечательно, что семья Хамурзина была единственной инациональной семьей в ногайском поселке.

Как показывает имеющийся материал, аулами рода Хамурза в Закубанье (на левобережье Кубани) в разные исторические периоды владели – Хаджи Мурзабек, Джембулат-Хаджи, братья Беслан и Бекмурза, аул Хамурзиных малолетних братьев и Хатажуко Хамурзины. Эти аулы располагались попеременно на реках Уруп (притоке Куа / Кува), Марух (в истоках р. Малый Зеленчук), Курджипс. Лишь в одном случае показано конкретное место расположения аула. Это ущелье Хоцекой в бассейне р. Уруп, в котором располагался аул Аджи-Мурзабека. Мы в термине *Хоцекой* усматриваем фамильное имя *Хьэцъыкъуэ* «Хацуко» с притяжательным аффиксом -ой/-ей, традиционно образующим в черкесском языке названия местности.

Названия аулов Хамурзиных отображены и на нескольких топографических картах, составленных для нужд администрации в условиях военного времени, в том числе на карте 1834 года на реке Уруп указан аул Хамурзиных.

Сбор и публикации названий бывших черкесских поселений и мест их расположения разрешат не только лингвистические вопросы. Такая работа явилась бы основой для восстановления хотя бы общей картины расселения черкесского (адыгского) этноса в бывших границах его исторической территории, не разделяя ее на Кабарду и Черкессию, как сложилось в русской исторической литературе в процессе ее поэтапного покорения. Примером и ориентиром мог бы стать труд выдающегося ученого Хан-Гирея «Записки о Черкесии», единственный труд, написанный этническим черкесом, где да-

ется комплексное описание целостной территории расселения черкесского этноса на Северном Кавказе и Черноморском побережье к началу XIX в.

Примечания:

1. *Коков Дж. Н.* Кабардино-черкесские фамилии. Нальчик, 1993. С. 118–121.
2. Кабардино-русские отношения в XVI-XVIII вв. Том II. М., 1957. С. 369.
3. Там же.
4. Там же. С. 375.
5. Там же. С. 341.
6. *Хан-Гирей.* Записки о Черкесии. Нальчик, 1978. С. 169.
7. *Эвлия Челеби.* Книга путешествия. (Извлечения из сочинения турецкого путешественника XVII века). Вып. 2: Земли Северного Кавказа, Поволжья и Подонья. М., 1974. С. 52–97.
8. Там же. С. 78–80.
9. *Потто В.А.* Кавказская война. Т. 5. Ставрополь, 1994. С. 302.
10. АКАК. Тифлис, 1878. Т. 7. С. 881.
11. *Потто В.А.* Указ. соч. С. 342.
12. АКАК. Тифлис, 1878. Т. 7. С. 881.
13. *Голицын Н.Б.* Жизнеописание генерала от кавалерии Емануэля. Извлечения // Русские авторы XIX в. о народах Центрального и Северо-Западного Кавказа. Т. 1. Нальчик, 2001. С. 106; АКАК. Тифлис, 1878. Т. 7. С. 881.
14. *Потто В.А.* Указ. соч. С. 341.
15. Там же. С. 351.
16. Там же. С. 352.
17. АКАК. Тифлис, 1887. Т. 8. С. 729–730.

С.А. Кукаева

НАЗВАНИЯ ГОЛОВНЫХ УБОРОВ В НОГАЙСКОМ ЯЗЫКЕ

В современном мире в условиях интенсификации жизни и непрерывных социально-культурных трансформаций, наблюдается повышение внимания к этническим материальным и духовным ценностям, стремление каждого народа сохранить уникальность и неповторимость своей культуры, запечатлеть ее особенности, в том числе и в одежде.

Головные уборы – это тот элемент костюма, в котором в наибольшей степени выражается этническая специфика народа. Описания их даны в трудах А. Олеария, Г. Ананьева, А. Архипова, С. Фарфоровского, С. Гаджиевой и др. Головные уборы представлены достаточно разнообразно: меховые шапки *боьрк*, папахи *папак*, войлочные шляпы *кийиз боьрк*, башлыки *баслык*, тубетейки *тобытай*, платки *явлык*, *тастар* и т.д.

Особое место в этнокультуре ногайцев занимает шапка *боьрк*. Шапка является не только предметом одежды, но и символом

достоинства, чести и отваги мужчины: *басында боьрки бар* – «у него на голове есть шапка»; *боьри атар – боьркинен* – «того, кто застрелит волка, видно по шапке» и др. Считается недопустимым срывать чужую шапку, бросать, наступать или садиться на нее. С непокрытой головой ногойцы не показывались ни на людях, ни на улице, ни даже дома: голова (волосы) считалисьместилищем жизненной силы человека. С шапкой связаны и определенные похоронные обряды ногойцев. Шапка не включалась в число раздаваемой одежды умершего.

В различных фонетических вариантах слов *боьрк* «шапка» встречается во всех тюркских языках. По мнению Э.В. Севортяна, *börk ~ bürk* образовано от глагола *börü ~ bürü* «покрываться, закутываться» с помощью аффикса -к [1].

Названия шапок по меху, материалу: *кундыз боьрк* «бобровая шапка», *кис боьрк* «соболиная шапка», *туьлки боьрк* «лисья шапка», *коян боьрк* «кроличья (заячья) шапка», *коьрпе боьрк* «каракулевая шапка», *ока боьрк* «девичья шапка, расшитая галуном», *кийиз боьрк* «войлочная шляпа» и др.

Названия по месту изготовления: *крым боьрк* «шапка из Крыма»; *бухар боьрк* «шапка из Бухары»; *корасан боьрк* «шапка из Хорасана», *ногай боьрк* «ногайская шапка»; *кумык боьрк* «кумыкская шапка» и др.

Названия шапок по форме, крою: *кулакшын (кулаклы) боьрк* «шапка-ушанка», *тоьгерек боьрк* «круглая шапка», *так боьрк* «шапка-корона», *тоьытай* «тюбетейка» и др.

Папак «папах» – меховой головной убор из шкур молодых барашков *элтир* или среднеазиатского каракуля *бухар элтири*, без полей и козырька, один из древнейших головных уборов народов Средней Азии и Кавказа. Слово имеет тюркскую этимологию [2].

Папаха также элемент одежды казаков по всей России. В качестве зимнего головного убора войск Кавказского корпуса и всех казачьих войск папаха была установлена в 1855 году, с 1875 года – в частях, дислоцированных в Сибири, а с 1913 года папаха являлась зимним головным убором всей русской армии. Суконный верх папахи высотой 22 см сшивался из четырех частей колпаком с закругленной макушкой. Цвет сукна: для генералов – красный, для всех прочих чинов – темно-зеленый. Низ колпа-

ка обшивался овчинным мехом. Генеральские папахи, предназначенные для парадной и праздничной формы одежды, обшивались мехом белого цвета, для повседневной формы – черного. Такой же цвет меха имели папахи и всех прочих чинов. Папаха в ее современном виде была введена в 1940 году для маршалов и генералов, а с 1943 года и для полковников. В Вооруженных Силах СССР папаху носили зимой полковники, генералы и маршалы. Эта традиция сохранилась и в Вооруженных Силах Российской Федерации [3].

Баслык (от *бас* «голова» + афф. *-лык*) «башлык», широко распространенный головной убор ногойцев, предохранявший от стужи, ветра, дождя. Геродот (V в. до н.э.) дал очень четкое описание таких головных уборов саков: «...они имели на голове остроконечные шапки из плотного войлока, стоявшие прямо». Такого же типа островерхние головные уборы встречались у гуннов, на хорезмийских монетах (III и VIII вв.). Этот головной убор, своими корнями уходящий в глубокую старину, «имеет генетическую связь с отдельными формами древних головных уборов народов Алтая, Средней Азии и Казахстана, Поволжья» [4].

Чалма – *шалма*. Представители мусульманского духовенства рассматривали чалму как обязательный головной убор правоверного мусульманина, поскольку ее носил сам Мухаммед, и поэтому в первом повязывании чалмы мальчику в день обрезания они видели его приобщение к исламу, поскольку мальчик получал право участвовать в совершении намаза. Если время молитвы заставало мусульманина в пути, в качестве коврика для намаза он мог использовать свободный конец чалмы, который расстилал на земле [5]. В ногойском обществе чалма бытовала среди представителей духовенства хаджи *аьжи*, совершивших паломничество в Мекку – *аьжлилик*.

Слово имеет исконно тюркскую основу (*шал*- «оборачивать» + афф. *-ма*), распространен во всех тюркских языках народов, исповедующих ислам. Среди ногойцев бытует отличающийся самобытностью и красотой обряд *шалма шалув* – «обряд повязывания чалмы» гостю или кунаку в знак особого уважения и почитания. Этот же обряд проводится на свадьбах: завязывание чалмы сватам со стороны невесты родственниками жениха.

III. Лингвокраеведение и историческая этнография

Во время сна ногайцы использовали специальную шапочку *ятакай боьрк*. Бытование таких шапок некоторые этнографы объясняют ее утилитарной, практической функцией: защитой от холода. Однако, по мнению З.В. Доде, эти шапочки восходят к подшлемникам – специальным головным уборам, использовавшимся в защитном доспехе. Во время сна воин снимал защитное вооружение, но оставался в подшлемнике. Прагматика таких шапочек заключалась в том, что в условиях военного быта мужчина в любой момент должен быть готовым к бою, даже если тревога застанет его во время сна [6].

Большой интерес представляет девичий головной убор *такья*. По описанию А.П. Архипова, «...девушки носят до замужества меховые или стеганные шапочки с круглыми, почти всегда из красного сукна, верхушками, обшиваемые накрест тесемками из кованого серебра, что весьма красиво на гладкопричесанных и смолью блестящих азиатских волосах» [7]. В Древней Руси заимствованное из тюркских языков в русский язык как «тафья» означало род шапочки царей и именных бояр, украшенный драгоценными камнями. Тафья на Руси существовала со времен Ногайской Орды; в XVI в. ее не снимали даже в церкви [8].

В других тюркских языках: башк. *такья*, каз. *такья*, тат. *tagyia*, турец. *takke*, узб. *така*, чуваш. *тухия*.

В широко известной лирической песне «Карайдар и Кызылгуль» так описывается *такья*: *Ал такья, кис боьркинь яркырайды басында* «Красная такья, соболиная шапка украшают твою голову».

Название *такья* сохранилось в словосочетании *такьялы кыз* «совершеннолетняя девушка». В таком же значении *tagyjaly* «девичий возраст», встречается в татарском, киргизском, казахском, турецком языках.

Маркировочная функция на уровне конструирования и декорирования костюма достигает своего максимума в свадебной одежде. Одним из самых нарядных элементов костюма ногайской невесты были свадебные головные уборы: *саьвкеле*, *текебоьрк*, *сылавыш*, *ока боьрк*. В материале и декоре одежды остро выступали имущественные и социальные различия. В семьях знати свадебный наряд более года готовили кройщицы, вышивальщицы, ювелиры.

Шился он мастерицами из дорогого шелка *камка*, украшался галуном, вышивкой, золотым шитьем, жемчугом, бисером, монетами и другими декоративными материалами.

Большим разнообразием отличаются платки *явлык*: *шилле явлык* «платок из натурального шелка с бахромой», *куьлмели* «тонкий шелковый платок», *пух явлык* «пуховый платок», *шал* «шаль», *шокана* «небольшой платок» и др.

Платок как женский головной убор является древним элементом костюма. Наиболее ранний платок, засвидетельствованный археологически в северокавказских некрополях, обнаружен в могильнике Амгата (VII – IX вв.). Эта большая холщовая шаль, отделанная шелковой каймой, подобная византийским мафориям, которые изготавливались из однотонной ткани и украшались цветной каймой, обрамляющей лицо [9].

Тастар – головной убор замужней женщины, который надевали с рождением первого ребенка и носили до старости. Женский головной убор состоял из двух частей: нижней *шокана*, надеваемой на голову, и верхней *тастар*, наматываемой поверх нижней части убора. Обе части убора выполнялись из белой ткани. Эти виды головных уборов бытуют у пожилых женщин ногайской степи и сейчас.

Тастар распространен у многих тюркских народов: татар, башкир, каракалпаков, казахов (ср. кирг. *тастарлуу* «замужняя женщина»).

Лексические единицы, обозначающие наименования одежды, широко представлены в ногайском паремиологическом фонде. Особое видение мира в каждом языке создается путем метафоризации и косвенных наименований. Фразеологические единицы создают неповторимую в своем национальном колорите языковую картину мира. Это возможно благодаря самой функции фразеологизма как способа и источника сохранения, передачи информации и опыта, накопленных людьми в познании окружающего мира и запечатленных в национальной культуре, традициях, идеологии. В ногайском языке названия головных уборов выступают в качестве ядерных слов-мотиваторов фразеологических единиц: *боьркти шекеге салув (кондырув)* «хвататься; стоять, заломив шапку набекрень»; *боьркининь кырпувын айландырув* «выйти

сухим из воды; вывернуться, выйти из затруднительного положения» (букв.: вывернуть наизнанку шапку); *теке боьрк* «маска главного персонажа (ряженого) национальных празднеств (букв. «козлиная шапка»)».

Яхиы аьдем оьлсе, аты калар, яман аьдем оьлсе, кийими калар (посл.) «Когда умирает достойный (хороший) человек, имя его остается, когда умирает скверный (букв. плохой) человек, одежда остается».

Тентектинь тастарын текене таьвесер (посл.) «Тастар глупой женщины изнашивается в крыте».

Несмотря на динамизм социальных процессов, их унификацию и стандартизацию, традиционная одежда, участвующая в процессе трансляции традиций, этнических стереотипов поведения, символики выступала и выступает важным фактором этноидентификации и носителем и хранителем смыслов и значений культуры. Народный костюм, наряду с языком, мифом и обрядом, создает единую знаковую систему, а в широком социокультурном контексте внешний облик представителя этноса, одетого в костюм, выступает как его метазнак [10]. В костюме сосредоточены наиболее важные черты и особенности народного сознания, его социальные, нравственные, религиозные представления, этические идеалы, национальная и региональная принадлежность, образ жизни.

Примечания:

1. Севортян Э.В. Этимологический словарь тюркских языков. Т. I. М., 1974. С. 222–223.
2. Фасмер М. Этимологический словарь русского языка. Т. III. – М., 1987. С. 200.
3. Материалы сайта [Электронный ресурс]. – Режим доступа: <http://history.milportal.ru/2014/04/paraха-na-voennoj-sluzhbe> (дата обращения: 05.04.2015).
4. Гаджиева С.Ш. Материальная культура ногайцев в XIX– начале XX вв. М.: Наука, 1976. С. 123.
5. Сухарева О.А. История среднеазиатского костюма. Самарканд (вторая половина XIX – начало XX в.). М.: Наука, 1982. С. 77.
6. Доде З.В. Платок и хиджаб. Папаха и чалма. О национальных и конфессиональных традициях в костюме народов Северного Кавказа // Этнографическое обозрение. 2013. № 4. С. 129–153.
7. Архитов А.П. Этнографический очерк ногайцев и туркмен. // Кавказский календарь на 1859 год. Тифлис, 1858. С. 347–355.
8. Андреева Р.П. Энциклопедия моды. СПб., 1997. С. 344.
9. Доде З.В. Средневековый костюм народов Северного Кавказа: очерки истории. М.: Восточная литература, 2001.
10. Полихова М.П. Символика костюма в контексте культуры: дисс ... канд. филос. наук. Ростов-на-Дону, 2003. С. 8.

А.И. Айбазов

К ВОПРОСУ О МЕТАЛЛООБРАБОТКЕ В КАРАЧАЕ

Вопрос добычи руды и обработки металлов не получил должного освещения в истории и этнографии Карачая. Однако на сегодняшний день накопилось достаточное количество материала для того, чтобы попытаться заполнить этот пробел. Проанализируем имеющиеся в нашем распоряжении устные и письменные источники по данной теме.

Данные карачаевского фольклора позволяют говорить о давних истоках добычи и металлообработки в Карачае. Выдающийся знаток Карачая, историк и этнограф В. П. Невская, пишет: «В пещере на речушке Сескол около Карт-Джурта и сейчас лежат целые горы шлака. По преданиям, здесь несколько веков назад добывал железо еще Боташ. Разработки продолжались и позже. Железо изготовляли при помощи сырого дутья, доводили металл до мягкого состояния, а затем ковали» [1]. Археологами действительно обнаружено множество металлических изделий уже в самых ранних карачаевских могильниках и захоронениях [2]. В одной из наиболее популярных карачаевских песен о Татаркане Богатыреве, действие которой относят ко второй половине XVIII в., есть строка, в которой говорится о том, что карачаевский князь Гилястан Крымшамхалов после победы над вражеским войском сделал себе нарукавники из белого серебра [3]. В другом фольклорном тексте, со слов сказителя Абугалия Узденова (1897–1996), записано, что в Хурзуке были пещеры, где изготавливали порох, отливали из свинца пули [4].

Другим ценным источником является карачаевская топонимика Верховьев Кубани и прилежащих территорий. Отметим некоторые из интересующих нас топонимов, зафиксированных в письменных источниках до середины XX в. Так, у слияния р. Худеса и р. Кубани известен топоним *Багъыр-Кулак* (медь – *багъыр*, балка / овраг / ущелье – *къулакъ*) [5]. Действительно, в этих местах, когда-то велась активная добыча меди. В специализированной литературе по поводу данного топонима справедливо сказано, «название балки Багъыр-Кулак... свидетельствует о том, что наличие медной

руды было известно местному туркоязычному (тюркоязычному) населению» [6]. Наличие бурого железняка на территории Карачая было замечено геологами на хребте *Темир-кая* (железо – *темир*, скала – *къяя*) [7]. В связи с вопросом разведки цветных металлов зафиксирован топоним с другим красноречивым названием *Кургашин-Чат* (свинец – *къргъашин*, развилка в горах – *чат*) [8]. Крайне любопытно название одного из участков, являвшегося родовой собственностью рода Хасановых, – *Кюрбеджи-Дорбун* (кузня – *гюрбеджи*, пещера – *дорбун*) [9]. Как мы видим, во всех случаях топонимам даны не случайно. Эти названия свидетельствуют об имевшихся у карачаевцев определённых познаниях в горном деле. Что касается названия последнего топонима, то с учетом сообщения сказителя Абугалия Узденова, можно предположить, что карачаевцы в пещерах производили некоторые работы связанные с обработкой руды. Приведенные выше топонимы это самая малая часть выявленной и зафиксированной топонимики карачаево-балкарского этноса, связанной с добычей руды и металлообработки. Интересующихся, мы отсылаем к недавно изданному фундаментальному труду С.А. Хапаева «Географические названия Карачая и Балкарии» (М., 2013). Наиболее ценны в рамках нашей темы письменные источники. Следует отметить, что большинство из сохранившихся письменных свидетельств, принадлежат кадровым военным, т.е. оставлены лицами, имевшими объяснимый интерес и определенный уровень знаний по рассматриваемой теме. В известном документе «Дополнения к кабардинскому описанию» от 1743 г., карачаевцы названы среди народов, которые «весьма военные, имеют ружье огненное, также сабли и кинжалы и сами делают серу горючую, порох, и свинец, и железо из руд, находящихся в тех же горах» [10]. Позже, в начале XIX в., подполковник российской армии А.М. Буцковский оставил крайне важное для нас свидетельство: «В обитаемых ими [карачаевцами] горах находится свинцовая и железная руда, из коих выделывают пули и плавят железо» [11]. При этом, касательно соседей карачаевцев, абазин, отмечено: «соль берут в российских меновых дворах, порох большею частью также из предел[ов] российских, ровно и свинец; сим последним наделяются и карачаевцами» [12]. С этими

данными в полной мере согласуются сведения одного из документов, выявленных в архивах Республики Турция исследователем Адилханом Адилоглу и введенных в русскоязычный научный оборот З. Б. Кипкеевой. В письме от 1828 г. указывается: «...Карачай почитается за страну, подобную крепости. В этой стране есть семь разных руд, кроме того, по ее земле проходят пути 7–8 народов...» [13]. Совершенно очевидно, что турецкие дипломаты не могли бы знать о наличии каких-либо месторождений металлов в Карачае, если бы в самом Карачае не проводилась их активная добыча и обработка.

Источники неоднократно привлекают наше внимание тем, что характеризуют Карачай, как центр экспорта свинца. В 1831 г. в своем рапорте генерал-майор Н. Н. Антропов записал: «У некоторых народов хотя порох и готовится собственно каким-нибудь человеком, но как оное производится с большим затруднением, то количество оно так мало, что работающий едва может снабдить себя самого оным достаточно, свинец добывают в весьма малом количестве у карачаевцев» [14]. Экспорт свинца не прекратился и после вхождения Карачая в состав России. Опираясь на выявленный архивный материал, карачаевский историк Р.М. Бегеулов замечает: «Во всяком случае, свинец для пуль бойцы наиба Мухаммад-Амина получали из Карачая» [15]. Очевидно, часть свинца карачаевцы могли sporadически получать из других мест. Сохранилось сообщение полковника И. А. Бартоломея, который, посетив в 1854 г. Сванетию, записал от местных жителей следующее: «Латалец Джанкуат Чакиан и поднес несколько нанизанных на нитку, серебряных бус, и кусок серебряно-свинцовой руды. По словам его, у них такая целая гора и турки (т.е. горские мусульмане) покупают у них обломки руды за хорошую цену» [16]. Под этим названием – «турки (т.е. горские мусульмане)» – вероятнее всего нужно понимать именно карачаевцев и балкарцев. Однако ни в коем случае не нужно полагать, что весь свинец был в Карачае завозным, и карачаевцы занимались реэкспортом этого сырья. Данное положение не могло иметь место, т.к. свинец карачаевцы сами же поставляли и в Сванетию. В фондах Российского государственного военно-исторического архива (РГВИА) сохранилась переписка

командования правого фланга Кавказской линии, посвященная противодействию вмешательства карачаевских и балкарских (баксанских) князей в междуусобный конфликт, развернувшийся в 40-е гг. XIX в. между сванскими князьями. В документах содержится следующая информация: «По делам, произошедшим в Сванетии, необходимо лишить их всякого сообщения с другими горскими племенами, но как по полученным мной сведениям известно, что сванеты имеют частые сношения с карачаевцами и басханцами где находятся Мурза Хан и Шампола УРУСБИЕВ, последнего сестра в замужестве за сыном (Татархана) Николая Дадешкелиани ОТАРОМ получают от них порох, свинец и съестные припасы» [17]. Другой документ отслеживает дальнейшее развитие ситуации: «Вашему Превосходительству небезызвестно, что владетель Сванетии Николай Дадешкильян и подвластные его позволяют себе своеволия против семейства умершего князя Михаила Дадешкильяна и соседних с ним народов. К прекращению этих беспорядков приняты меры, но как между тем получены сведения, что карачаевцы, и в особенности князя Урусбиевы, вопреки запрещением начальства, не перестают снабжать помянутых сванетов порохом пулями свинцом железом и другими потребностями...» [18]. Имеющиеся в нашем распоряжении документы говорят, о том, что цель была отчасти достигнута. Как следует из рапорта кн. Голицына начальству: «Имею честь донести, что меры строгости, принятые в отношении карачаевцев для воспрепятствования им перевоза в Сванетию свинца и пороха, увенчались успехом, но за урусбиевцев не могу ручаться, по не имению мною над ними прямого влияния, которое приобретется только с назначением пристава» [19]. Завершая вопрос об экспорте свинца обратимся к одному любопытному свидетельству, заметке краеведа и предпринимателя Ив. Апухтина. По его словам: «Во время покорения Кавказа... горцы вынуждены были выделывать порох и лить пули из своего свинца. Жители селения Хасаут, как и весь кабардинский народ, не принимали участия в военных действиях, но по сочувствию единоверцам, выделывали сами порох и лили пули из добытого ими свинца. В селении Хасаут до сих пор сохранились шахты, где добывали свинец и живы еще старики,

рассказывающие, что 100 пуль они продавали за 10 руб., или одну корову» [20]. Однако во времена Апухтина сел. Хасаут было почти полностью заселено карачаево-балкарцами, при этом большинство в нем составляли как раз выходцы из Карачая, но не кабардинцы [21]. Таким образом, сведения полученные автором следует отнести к карачаевцам.

Свинец, порох и другое военное сырье было предметом постоянной потребности и постоянного дефицита у горцев Сев. Кавказа. Горцы никогда не упускали возможности приобрести его, тем более существовали перманентные ограничения, связанные с реализации этих товаров горцам на территории Российской империи.

Письменные источники второй половины XIX в. продолжают фиксировать добычу свинца в Карачае. Историк Р.С. Тебуев, приводит архивный документ 60-х гг. XIX в., в нем отмечается: «свинец Урусов (представитель одноименного карачаевского рода) с другими добывал прежде и ныне добывает в кузнях и продает металл» [22]. Отметим, в это время в Карачае на земле жителя сел. Учкулан, Урусова, были найдены залежи серебряно-свинцовых руд, за право разработки которых впоследствии развернулась острая борьба [23]. Наконец, уже в самом конце XIX в. известный русский путешественник В.Я. Тепцов стал свидетелем сохранившейся в Карачае разработки охотниками свинца для удовлетворения своих нужд: «Недра Садырлар содержат много свинца. Карачаевцы знают места, где встречается хорошая руда этого металла. У местных охотников пули из добытого на Садырларе свинца» [24]. Это одно из последних сообщений, в котором мы находим сведения по озвученной тематике.

В течение судьбоносного для карачаевцев XIX в. произошло вхождение Карачая в состав России и адаптация к новой экономической действительности. Не выдерживая конкуренции, в течении XIX в. в Карачае прекращается добыча и обработка железа, вследствие исчезает производство оружия карачаевскими мастерами: свои потребности население стало удовлетворять за счет импортируемой в Карачай продукции [25]. Собственно сами карачаевцы, как и другие горцы, в числе условий вхождения в состав России ставили вопрос об открытии для них российского рынка товаров.

В прошении карачаевцев 1828 г. о вхождении в состав России есть пункт: «для меня и торговли учредить нам на р. Куме у крепости Хохандуковской меновой двор, дабы мы могли получать там соль, железо, товар и хлеб и были бы пропускаемы в пределы России по своим надобностям» [26]. Все более увеличивающийся доступ к импортному железу значительно снизил его ценность. К середине века из норм обычного права карачаевцев и балкарцев «обычай очищать калым железными вещами выводится из употребления, потому более, что ценность их понизилась чувствительно» [27]. Эти процессы образно, но совершенно точно воспроизвел В.Я. Тепцов, он передает следующие слова, приписываемые им старейшинам карачаевцев: «Наши предки, – говорят они, – жили без всяких лавочек... оружие и необходимые в хозяйстве вещи приготавливались своими мастерами. <...> И теперь уже, благодаря тому, что все можно достать готовое на базарах, наши бросили почти все ремесла...» [28]. Больше всего продержалась в Карачае добыча свинца. Это объясняется и специфическими историческими причинами и несравненно меньшими трудозатратами на его добычу и обработку по сравнению с железом.

Примечания:

1. *Невская В.П.* Социально-экономическое развитие Карачая в XIX веке (дореформенный период). Черкесск, 1960. С. 59.
2. См.: *Биджиев Х.* Погребальные памятники Карачая XIV – XVIII вв. / Вопросы средневековой истории народов Карачаево-Черкесии. Черкесск, 1979. С. 63–146.
3. *Тульчинский Н.П.* Пять горских обществ Кабарды. Владикавказ, 1903. Ч. II. С. 23.
4. *Байрамкулов А.М., Узденов А.А., Байрамкулов Х.Б., Пензиков Ю.А.* Джашауну оюулары (Узоры жизни). Сборник отрывков из исторических исследований, легенд и воспоминаний старшего поколения (на карач.-балк. языке). Черкесск, 1988. С. 147.
5. *Штофф Н.А., Беггров М.М.* Из Петербурга в Карачай. Санкт-Петербург, 1912. С. 22.
6. *Иессен А.А., Деген-Ковалевский Б.Е.* Из истории древней металлургии Кавказа / Известия государственной академии истории материальной культуры им. Н.Я. Марра. М., Л., 1935. Вып. 12. С. 38.
7. Сообщение А.П. Карпинского о коллекции пород и минералов собранной г. Масловским на Кавказе // Записки императорского С.-Петербургского Минералогического Общества. Вторая серия. Часть 42. 1905. С. 46.
8. Справочник по народному хозяйству и культуре Карачаевской автономной области. Пятигорск. 1939. С. XII.
9. Труды комиссии по исследованию современного положения землепользования и землевладения карачаевского народа Кубанской области // Кубанский сборник. Т. 15. Екатеринодар. 1910. С. 338.
10. Русско-Осетинские отношения в XVIII веке. Сборник документов в 2-х томах. Том I. 1742 – 1762 гг. / сост. М.М. Блиев, ред. П.П. Епифанов. Орджоникидзе. 1976. С. 37, 38.

11. Социально-экономическое, политическое и культурное развитие народов Карачаево-Черкесии (1790-1917): сборник документов / сост. В.П. Невская, И.М. Шаманов, С.П. Несмачная. Ростов-на-Дону, 1985. С. 34.
12. Там же. С. 35.
13. *Кукеева З.Б.* Дипломатическая подготовка генерала Эмануэля к покорению Карачая в 1827-1828 годах // Вопросы южнороссийской истории. Вып. 14. Москва-Армавир, 2008. С. 16.
14. РГВИА. Ф. 13454. Оп. 6. Д. 73: Краткий исторический обзор жизни и быта горских племен карачаев, абазинцев и др. 29 января 1831 г. Л. 1–7 об. Документ выявлен адыгским историком С.Х. Хотко и размещен [Электронный ресурс]. – Режим доступа: <http://www.adygvoice.ru/newsview.php?uid=16804> (дата обращения 19.06.2015 г.).
15. *Безулов Р.М.* Карачай в Кавказской войне XIX века. Черкесск, 2002. С. 134.
16. *Бартоломей А.А.* Поездка в вольную Сванетию // Записки Кавказского отдела императорского Русского географического общества. Кн. 3. Тифлис, 1855. С. 190.
17. РГВИА. Ф.13454. Оп. 2. Д. 423. Л. 1. Этот и другие документы из фондов РГВИА выявлены и переданы нам к.и.н. Батчаевым Ш.М., которому автор выражает свою глубокую признательность.
18. РГВИА. Ф. 13454. Оп. 2. Д. 423. Л. 4–4 об.
19. РГВИА. Ф. 13454. Оп. 2. Д. 423. Л. 7–7 об.
20. *Апухтин Ив.* Богатства Кавказа // Курортный прогресс [Пятигорск]. 1909. 16 августа. С. 2.
21. Как живут сами карачаевцы, современники Апухтина: «Аул «Хасаут – коренной карачаевский аул. Население его – сплошь карачаевское, составленное из выходцев Большого Карачая» (Терек. [Пятигорск]. 1922. 8 октября. С. 3).
22. *Тебуев Р.С.* Зарождение промышленности в Карачаево-Черкесии (40-е годы XIX в. – 1917 г.). Черкесск, 1975. С. 51.
23. См.: Там же. С. 51–54.
24. *Тепцов В.Я.* По истокам Кубани и Терека // Сборник материалов для описания местностей и племен Кавказа. Вып. 11. 1892 г. С. 115.
25. *Невская В.П.* Указ соч. С. 59, 60.
26. *Алиев У.* Карачай (Карачаевская автономная область). Черкесск, 1999. С. 97.
27. Кавказ: Адагы горских народов. Вып. IV. Нальчик, 2010. С. 16.
28. *Тепцов В.Я.* Указ. соч. С. 111.

А.Х. Татаршаов

ОБЩЕСТВЕННЫЕ ОБЪЕДИНЕНИЯ РУССКОГО НАСЕЛЕНИЯ КАРАЧАЕВО-ЧЕРКЕСИИ

Свидетельством роста политической активности масс, пробуждения национального самосознания народов Карачаево-Черкесии в период глубоких демократических преобразований в СССР в конце 80-х – начале 90-х гг. XX столетия явилось создание впервые в их новейшей истории национальных общественных объединений.

Первой такой самостоятельной организацией в автономной области стало общество «Джамагат за перестройку», зарегистрированное специальным решением исполкома Карачаевского городского Совета народных депутатов 26 октября 1989 года

[1]. Его основной задачей ставилось активное содействие реабилитации репрессированного в 1943 году карачаевского народа и восстановления его автономии в прежних границах.

Почин активистов общества «Джамагат» был подхвачен представителями других народов Карачаево-Черкесии: в области начался активный процесс создания национальных общественных объединений.

9 июня 1990 года в станице Зеленчукской состоялся учредительный съезд казаков Зеленчукского района – казачий круг, в работе которого приняли участие делегации из станиц Зеленчукской, Исправной, Сторожевой и Кардоникской, а также гости из других казачьих населённых пунктов Карачаево-Черкесии, Ставропольского и Краснодарского краёв, города Владикавказа [2].

Съезд принял резолюцию и обращение к народам Ставропольского края, утвердил уложение (устав) Зеленчукского казачьего круга. Своей главной задачей круга делегаты определили возрождение народных традиций казачества, укрепление и развитие дружественных связей с «горским населением (куначества), всемерное содействие перестройке».

Казачий круг образовал правление. Атаманом круга был избран главный агроном колхоза имени Ленина Зеленчукского района Н. Ляшенко.

На круге были избраны делегаты в количестве шести человек на Всероссийский съезд казачества, который планировалось провести в конце июня 1990 года. Участники круга направили приветственные телеграммы Президенту СССР М. Горбачёву, первому съезду народных депутатов Российской Федерации, а также второму съезду народов Карачая.

Примечательно, что Зеленчукский казачий круг принял решение войти «на федеративной основе» в Терский казачий круг, а не в Кубанский, в состав которого он входил ещё до октября 1917 года. Принятие такого решения, скорее всего, было продиктовано желанием делегатов форума оставить Зеленчукский район в составе Ставропольского края и не допустить возможного разделения района при восстановлении автономии карачаевцев в статусе республики.

Казачий круг Зеленчукского района положил начало к объединению в одну ор-

ганизацию всего казачьего населения Карачаево-Черкесии. Первой такой организацией в области явился Верхнекубанский казачий круг. Круг был создан по решению учредительного съезда, который состоялся в Черкесске в июле 1990 года.

Состав участников съезда был весьма представительным. На нём, кроме делегатов из станиц и других населённых пунктов Карачаево-Черкесии, присутствовал помощник заместителя атамана Союза казаков России по культуре и внешним связям В.Н. Скунцев, представители национальных общественных организаций Карачаево-Черкесии, атаман Ставропольского Большого казачьего круга П.С. Федосов. В работе съезда принял участие также и заместитель председателя Карачаево-Черкесского областного Совета А.Р. Тлябичев.

Делегаты, заслушав и обсудив доклад члена организационного комитета по подготовке и проведению съезда А.И. Никитина, приняли резолюцию, явившуюся главным итогом работы форума. «Создать, говорилось в нём, – добровольную общественную организацию «Верхнекубанский казачий круг» на основе свободного и сознательного волеизъявления граждан, осуществляющую свою деятельность в соответствии с Конституциями РСФСР и СССР» [4].

Съезд утвердил устав-уложение общественной организации «Верхнекубанский казачий круг», избрал атамана, сформировал руководящие органы.

Организация «Верхнекубанский казачий круг» и её устав-уложение были зарегистрированы решением Карачаево-Черкесского облисполкома от 17 августа 1990 года. В решении облисполкома и в уставе-уложении организации указывалось, что Верхнекубанский казачий круг ставит своей главной задачей «отстаивать политические, социальные и экономические интересы казачества, бороться за его реабилитацию и возрождение» [5].

К 1991 году в Карачаево-Черкесии функционировали различные общественные организации, выступавшие от имени народов, населявших область. В большинстве своём новые национальные, в том числе казачьи общественные объединения возглавляли бывшие ответственные партийные, советские и хозяйственные работники. Многие из них, в недавнем прошлом активно

III. Лингвокраеведение и историческая этнография

проповедовавшие коммунистические идеи, перешли под демократические знамёна перестройки. Национальные общественные объединения Карачаево-Черкесии с первых же дней своей деятельности под флагом перестройки, защиты демократии, интересов своих народов, возрождения их культур, языков, обычаев, традиций, укрепления дружбы между народами и межнациональных отношений всё настойчивее выдвигали и политические требования. Тем самым они, по сути, выступали в роли национал-патриотических партий.

Особую активность национальные общественные объединения проявляли в решении проблем, связанных с проведением демократических реформ, национально-государственного устройства Карачаево-Черкесии, выходом её из состава Ставропольского края и преобразованием в республику. При этом каждая национальная организация отстаивала, в первую очередь, свои этнические интересы, наделяя себя порой функциями официальных органов власти.

Каждый народ Карачаево-Черкесии поддерживал «свое» национальное общественное объединение в надежде на то, что оно будет решать этнические проблемы, защищать его интересы, будет содействовать выходу из кризисного состояния, в котором оказалось общество в ходе перестройки. В новых изменившихся условиях всё более очевидным становилось, что реализация конституционных прав граждан во многом находится в зависимости от их этнической принадлежности. Людей тревожила их незащищённость, участвовавшие случаи правонарушения, насилия, хулиганства с националистическим подтекстом. Особую озабоченность у них вызывало проявление экстремизма, национализма в речах, заявлениях отдельных лидеров общественных объединений и движений.

Всё это способствовало распространению и закреплению в сознании масс мнения о слабости органов власти, их неспособности решить назревшие проблемы. В обществе усиливалось убеждение в том, что в сложившейся кризисной ситуации только национальные общественные организации являются подлинными защитниками социально-экономических, этнополитических интересов.

1991 год был ознаменован началом нового этапа в развитии национального

движения: начался процесс объединения этнически близких самостоятельных организаций. Серьёзной попыткой объединения представителей русскоязычного населения Карачаево-Черкесии явился учредительный съезд русского народа и казачества, состоявшегося 7 декабря 1991 года в Черкесске. Съезд объявил о создании общественно-политического движения "Русь" в целях отстаивания интересов русского народа и казачества Карачаево-Черкесии. "Признавая право каждого народа, проживающего на территории Карачаево-Черкесии, на самоопределение в избранных им национально-государственных и национально-культурных формированиях, гарантированное декларацией "О государственном суверенитете РСФСР", мы подтверждаем право казачества и русского народа самим определять свою судьбу, – подчёркивалось в резолюции, принятой съездом. В связи с этим, – указывалось далее в ней, – мы считаем необходимым объединение казачества и русских людей и заявляем, что будем отстаивать их интересы, в том числе административно-территориальные на основе Конституции РСФСР и в содружестве с другими народами" [6].

Съезд в обращении к народам Карачаево-Черкесии призвал русское население и казачество области поддержать движение «Русь», «создавать в городах и районах, населённых пунктах структурные подразделения, проявлять выдержку и организованность, не допускать случаев проявления национализма и недружелюбия к представителям других народов, не поддаваться ни на какие провокации» [7].

Аналогичные задачи ставила перед собой и организация «Славяне Карачаево-Черкесии». Между общественными организациями «Славяне Карачаево-Черкесии» и «Русь» с самого начала их создания установились напряжённые взаимоотношения. Формальным поводом их разногласий явилось интервью председателя вновь созданного движения «Русь» А. Гавриленко республиканской газете «День республики» от 06.12.1991 г., в котором он ставил в вину «Славянам», что, создавая своё движение, «они не проводили учредительного съезда» [8].

Член думы общества «Славяне Карачаево-Черкесии» В. Ткаченко в ответ писал: «Да, мы на этот короткий срок становления

не смогли созвать съезд. «Славяне» родились снизу – восемь десятков активистов пришли на учредительную конференцию не по звонкам директоров – бывших членов бюро обкома и горкома КПСС, не по телефону «сверху». Сигналом для сбора стал факт провозглашения республики Черкесия 24 октября 1991 г., со ссылкой на согласие якобы русско-казачьего населения» [9].

В итоге такого соперничества влияние «Славян» на русскоязычное население Карачаево-Черкесии значительно ослабло, а вскоре и само общество прекратило свою деятельность. Движение «Русь», наоборот, на начальном этапе становления республики приобрело массовый характер. Об этом красноречиво свидетельствовало участие в презентации общественного движения «Русь» 26 февраля 1994 года представителей всех городов и районов, многих должностных лиц, руководителей крупных предприятий и организаций республики [10].

В выступлениях генерального директора фирмы «ЧХПО», Героя Социалистического Труда З. Цахилова, главы администрации города Черкесска Г. Ключникова, атамана Верхнекубанского казачьего круга М. Бутко, Председателя Верховного Совета КЧР В. Савельева, председателя общественной организации «Бирлик» М. Санглибаева, одного из руководителей Карачаево-Черкесского отделения партии коммунистов Б. Тохчукова прозвучало одобрение основных направлений деятельности «Руси». Они призвали коллективы предприятий и организаций республики активно его поддержать, оказывать материальную и иную помощь.

Движение «Русь» быстро завоевало авторитет и популярность, приобрело массовый характер, с ним довольно активно сотрудничали не только национальные объединения, отделения политических партий, но и властные структуры, администрации городов и районов, руководители предприятий и организаций Карачаево-Черкесии. Наибольшего своего размаха движение достигло к 1995 году.

Движение «Русь» с самого начала своего рождения поддерживало довольно тесные связи с Кубанским казачьим войском, в состав которого входили казачьи организации Карачаево-Черкесии. При этом следует отметить, что с усилением движения «Русь» проводилась целенаправленная работа по объединению всех самодеятель-

ных казачьих организаций, функционировавших в Карачаево-Черкесии, в одну. В этих целях 7 сентября 1993 года по инициативе правления Баталпашинского союза казаков под председательством атамана Верхнекубанского круга М. Буткова состоялось совместное заседание правления Баталпашинского союза казаков и атаманского совета Баталпашинского казачьего круга, на котором было принято решение об объединении двух казачьих обществ [11].

Следует, однако, отметить, что некоторые представители казачьих обществ указывали, что на совещании не достигли поставленной цели, объединение казачьих организаций фактически не произошло [12].

Серьёзным шагом на пути сближения казачьих обществ, решения проблемы совершенствования содержания и форм взаимодействия органов власти с казачеством республики явился Указ Главы КЧР В. Хубиева от 7 июня 1996 года "О мерах по выполнению Указа Президента Российской Федерации от 16.04.96 г. "Вопросы Главного управления казачьих войск при Президенте Российской Федерации". В документе были определены основные направления работы органов власти по возрождению казачества на территории КЧР, "оказанию ему содействия в деятельности по несению государственной и иной службы". Этим Указом была введена в штатное расписание аппарата Главы республики должность советника по делам казачества. Главам администраций города Черкесска, Зеленчукского, Урупского, Усть-Джегутинского и Прикубанского районов было поручено ввести в пределах фонда оплаты труда аппаратов штатную единицу по работе с казачьими обществами [13].

В условиях нового нарастания напряжённости в Карачаево-Черкесии, в марте 2000 года было объявлено об объединении всех русских общественных организаций и движений в единую Карачаево-Черкесскую региональную общественно-политическую организацию русского народа «За национальное возрождение». Её руководящий орган – исполком, в письме от 23.03.2000 года и.о. Президента Российской Федерации В.В. Путину излагал причины, побудившие русские общественные организации и движения к объединению. «Мы при этом исходили, – указывалось в письме, – из задачи ликвидации раздробленности наших

III. Лингвокраеведение и историческая этнография

организаций и необходимости концентрации в одном авторитетном органе усилий по эффективному отстаиванию интересов самого многочисленного (42% населения) русского народа, оказавшегося в наиболее сложном положении в условиях нашей многонациональной республики» [14].

В письме была обозначена цель новой объединённой политической организации русскоязычного населения Карачаево-Черкесии – «содействие укреплению мира, стабильности и межнационального согласия, сохранения единства, территориальной целостности республики в составе России». «Мы – за равное отношение ко всем народам, против ущемления интересов русских», – особо подчёркивалось в нём [15].

Однако начавшееся с конца 90-х годов XX столетия усиление влияния властных структур, национальных элит на общественные объединения и движения, возрастание степени их финансовой зависимости от них, к руководству многих организаций стали приходить ставленники влиятельных людей, отдельных кланов Карачаево-Черкесии. В результате, в деятельности республиканских общественных объединений и движений республики, в первую очередь национальных, наметилась устойчивая тенденция их отхода от первоначальных программных заявлений и уставных требований. Они всё больше превращались в организации по пропаганде идей и достижения политических целей национальных элит. Всё это, естественно, ослабляло влияние общественных объединений как массовых организаций, снижало авторитет их лидеров. В ряде случаев всё это приводило к возникновению внутри общественных объединений и движений группировок, течений, направлений, даже образования параллельных, иногда самостоятельных общественных организаций.

Не избежали трудностей и общественные объединения русского населения Карачаево-Черкесии. Так, спад активности массового общественного движения (МОД) «Русь», который начался с конца XX века, к 2003 году привёл движение практически к прекращению своего существования.

Второе «рождение» «Руси» состоялось в феврале 2005 года. Тогда Карачаево-Черкесское республиканское управление федеральной регистрационной службы министерства юстиции РФ выдало «Руси»

свидетельство о его государственной регистрации как региональному общественному движению (РОД) [16]. Были утверждены образцы символики движения – герба, флага, знамени.

Возрождённая «Русь», продолжая лучшие традиции, стала выступать в защиту интересов русскоязычного населения Карачаево-Черкесии во всех сферах общественной жизни, поддерживая довольно тесные контакты с другими местными национальными организациями, а также органами власти республики.

Вторая конференция «Руси», состоявшаяся в Черкесске 22 марта 2007 года, обсудила вопрос «О социально-политической ситуации в республике и мерах по предотвращению оттока русских из Карачаево-Черкесии». В докладе, с которым выступил сопредседатель РОД «Русь» Н.Н. Хохлачёв, были вскрыты причины снижения удельного веса русских в общей численности населения республики, а также в органах власти и управления. Делегаты внесли изменения в устав движения. Был упразднён институт сопредседателей «Руси». По новому уставу её возглавил председатель, избранный не конференцией, а её коллективным руководящим органом – президиумом, в состав которого вошли 15 человек [17].

Итоги работы конференций РОД «Русь», состоявшиеся в апреле 2011 и 2015 годов свидетельствуют о том, что движение неуклонно и последовательно продолжает отстаивать интересы русскоязычного населения Карачаево-Черкесии. Только за последний отчётный период, в 2011–2015 годы, было проведено 28 заседаний президиума РОД «Русь». На них были рассмотрены актуальные вопросы жизни русскоязычного населения республики, такие как о праздновании Дня славянской письменности, о работе молодёжного крыла РОД «Русь», о выпуске и распространении номеров газеты РОД «Русь», о взаимодействии РОД «Русь» с благочинными Русской православной церкви, о работе районных представительств РОД «Русь» и другие [18].

Отчётные доклады президиума РОД «Русь» содержат аналитический материал, свидетельствующий о наличии в Карачаево-Черкесии серьёзных проблем, которые продолжают вызывать беспокойство широкой общественности республики и требуют системного подхода к их решению.

Это вопросы, касающиеся оттока русскоязычного населения из Карачаево-Черкесии. Только с 1989 по 2008 годы численность русских за счёт миграции и естественной убыли сократилась в республике почти на 40 тыс. человек. Его удельный вес в общей численности её населения за 1991–2013 годы снизился с 42,4 до 31,6 процента [19]. Если в начале 60-х годов в Карачаево-Черкесии насчитывалось 56 «чисто» русских (90 и более процентов) населенных пунктов, то в 2010 году этот показатель составлял 5% [20].

Сохранились перекосы в кадровой политике. Низким остаётся удельный вес представителей русских в структурах власти и управления, правоохранительных органах, среди руководителей предприятий, организаций и учреждений, студентов высших и средних, общих и специальных учебных заведений республики. В материалах конференций справедливо указывалось на то, что их реализация во многом зависит от руководства республики, но воплощались они в жизнь медленно или вовсе не решались. В то же время высказывалось удовлетворение тем, что «команда президента республики работает», «надежды РОД “Русь” в основном оправдываются», «улучшилось положение с расстановкой кадров и использование в руководстве русских специалистов».

Несмотря на некоторые противоречия в оценке положения русскоязычного населения в Карачаево-Черкесии, следует отметить, что основным содержанием деятельности РОД «Русь», казачьих и других объединений было и остаётся сохранение и упрочение социально-политического статуса русского населения республики, защита социальных интересов и дальнейшее развитие его культуры. При этом важно особо

подчеркнуть их положительную роль в обеспечении стабильности общественно-политической ситуации, устойчивого социально-экономического и культурного развития республики на основе строгого соблюдения российского законодательства, нравственных норм, обычаев и традиций народов Карачаево-Черкесии.

Примечания:

1. ГА КЧР. Ф. 852. Оп. 1. Д. 632. Л. 10–16.
2. Доценко В. Первый казачий круг // Ленинское знамя [орган Карачаево-Черкесского обкома КПСС и облисполкома]. 1990. № 110 (14.582). 12 июня. Далее – ЛЗ.
3. России вольные сыны. Из резолюции учредительного съезда Верхнекубанского казачьего круга // ЛЗ. 199. № 140–141 (14.612 – 14.613)
4. Там же.
5. ГА КЧР. Ф. 399. Оп. 1. Д. 2857. Л. 74–81.
6. Резолюция учредительного съезда казачества и русского народа Карачаево-Черкесии // День республики (далее – ДР). 1991. № 223 (14.945). 13 декабря.
7. Обращение к народам Карачаево-Черкесии // ДР. 1991. № 223 (14.945). 13 декабря.
8. Гавриленко А. Кого объединит «Русь»? // ДР. 1991. № 218 (14.940). 6 декабря.
9. Ткаченко В. Бей ...своих? По поводу «взаимоотношений» общества «Славян» и движения «Русь» // Вестник Кавказа. 1992. № 1. Январь.
10. Бельская А. Делятся слабые, сильные объединяются. С презентации общественного движения «Русь» // ДР. 1994. № 35 (15.450). 6 марта.
11. Морозова А., Оберемченко В. «Считаем необходимым довести до сведения...» // ДР. 1993. № 159 (15.362). 29 сентября.
12. Ткаченко В. Объединение не состоялось // ДР. 1993. № 156 (15.359). 24 сентября.
13. ГА КЧР. Ф. 942. Оп. 1. Д. 272. Л. 17.
14. Москва, Кремль и.о. Президента Российской Федерации В.В. Путина // ДР. 2000. № 35 (15.767). 28 марта.
15. Там же.
16. Вторая конференция «Руси». Информационное сообщение // Русь. 2007. № 5 (5). 28 апреля.
17. Там же.
18. Хохлячёв Н.Н. Доклад на IV отчётно-выборной конференции Карачаево-Черкесского регионального общественного движения «Русь» // Русь [орган Карачаево-Черкесского РОД]. 2015. № 1 (36). 14 апреля.
19. 80 лет Карачаево-Черкесии: Статистический сборник. Черкесск, 2002. С. 163.
20. Хохлячёв Н. Указ. соч.

IV. ПРАВОСЛАВИЕ НА КУБАНИ

Н.Г. Соловьева

ПРАВОСЛАВИЕ КАК ОСНОВА НАЦИОНАЛЬНОЙ ИДЕНТИЧНОСТИ КУБАНСКОГО КАЗАЧЕСТВА

Религия и казачество, в частности кубанское, часто представляют как единый объект научного исследования. Роль религии – православия, в жизни казаков – вот основное направление, освещаемое в данном контексте. Слабо изученным компонентом российской истории казачества является проблема его национальной идентичности, в которой ведущую роль играла и продолжает играть Православие.

Выявить типичные черты религиозности кубанского казачества, вклад православия в его национальную идентичность – вот вопросы, требующие освещения.

Изначально идентичностью (англ. *Identity*) принято считать свойство человека представлять в концентрированной форме свою принадлежность к различным социальным, национальным, профессиональным, языковым, политическим, религиозным и другим группам или общностям, отождествлять себя с ними по определенным, присущим только им характеристикам.

Существуют различные виды идентичностей: этнические, территориальные (ландшафтные), национальные, профессиональные, конфессиональные, сословные и другие.

Религиозная идентичность – это форма коллективного и индивидуального самосознания, построенная на осознании своей принадлежности к определенной религии. Она формируется представлениями о мире и человеке посредством соответствующих религиозных догм. Религиозная идентичность «представляет собой фиксирование тождественности субъекта в смысле приобретения посредством религии собственного экзистенциального опыта при субъективном осознании своей принадлежности к тому или иному религиозному сообществу» [1]. Данный вид идентичности принято считать одним из первых в истории человечества форм самосознания человека. Поэтому религиозная идентичность находится у истоков формирования большинства других

видов идентичностей.

В современной научной литературе понятие религиозной идентичности часто используется пространно, не имеет четкой смысловой определенности. Карло Кардиа ограничивается понимаем идентичности как сохранением традиций и использованием религиозной символики [2]. Многие авторы отождествляют религиозную идентичность с религиозной и национальной принадлежностью. В аналитических работах напротив религиозная идентичность понимается как целостный феномен, состоящий из индивидуального и коллективного компонентов. Российские ученые выделяют следующие виды религиозной идентичности:

- Православная идентичность,
- Исламская идентичность,
- Конфессиональная идентичность (католическая, протестантская),
- Этнорелигиозная идентичность,
- Культурная религиозная идентичность.

Русская Православная Церковь всегда уделяла большое внимание сохранению и формированию религиозной идентичности православного населения России. Внешне консервативное и, по сути, патриархальное российское казачество во все времена являлось носителем православной религиозной идентичности.

В массовом сознании ведущими признаками национальной идентичности кубанского казачества наравне со служением Российскому государству, воинской профессиональной службой, патриотизмом, выступала и православная религиозность. Сегодня это подтверждается, в частности, и положениями «Кодекса чести казаков» (Казаки всегда служили родной земле, Вере Православной, своему народу и Государству Российскому) [3].

Территория проживания кубанского казачества в конце XIX – начале XX в. характеризовалась полиэтническим составом населения. Кубанское казачество, обращая внимание на образ жизни, обычаи и особенности быта своих соседей, формировало образ «своей» и «чужой культуры», опираясь на собственные представления и систему ценностей, собственную картину мира.

Как отмечает О.В. Белова, «именно через процесс дистанцирования себя от «других», каждая этническая группа пытается осмыслить (в привычных для неё категориях и терминах) свою непохожесть и своё отличие от соседних народов, утверждая при этом свою идентичность» [4]. При этом религиозный фактор в создании оппозиции «свой – чужой» выступает одним из основных аспектов национальной самоидентификации.

Многие представления о не православных (людях иных конфессий) конца XIX – начале XX вв. и современные представления большей части казачьего населения значительно не разнятся [5], что позволяет судить о сохранении православной религиозной идентичности кубанского казачества.

По данным переписи 1897 года в Кубанской области насчитывалось около 5% мусульман, локально проживавших в Майкопском, Баталпашинском и Екатеринодарском отделах. В дореволюционный период отношения между русским (православным) и горским (мусульманским) населением в основном имели позитивные, дружеские черты. Так, казак станицы Преградной отмечал: «Хорошие отношения были, никакой вражды. У русских много детей было, многие жили хуже карачая (карачаевцев). Карачай помогал им – кукурузы давал, молока давал, корову давал на вдой (доить)...» [6]. Другие, например станичники Исправной, говорили: «Карачаёв (карачаевцев) мы не знали, с черкесами дружили, называли их «знакомцы». С черкесами чабановали (пасли скот) наши предки. Они приглашали к себе, мы ехали к ним, останавливались...» [7].

На протяжении всей российской истории спланивающим элементом общества выступала вера в Бога, осознание себя гражданином одного государства, самоотверженное служение ему. «Русски (русские-казаки) разни люди, и карачаи (карачаевцы). Есть и карачаи ничё люды, всяки люды е. Понимають совисть, Бога...» [8]. Карачаевец аула Учкулан говорил, что «Бог один. Когда Аллах, когда Господь человека назначает, смерть тоже пишется. Одни ангел приходил забирать человека... При Царе дружба была, казаки очень поддерживали карачаевский народ...» [9]. Говоря об отсутствии вражды в дореволюционный период, представители народов современной Карачаево-Черкесии

указывали также на существовавший фактор – сильную централизованную власть царской России. «Если б не Россия, их бы (горцев) уже не было, их турки бы проглотили. А царь, Россия, это защита не только себя, но и других народов» [10].

Соседи кубанских казаков – горцы, чтители большие двенадцатые и «грозные» православные праздники, что выразилось в отказе выполнять тяжёлую домашнюю работу. «Когда у вас будет Смоленска? – шоб не косыть. Они даже спрашуют, когда у вас будет Пасха? – шоб не робыть... На нашу Пасху они никто ни работают и спрашуют: вы ещё празнуете? – празнуем. И воны с нами празнуют. У них тоже два раза в год – Враза и ... забыла... Воны разносят жертвопадаяние. Вот завтра у них Пасха, а сёдня они шо-нибудь режут или пекут, ну, таки праздники, як Пасха, всёравно. Враза, Басурма называеца (Уразабайрам, Курбан-байрам). Воны рижут по кусочку, разносят мясо, пычуть хичины, конфетки по трошечку кладут. Это называеца жертвоприношения... Мы тоже, паски если пычэм, также им нэсэм пасочку. По дысяточку ячек, кто шо может. Мы от тех принимаем, а они от нас принимають, и кушаем...» [11].

Религиозный фактор национальной идентичности населения современной Карачаево-Черкесии часто выступал консолидирующим фактором общества, вызывая уважение к представителям разных конфессий, верующих в единого Бога. Жительница станицы Преградной рассказывала: «Я сейчас утут живу, вот я утут – русская... Я сейчас у церковь одна хожу с улицы. Они (соседи горцы) меня как за святую цитаяют... Сегодня мы Бога не вспоминаем, а когда гроза, ливень или что, каждый Богу молица» [12].

Хотя в конце XIX – начале XX в. смешанные браки, в частности браки между казаками и их соседями, встречались крайне редко и не приветствовались, что, несомненно, было связано с религиозными запретами, в конце XX – начале XXI в. кубанцы стали более лояльно относиться к ним. В таких семьях наблюдалось уважение к вере каждого супруга. «Она держала веру и свою и карачаевскую. И говела, ходила она в церкву, и не запрещал он (муж) ей. Хоронил её и по-русски, обед был, и по-карачаи. На памятнику написала Кучирукова (Каплина), вперёд она ж Каплина была» [13].

Таким образом, формирование образа «чужого» у кубанского казачества, в частности проживающего на территории современной Карачаево-Черкесии, в контексте его национальной идентичности проходило на фоне двух диаметрально противоположных полюсов – отторжения и толерантности, сочетания, на первый взгляд, несовместимых характеристик. Как любой консервативный элемент общества, казачество не могло смириться с возможностью существования других отличных религиозных течений – ислама, католицизма, протестантизма. С другой стороны, тяготение к мирному освоению новых территорий проживания, длительная совместная жизнь казаков с представителями этих конфессий способствовали укреплению их дружеских отношений, чувства общности исторических судеб. На протяжении всей российской истории, несмотря на некоторые локальные проблемы, совместно развивающееся этнокультурное пространство северокавказского региона сумело сохранить здесь устойчивость позитивных стереотипов межнациональных и межконфессиональных отношений.

Изначально социальный состав Кубанского казачьего войска (конец XIX – начало XX в.) был пестрым. В нём имелись и представители «старого русского сектантства», вышедшего из христианства: духоборов, молокан, субботников (иудействующих), христоверов (хлыстов). Отношение к сектантству со стороны православных казаков и Войскового правления было достаточно лояльным, что было связано с компактностью проживания и почти полным отсутствием пропаганды этих учений на Кубани.

У кубанского казачества, в частности казачества Карачаево-Черкесии, концентрированность характеристик казачьего самосознания наиболее ярко проявлялась, что было связано с приверженностью основной его части православию, патриархальному по сути, консервативному по существу [14].

Основой православной жизни кубанского казачества было наличие целого ряда домашних молитв. Обязательным было чтение молитв утром, вечером, перед началом и завершение любого дела и перед трапезой. Помимо молитв «Верую», «Пресвятая Троица», «Царю Небесный» казаки обращались к Богу и самостоя-

тельно: *«Дай мне, Господи, хорошего сна, упокой меня сном, чтобы я отдохнула, а еще прошу Тебя, Господи, встану с утра, что начну я работать, помоги мне, Господи, и дай мне, Господи, здоровья»*. Молитву перед едой произносил старший в семье, как правило, отец или дедушка. Чаще всего читали «Отче наш», иногда произносили «Святой Господи, благослови». После еды говорили: «Спаси, Христос» или «Спасибо Богу, Матери Божией, усим святым, за хлеб, за силу, за дар Божий». В течение трудового дня при выполнении домашних работ просили у Бога помощи и благословения. Например, при выгоне коровы на выпас ее крестили со словами: *«Крестом крестю, крестом ограждаю, крестом врага отгоняю»*. Призывали Бога при выходе со двора, стараясь оградить себя от всяких случайностей: *«Господи, я в путь иду, Тебя с собой зову. Ангел, вылетай, дорожку мне очищай, а Мать Божия меня спасай»*. Перед пахотой обязательно произносили: *«Господи, благослови начать работу»* [15].

Православие как основа национальной идентичности кубанского казачества нашло отражение не только в его повседневной жизни, но и в стремлении служить Богу. Многие казаки были иконописцами. Они разработали собственный стиль изображения икон. Он отличался не абстрактным изображением молящегося люда в виде скопления народа, а некой реалистичностью, видом молящейся определенной социальной группы – казаков с их типичными внешними атрибутами (национальным генотипом, казачьим мужским костюмом и др.).

Наиболее древние казачьи иконы датированы началом XVII века и относятся к эпохе становления Запорожской Сечи. Казаки чаще изображались на особо почитаемой казачьей иконе «Покрова Пресвятой Богородицы», так и на ряде других.

Изображение молящихся казаков, исповедующих Веру Христову, не противоречило церковным канонам и не возбранялось. Такое изображение содействовало укреплению православных догматов в широкой среде казачества.

Кубанские казаки, следуя традициям своих предков, хранят и почитают икону «Покрова Пресвятыя Богородицы с казаками», на которой под Покровом Божией Матери изображены молящиеся казаки.



Ил. 2. Кубанская икона «Покрова Пресвятыя Богородицы с казаками»

Потомственный казак, знаменитый русский художник В.Л. Боровиковский, написал в 1842 году икону Ситхинской Божией Матери. В разные годы Русской православной церковью были прославлены:

- потомственный оренбургский казак, полковник, архимандрит Варсонофий Оптинский (в лике преподобных);
- потомственный сибирский казак Далмат Исетский (в лике преподобных);
- потомственный полтавский казак Даниил Ачинский (в лике праведных).

События 1917 года раскололи российское общество и породили гражданскую братоубийственную войну. В стране на многие годы воцарился воинствующий атеизм, начались репрессии мирного населения. В борьбе за советскую власть большевики активно пытались привлечь на свою сторону казаков, но, столкнулись с резким отказом большинства из них. Это было связано, в первую очередь, с неприятием новой бездуховной идеологии. Тогда большевики перешли к политике репрессий, вплоть до уничтожения. В число новомучеников и исповедников Российских вошли имена священнослужителей, тесно связанных с казачеством:

- священномученик архиепископ Омский и Павлодарский Сильвестр;
- священномученик епископ Селен-

гинский Ефрем, потомственный забайкальский казак;

- священномученик архиепископ Воронежский и Задонский Захария;
- священномученик иерей Василий Колмыков и многие другие [16].

Православие – это основа национальной идентичности кубанского казачества, его исторический духовный стержень и современный проводник гуманистических идей созидания российского общества. Будим надеяться, что народная мудрость, выраженная в устном народном творчестве – поговорке: «Бог не без милости, казак не без счастья» покажет дальнейшую судьбу такого неповторимого явления российской действительности как кубанское казачество.

Примечания:

1. Крылов А.Н. Религиозная идентичность. Индивидуальное и коллективное самосознание в постиндустриальном пространстве. М., 2012. С. 223–224.
2. Кардиа Карло. Европейская религиозная и культурная идентичность. Вопрос о распятии. М., 2011.
3. Кодекс чести казака, утвержденный постановлением Совета атаманов Союза казаков России от 19 февраля 2006 года № 3. [Электронный ресурс]. – Режим доступа: <http://new.allcossacks.ru/modules.php?name=News&file=article&sid=2>.
4. Белова О.В. Этнокультурные стереотипы в славянской народной традиции. М., 2005. С. 39.
5. Использован материал: Рыбко С.Н. Роль этноконфессиональных стереотипов в этнокультурных представлениях кубанского казачества (XIX – начало XXI в.) [Электронный ресурс]: Режим доступа: <http://slavakubani.ru/cossack-identity/social-psychology/detail.php?ID=24795>.
6. ПМ КФЭЭ-1998 а/к № 1456 ст. Преградная Урупского района КЧР. Инф. Хилько Т.Н. (1914 г.р.). Иссл. Рыбко С.Н., Шегеда Н.М.
7. ПМ КФЭЭ-1998 а/к № 1574 ст. Исправная Зеленчукского района КЧР. Инф. Заночка В.Е. Иссл. Бондарь Н.И.
8. ПМ КФЭЭ-1998 а/к № 1492 ст. Сторожевая Зеленчукского района КЧР. Инф. Колкова Е.Ф. (1926 г.р.), Ляшова М.И. (1917 г.р.). Иссл. Векшина С.А.
9. ПМ КФЭЭ-1998 а/к № 1478 аул Учкулан Урупского района КЧР. Инф. Аууботов К.С. (1908 г.р.), карацаевец. Иссл. Касьянова А.
10. ПМ КФЭЭ-2011 а/к № 4275 ст. Казанская Кавказского района Краснодарского края. Инф. Стрельников В.А. (1938 г.р.). Иссл. Васильев И.
11. ПМ КФЭЭ-1998 а/к № 1535 ст. Сторожевая Зеленчукского района КЧР. Инф. Ивахно М.И. (1927 г.р.), Якушева О.И. (1923 г.р.). Иссл. Кулинич М.
12. ПМ КФЭЭ-1998 а/к № 1459 ст. Преградная Урупского района КЧР. Инф. Никитина Н.П. (1929 г.р.). Иссл. Воронин В.В.
13. ПМ КФЭЭ-1998 а/к №1466 ст. Преградная Урупского района КЧР. Инф. Кузьмичева (Казанцева) Н.П. (1925 г.р.), Власенко (Кобедьцева) К.И. (1918 г.р.). Иссл. Богатырь Н.В., Касьянова А.
14. Сагнаева С. Исторические аспекты формирования самосознания уральского казачества и современные проблемы самоидентификации казаков // Возрождение казачества: надежды и опасения [Электронный ресурс]. – Режим доступа: <http://www.carnegie.ru/ru/pubs/books/36246.htm>.
15. Кузнецова И.А. Традиции домашнего богослужения православных жителей кубанских станиц (вторая половина XIX – начало XX вв.) // Мир славян Северного Кавказа. Вып.

3 / Под ред. О.В. Матвеева. Краснодар, 2007. С. 316–317.

16. Этнокультурное пространство Юга России (XVIII – XXI вв.). Всероссийская научно-практическая интернет-конференция на официальном сайте Кубанского казачьего войска (Краснодар, ноябрь-декабрь 2013 г.) [Электронный ресурс]. – Режим доступа: [http://slavakubani.ru/...](http://slavakubani.ru/)

Н.В. Кияшко

КОНФЕССИОНАЛЬНАЯ ПОЛИТИКА ГОСУДАРСТВА И РУССКАЯ ПРАВОСЛАВНАЯ ЦЕРКОВЬ НА КУБАНИ В 1929-1937 гг.

Деятельность Русской Православной Церкви на Кубани в начальный советский период – одна из малоизученных страниц региональной истории. В первую очередь значительным препятствием в исследовании этого периода является нехватка архивных материалов и раздробленность имеющихся документов по разным федеральным и региональным архивам. Проблема взаимоотношений Церкви и государства на Кубани в довоенный период представляет интерес, как для светского, так и церковного научного сообщества. Но, к сожалению, имеющиеся немногочисленные опубликованные исследования и документы не позволяют в полной мере описать состояние жизни кубанских верующих.

Непрерывно стоит упомянуть о достоинстве существующих немногочисленных работ. В контексте государственно-церковных отношений представляют интерес статьи А.В. Бабича, посвященные проведению кампании по изъятию церковных ценностей 1922 г. в кубанских храмах и деятельности Церкви в период гитлеровской оккупации [1]. Им же, в соавторстве с М.В. Тараненко, были опубликованы избранные документы Государственного архива Краснодарского края, отражающие деятельность уполномоченного по делам религий при Краснодарском крайисполкоме в период 1943–1945 гг. [2]. Оценка правового статуса православного духовенства и отношения к нему государства в годы политических репрессий представлены в работе М.Ю. Горожаниной [3]. Безусловно, настоящие исследования являются важными в процессе изучения конфессиональной политики СССР в отношении Православной Церкви на Кубани, но не отражающими в полной мере все аспекты указанной про-

блематики. Нужно заметить, что пусть даже частично, но исследователями затронута конфессиональная политика в период проведения экспроприации церковного имущества, и во время предвоенных массовых политических репрессий. В настоящей статье предпринята попытка рассмотреть взаимоотношения краевых властей и Церкви на Кубани в период 1929–1937 гг.

Согласно постановлению ВЦИК СССР от 8 апреля 1929 г., «О религиозных объединениях», было принято решение о создании при ВЦИК Постоянной комиссии по вопросам деятельности религиозных обществ. Эта комиссия явилась преемником предшествующей ей Антирелигиозной комиссии ЦК ВКП(б), почти полностью повторив состав последней. А.С. Кочетова отмечает, что с первых дней комиссия столкнулась с различными трудностями. В первую очередь это было связано с тем, что в постановлении об образовании комиссии не были прописаны ее постоянные функции и обязанности. Фиксированными оказались лишь необходимые к выполнению единичные указания, что, по мнению исследователя, создавало впечатление временности существования комиссии [4]. Официально ее функции были закреплены постановлением ВЦИК «О положении Постоянной центральной и местных комиссиях по рассмотрению религиозных вопросов» от 30 мая 1931 г. С этого времени произошла реорганизация старых и образование новых комиссий на региональном и республиканском уровнях.

На заседании Президиума Азово-Черноморского краевого исполнительного комитета (далее – КИК) 10 июля 1931 г. была организована региональная комиссия по вопросам культов с непосредственным подчинением Президиуму и Постоянной центральной комиссии при Президиуме ВЦИК СССР. Председателем комиссии был избран ответственный секретарь КИКа Гавриил Иванович Семенов, а секретарем – Нина Семеновна Гавриленко [5]. К функциям комиссии было отнесено предоставление контрольных цифровых сведений о религиозных объединениях, решение вопросов о закрытии молитвенных домов, разбор жалоб и претензий от церковных советов по поручению Постоянной центральной комиссии. О.Б. Приказчикова полагает, что «местные власти зачастую предоставляли

Комиссии ложные сведения. Учитывая недостаточность полномочий Центральной комиссии в работе с автономными республиками, было принято решение создать единый общесоюзный орган» [6]. С мая 1934 г. комиссия приступила к работе.

В составе документов фонда 5263 «Постоянная Центральная комиссия по вопросам культов при Президиуме Центрального исполнительного комитета СССР» Государственного архива Российской Федерации сохранились различные материалы, отражающие состояние отношений между православными общинами Кубани в период работы комиссии. Среди этих документов преобладают переписки о закрытии православных храмов (особенно жалобы прихожан на незаконные действия местных властей сельского и районного уровня), об экономическом состоянии приходов, о противодействии местных властей существующим обновленческим общинам, о регистрации священников. Подавляющее большинство жалоб, направляемых в адрес Постоянной центральной комиссии, связано с действием районных властей, препятствующих деятельности религиозных общин.

В 1934 г. церковно-приходской совет ст. Атаманской Павловского района направил жалобу в Комиссию на действия местных властей, использовавших храм Рождества Пресвятой Богородицы и здание церковной сторожки под засыпку зерна без договоренности с советом. Предварительно верующие обращались в Павловский Райисполком, которым было предложено Атаманскому стансовету заключить договор с общиной на использование лишь части храма, предоставив алтарь для совершения богослужений, однако совет оставил эти рекомендации без исполнения. Более того, несмотря на отсутствие у общины возможности пользоваться храмом, она по-прежнему должна была исполнять налоговые обязательства за аренду здания [7].

Местные власти создавали невыносимые условия, угрожающие существованию православных общин. Например, подобная ситуация сложилась в г. Армавире. С 1929 г. Николаевская православная община (насчитывающая более 2000 человек) была лишена храма и вынуждена арендовать частный дом для совершения богослужений. В 1933 г., когда арендная плата за дом стала превышать возможный для ве-

рующего уровень, они обратились в городскую комиссию по церковным делам о предоставлении одного из храмов. Однако 22 марта 1934 г. комиссия уведомила общину об отказе в ходатайстве о предоставлении храма, несмотря на то, что существующие две обновленческие и армяно-григорианская общины имели в своем распоряжении храмы. Подобная ситуация была осуждена пятым отделением Наркомата юстиции еще в 1924 г., указавшим руководству г. Армавира на недопустимость предоставления храмов только одной религиозной общине и на необходимость распределения их таким образом, чтобы обновленцы и православные («сергиевцы») получили в пользование по одному из православных храмов, но, как видно, это указание осталось без внимания со стороны местной власти.

Ввиду ухудшающегося положения, когда здание, используемое православными, перешло в муниципальный фонд, верующим было предписано из него выселиться. Александра Константиновна Сорокина написала от имени приходского совета телеграмму в адрес Постоянной комиссии следующего содержания: «Армавирский городской коммунальный отдел выбрасывает Николаевскую религиозную общину из помещения на улицу, чем вызывает среди верующих волнение. Краевая культкомиссия предложила Райисполкому предоставить помещение. Райисполком это распоряжение не выполняет» [8].

Так, в 1936 г. 1 июня на заседании комиссии по вопросам культов при Президиуме Азово-Черноморского крайисполкома было принято решение о закрытии Покровского храма ст. Абинской. Мотивом властей послужила необходимость поиска нового здания для станичной средней школы, которая должна была занять переоборудованный храм. Это решение было принято, несмотря на неоднократные выражения протеста со стороны местной общины верующих. Хотя еще год назад подобные действия при наличии обжалования вызывали со стороны Постоянной комиссии проверки и прекращения незаконных решений краевых органов власти.

К сожалению, 13 июня постановление краевой комиссии было утверждено и отправлено в Президиум ВЦИК. На заседании Президиума 30 декабря дело о закрытии храма ст. Абинской было рассмотрено, а

решение Азово-Черноморского крайисполкома – одобрено [9].

В большинстве случаев подобные действия местных властей оказывались незаконными, и по результатам рассмотрения Комиссией дела, при наличии обжалования со стороны верующих, направлялись указания райисполкомам через комиссию при Азово-Черноморском крайисполкоме о возврате культовых зданий верующим.

Стоит отметить, что все же были и положительные результаты исполнений указаний Комиссии районными властями. К примеру, церковно-приходским советом ст. Бесскорбной в 1934 г. был заключен договор с местным исполкомом на временное предоставление под ссыпку зерна Скорбященского храма. Зерно было засыпано в храм, но в установленный договором срок власти не только не вывезли, но даже увеличили количество зерна. Требования верующих игнорировались и храм оставался занят под зернохранилище. 17 ноября 1934 г. приходским советом были собраны подписи и составлена жалоба в Постоянную комиссию ВЦИК с требованием о передаче храма. 7 мая 1935 г. Азово-Черноморский крайисполком сообщил в комиссию, что «церковь была занята под ссыпку зерна с согласия верующих. В настоящее время церковь из под зерна освобождена и верующие совершают свои религиозные обряды» [10]. Подобная ситуация сложилась в ст. Роговской, где стансовет решил изъять местный храм на совершенно незаконных основаниях. Вскоре из Москвы в крайисполком было направлено предписание с требованием рассмотреть незаконное изъятие храма и устранить его последствия.

Активность членов приходского совета находила свою поддержку в Постоянной комиссии при ЦИК. Так, 17 июня 1934 г. церковно-приходскому совету Пантелеимоновского храма ст. Староминской было предъявлено постановление Азово-Черноморского крайисполкома о закрытии и ликвидации храма. В этот же день специальная комиссия из местных представителей власти приступила к изъятию имущества и разборке здания: были сброшены колокола, свалены три креста, при падении провалившиеся крышу. «Таким образом, мы были лишены возможности, предоставленной нам законом, обжаловать это постановление краевой власти перед ВЦИК до изъятия

имущества и ликвидации нашего храма – сообщалось в жалобе совета. Несомненно, очевидны незаконные действия районных и краевых властей в отношении верующих. Именно поэтому в адрес крайисполкома вскоре прибыло указание остановить ликвидацию храма, а все документы отправить в ВЦИК [11].

Спорные ситуации происходили также между властью и обновленческими общинами. Группа обновленцев Георгиевского храма г. Кропоткина в 1933 г. уступила с мая по сентябрь «тихоновцам» (представителям канонической Русской Церкви Московского Патриархата, находящихся под управлением преемника патриарха Тихона, местоблюстителя Патриаршего престола – митрополита Петра (Полянского) Георгиевский храм для временного пользования, потому что православный храм горсовет на лето арендовал под приют. Спустя почти год, когда представители обновленцев обратились в горсовет, они получили отказ даже в возврате хотя бы того храма, который ранее принадлежал православным. В результате рассмотрения заявления обновленцев, поступившего в Комиссию при ВЦИК, был послан запрос в Азово-Черноморский крайисполком, который сообщил, что в г. Кропоткине существовало 4 храма. Два храма в 1933 г. были переоборудованы в детские дома, а два других здания распределены между православной и обновленческой общинами: последние получили в пользование храм Успения Пресвятой Богородицы [12]. Очевидно, что горсовет предоставил ложные сведения в крайисполком о действительном статусе использования Успенского храма.

Еще более противоречивый инцидент возник в ст. Ахтырской Абинского района. Обновленческая община станицы после пожара, уничтожившего местный храм, в 1924 г. купила обычный дом для своих собраний. В 1935 г. был проведен ремонт помещения, но прибывшая комиссия для его освидетельствования предъявила множество требований к зданию, которые следовало устранить. Для нового ремонта требовались средства. Но станичный совет не дал своего разрешения на проведение сбора под видом отсутствия церковного старосты и церковного совета. В итоге молитвенный дом общины был закрыт и опечатан, а богослужения прекращены, и

несмотря на то, что численность обновленцев в станице достигала 600 дворов, местные власти не давали разрешения и всячески препятствовали проведению выборов церковного старосты и церковного совета, необходимых для регистрации общины. При этом официально молитвенный дом находился в пользовании обновленческой общины.

Жители обращались с жалобой к районному и краевому руководству, в 1937 г. даже отправили заявление в Постоянную комиссию по делам религий, однако ответа не последовало, и проблема осталась нерешенной [13]. Предположительно, в период проведения масштабной операции по уничтожению духовенства и близких к нему лиц к концу 1937 г. – началу 1938 г. община совершенно распалась.

В целом можно утверждать, что к 1938 г. практически все храмы (за исключением лишь немногих) были закрыты, а богослужения прекращены. Подавляющее большинство духовенства патриаршей Церкви расстреляно еще во время карательной операции 1937 г.

Рассмотрев довоенный период в государственно-церковных отношениях на Кубани, следует отметить противоречивость в действиях представителей советской номенклатуры и, в частности, комиссии по вопросам культов. В первую очередь она выражена изменчивостью отношения к исполнению законодательных актов, регулирующих деятельность религиозных общин, к действиям местных властей по закрытию храмов и ликвидации приходов. Именно за счет подобных действий органов, реализующих направления конфессиональной политики государства, не меньше половины храмов на Кубани до 1936–1937 гг. продолжали действовать, несмотря на всю проводимую антирелигиозную политику.

Примечания:

1. *Бабич А.В.* К вопросу об изъятии церковных ценностей на Кубани в 1922 году // *Кубань-Украина: вопросы историко-культурного взаимодействия.* Вып. 6. Краснодар, 2012. С. 319–331; *Бабич А.В.* Гитлеровский оккупационный режим и Русская Православная Церковь на Кубани (1942–1943 гг.) // *Национальная идентичность и национализм у славян и их соседей: проблемы прошлого и настоящего.* Краснодар, 2011. С. 185–190.

2. *Бабич А.В., Тараненко М.В.* Русская Православная Церковь на Кубани в 1943–1945 гг. // *Кубанский сборник.* Т. 4 (25). Краснодар, 2012.

3. *Горожанина М.Ю.* Православное духовенство Кубани

в годы политических репрессий // *Материалы X Международной научной конференции «Государство, Общество, Церковь в истории России XX века».* Иваново, 2011. С. 132–139.

4. *Кочетова А.С.* Формирование и деятельность Комиссии по вопросам религиозных культов при Президиуме ВЦИК-ЦИК СССР // *Вестник архивиста.* 2012. № 1. С. 132.

5. Государственный архив Российской Федерации (далее – ГАРФ). Ф. 5263. Оп. 1. Д. 35. Л. 69.

6. *Приказчикова О.Б.* Деятельность Постоянной центральной комиссии по вопросам культов (1929–1938 гг.) // *Вестник ПСТГУ.* Вып. II:2 (31). 2009. С. 45.

7. ГАРФ. Ф. 5263. Оп. 1. Д. 322. Л. 38.

8. Там же. Л. 10, 13, 19–23, 26.

9. ГАРФ. Ф. 5263. Оп. 1. Д. 329. Л. 1–6.

10. ГАРФ. Ф. 5263. Оп. 1. Д. 322. Л. 41–43.

11. Там же. Л. 108, 111.

12. ГАРФ. Ф. 5263. Оп. 1. Д. 322. Л. 62–64об.

13. ГАРФ. Ф. 5263. Оп. 1. Д. 324. Л. 44–48.

С.Н. Рыбко

РУССКАЯ ПРАВОСЛАВНАЯ ЦЕРКОВЬ НА КУБАНИ В ПЕРИОД ГИТЛЕРОВСКОЙ ОККУПАЦИИ (по архивным документам и полевым материалам Кубанской фольклорно-этнографической экспедиции)

Несмотря на наличие целого ряда публикаций о религиозной жизни на Кубани в период гитлеровской оккупации [1], остаётся немало открытых вопросов в изучении этой проблемы. Например, роль Русской Православной Церкви за рубежом в деле возрождения Церкви на оккупированной территории, кем и откуда доставлялись антиминсы во вновь открытые храмы, степень организованности и подчинённости церквей в рассматриваемый период. Целью данной статьи является рассмотрение изменений религиозной жизни кубанцев в период гитлеровской оккупации (август 1942 – февраль 1943 г.).

К лету 1942 г. количество православных приходов на территории Краснодарского края в результате их массового закрытия под давлением власти составляло всего лишь 7 (из них 4 обновленческих и 3 тихоновских) [2]. В период оккупации, по данным историка М.В. Шкаровского, в Краснодарском крае было открыто 229 храмов [3].

Возрождению религиозной жизни, как на Кубани, так и по всей территории СССР, способствовало начало военных действий. Для сплочения народов СССР и военно-политического союза с Великобританией и США И.В. Сталин встал перед необходимостью прекратить антицерковную

компанию, имевшую крайне негативное воздействие на общественное мнение союзных держав. Другим серьёзным фактором в ослаблении репрессий было восстановление храмов и богослужений на территориях, находившихся под контролем Германии. Постепенно отвоевывая их у немцев, «Вооружённые Силы и карательные органы СССР по политическим соображениям не могли сразу возобновлять на занимаемых территориях прежнюю репрессивную практику» [4].

Неудивительно, что на оккупированной немцами территории отмечался бурный всплеск религиозного сознания. В городах и в станицах верующие открывали сохранившиеся храмы или приспособляли под них новые помещения, приносили иконы, церковную утварь, доставали священнические облачения. Когда всё было готово, приглашали батюшку, и освящался храм. Первоначально со стороны местного верующего населения в адрес германских войск извлеклись чувства благодарности. Но вскоре эти чувства сменились негодованием и протестом против немцев. По воспоминаниям жительницы станицы Гурийской Белореченского района, немцы оборудовали помещение для богослужений: «Они так сделали, немцы, ну не дюже метра полтора подняли выше пол, шоб батюшку выше было видно. И вот сами немцы приходили во так, хеуражки и стоять, ни крестился, ни молился... стоял ни один, а много. А мама наша: «Я не пиду». А я среднего брата, он тысяча девятьсот двадцать девятого года, и говорю: «Коля, пойдём, помолимся, шоб папа с фронта вернулся. Мама не верыла, шо они молятся. Она говорила – это лицемерство. Она выросла в церкви, она вот этим немцам никому она не верыла. Но оно и правда. [Открыли не для себя же?] Для нас, пошли мы... мы пошли, стоим, брату говорю: «Серёжа, не надо, у тебя рука болит, не надо!»... Он: «Няня, я молюсь, шоб папа пришёл». Вот он («батюшка» – С.Р.) читал, читал, а он наш дядько, Гуриевский, а люди все плачуть стоять, каждого ж той брат, той сын. [А что читал?] Читает молитвы... читал, читал..., а немцы там один стоит, там другой, там трэтий, так фуражки держат, да большиие, мы ж маленькие были, они дядьки большиие такие. Тада читал, читал. А наши в горах были уже, за Туапсе горы, а он тода и говорить,

отож кадил этим: «Шоб наши врагы с гор не вернулись!» [Кто говорит, батюшка врагами кого называл?] Наших, совецких, отцов наших, братьев, сёстров всех... люди: «А-а». Мы ж молимся, шоб отец мой пришёл, мы бумагу получили, но мы этой бумаги не верым, мы надеемся, шо наш отец прыдётся, нас четверо. А он как сказал, и люди потрошку, потрошку, потрошку, и все вышли и большиие в ту церковь никто не пошёл. [А что за батюшка?] Наш Гуриевский... тётки Верки Савчихи дядько, Киселёв его фамилия. [А звали как батюшку?] Иван. [Отец Иван?] Не знаю, его отцом никто не звал, говорили: «Да то ж Ванька Киселёв, [Возможно он и не был священником?] Наверно и мы его с тех пор большиие не видели... он наверно ещё раньше смотал, потому шо кода наши уже прышли, у нас полиции было много» [5].

Из текста, приведённого выше, следует и то, что священнослужители назначались немцами из числа местного населения (автором не выяснено кем осуществлялось их рукоположение). Приглашались местными жителями священники, работавшие до оккупации сторожами, дворниками, бухгалтерами. И тем и другим приходилось идти на серьёзные уступки немцам, направленные против советского режима. За это, после окончания войны, приходилось расплачиваться нередко ценою жизни. В связи с открытием церквей по хуторам и станицам в период оккупации служились благодарственные молебны. Так после ухода немцев все священники и диаконы Георгиевского храма г. Краснодара за возглашение многолетия новой власти получили по 10 лет тюремного заключения [6]. За причащение перед смертью и отпевание жены полицая священник этого же храма Кирилл Ильяшов был посажен в тюрьму, где находился до 1956 года, после освобождения умер [7]. О священнике ст. Убеженской отце Михаиле говорили: «Его вызвали при немцах в Краснодар и заставили службу служить. Он отслужил, за это его посадили...» [8]. Со стороны оккупационных властей священники за нарушение установленных правил подвергались угрозам, но случаев убийств нами не зафиксировано. Так в феврале 1943 г. о. Кирилл Ильяшов вместе со своей матушкой перед занятием города советскими войсками отпевали и хоронили повешенных немцами людей в вырытых

между могилами ямах. *«Когда наши вошли, о. Кирилл встречал их с хлебом и солью»,* – добавляет современник тех событий Дьяченко Эльза Сергеевна [9].

По воспоминаниям респондентов, церкви в некоторых станицах работали до оккупации по большим праздникам, и гитлеровцы их не открывали [10]. Более того, имеется немало свидетельств о том, что немцы при отступлении пытались уничтожать храмы. Так был заминирован храм в ст. Убеженской [11], сожжена церковь в ст. Новопашковской [12]. Некоторые храмы были разграблены, превращены в кинотеатр, конюшню, склад для боеприпасов, застенки гестапо, где убивали военнопленных и мирных граждан [13]. Эти и другие факторы обнажали перед людьми истинные цели оккупантов. Не оказали воздействия на население и обрядовые формы выражения религиозных чувств немцев: *«Когда немец пришёл, он же немного открывал церковь, где щас амбулатория. Но они ж сами своих воинов, как идут на фронт, у них батюшка благословляет, молятся и отправляют, причастие у них было – такой порядок. Они собрались на выгонок, и наверно ж приобщали солдат. У нас стол взяли и у других, и тогда в длину их сделали. Они в два ряда стоят, солдаты. Один подошёл, что-то даёт ему ложечку чайную и слово говорят: «Аминь, аминь». А мы вокруг стоим, слушаем, что же они делать будут, столы собрали, солдаты стоят. Они подходят, глотнут, что в ложечке, сам солдат говорит, а потом батюшка что-то за слова говорил. В сторону, другой. А на утро на машины и на передовую. [Столы для чего были накрыты?] На них ставили, наверно, продукты, чакушу, наверно свечки ставили. Но, как не то, а чужеземец»* [14]. *«Ходили (в церковь – С.Р.) молодёжь, певчие, даже немцы служили там, и своих убитых они хоронили около церкви. Батюшка наездной был, с Апшеронска приезжал. А они, как верующие, немцы, заносыли у эту церковь своих покойников и тут же хоронили. Сейчас ходят там по тех могилах»* [15].

Не отвергая религиозных чувств немцев, старожилы видели опасность и проявляли недоверие к их действиям. *«[Как немцы относились к церкви?] Сад вокруг церкви выпилили, изгородь была деревянная попалили, но храм не тронули. [Почему попалили?] Они грелись, костры жгли. К нам*

принесли, наклали в печку, а один так замёрз... Были очень дерзкие, а были очень добрые...» [16]. *«Сколько в войну я служил, – вспоминает Александр Иванович, в то время пономарь Георгиевского храма г. Краснодара, – ни разу они не причащались, не крестились. Просто смотрят, осматривают храм. А чтоб молились – нет»* [17]. *«Да, немцы открыли, но если бы они тут дольше побыли, они бы тут делов наделали. Была женщина тут, она видела список у немцев, куда были внесены все ударники, их на расстрел подписывали. [Зачем открывали они?] Они же верующие, только по своему веровали. Они открыли её в церковной сторожке»* [18].

Религиозная политика немцев, по мнению М. В. Шкаровского, сводилась к раздроблению Церкви, использованию её для помощи немецкой администрации, ликвидации православия после окончания войны и созданию новой религии, призванной воспитывать послушных поданных рейха [19].

Постепенно открытые в период оккупации храмы становились центрами религиозной жизнедеятельности, пробуждались глубокие патриотические чувства. Приходы стали активно собирать средства для действующей армии. Прихожанам Свято-Троицкого храма ст. Платнировской был передан привет от И. В. Сталина и благодарность Красной Армии за собранные средства на строительство танковой колонны «Защитник Юга» [20]. За 1944 г. в Кубанской епархии верующими «тихоновской» церкви было собрано 600 000 рублей на танковую колонну им. Александра Невского. Обновленцами, на нужды обороны – до 700 000 рублей [21]. В сентябре 1943 г., после избрания Патриарха, Правительство СССР разрешило возобновление церковной издательской деятельности, духовного образования.

В период оккупации был восстановлен обычай хождения по домам верующих с молитвой на праздник Рождества Христова, Крещения Господня и др. праздники. Уполномоченный докладывал, что эти хождения приняли массовый характер, подняли дух духовенства, «т. к. оно принималось с почётом не только верующими, но и в ряде случаев и не верующими». Крестные ходы в день Крещения Господня в 1944 г. проходили с огромным участием местных

жителей, военных, председателя Совета, который и дал разрешение на проведение мероприятия. Священник Успенского молитвенного дома ст. Ладожской сообщал: «Мы – духовенство и наш приходской совет в праздник Крещения отправились к председателю станичного совета за получением разрешения пойти с крестным ходом в день Крещения на реку Кубань. Председатель с готовностью и любезностью разрешил и создавался величественный агитационный праздник. Прекратились работы в колхозах и учреждениях и все пошли на наш церковный праздник. Берега Кубани были усеяны народом, было до 5 тысяч» [22].

Священник Петропавловского молитвенного дома ст. Дядьковской, говоря о крестном ходе, заявил: «Мы создали такой крестный ход на реку, о котором говорят и сейчас не только у нас, но даже в окружающих станицах» [23]. По рассказам жителей ст. Северской, в крестном ходе приняли участие военные, выставив свои машины вдоль берега. 25 мая 1944 г. в праздник Вознесения Господня священник храма х. Белый Павловского района, с разрешения председателя стансовета, организовал крестный ход с участием хора певчих. Во время пути было совершено 6 молебнов, которые совершались во дворах верующих и около колодцев, с освящением воды и молением о даровании дождя [24]. Были также возобновлены крестные ходы вокруг церкви по случаю престольных и великих праздников, обновления икон [25]. Священники беспрепятственно освящали открывающиеся магазины, мастерские.

Годы Великой Отечественной войны стали временем ликвидации болезненных для Русской православной церкви обновленческого и григорианского расколов, спровоцированных и в значительной степени организованных государственными органами в период НЭПа 1920-х гг. Возросшие в годы войны авторитет, нравственная мощь, организационное укрепление Московской Патриархии, а также изменение отношения государства к ней способствовали изживанию остатков обновленческого раскола. На Кубани обновленческих приходов в период оккупации открывалось больше, поскольку приглашались на приходы заштатные священники, среди них было много обновленческих. Кроме того, на занятой германскими войсками территории Кубани активную дея-

тельность вёл обновленческий архиепископ Краснодарский и Кубанский Владимир Иванов. Он рукополагал в сан священников, тем самым увеличивалось число обновленческого духовенства. «Тихоновские» приходы оставались в меньшинстве.

27 декабря 1944 г. Владимир Иванов подал в Патриархию покаянное обращение с просьбой о принятии в общение с РПЦ духовенства и мирян Кубанской обновленческой епархии во главе с ним. 3 января 1945 г. он принял монашеский постриг с именем Флавиан, а 8 января состоялась его архиерейская хиротония [26]. Весной 1945 г. на территории Ильинского храма г. Краснодара состоялся всенародный акт покаяния обновленческого духовенства. К концу года не осталось ни одного обновленческого прихода.

К 1 января 1945 г. в крае функционировало уже 237 церквей и молитвенных домов, священников – 248, дьяконов – 29 и псаломщиков – 72 [27].

Итак, в период гитлеровской оккупации отмечался подъём религиозной жизни, который выражался в открытии храмов и возобновлении богослужений, восстановлении крестных ходов, престольных праздников, колокольного звона. Возрождение Церкви в годы войны стало, прежде всего, возрождением Церкви патриарха Тихона и способствовало преодолению внутреннего раскола. Великая Отечественная война заставила обратиться людей и руководство страны к вере, осознанию своих ошибок, которые выражались в гонениях на церковь и её служителей.

Примечания:

1. Кринко Е.Ф. Жизнь за линией фронта: Кубань в оккупации (1942–1943 гг.). Майкоп, 2000; Фефилин Ф.С. Взаимоотношения государства и религиозных организаций в 40-х – середине 50-х гг. (на материалах Краснодарского края). Дисс. ... канд. ист. наук. Майкоп, 2002; Суворова Н. Молитва за Отечество // Родная Кубань. 2005. № 1; Дело мира и любви. Очерки истории и культуры православия на Кубани / Научн. ред., сост. О.В. Матвеев. Краснодар, 2009 и др.
2. ГАКК. Ф. Р-1519. Оп. 1. Д. 3. Л. 1.
3. Шкаровский М.В. Крест и свастика. Нацистская Германия и Православная церковь. М., 2007. С. 384–385.
4. Материалы сайта [Электронный ресурс]. – Режим доступа: <http://www.traditio-ru.org/viki>.
5. Полевые материалы кубанской фольклорно-этнографической экспедиции 2005 (далее – ПМ КФЭЭ-2005), а/к (аудиокассета) № 3359 ст. Гурийская Белореченского района. Инф. (Информатор) Фенина Т.М. (1927 г.р).
6. Православный голос Кубани. 2005. № 5 (174). С. 9.
7. В/к «Под покровом святого Георгия». Реж. Михаил Шнурников.
8. ПМ КФЭЭ-1999, а/к № 2001. ст. Убеженская Успенско-

го р-на Краснодарского кр. Инф. Квитова К.И. (1919 г.р.).

9. Полевой дневник автора.

10. ПМ КФЭЭ-2007, а/к № 3841 ст. Балковская Выселковского р-на Краснодарского кр. Инф. Дыдорь (Бурляева) Л.П. (1936 г.р.); ПМ КФЭЭ-1999 а/к № 2001. ст. Убеженская Успенского р-на Краснодарского кр. Инф. Квитова К.И. (1919 г.р.).

11. ПМ КФЭЭ-1999, а/к № 2001. ст. Убеженская Успенского р-на Краснодарского кр. Инф. Квитова К.И. (1919 г.р.).

12. ПМ КФЭЭ-2014. ст. Новопашковская Крыловского р-на Краснодарского кр. Инф. Салата В.С. (1939 г.р.).

13. *Бабич А.В.* Гитлеровский оккупационный режим и Русская Православная Церковь на Кубани (1942–1943 гг.) // Национальная идентичность и национализм у славян и их соседей: проблемы прошлого и настоящего. Краснодар, 2011.

14. ПМ КФЭЭ-2005, а/к № 3382 ст. Гурийская Белореченского р-на Краснодарского кр. Инф. Карнаухова П.Я. (1926 г.р.).

15. ПМ КФЭЭ-2003, а/к № 2949 ст. Нижегородская Апшеронского р-на Краснодарского кр. Инф. Перепелица П.И. (1926 г.р.).

16. ПМ КФЭЭ-2007, а/к 3841 ст. Балковская Выселковского р-на Краснодарского кр. Инф. Дыдорь (Бурляева) Л.П. (1936 г.р.).

17. Полевой дневник автора.

18. ПМ КФЭЭ-2008, а/к 4054 ст. Новолабинская Усть-Лабинского р-на Краснодарского кр. Инф. Гойколова М.С. (1927 г.р.).

19. *Шкаровский М.В.* Указ. соч. С. 478.

20. ПМ КФЭЭ-1992, а/к 242 ст. Платнировская Кореновского р-на Краснодарского кр. Инф. о. Виктор.

21. ГАКК. Ф. Р-1519. Оп. 1. Д. 3. Л. 4.

22. Там же. Л. 9.

23. Там же.

24. Там же. Л. 10.

25. ПМ КФЭЭ-2007, а/к № Б-20 ст. Балковская Выселковского р-на Краснодарского кр. Инф. Никишина Т.Г. (1934 г.р.).

26. *Евгений Шишкин, свящ.* Ликвидация обновленческого раскола Русской Православной Церкви в свете данных региональной истории Северного Кавказа // Проблемы и перспективы исследования церковной истории Северного Кавказа. Ставрополь, 2012. С. 323–324.

27. ГАКК. Ф. Р-1519. Оп. 1. Д. 13. Л. 21.

А.В. Бабич

**ПРАВОСЛАВНЫЕ ПРИХОДЫ
КРАСНОДАРСКОЙ И КУБАНСКОЙ
ЕПАРХИИ В ПЕРИОД ВЕЛИКОЙ
ОТЕЧЕСТВЕННОЙ ВОЙНЫ 1941 – 1945 гг.
И В ПОСЛЕВОЕННЫЙ ПЕРИОД
(на примере Отрадненского благочиния)**

Коренной перелом в ходе Великой Отечественной войны 1941 – 1945 гг., происшедший в 1943 году, отразился и на взаимоотношениях между советским государством и Русской Православной Церковью, что можно условно назвать «новым курсом» И.В. Сталина.

8 сентября 1943 г., состоялся Архиерейский собор, в котором участвовало 19 архиереев. 12 сентября состоялась интронизация патриарха Сергия в кафедральном Богоявленском соборе. В связи с этим, цер-

ковный историк, протоиерей Станислав Цыпин, отмечал: «Правительство, допуская избрание патриарха, открытие приходов и духовных школ, откровенно признавало несбыточность большевистских планов полного разгрома Церкви и устранение ее из жизни народа. По существу были заключены условия своего рода «конкордата», который в основном государственная власть соблюдала вплоть до начала хрущевских гонений» [1].

Кульминацией этих событий явился Поместный собор 1945 года, превзошедший Собор 1917 – 1918 гг. по авторитетности и числу гостей от братских Православных церквей. На Собор в Москву прибыли патриархи: Александрийский Христофор, Антиохийский Александр III, Грузинский Каллистрат; представители Вселенского патриархата: митрополит Фиатирский Герман, Иерусалимского – митрополит Севастийский Афинагор, делегация Сербской Церкви во главе с митрополитом Скоплянским Иосифом, делегация Румынской Церкви во главе с епископом Аржешским Иосифом [2].

На соборе был избран новый патриарх Алексей I (Симанский) и утверждено новое «Положение об управлении Русской Православной Церкви» (31.01.1945), которое резко подчеркивало иерархический строй церковного управления, возвышая в сравнении с определениями предыдущего Собора (1943 г.) полномочия патриарха, епархиальных архиереев и настоятелей приходов. В частности, в отличие от ранее существующего порядка организации церковных советов, они теперь составлялись не из трех, а из четырех лиц, причем председателем церковного совета, становился, *в силу своей должности*, настоятель приходского храма. Сроки созыва Поместных и Архиерейских Соборов «Положением» не регламентировались. По «Положению» Собора 1945 г. местоблюститель патриаршего престола не избирался, а им становился после кончины патриарха старший по хиротонии постоянный член Синода [3].

14 сентября 1943 г. в соответствии с Постановлением СНК СССР при Совнаркомом СССР был образован Совет по делам Русской Православной церкви, который осуществлял связь между Правительством СССР и Патриархом Московским и всея Руси по вопросам Русской Православной Церкви. Совет состоял из председателя, его

IV. Православие на Кубани

заместителя, двух членов и ответственного секретаря, утверждаемых Совнаркомом СССР [4].

При краевых и областных исполнительных комитетах Советов депутатов трудящихся были образованы должности уполномоченных указанных Советов.

Уполномоченный являлся своего рода посредником между религиозными организациями и советскими органами, указания или распоряжения которых были необходимы для разрешения вопросов, связанных с деятельностью религиозных объединений на территории СССР и за границей.

Основной функцией уполномоченного было осуществление контроля за своевременным проведением в жизнь законов и постановлений правительства СССР по вопросам религий [5].

Что касается правового положения Русской Православной церкви в СССР, то и после окончания Великой Отечественной войны оно, в основном, определялось ст. 12 декрета СНК от 23 января 1918 года «Об отделении церкви от государства и школы от церкви», которая гласила: «Никакие церковные и религиозные общества не имеют права владеть собственностью. Прав юридического лица они не имеют».

Согласно ст. 13 этого же декрета: «Все имущество, существующих в России церковных и религиозных обществ объявляется народным достоянием.

Здания и предметы, предназначенные специально для богослужебных целей, отдаются, по особым постановлениям местной или центральной государственной власти, в бесплатное пользование соответствующих религиозных обществ» [6].

В то же время Постановлением СНК СССР от 22 августа 1945 г. № 2137-546с – «По вопросам, относящимся к православным церквям и монастырям» – церковным органам православной церкви – патриархии, епархиальным управлениям, приходским общинам и монастырям – предоставлялись некоторые ограниченные права юридического лица: им разрешалось: приобретение транспортных средств, производство церковной утвари и предметов религиозного культа, продажа этих предметов общинам верующих, аренда, строительство и покупка в собственность домов для церковных надобностей, с разрешения Уполномоченного Совета по той республике, краю или облас-

ти, где находился соответствующий церковный орган.

Таким образом, церковные органы с изданием указанного постановления СНК СССР от 22 августа 1945 г. имели право, при наличии соответствующего разрешения Уполномоченного Совета, заключать и оформлять в установленном порядке сделки и договора, вытекающие из предоставленных им этим постановлением прав, предъявлять в случае необходимости по заключенным договорам судебные иски и отвечать по предъявленным к ним искам в судах.

Циркулярным распоряжением от 22 сентября 1945 г. за № 18/35с. Наркомюст Союза ССР дал нотариальным конторам указание о том, чтобы они удостоверяли в нотариальном порядке договоры, заключаемые церковными органами о покупке, аренде и строительстве домов для церковных надобностей, а также о покупке транспортных средств – при наличии соответствующего разрешения Уполномоченного Совета. В том случае, если церковный орган покупал лошадь, экипаж или телегу, сделать это он мог и без разрешения Уполномоченного.

Церковным органам также разрешено было заниматься производством утвари и предметов религиозного культа и продавать их общинам верующих. Они могли открывать соответствующие мастерские и производственные предприятия, и иметь закрытые склады для распределения и продажи общинам верующих выработанных этими предприятиями церковной утвари и предметов религиозного культа [7].

Изменение политики советской власти в отношении Русской Православной Церкви отражалось и на церковной жизни Кубани.

После освобождения Краснодарского края от гитлеровцев в феврале 1943 г. начался процесс регистрации духовенства, церковей и молитвенных домов, которые были открыты после начала оккупации. Процесс этот имел определенные сложности, связанные не только с организационными моментами, но и с преодолением церковного (обновленческого) раскола внутри православной церкви.

По данным историка М.В. Шкаровского, проводившего изучение материалов в центральных архивах, в Краснодарском крае в период оккупации было открыто 229

храмов и молитвенных домов Русской Православной Церкви [8].

Из отчетов Уполномоченного по делам Русской Православной Церкви по Краснодарскому краю также становится известным, что «после освобождения края от гитлеровцев количество церквей и молитвенных домов уменьшилось и летом 1943 года их насчитывалось 143. Уменьшение количества приходов произошло по причине, частично, бегства духовенства с немцами, а также по причине произведенного изъятия из пользования церковных общин общественных зданий (школ, клубов, и т.п.)».

«В дальнейшем, – продолжает Уполномоченный по краю, – выждав момент и убедившись, что советские органы никаких мероприятий против церкви не проводят, духовенство вновь начало вести работу по открытию церквей и молитвенных домов. В результате, на 1 апреля с.г. религиозных культов Русской Православной Церкви в крае насчитывается 219, из них: патриарших – 133 и обновленческих – 86» [9].

Наибольшее количество приходов в этот период действовало в 1947 году. Во втором квартале 1947 г. общее количество церквей в епархии составляло 88, молитвенных домов – 155 (итого 243 общины) [10].

В дальнейшем количестве приходов стало постепенно снижаться, однако массовое закрытие приходов началось фактически лишь после 1956 года, когда политика Н.С. Хрущева по уничтожению православия в СССР приняла угрожающий характер.

В связи с вышеизложенным, мы попытаемся обратиться к характеристике православных общин в отдельно взятом регионе Краснодарского края, что позволит нам в некоторой степени представить определенную картину деятельности православных приходов на микроуровне. В целом исследование охватывает определенную часть советской эпохи, в основном, это период Великой Отечественной войны 1941 – 1945 гг. и первое послевоенное десятилетие, в то же время в статье представлена краткая история этих же приходов в дореволюционный период, чтобы у читателя имелось более точное представление о тех сложных и порой противоречивых процессах, которые происходили в изучаемый период.

Но прежде чем перейти к изложению фактического материала, хотелось бы упомянуть замечательную книгу Ложкиной

О.А. и Бондаренко А.А. «Историческое описание Отрадненского благочиния», выпущенную в г. Краснодаре в 2011 издательством «Гранат». В этой книге описывается дореволюционная жизнь приходов Кавказской, а затем Ставропольской епархии на примере церквей, расположенных на территории современного Отрадненского благочиннического округа Екатеринодарской и Кубанской епархии, в период с середины XIX в. до 1917 года. В книге широко использовались материалы клировых ведомостей, содержащих сведения о времени постройки и освящения церквей и молитвенных домов, послужные списки священников, диаконов и псаломщиков и др., Ставропольских епархиальных ведомостей и других изданий. Не будет преувеличением сказать, что эта книга принесет большую пользу не только ученым и профессиональным историкам, но будет также весьма полезна для всех, кто интересуется церковной историей, краеведением и даже генеалогическими изысканиями.

Итак, в продолжение и развитие темы упомянутого издания, обратимся к теме публикации. В ГКУ «Крайгосархив», в составе архивного фонда «Уполномоченный Совет по делам Русской Православной Церкви при Совете Министров СССР по Краснодарскому краю» имеются данные о том, что в период Великой Отечественной войны 1941–1945 гг. и в послевоенный период в Отрадненском районе Краснодарского края действовало 8 приходов Русской Православной Церкви, а именно, в хут. Братково-Опочиновском, а также в станицах – Надежной, Отрадной, Передовой, Подгорной, Попутной, Спокойной и Удобной. Перейдем к их описанию.

***Молитвенный дом во имя Успения
Пресвятой Богородицы
в хут. Братково-Опочиновском
Краснодарской епархии***

История прихода хут. Братково-Опочиновского началась с того, что крестьяне различных губерний, купившие землю в Кубанской области на реке Уруп, пожелали выстроить на своем участке за собственные средства православную церковь. Собрав необходимую сумму денег, они купили в г. Коропе Черниговской губернии в 1903 г. старую деревянную церковь и перевезли ее вместе с иконостасом и церковной утварью

на хутор Опочиновский. Строительство велось по проекту архитектора Шинкевича. Церковь была освящена 30 декабря 1905 г.

Здание деревянное, на кирпичном фундаменте с такой же колокольней, изнутри и снаружи окрашено масляной краской [11].

До революции 1917 г. в храме хут. Опочиновского служил священник о. Василий Гриценко [12].

В 1937 году церковь была закрыта; в 1941 г. здание церкви передано колхозу «Большевик» под клуб и полностью перестроено. Это значит – разрушен алтарь, снят купол и т. д. 24 декабря 1943 г. в хут. Братково-Опочиновском была зарегистрирована православная община патриаршей ориентации и верующим под молитвенный дом временно передано здание школы, состоящее из двух комнат, вместимостью до 500 чел. Службы в молитвенном доме проводил иеромонах Кириак (в миру Балюк Алексей Яковлевич) [13].

7 июня 1947 г. священник о. Алексей Воронов, который на тот момент был настоятелем молитвенного дома, купил для церковной общины строение, состоящее из деревянного дома крытого железом, площадью 70 м² на территории колхоза «Большевик» [14].

О священнике о. Алексее Воронове известно, что он родился 08.03.1889 г. в с. Средняя Луковка Грязненского р-на Воронежской области; русский; [окончил] Тамбовскую духовную семинарию; женат; осужден гражданским судом по ст. 112 и отбывал наказание в трудовых лагерях с 1930 по 1935 гг.; в обновленческом расколе не состоял; в Краснодарский край прибыл из с. Сселки Липецкого р-на Воронежской области в 1944 г.; во время оккупации [жил в] с. Сселки Липецкого р-на Воронежской области [15].

В период «хрущевской оттепели» молитвенный дом в хут. Братково-Опочиновском Отраденского района не закрывался, и приход продолжал действовать вплоть до распада СССР.

***Свято-Михаило-Архангельский
молитвенный дом в ст. Надежной
Краснодарской епархии***

Свято-Михаило-Архангельская церковь в ст. Надежной Лабинского отдела Кубанской области была построена тщанием

прихожан в 1860–1861 гг. и освящена 8 ноября 1862 г. Здание деревянное на деревянном фундаменте. Колокола были укреплены на деревянных столбах.

В 1874–1877 на средства прихожан (25000 руб.) с добавлением средств от Кубанского казачьего войска (9000 руб.) была построена новая церковь (деревянное здание на каменном фундаменте с деревянной колокольней). Новая церковь освящена 31 октября 1877 г. [16].

До революции 1917 г. в ст. Надежной служил священник о. Петр Тутов, он же благочинный 11-го округа [17].

В 1935 году церковь была закрыта, а здание переделано под клуб. Во время гитлеровской оккупации группа верующих заняла здание церкви и стала проводить в нем богослужения. По документам становится известно, что в 1943 г. в ст. Надежной присутствовали две православные общины, одна – обновленческой ориентации во главе со священником Харьбиным, зарегистрированная советскими органами, а другая – патриаршей, во главе со священником Танцюрой, незарегистрированная, причем между ними проходили ожесточенные столкновения [18].

О священнике Харьбине Григории Мефодиевиче известно, что он родился 16.11.1889 г. в ст. Урупской Кубанской области; русский; в 1909 г. окончил 2-классную учительскую школу; женат; не судим; был в обновленческом расколе, принят в каноническое общение с Московским Патриархатом Русской Православной Церкви в 1945 г.; во время оккупации жил в ст. Удобной, не работал.

Трудовая деятельность: с 1918 г. служил священником в ст. Самурской Кубанской области; с 1921 г. – священником в ст. Темижбекской Северо-Кавказского края; с 1933 г. – священником в ст. Краснодарской Ростовской области; с 1938 г. работал счетоводом в ст. Апшеронской Краснодарского края; с 1942 г. по болезни находился безработным; с 1943 г. – священником в ст. Надежной; с 1945 г. – священником в г. Темрюке; с 1946 г. – священником в ст. Ново-Рождественской Краснодарского края; с 1947 г. – священником в ст. Ново-Михайловской; с 1948 г по болезни безработный; с 28 декабря 1949 служил священником в Ладомировском районе Воронежской области; 21 мая 1950 г. вернулся на Кубань, был

безработным; с 4 октября 1950 г. служил священником в ст. Привольной Краснодарского края; с 29 января 1951 г. служил священником в ст. Степной Приморско-Ахтарского района [19].

Священник Танцюра Павел Петрович родился 28.06.1903 г. в ст. Ахтырской Кубанской области; русский; в 1918 г. окончил Екатеринодарское духовное училище; женат; не судим; был в обновленческом расколе, принят в каноническое общение с Московским Патриархатом Русской Православной Церкви в 1943 г.; во время оккупации служил священником в ст. Малотенгинской Отрадненского района Краснодарского края [20].

В апреле 1944 г. райисполком предложил православной общине ст. Надежной освободить здание церкви и перебраться в другое помещение, с тем, чтобы в бывшем здании церкви восстановить клуб, как это было перед началом Великой Отечественной войны [21].

В 1945 г. священник о. Александр Иванович Ляшенко построил дом на свои средства и, после того как райисполком вновь потребовал в срочном порядке освободить здание клуба к 1 мая 1946 г., перенес церковное имущество в свой дом, после чего передал этот дом общине [22].

С 1950 г. настоятелем Св.-Михайло-Архангельского молитвенного дома назначен священник Беланов Михаил Петрович [23].

Священник Беланов Михаил Петрович, родился 02.11.1914 г. в с. Сергиевском Кубанской области; русский, в 1934 г.; окончил начальную сельскую школу в ст. Дондуковской Азово-Черноморского края; в результате самоподготовки получил профессию шофера; женат; не судим; в обновленческом расколе не состоял; служил в РККА с 29.07.1941 по 21.06.1943, [был] ранен.

Трудовая деятельность: до 1936 г. проживал вместе с родителями, работал по найму на производствах и предприятиях в Грузии, в местечке Лагодежи, в качестве плотника; в 1936 г. призван в ряды РККА; в 1938 г. мобилизован в запас; работал в г. Майкопе в МТС в качестве шофера, в 1939 г. работал шофером в торговой сети; с 1940 г. работал в Ростоснабсбыте в г. Майкопе; в 1941 г. мобилизован на фронт; в 1943 г. был ранен и направлен в г. Иваново в госпиталь; где по излечении был оставлен на работу в качестве шофера и в 1946 г.

по расформировании госпиталя был демобилизован, вернулся на Родину и работал в г. Майкопе на варенье-варочном заводе; одновременно с этим готовился к исполнению обязанностей псаломщика при Воскресенской церкви г. Майкопа под руководством священника о. Леонида Гаврилюка; в 1947 г. был допущен к испытанию на должность псаломщика владыкой Флавианом и назначен на эту должность в ст. Малотенгинскую Отрадненского благочиния; в 1948 г. рукоположен Епископом Флавианом в сан диакона и назначен в Св.-Николаевскую церковь г. Армавира; с 1949 г. служил в г. Сочи. По состоянию на 1952 год служил священником в ст. Надежной Спокойненского района [24].

В период хрущевских гонений на Русскую Православную Церковь, в 1962 году, молитвенный дом был закрыт, а православная община снята с регистрации [25].

Храм во имя Рождества Пресвятой Богородицы в ст. Отрадной Краснодарской епархии

Храм во имя Рождества Пресвятой Богородицы в станице Отрадной Баталпашинского отдела Кубанской области (с 1937 г. Краснодарского края) был выстроен в 1858 г. «тщанием прихожан», вскоре после того, как после наступления князя Барятинского по всему фронту Закубанской линии, была в 1857 году основана станица Отрадная.

Изначально здание было деревянным, без колокольни, но в 1866 г. оно было перестроено на средства Кубанского казачьего войска и 12 сентября в храме был освящен придел в честь Сретения Господня. Преображение церкви обошлось прихожанам в 12000 рублей, вокруг храма была возведена каменная ограда, а в 1894 году, на средства, пожертвованные приходским священником о. Максимом Сапежко, был приобретен новый колокол «в память избавления императора Николая II от болезни».

На средства, также пожертвованные священником о. Максимом Сапежко, при храме выстроены две церковно-приходские школы: мужская, которая была открыта в 1888 г. в церковной сторожке представлявшей собой «весьма просторное здание», стоимостью 4500 руб., и женская, стоимостью 1500 руб. [26].

Об этом удивительном священнике, который служил в ст. Отрадной на протяжении более полувека и был за свои труды «Высочайше награжден» орденом Св. Анны II степени и многими другими наградами, написал статью по материалам клировой ведомости Отраденской церкви за 1914 год неутомимый исследователь Сергей Немченко. Эта статья под названием «К истории Рождество-Богородицкой церкви в ст. Отрадной» была опубликована в сборнике «Вопросы истории Поурупья. Вып. 1.: Материалы краевой научной конференции, посвященной 50-летию открытия и изучения Ильичевского городища как памятника средневековой археологии и церковной архитектуры (Станица Отрадная, 9–10 августа 2012. С. 143–151).

Кроме этого, материалы, посвященные о. Максиму Сапезко имеются в Ставропольских епархиальных ведомостях за 1904 г. № 16. С. 951–957 («Пятидесятилетний юбилей в священном сане благочинного X округа Кубанской области протоиерея Максима Ивановича Сапезко») и за 1914 г. № 33. С. 948–950 («К чествованию протоиерея о. Максима Сапезко» (по поводу 60-летнего служения в сане священника).

В 1930-е годы храм был закрыт (точная дата по документам не установлена), и лишь во время Великой Отечественной войны 1941–1945 гг., когда ст. Отрадная была оккупирована гитлеровцами, в храме вновь было возобновлено Богослужение.

23 апреля 1945 г. уполномоченным Совета по делам Русской Православной Церкви по Краснодарскому краю в ст. Отрадной была зарегистрирована православная община, которая расположилась в старом здании по ул. Красной, 142 (здание саманное, обнесенное деревянной оградой, размером 176 м²), в это же время к исполнению Богослужения и отправления религиозных обрядов приступил священник о. Яков Георгиевич Дмитриев [27].

1 марта 1946 г. в качестве священника приходской общины «Рождество-Богородицкого» молитвенного дома был зарегистрирован протоиерей о. Андрей Павлович Останин. О. Андрей родился в сел. Змеиногорском Томской губернии, в 1890 г. окончил пятиклассное городское училище, а в 1894 г. – учительскую семинарию в г. Семипалатинске. После окончания семинарии, с 1896 года, служил учителем в церковно-

приходских школах Змеиногорского уезда Томской губернии, с 1902 г. – диаконом Св.-Александро-Невской церкви г. Семипалатинска, с 1911 г. служил священником-миссионером Шульбинского стана Киргизской миссии в пос. Шульбинском Семипалатинского уезда; затем, вплоть до 1937 г. служил настоятелем и благочинным в различных церквях Семипалатинской области; в 1937 г. переехал в г. Майкоп, с 1938 г. был сторожем городского сада, учетчиком на комбинате «Лесомебель», сторожем в Майкопском горпищекомбинате и др. В июле 1944 г. о. Андрей был назначен благочинным 12-го округа Краснодарской епархии, а с января 1948 г. – настоятелем молитвенного дома в ст. Отрадной [28].

В июле 1947 г. священником второго штата назначен иерей о. Павел Петрович Танцюра (подробнее об о. Павле см. выше) [29].

17 ноября 1947 г. настоятелем молитвенного дома в ст. Отрадной назначен протоиерей о. Григорий Тихонович Скородумов, уроженец слободы Успенка Добринского уезда Екатеринославской губернии (родился 20.11.1890 г.). В 1913 г. он окончил Донскую духовную семинарию; женат; в 1936 г. осужден по ст. 169 часть 1 на 2 года; был в обновленческом расколе, в 1944 г. принят в каноническое общение с Московским Патриархатом Русской Православной Церкви; во время оккупации жил в Темрюкском районе Краснодарского края, служил священником в Голубинке и Тамани [30].

С 22 февраля 1949 г. настоятелем становится Глазко Александр Георгиевич, протоиерей, род. 01.09.1889 г. в с. Малая Джалга Ставропольского края; русский; в 1917 г. окончил Ставропольскую духовную семинарию; женат (жена Белоусова Мария Михайловна, повенчан в 1908 г.); не судим; был в обновленческом расколе, принят в каноническое общение с Московским Патриархатом Русской Православной Церкви в 1944 г.; прибыл в Краснодарский край из г. Моздока в 1941 г.; во время оккупации организовал [православную] общину в ст. Петропавловской и служил там священником. Награжден саном протоиерея в 1950 г. [31].

23 сентября 1952 г. настоятелем молитвенного дома в ст. Отрадной назначен протоиерей Ключарев Виктор Тихонович. Известно, что он родился 26.01.1892 г. в с. Березовском бывшей Ставропольской губернии; русский; в 1910 г. окончил 4 класса

Ставропольской духовной семинарии; в 1915 г. окончил экстерном 8 классов гимназии; в 1918 г. окончил 3 курса медицинского факультета Киевского университета; женат (повенчан первым браком в 1911 г. с девицей Жигайловой Варварой Николаевной); не судим; был в обновленческом расколе, принят в каноническое общение с Московским Патриархатом Русской Православной церкви 5 марта 1945 г.; во время оккупации служил священником в ст. Переправной Мостовского района.

Награжден саном протоиерея в 1951 г. Архиепископом Гермогеном Краснодарским и Кубанским.

Трудовая деятельность: с 1 сентября 1918 г. работал медицинским фельдшером в сел. Березовка Ставропольской губернии; с октября 1921 г. – в Медвеженском райздравотделе; с октября 1921 г. учился в Киевском медицинском институте; в мае 1922 г. выбыл из института и поступил священником в ст. Бесскорбную Кубано-Черноморской области; в 1922 г. служил священником в ст. Передовой и Каладжинской Северо-Кавказского края; с 1931 г. – медицинским фельдшером в ст. Лабинской, Владимирской, Союзе 16-ти хуторов, в ст. Переправной Краснодарского края; с ноября 1942 г. служил священником в ст. Переправной; со 2 апреля 1946 г. – священником в ст. Новопокровской; с 1949 г. – священником в г. Майкопе; с 1952 г. – священником в ст. Отрадной; с 10 ноября 1952 – в г. Майкопе [32].

10 ноября 1952 г. настоятелем Отраденского молитвенного дома вновь назначается протоиерей Глазко А.Г., который одновременно с этим исполнял обязанности благочинного Майкопского округа [33].

Молитвенный дом в ст. Отрадной пережил лихолетье Н.С. Хрущева, когда храмы на Кубани закрывались десятками, выстоял в борьбе с воинствующими безбожниками, а в 1988 г. православные отраденцы произвели капитальный ремонт своего молитвенного дома с заменой стен и крыши, вследствие чего Управляющий Краснодарской и Кубанской епархией епископ Краснодарский и Кубанский Исидор издал указ от 2 сентября 1988 г., в котором благословил, «в связи с сооружением нового типового Церковного здания», именовать молитвенный дом в ст. Отрадной Храмом в честь Рождества Пресвятой Богородицы [34].

*Свято-Димитриевский молитвенный дом
в ст. Передовой
Краснодарской епархии*

Св.-Димитриевская церковь в ст. Передовой Баталпашинского отдела Кубанской области впервые упоминалась в архивных документах в 1843 году. В 1859 г. тщанием прихожан построено деревянное здание церкви, крытое камышом. На деревянных столбах укреплены колокола. 23 октября 1861 церковь была освящена.

В 1885 г. на средства Кубанского казачьего войска (9000 рублей) и пожертвованных прихожан (общая сумма 27 тыс. рублей) построена новая деревянная церковь на каменном фундаменте с такой же колокольней. Новая церковь была освящена 16 февраля 1886 г. [35].

До революции 1917 г. в ст. Передовой служил священник о. Георгий Лукьянов [36].

В 1930-е годы церковь в ст. Передовой была закрыта. В период Великой Отечественной войны 1941–1945 гг. церковные службы в ст. Передовой возобновились в бывшем здании церковно-приходской школы (точная дата возобновления богослужений неизвестна).

С 1 августа 1943 г. настоятелем в ст. Передовой служил священник о. Филипп Романович Асанов, 16 ноября 1877 г. рождения. О. Филипп родился в сел. Гордали (близ г. Набережные Челны) Оренбургской губернии. В 1896 г. окончил Благовещенскую учительскую семинарию; в 1910 г. – миссионерские курсы в г. Казани. В сан священника рукоположен преосвященным Нафанаилом, Епископом Уфимским 9 июля 1910 г. С 1896 по 1908 гг. работал учителем народных училищ; с 1910 по 1920 гг. служил настоятелем в сел. Новоспасском Акташского уезда Оренбургской губернии; с 1920 по 1925 гг. служил священником в Акташском районе Автономной Татарской ССР; с 1925 по 1935 гг. служил настоятелем храма в г. Набережные Челны; с 1935 г. находился в г. Кировокане Армянской ССР; с 1939 по 1940 гг. служил учителем в Картджурской средней школе Учкуланского района Карачаевской Автономной области; с 1940 по 1942 гг. – учителем Моруха-Морской средней школы Зеленчукского района Орджоникидзевского (Ставропольского) края; в период гитлеровской оккупации с 8 августа 1942 г. по 1 февраля 1943 г. находился в ст. Зеленчукской, не работал;

с 1 февраля по 1 августа 1943 г. служил священником в ст. Исправной Кировского района Черкесской Автономной области; с 1 августа 1943 г. служил священником Св.-Димитриевской церкви в ст. Передовой Удобненского (Отраденского) района Краснодарского края. В 1935 г. был награжден наперсным крестом Владыкой Серафимом, Митрополитом Казанским и Свижским.

С 10 ноября 1951 г. настоятелем Св.-Димитриевского молитвенного дома назначен о. Григорий Иванович Соломенный. О. Григорий родился в 1901 г. в ст. Петровской Кубанской области, рукоположен в сан священника 1 октября 1950 г. Окончил семилетнюю школу в ст. Петровской; в 1920 г. окончил музыкальную школу; с 1920 по 1924 гг. служил в РККА; с 1924 по 1926 г. учился на псаломщика в г. Минске (Белоруссия); с 1926 по 1927 гг. служил псаломщиком в ст. Петровской; с 1928 по 1931 гг. учился в музыкальном техникуме в г. Краснодаре; с 1931 по 1935 гг. служил псаломщиком и регентом в г. Темрюке и ст. Вышестеблиевской; с 1935 по 1941 гг. работал учителем пения в школах ст. Крымской и Гулькевичи; с 1941 по 1943 гг. служил в действующей армии; с 1943 по 1944 гг. был болен; с 1944 г. по 1947 гг. преподавал музыку и пение в педагогическом училище в ст. Усть-Лабинской; с 1 октября 1950 служил священником в ст. Нижегородской.

С 4 июня 1952 г. настоятелем молитвенного дома назначен священник о. Сергей Арсеньевич Тугаринов. О. Сергей род. 08.09.1893 г. в г. Железноводске Ставропольской губернии; русский; в 1916 г. окончил Ставропольскую духовную семинарию; женат; не судим; в обновленческом расколе не состоял; в Краснодарский край прибыл из Караганды в 1949 г.; во время оккупации находился в Караганде, работал шахтером.

Трудовая деятельность: с 1916 г. служил псаломщиком; с 1921 г. служил священником; с 1933 г. работал в советских учреждениях; с 1948 г. по 1949 г., вследствие болезни находился на иждивении родственников; в 1949 г. назначен настоятелем Св.-Георгиевской церкви ст. Казанской Краснодарского края; с ноября 1950 г. – настоятелем Трехсвятительской церкви ст. Новоджерелиевской Роговского района. По состоянию на 1952 год служил в ст. Попутной Отраденского района.

В соответствии с решением Совета по делам Русской Православной Церкви от 28 ноября 1962 г. (протокол № 24) православная община ст. Передовой была снята с регистрации, а Свято-Димитриевский молитвенный дом закрыт [37].

Молитвенный дом во имя Святого Великомученика и Победоносца Георгия в ст. Подгорной Краснодарской епархии

Свято-Георгиевская церковь в ст. Подгорной Лабинского отдела Кубанской области в 1859 г. был первоначально устроена тщанием прихожан в деревянном здании без колокольни, «как полуцерковь». В 1872 г. на средства Кубанского казачьего войска, с добавлением средств от прихожан построена новая деревянная церковь на каменном фундаменте с колокольней. 16 октября этого же года церковь была освящена. В 1911 г. тщанием местных прихожан построена новая деревянная церковь на бетонном фундаменте в одной связи с колокольней [38].

До революции 1917 г. в ст. Подгорной служил священник о. Григорий Рождественский [39].

В 1934 году церковь в ст. Подгорной была закрыта, после чего здание стали использовать как «дом соцкультуры». В период гитлеровской оккупации верующие заняли это здание вновь, однако богослужения там не совершались вследствие отсутствия священника. После освобождения станицы от оккупантов в храме начало совершаться богослужение, однако вскоре, в апреле 1943 г., здание вновь было изъято у верующих органами советской власти и передано под клуб, тем не менее, фактически здание использовали не как культурное учреждение, а как зернохранилище, что являлось нарушением советского законодательства того времени.

В письме группы верующих обновленческой ориентации во главе со священником Никольским Николаем Петровичем, который на тот момент был настоятелем молитвенного дома, председателю Спокойненского райисполкома с просьбой вернуть храм верующим, отмечалось, что церковное здание не использовалось под клуб, «пол взломан, в окнах нет стекол, одна дверь разбита, в остальных есть повреждения, доски и железо увезены, одно отделение превращено в уборную» [40].

О священнике о. Николае Никольском известно, что он родился 27.07.1889 г. в г. Масальске Калужской губернии; русский; в 1914 г. окончил 2 курса юридического факультета в Варшаве; в 1912 г. окончил Калужскую духовную семинарию; женат; не судим; был в обновленческом расколе, принят в каноническое общение с Московским Патриархатом Русской Православной церкви в 1945 г.; в Краснодарский край прибыл из Калужской области в 1926 г.; во время оккупации служил священником в станицах Подгорной и Нижегородской Краснодарского края [41].

Вследствие отказа властей верующие вынуждены были перейти в другое здание, занимаемое ранее под клуб колхозом имени 18-го Партсъезда, здание приходилось арендовать по очень высокой цене – 1000 рублей в месяц. Несмотря на многочисленные просьбы православной общины ст. Подгорной, советская власть отказалась вернуть им здание церкви; в то же время уполномоченный Совета по делам Русской Православной Церкви Кириллов признал необходимым снизить арендную плату за помещение [42].

С 23 января 1951 г. настоятелем молитвенного дома был назначен священник о. Евфим Иосифович Зайцев; с 12 ноября этого же года – о. Валентин Дмитриевич Строчков; с 8 августа 1956 г. – о. Василий Спиридонович Таченков [43].

28 декабря 1960, в период гонений на церковь при Н.С. Хрущеве, постановлением Совета по делам Русской Православной Церкви храм был закрыт, а православная община в ст. Подгорной снята с регистрации [44].

***Молитвенный дом
во имя Святых Равноапостольных
Константина и Елены в ст. Попутной
Краснодарской епархии***

Церковь во имя Святых Равноапостольных Константина и Елены в ст. Попутной Лабинского отдела построена тщанием прихожан в 1856 г. В 1868 г. здание церкви было перестроено на средства прихожан и при пособии Кубанского казачьего войска (9000 руб.). Здание деревянное на каменном фундаменте с такой же колокольней, располагалось в центре станицы. В 1897 г. на средства общества церковь была расширена. В 1905 г. на средства причта и

прихожан заменен разбитый колокол [45].

До революции 1917 г. в ст. Попутной служил священник о. Павел Васильевич Иванов, который в это же время преподавал в Попутненском высшем начальном училище и имел такие награды как медаль «В память 300-летия царствования Дома Романовых», наградной крест на Владимирской ленте, серебряную медаль «25-летие церковно-приходских школ», а также серебряную медаль «В память царствования императора Александра III), а также был награжден набедренником «за усердную службу», фиолетовой скуфьей.

Из послужного списка о. Павла мы узнаем, что 18 июня 1880 г. он окончил курс Кавказской духовной семинарии по 2-му разряду и с 19 августа этого же года служил штатным псаломщиком в ст. Успенской Кубанской области. С 1 ноября 1882 г. о. Павел был назначен штатным священником в ст. Бакинскую, а с 3 октября 1885 – в ст. Попутную. С 1906 по 1916 гг. о. Павел занимал должность окружного духовника, а также был членом Ставропольского епархиального училищного Совета, законоучителем, заведующим церковно-приходскими школами и заведующим окружной благочиннической библиотекой, с 1 сентября 1913 г. преподавал в Попутненском высшем начальном училище.

О. Павел был вдов и имел 4-х дочерей: Людмилу 09.08.1885 г.р., которая была замужем за священником; Лидию, 25.12.1891 г.р., вдову, жившую вместе с ним; Надежду, 18.08.1883 г.р., учительницу одноклассной школы и Антонину, 04.03.1889 г.р., учительницу высшего начального училища в ст. Попутной.

9 июня 1918 г., в самый разгар гражданской братоубийственной войны на Кубани, о. Павел, ставший к тому времени протоиереем, так же как и многие другие мученики, пострадавшие за православную веру, был убит большевиками... [46].

Церковь в ст. Попутной действовала до 1938 г., а затем была закрыта и переоборудована под клуб; в сентябре 1942 г., в период гитлеровской оккупации, церковь была занята верующими и там возобновились богослужения. 20 ноября 1944 г. здание церкви с имеющейся при нем сторожкой было передано православной общине официально органами советской власти в бесплатное и бессрочное пользование [47].

IV. Православие на Кубани

С марта 1943 г. в церкви ст. Попутной служил священник о. Симеон Николаевич Бондаренко. Известно, что о. Симеон род. 17/30.04.1887 г. в г. Армавире Краснодарского края; русский; в 1899 г. окончил Армавирскую церковно-приходскую школу; женат (в 1905 г. повенчан первым браком с девицей Игнатъевой Натальей Ивановной); не судим; был в обновленческом расколе, принят в каноническое общение с Московским Патриархатом Русской Православной церкви в 1925 г. епископом Ставропольским Иннокентием; во время оккупации организовал [православную] общину в ст. Успенской того же района и служил священником.

Награды: награжден в 1931 г. скуфьей Митрополитом Ставропольским Серафимом; в 1950 г. награжден камилавкой Архиепископом Краснодарским и Кубанским Гермогеном.

Трудовая деятельность: до 1899 г. занимался сельскохозяйственными работами; в 1922 г. принял звание священнодиакона и был причислен сверх штата к собору г. Армавира; в 1923 г. рукоположен в сан иерея и назначен в хут. Алексеевский Петропавловского района Армавирского округа Северо-Кавказского края; с 1925 г. переведен на приход в сел. Натырбово Натырбовского района Адыгейской АО; затем в хут. Рошинский Невинномысского района Северо-Кавказского края; с 1934 г. работал по строительству в хут. Рошинском и в МТС в ст. Беломечетской; в 1936 г. работал на швейной фабрике г. Армавира по устройству вентиляционных систем и ремонту построек; в 1937 г. перешёл на работу в плодоовощной техникум г. Армавира; в 1939 г. работал в Армавирском КЭЧ; с августа 1942 г. служил в церкви сел. Успенского Успенского района Краснодарского края; с марта 1943 г. служил в ст. Попутной; с июля 1950 г. служил в ст. Нижегородской Тульского района; с октября 1950 по февраль 1951 г. находился за штатом; с 22 февраля 1951 г. служил священником в ст. Кубанской Апшеронского района [48].

Имеется любопытный факт: в марте 1946 г. председатель церковного совета ст. Попутной обращался к Уполномоченному Совету по делам Русской Православной Церкви при Краснодарском крайисполкоме Литвинову по поводу «церковного звона».

На это Литвинов 6 апреля 1946 г. отвечал, «что церковные общины имеют право производить беспрепятственно колокольный звон как внутри храма, так и на колокольне или специальных звонницах при молитвенных домах и приобретать для этой цели церковные колокола» [49].

31 мая 1949 г. и.о. председателя Отраденского райисполкома сообщал Уполномоченному Литвинову о том, что «в станице Попутной Отраденского района имеется церковь, которая расположена в центре станицы, между детским домом и средней школой... Дети детского дома и школы волей-неволей наблюдают за всеми церковными церемониями, а иногда из-за любопытства заходят в церковь. Церковь в религиозные праздники непрерывно звонит в колокола, что возбуждает детей детского дома, а их 110 человек, то же самое наблюдается и в послеобеденный отдых. Следовательно, церковь оказывает влияние на детей детского дома и школы, что противоречит принципам коммунистического воспитания детей.

Исходя из этого Отраденский райисполком просит Вас содействовать в переселении Попутненской церкви из центра в другое здание, подальше от школы и детского дома, которое ей будет предоставлено. Просьба к Вам, чтобы Вы санкционировали перевод Попутненской церкви в другое место и в другое здание и дали указание по этому вопросу через соответствующие инстанции.

Следует также напомнить Вам, что до войны (до 1941 года) в этом здании, где сейчас расположена Попутненская церковь, был клуб, а в момент оккупации это помещение было занято церковью. Церковь занимает это помещение, а граждане ст. Попутной лишились клуба» [50].

В результате этого в июле 1949 г. православной общине ст. Попутной было предоставлено другое здание для церкви, расположенное, как указано в документе, расположенное, как указано в документе, также в центре станицы, «здание рубленое, с железной крышей», на каменном фундаменте, состоящее из 5 комнат и коридора.

С 1952 г. настоятелем молитвенного дома в ст. Попутной назначен священник о. Григорий Иванович Соломенный [51].

В период «Хрущевской оттепели» молитвенный дом в ст. Попутной не закрывался и действовал вплоть до распада СССР.

***Молитвенный дом во имя Святителя
и Чудотворца Николая Архиепископа
Мир Ликийских в ст. Спокойной
Краснодарской епархии***

Свято-Николаевская церковь в ст. Спокойной Баталпашинского отдела Кубанской области построена тщанием прихожан в 1860 г. Затем, на средства Кубанского казачьего войска и прихожан в 1876 г. построена новая церковь. Здание деревянное на каменном фундаменте с такой же колокольной. В архиве церкви хранились документы Николаевской церкви Николаевской (Закубанской) станицы [52].

До революции 1917 г. в ст. Спокойной служил священник о. Александр Бубнов [53].

В 1934 г. церковь была закрыта. В период гитлеровской оккупации в Св.-Николаевской церкви патриаршей ориентации священники служили периодически (постоянной службы не было). После освобождения станицы от гитлеровцев в церкви служил священник о. Михаил Георгиевич Бесарабов. Православная община в станице была официально зарегистрирована советскими исполнительными органами 2 декабря 1944 г. и переведена в другое здание [54].

С 26 апреля 1949 г. в молитвенном доме ст. Спокойной служил иеромонах о. Алексей Яковлевич Балюк, а с 15 ноября 1945 г. настоятелем значится священник о. Борис Степанович Соловьев, о котором известно, что родился он в 1888 г. в г. Царицыне, окончил Царицынское земское начальное училище, а в 1905 г. – высшее начальное училище. С 1905 г. пел в церковном хоре в старом соборе г. Царицына; с сентября 1907 г. назначен псаломщиком в село Водяное Дубовского уезда Саратовской губернии; в 1910 г. был перемещен в село Пролейку того же уезда; в 1914 г. был призван в действующую армию, в 206 Царицынскую железнодорожную дружину, где прослужил до 1919 г.; в 1919 г. вступил в 116-й Кустанайский партизанский полк и отправлен на борьбу с армиями А.В. Колчака и А.И. Дутова под г. Оренбург, в боях получил ранение, в январе 1920 г., и отправлен на излечение, вначале в походный лазарет № 138, а затем в г. Томск, где находился до 8 мая 1920 г., после чего устроился псаломщиком в Благовещенском соборе г. Томска; в 1921 г. был рукоположен в сан диакона к Св.-Троицкой церкви сел. Мол-

чанова Томской губернии; 8 декабря 1922 г. рукоположен в сан священника владыкой Анатолием, Епископом Томским и Алтайским. После закрытия прихода в 1931 г. переехал в г. Томск и служил почтальоном; в 1933 г. выехал в г. Туапсе на лечение; 4 мая 1934 г. выехал в г. Майкоп; с октября 1935 г. служил вторым священником в г. Туапсе; с апреля 1937 г., после закрытия прихода, жил на социальном обеспечении; с 1945 г. служил священником в Ставропольской епархии; в ноябре 1945 г. прибыл в Краснодарскую епархию. С января 1951 г. в станице Спокойной служил священник о. Павел Петрович Танцюра; с сентября 1953 г. настоятелем в молитвенном доме ст. Спокойной служил священник о. Захарий Дмитриевич Медведев, о котором известно, что он родился 05.09.1879 г. в с. Дивном Апанасенковского района Ставропольской губернии; русский; в 1890 г. окончил сельскую церковно-приходскую школу; женат; не судим; в обновленческом расколе не состоял; в Краснодарский край прибыл из Ставропольского края в 1946 г.; во время оккупации жил в Ставропольском крае, служил священником в селах Тищенское, Труновское, Московское; в 1945 г. прибыл в Краснодарскую епархию и служил в станицах Новокорсунской, Мартанской . Андриюковской, Спокойной [55].

В период «хрущевской оттепели» молитвенный дом не закрывался и действовал вплоть до распада СССР.

***Молитвенный дом во имя Успения
Пресвятой Богородицы в ст. Удобной
Краснодарской епархии***

Свято-Успенская церковь в ст. Удобной Баталпашинского отдела построена тщанием прихожан в 1859 г. В 1880 г. на средства Кубанского казачьего войска и тщанием прихожан перестроена и освящена 19 февраля этого же года. В 1912 г. построена новая деревянная церковь на каменном фундаменте с такой же колокольной. В приход церкви в то время входили также хутора Чуфрак и Зеленчукско-Мостовой [56].

До революции 1917 г. в ст. Удобной служили священники о. Федор Березовский и о. Александр Остриков [57].

В 1936 г. храм был закрыт и переоборудован в районный кинотеатр. После начала оккупации бывшее здание храма вновь

было занято верующими патриаршей ориентации под храм и там начали проводиться богослужения. После прихода советских войск в феврале 1943 г. здание храма было изъято у верующих и они вынуждены были переселиться в частный дом. В это время в молитвенном доме служил священник о. Михаил Георгиевич Бессарабов, имевший назначение епископа от 06.10.1944 г. [58].

С 15 сентября 1945 г. настоятелем молитвенного дома в ст. Удобной назначен священник о. Иоанн Евдокимович Тулинов, о котором известно, что он родился 13.08.1881 г. в г. Ейске Кубанской области; русский; образование начальное, женат; в 1937 г. был осужден по ст. 58-10; находился в обновленческом расколе, принят в каноническое общение с Московским Патриархатом Русской Православной Церкви в 1937 г.; во время оккупации находился в Курганинской области, работал на конезаводе № 108 [59].

С 6 мая 1950 г. настоятелем молитвенного дома назначен священник о. Никита Тимофеевич Сорока. О нем известно, что родился батюшка 03.04.1898 г. в ст. Кореновской Кубанской области; русский; образование низшее; женат; не судим; был в обновленческом расколе, принят в каноническое общение с Московским Патриархатом Русской Православной церкви в 1943 г.; во время оккупации служил священником в ст. Староминской [60].

С 10 ноября 1951 г. священник о. Христо Христович Христов, о котором известно, что он родился 16.08.1883 г. в г. Великотырново, Болгария; болгарин; в 1899 г. окончил 5 классов гимназии в г. Великотырнове; женат; в 1934 г. осужден по ст. 118 УК на 5 лет; в 1939 г. судимость снята; в обновленческом расколе не состоял; в Краснодарский край прибыл из Ставропольского края в 1910 г.; во время оккупации жил в хут. Терпугово Красногвардейского района Краснодарского края, работал в сельском хозяйстве [61].

С 18 августа 1956 г. настоятелем молитвенного дома в ст. Удобной вновь был назначен протоиерей о. Никита Сорока. В период гонений, в соответствии с постановлением Совета по делам Русской Православной Церкви от 28 ноября 1962 г. молитвенный дом в ст. Удобной был закрыт, а религиозное общество снято с регистрации [62].

Молитвенный дом в ст. Бесскорбной Краснодарской епархии

Церковь во имя иконы Божией Матери Всех Скорбящих Радость (Скорбященская) в ст. Бесскорбной Лабинского отдела Кубанской области, деревянная на каменном фундаменте, была построена тщанием прихожан в 1858 г.; в 1866 г. церковь перестроили. Перестройка обошлась в сумму 12800 руб., при пособии от войска в 9000 руб. В 1894 г. здание церкви было вновь перестроено по новому проекту, при храме была воздвигнута колокольня [63].

До революции 1917 г. в храме ст. Бесскорбной служили священники о. Андрей Алешковский и о. Василий Тимофеевский [64].

В 1939 г. церковь была закрыта (по другим данным в 1936 г.), а здание церкви переоборудовано под клуб, однако фактически его использовали как зернохранилище. 7 января 1943 г. бывшее здание церкви было вновь занято православной общиной и богослужения в ней продолжались до 22 января 1943 г. [65].

6 декабря 1944 г. между православной общиной ст. Бесскорбной и Советским райисполкомом был заключен договор о передаче общине здания церкви в бесплатное и бессрочное пользование, а 9 декабря 1944 г. православная община Скорбященского молитвенного дома была официально зарегистрирована [66].

С 6 января 1943 г. в ст. Бесскорбной служил священник о. Даниил Николаевич Гайдашев. Из анкеты священнослужителя мы узнаем, что родился он 10 декабря 1892 г. в пос. Куршавском Александровского уезда Ставропольской губернии. В 1907 г. окончил 6 классов гимназии в г. Армавире. С 1907 по 1923 г. занимался сапожным ремеслом и сельским хозяйством по месту рождения и жительства; с 1923 г. состоял псаломщиком в сел. Солуно-Дмитриевском Ставропольского края; 18 декабря 1924 г. поступил псаломщиком к Св.-Софиевской церкви ст. Суворовской Эссентукского района Орджоникидзевского края; с 1926 г. служил диаконом в ст. Бекешевской Эссентукского района; с 1928 г. – диаконом в ст. Эссентуки при Св.-Троицкой церкви; с 1933 г. служил священником в ст. Эссентукской Орджоникидзевского края; с 1938 г. работал на строительстве кофеинового завода в г. Зугдиди (Грузинская ССР); с 1939 г.

работал в нефтепроводной конторе Май-нефтекомбината, завскладом в ст. Апшеронской Краснодарского края; с августа 1942 г. не работал, проживал в г. Ессентуки; с 6 января 1943 г., по приглашению верующих ст. Бесскорбной служил священником в Скорбященском молитвенном доме.

В составе семьи о. Даниила значились: жена Елена Матвеевна, сыновья Владимир, 1929 г.р., Николай, 1940 г.р., дочери: Татьяна, 1929 г.р. и Евгения, 1933 г.р. [67].

30 мая 1950 г. настоятелем Скорбященского молитвенного дома назначен о. Иоанн Васильевич Леншин. Отец Иоанн родился в 1907 г. в сел. Медведском Благодаринского уезда Ставропольской губернии; в 1931 г. окончил Государственный институт практических знаний по специальности «гражданское строительство»; в 1938 г. окончил специальные музыкальные курсы при Московском Центральном Доме Искусств имени Н.К. Крупской; в этом же году прошел аттестацию на звание учителя средней школы по физике, математике и черчению с правом преподавания в 5-7 классах; женат; не судим; во время оккупации проживал в ст. Лабинской Краснодарского края; в Краснодарский край прибыл в 1931 году.

Трудовая деятельность: с 1924 г. работал бухгалтером Медведского потребительского общества Петровского района Ставропольского края; с 1930 г. – бухгалтером в колхозе «Победа», затем МТС Петровского района Ставропольского округа; с 1931 г. – учителем в ст. Лабинской Краснодарского края; в период оккупации не работал, занимался подсобным хозяйством; с 1943 г. (после окончания оккупации) – пчеловодом в колхозе «Политбюро» Владимирского сельсовета Лабинского района;; 19 декабря 1944 г. рукоположен в сан священника и назначен настоятелем молитвенного дома в сел. Кулешовке Белоглинского района в период службы в этом месте получил благодарность за сбор пожертвований; с 16 июня 1945 г. – настоятель церкви в ст. Пластуновской; с 12 мая 1947 г. – священник Рождество-Богородицкой церкви в ст. Воронежской Усть-Лабинского района [68].

2 февраля 1951 г. Советский райисполком принял решение изъять у православной общины здание церкви и предоставить общине другое здание, находящееся «подальше от центра». 12 мая 1951 г. реше-

ние исполкома было поддержано уполномоченным по делам Русской Православной Церкви по краю Л.Н. Полуниным на том основании, что здание молитвенного дома было расположено на центральной площади, вокруг которой находились: сельсовет, семилетняя школа, детский дом, аптека, магазин сельпо, клуб, кинотеатр и библиотека. Кроме этого, на территории ст. Бесскорбной образовался один укрупненный колхоз, что также толковалось в пользу изъятия здания у верующих.

Днем ранее председатель церковного совета ст. Бесскорбной Д.И. Матвиенко направил жалобу Патриарху Московскому и Всея Руси Алексию, в которой выражалось недоумение по поводу действий властей в отношении верующих. В частности, здесь указывалось на то, что новое здание, которое предлагалось верующим для отправления религиозных обрядов представляет из себя «крестьянский дом малого размера, с низкими потолками, находящийся на окраине станицы...» совершенно непригодный для отправления религиозных обрядов, т.к. по своим размерам недостаточен не только для размещения верующих, но даже церковного имущества.

16 августа 1951 г. Краснодарский крайисполком также принял решение о необходимости изъятия здания у верующих [69].

В это же время, в мае 1951 г., новым настоятелем Скорбященского молитвенного дома становится священник о. Алексей Иванович Воронов, о котором известно, что он род. 17.03.1889 г. в с. Средняя Луковка Грязненского уезда Воронежской губернии; русский; в 1911 г. [окончил] Тамбовскую духовную семинарию; женат; осужден гражданским судом по ст. 112 и отбывал наказание в трудовых лагерях с 1930 по 1935 гг.; в обновленческом расколе не состоял; в Краснодарский край прибыл из с. Сселки Липецкого р-на Воронежской области в 1944 г.; во время оккупации [жил в] с. Сселки Липецкого р-на Воронежской области.

Священник о. Алексей в 1925 г. был награжден камилавкой, Епископом Ставропольским Иннокентием, и в 1951 г. наперсным крестом, Архиепископом Краснодарским и Кубанским Гермогеном.

Трудовая деятельность: после окончания семинарии с сентября 1911 г. служил учителем начальной школы в сел. Ивановском Ставропольской губернии; с сентября

1912 г. служил диаконом в сел. Орловском Прасковейского уезда; с июля 1913 г. по 1925 г. служил священником в сел. Бурукшуне Ипатьевского района Ставропольского края; с июля 1925 г. – священник в сел. Михайловском того же района; с 1930 г. по 1935 г. отбывал наказание в исправительно-трудовых лагерях по 112 ст.; с 1935 г. – рабочий на строительстве карбидного завода в г. Липецке Воронежской области; с 1937 г. – рабочий на свекло-сахарном пункте Ново-Покровского сахарного завода той же области; с 1939 г. – рабочий в доме отдыха имени Калинина Мичуринского района Тамбовской области; с 1941 г. жил на иждивении детей в сел. Сселки Липецкого района Воронежской области; с 1943 г. – на иждивении в ст. Усть-Лабинской Краснодарского края; с 1946 г. – священником в хут. Братко-Опочиновском Отрадненского района Краснодарского края.

С мая 1951 г. служил священником в ст. Бесскорбной Советского района [70].

22 августа 1951 г. Совет по делам Русской Православной Церкви при Совете Министров СССР, после недолгих колебаний, согласился с решением Краснодарского крайисполкома об изъятии церковного здания у православной общины и возвращении его Бесскорбненскому сельсовету, после чего община была вынуждена перейти в новое здание, состоявшее из дерева и самана, крытого железом [71].

С 30 января 1959 г. настоятелем Скорбященского молитвенного дома становится священник о. Софроний Стефанович Журавлев, уроженец ст. Чепегинской Кубанской области, родился в 1905 г. До 1945 г. работал в г. Хадыженске плотником, в 1945 г. поступил в Ставропольскую духовную семинарию, которую окончил в 1950 г., в 1948 г. был рукоположен в сан священника митрополитом Ставропольским и Бакинским Антонием. После окончания семинарии служил в Ставропольской епархии, на последнем месте в г. Хасавьюрте, затем перешел на службу в Краснодарскую и Кубанскую епархию. Имел награды: набедренник, камилавку и наперсный крест [72].

С 30 апреля 1974 г. настоятелем Скорбященского молитвенного дома назначен священник о. Борис Васильевич Малинка; с 18 октября 1977 г. – священник о. Евгений Иванович Болтов; с 28 августа 1978 г. – священник о. Лев Владимирович

Сахарных; с 20 мая 1983 г. – протоиерей о. Сергей Леонтьевич Хачатурянц; с 1 октября 1986 г. настоятелем назначен протоиерей о. Владимир Иванович Есипенко, уроженец г. Тихорецка, род. в 1938 г., выпускник Московской Духовной академии (1968), сотрудник отдела Внешних Церковных сношений Московского Патриархата (1969–1971), до этого бывший настоятелем Свято-Вознесенской церкви г. Курганинска (1971–1986) [73].

В настоящее время в ст. Бесскорбной по ул. Советской, д. 18, действует храм Во имя иконы Божией Матери «Всех Скорбящих Радость».

Свято-Покровская церковь в ст. Бесстрашной Кубанской области

Свято-Покровская церковь в ст. Бесстрашной Лабинского отдела Кубанской области была построена в 1860 г. тщанием прихожан. Здание деревянное на таком же фундаменте, крытое камышом. Колокола размещены на деревянных столбах. В 1876 г. началось строительство новой церкви на средства Кубанского казачьего войска с добавлением средств прихожан. В 1882 г. церковь была построена и освящена.

Здание деревянное на каменном фундаменте с такой же колокольней.

В 1884 г. мещанами г. Екатеринодара Иваном Руденко и Евдокимом Белоусовым пожертвованы три запрестольные иконы, а церковный староста Иван Брыкалов устроил за свой счет гробницу для плащаницы [74].

До революции 1917 г. в храме ст. Бесстрашной служил священник о. Сергей Александрович Крастилевский [75].

В 1930-е годы церковь в ст. Бесстрашной была закрыта и сведений о ее возобновлении в дальнейшем не имеется.

В то же время, в отчетах уполномоченного за 1948-1951 гг. есть данные о том, что в ст. Бесстрашной проживал уволенный правящим Епископом за штат священник Андриан Кучков, который имел при себе полный церковный инвентарь для богослужения и книги, совершал требы в домах верующих и службы на квартире у Евдокии Васильевны Рисковой, напутствовал и причащал больных, но делал все это в тайне от властей. На крещение в 1951 году о. Андриан освящал воду в домах верующих.

В результате, уполномоченный, через крайисполком, дал указание председателю

Спокойненского райисполкома тов. Радченко принять меры к пресечению деятельности незарегистрированного священника, после чего сообщения о действиях священника о. Андриана Кучкова в отчетах уполномоченного больше не появлялись [76].

К сожалению, в настоящее время в ст. Бесстрашной нет православной общины и действующей церкви, но, как говорится, «надежда умирает последней...».

В заключение следует обратить внимание на то, что в данной статье практически отсутствуют сведения о священниках, служивших в приходах Отрадненского района в дореволюционный период, а также в 1920-е – 30-е годы XX в. Хотелось выразить надежду на то, что биографии этих достойных людей в скором времени будут изучены и опубликованы учеными и краеведами, занимающимися изучением истории Русской Православной Церкви на Кубани.

* * *

Таким образом, мы видим, какие сложные и порой противоречивые процессы происходили в этот период во взаимоотношениях между органами советской власти и православными общинами. Из приведенных выше документальных материалов усматривается непоследовательность церковной политики в СССР в рассматриваемый период. Несмотря на то, что приходы открывались и действовали, раздражая атеистов колокольным звоном, их отодвигали на окраины, подальше от школ и государственных учреждений, а здания бывших церквей вновь отдавали под клубы и иные культурные и образовательные учреждения. Возможно, дело в том, что, несмотря на попытки достичь определенного соглашения с Русской Православной Церковью и даже использовать ее в государственных интересах, советская власть по-прежнему оставалась подчеркнута атеистической, поэтому деятельность Церкви выходила за рамки идеологической концепции советского строительства, а вера по-прежнему считалась пережитком прошлого.

В то же время, верующие люди уже не считались потенциальными врагами советской власти, как это было в довоенный период, а советское государство, если и не отказывалось полностью от революционной сверхидеи – ликвидировать Православную Церковь как организационную единицу, все

же отодвинуло эту идею на неопределенный срок.

Примечания:

1. *Цытин Владислав, протоиерей.* История Русской Православной Церкви. Синодальный и новейший периоды / 4-е изд. М.: Изд-во Срегенского монастыря, 2010. С. 464.
2. Там же. С. 481.
3. ГКУ КК «Государственный архив Краснодарского края» (далее – ГАКК) Ф. Р-1519. Оп. 1. Д. 1. Л. 29.
4. ГАКК. Ф. Р-1519. Оп. 1. Д. 1. Л. 5.
5. Там же.
6. ГАКК. Ф. Р-1519. Оп. 1. Д. 1. Л. 38.
7. ГАКК. Ф. Р-1519. Оп. 1. Д. 1. Л. 38-39.
8. *Шкаровский М.В.* Крест и свастика. Нацистская Германия и Православная церковь. М.: Вече, 2007. С. 229, 384–385.
9. ГАКК. Ф. Р-1519. Оп. 1. Д. 3. Л. 1–4об.
10. ГАКК. Ф. Р-1519. Оп. 1. Д. 28. Л. 62; Л. 106. Д. 37. Л. 35–53.
11. Кубанский календарь на 1916 год. Екатеринодар, 1916. С. 186.
12. ГКАУ «Государственный архив Ставропольского края». Ф. 135, оп. 58, д. 432; Клир. вед.: 1908 г. Ф. 135, оп. 66, д. 649. 1909 г. Ф. 135. Оп. 67 доп., Д. 221; 1910 г. Оп. 68, д. 613. 1912 г. Оп. 70, д. 902. 1913 г. Оп. 71, д. 1113, 1157. 1914 г. Оп. 72, д. 1252.
13. ГАКК. Ф. Р-1519. Оп. 2. Д. 260. Л. 1, 2, 11.
14. ГАКК. Ф. Р-1519. Оп. 2. Д. 260. Л. 17.
15. ГАКК. Ф. Р-1519. Оп. 2. Д. 81. Л. 20–28.
16. Храмы и монастыри Ставропольской епархии (1843–1920 гг.): справочник / сост. В.В. Белоконь; Комитет Ставропольского края по делам архивов. Ставрополь: Бюро новостей, 2012. С. 272.
17. Кубанский календарь на 1916 год. С. 186.
18. ГАКК. Ф. Р-1519. Оп. 2. Д. 358. Л. 3, 6, 17.
19. ГАКК. Ф. Р-1519. Оп. 2. Д. 81. Л. 29–53. Д. 264. Л. 80, 85-85об.
20. ГАКК. Ф. Р-1519. Оп. 2. Д. 81. Л. 29-53.
21. ГАКК. Ф. Р-1519. Оп. 2. Д. 358. Л. 6.
22. ГАКК. Ф. Р-1519. Оп. 2. Д. 358. Л. 25, 35, 36.
23. ГАКК. Ф. Р-1519. Оп. 2. Д. 358. Л. 37.
24. ГАКК. Ф. Р-1519. Оп. 2. Д. 81. Л. 20-28. д. 236. Л. 53–53об.
25. ГАКК. Ф. Р-1519. Оп. 2. Д. 358. Л. 116–117.
26. Ставропольские епархиальные ведомости. 1893. № 7. С. 255-269; Справочник по Ставропольской епархии. Сост. Н.Т. Михайлов. Екатеринодар, 1911. С. 316; Храмы и монастыри Ставропольской епархии (1843–1920 гг.). С. 160; ГАКК. Ф. 135. Оп. 52. Д. 506.
27. ГАКК. Ф. Р-1519. Оп. 2. Д. 460. Л. 1, 9, 17, 63.
28. ГАКК. Ф. Р-1519. Оп. 2. Д. 233. Л. 47–47об.; Д. 460. Л. 16.
29. ГАКК. Ф. Р-1519. Оп. 2. Д. 81. Л. 29–53; Д. 460. Л. 37.
30. ГАКК. Ф. Р-1519. Оп. 2. Д. 81. Л. 29–53; Д. 460. Л. 48.
31. ГАКК. Ф. Р-1519. Оп. 2. Д. 81. Л. 29–53; Д. 460. Л. 67, 93.
32. ГАКК. Ф. Р-1519. Оп. 2. Д. 81. Л. 29–53; Д. 258. Л. 100–101об., Д. 460. Л. 78.
33. ГАКК. Ф. Р-1519. Оп. 2. Д. 460. Л. 82.
34. ГАКК. Ф. Р-1519. Оп. 2. Д. 460. Л. 170, 173.
35. Храмы и монастыри Ставропольской епархии (1843–1920 гг.). С. 161.
36. Кубанский календарь на 1916 год. С. 186.
37. ГАКК. Ф. Р-1519. Оп. 2. Д. 359. Л. 1–12об.; 41, 42, 51, 52, 60, 71.
38. Храмы и монастыри Ставропольской епархии (1843–1920 гг.). С. 277.
39. Кубанский календарь на 1916 год. С. 186.
40. ГАКК. Ф. Р-1519. Оп. 2. Д. 261. Л. 3, 19.
41. ГАКК. Ф. Р-1519. Оп. 2. Д. 81. Л. 29-53.
42. ГАКК. Ф. Р-1519. Оп. 2. Д. 261. Л. 21.
43. ГАКК. Ф. Р-1519. Оп. 2. Д. 261. Л. 32, 37, 47-а.
44. ГАКК. Ф. Р-1519. Оп. 2. Д. 261. Л. 64.
45. Храмы и монастыри Ставропольской епархии (1843–

IV. Православие на Кубани

- 1920 гг.). С. 277.
46. ГАКК. Ф. 470. Оп. 2. Д. 3476. Л. 1–13; Кубанский календарь на 1916 год. С. 186.
47. ГАКК. Ф. Р-1519. Оп. 2. Д. 360. Л. 5, 17.
48. ГАКК. Ф. Р-1519. Оп. 2. Д. 81. Л. 29–53; Д. 272. Л. 36–37об., 46.
49. ГАКК. Ф. Р-1519. Оп. 2. Д. 360. Л. 1.
50. ГАКК. Ф. Р-1519. Оп. 2. Д. 360. Л. 28.
51. ГАКК. Ф. Р-1519. Оп. 2. Д. 360. Л. 31.
52. Храмы и монастыри Ставропольской епархии (1843–1920 гг.). С. 162.
53. Кубанский календарь на 1916 год. С. 186.
54. ГАКК. Ф. Р-1519. Оп. 2. Д. 361. Л. 1, 4, 12.
55. ГАКК. Ф. Р-1519. Оп. 2. Д. 361. Л. 17, 18, 20, 21, 22, 54, 68, 69.
56. Храмы и монастыри Ставропольской епархии (1843–1920 гг.). С. 164.
57. Кубанский календарь на 1916 год. С. 186.
58. ГАКК. Ф. Р-1519. Оп. 2. Д. 262. Л. 5, 17.
59. ГАКК. Ф. Р-1519. Оп. 2. Д. 81. Л. 20–28; Д. 262. Л. 37.
60. ГАКК. Ф. Р-1519. Оп. 2. Д. 81. Л. 29–53.
61. ГАКК. Ф. Р-1519. Оп. 2. Д. 81. Л. 29–53; Д. 262. Л. 43, 51.
62. ГАКК. Ф. Р-1519. Оп. 2. Д. 262. Л. 81.
63. Храмы и монастыри Ставропольской епархии (1843–1920 гг.). С. 258; Справочник по Ставропольской епархии. Сост. Н.Т. Михайлов. Екатеринодар, 1911. С. 312.
64. Кубанский календарь на 1916 год. С. 186.
65. ГАКК. Ф. Р-1519. Оп. 2. Д. 350. Л. 8–10, 31, 33.
66. ГАКК. Ф. Р-1519. Оп. 2. Д. 350. Л. 3–4об., 7.
67. ГАКК. Ф. Р-1519. Оп. 2. Д. 350. Л. 12–12об.
68. ГАКК. Ф. Р-1519. Оп. 2. Д. 398. Л. 27–28; 38–40.
69. ГАКК. Ф. Р-1519. Оп. 2. Д. 350. Л. 33, 34, 44.
70. ГАКК. Ф. Р-1519. Оп. 2. Д. 81. Л. 20–28; Д. 350. Л. 36–36об., 54.
71. ГАКК. Ф. Р-1519. Оп. 2. Д. 350. Л. 44, 63.
72. ГАКК. Ф. Р-1519. Оп. 2. Д. 350. Л. 56–58.
73. ГАКК. Ф. Р-1519. Оп. 2. Д. 350. Л. 59, 87, 94, 113, 142–142а, 152, 153.
74. Храмы и монастыри Ставропольской епархии (1843–1920 гг.). С. 258.
75. Кубанский календарь на 1916 год. С. 186.
76. ГАКК. Ф. Р-1519. Оп. 1. Д. 47. Л. 99. Д. 56. Л. 12. Д. 59. Л. 148. Д. 67. Л. 100.

V. ИСТОРИЯ

В.А. Колесников

ОФИЦЕРЫ-СТАВРОПОЛЬЦЫ В ЗАСЕЛЕНИИ СТАНИЦ ПРИУРУПЬЯ

Как неоднократно отмечалось в трудах имперских исследователей и популяризаторов северо-кавказской истории, строительство кордонных линий и казачья колонизация оказались наиболее результативными методами в деле присоединения беспокойной южной окраины. В авангарде этого процесса безусловно выступало казачье офицерство, на плечи которого возлагалось и строительство новых станиц, и беспокойство о размещении в них своих подчиненных, и организация обороны в случае нападения горцев, и различные бытовые и хозяйственные проблемы, постоянно возникавшие у переселенцев на новых местах жительства. За целые десятилетия покорения Кавказа выработалась и характерная практика, когда в формируемые линейные полки направляли опытных командиров, способных в военном и организаторском отношениях. Например, в ранней истории старейшего в Кубанском войске Хоперского полка, формировавшегося в 1775–1781 гг., без труда обнаруживается присутствие донских старшин, накопивших практические навыки в отправлении кордонной службы, походах и войнах с Турцией и прочими соперниками России [1].

Когда в марте 1796 г. из переселенных на Линию казаков войска Донского образовали Кубанский полк, в него перевели целый ряд офицеров уже Хоперского полка, распределив их по новым станицам [2]. Создание в октябре 1803 г. из однодворцев Слободско-Украинской губернии Кавказского линейного полка протекало при непосредственном участии владельцев серебряных эполет из Волгского (Волжского) и Хоперского полков, хорошо усвоивших за четверть века все кавказские реалии [3].

Вышеуказанная практика воочию была продемонстрирована и на заключительном этапе колонизации Закубанья, когда именным императорским указом от 20-го марта 1858 г. объявлялось об образовании новой 3-ей Урупской бригады Кавказ-

ского линейного войска [4], куда включались 12 станиц, причем 9 из них недавно поселенных и предполагаемых к поселению именно в Приурупье [5]. Довольно значительным в этих станицах оказалось представительство офицеров 5-ой Ставропольской бригады, а ранее полка созданного в мае 1833 г. в большей степени из однодворческих селений, располагавшихся близ г. Ставрополя [6]. Известно, что еще в 1855 г. при возведении на Уруп ст. Бесскорбной, туда на жительство перевели хорунжего Петра Васильевича Безладнова, происходившего из ст. Барсуковской [7].

Удалось установить, что этот офицер дослужился до сотника и умер в 57-летнем возрасте в Бесскорбной в 1883 г. [8]. Любопытно отметить, что в 1857 г. в эту же станицу переселили земляка П.В. Безладнова сотника Ефима Ивановича Щекина, который, правда, не задержался на берегах Урупа и как истинный офицер-линеец в мае 1864 г. отправился на новый фронт — Черноморскую береговую линию, где формировался Шапсугский пеший казачий батальон [9].

Сразу несколько офицеров-ставропольцев фигурируют в истории становления ст. Отрадной, заложенной в 1857 г. на устье Большого Тегиня и Урупа. На протяжении 1858–1859 гг. туда направили семьи хорунжих из ст. Михайловской [10] Василия Алексеевича Куксова, Матвея Ивановича Санькова, Агафона Фаддеевича Селютина, Якова Афанасьевича Булгакова, Федора Филимоновича Сивцова и семью Степана Алексеевича Беседина, происходившего из ст. Надеженской [11].

Почти все они имели типичную боевую биографию, наполненную бесконечными кордонными обязанностями, походами и трудами по устройству постов и укреплений. Так, Агафон Селютин родился в 1816 г., происходил «из однодворческих детей», на службу в Ставропольский полк зачислился в 1837 г. и, помимо традиционных экспедиций за Кубань против черкесов, он еще привлекался и к действиям сборных Чеченских отрядов, воевавших с имамом Шамилем и его наибами. За отличие в одном из таких предприятий его в 1853 г. удостоили знаком Св. Георгия за № 92913,

через два года произвели в хорунжие, а в мае 1859 г. офицер Селютин вместе с сыновьями Иваном (1840 г.р.), Романом (1842 г.р.), Иваном 2-м (1847 г.р.) и Григорием (1855 г.р.) обосновался на Урупе [12]. Из более поздних данных явствует, что Агафон Фаддеевич вышел в отставку с чином есаула, умер в 1881 г. и был похоронен на общем кладбище ст. Отрадной [13].

Другой выходец из ст. Михайловской – Матвей Иванович Саньков (1827–1898) – оставил более заметный след в ранней истории казачьего Приурупья. Он дослужился до звания войскового старшины, был отмечен несколькими орденами и, самое главное, оставил после себя весьма значимое сочинение «Описание поселений 5-й (Урупской) бригады Кубанского казачьего войска и отдельных действий ее частей против непокорных горцев», по сей день востребованное среди исследователей [14, 15].

Отметим, что помимо ст. Отрадной офицеры-ставропольцы оказались причастны и к основанию прочих казачьих поселений рассматриваемого региона. Из все той же ст. Михайловской на жительство в ст. Исправную в 1859 г. перевели хорунжего Дмитрия Даниловича Нелюбова, а его земляк Андрей Никитич Богданчиков по собственному желанию в мае указанного года водворился в новой ст. Подгорной. Уроженец ст. Каменнобродской Ставропольского полка (бригады), георгиевский кавалер, хорунжий Гавриил Григорьевич Тимонов в декабре 1858 г. вместе с семьей перебрался в только что основанную на Урупе станицу Удобную [16].

В перечне молодых казачьих офицеров, отряженных на Урупскую линию отдельное внимание привлекает хорунжий Виктор Иосифович Бентковский, родившийся 22 октября 1836 г. в ст. Михайловской и являвшийся единственным сыном известного историка и статистика польского происхождения Иосифа Викентьевича Бентковского (1812–1890), внесшего большой вклад в изучение Северного Кавказа. Из тех же архивных сведений следует, что наследник будущего ученого с женой и дочерью весной 1860 г. стал жителем ст. Надежной, однако климат предгорий явно оказался губительным для его здоровья, поскольку 26 декабря 1867 г., едва перешагнув 30-летний возраст, сотник В.И. Бент-

ковский скончался [17, 18].

Пожалуй, было бы упущением не упомянуть о роли потомков офицеров-ставропольцев в истории станиц Приурупья конца XIX – начала XX вв., хотя данный сюжет, несомненно, требует отдельного повествования. Достаточно в этом отношении привести в пример имя жителя ст. Отрадной Дмитрия Яковлевича Булгакова (1848 г.р.) – кавалера целого ряда орденов, многолетнего командира Кубанского казачьего дивизиона (в г. Варшава), вышедшего в отставку в 1907 г. с чином генерал-майора [19, 20].

Понятно, что реконструкция биографий уроженцев ставропольских станиц, руководивших новыми станицами Приурупья, равно как и их достойных продолжателей рода, еще потребует немало усилий в виде кропотливой работы в различных архивохранилищах и библиотеках страны, ибо действительная история, как гласит её непреложная истина, пишется по документам.

Примечания:

1. Колесников В.А. Былое Невинного мыса. К 185-летию переселения Хопёрского полка на Кубань и Куму и основания станицы Невинномысской. Ставрополь, 2011. С. 98, 110.
2. РГВИА. Ф. 489. О. 1. Д. 3144. Л. 5–7.
3. Ламонов А.Д. История Первого Кавказского полка. Кропоткин, 2011. С. 24.
4. Полное собрание законов Российской империи / под ред. Г.Г. Савича: В 55-ти т.: 2-е собр. СПб., 1860. Т. XXIII. № 32892.
5. Фелицын Е.Д. Материалы для истории Кубанского казачьего войска // Кубанские областные ведомости. 1897. № 93.
6. РГВИА. Ф.13545. Оп. 5. Д. 593. Л. 10, 35–36.
7. РГВИА. Ф.1058. Оп. 1. Д. 162. Л. 73.
8. Государственный архив Ставропольского края (ГАСК). Ф. 52. Оп. 1. Д. 17-а. Л. 87; Ф. 135. Оп. 68. Д. 308. Л. 81об.
9. Колесников В. А. Указ соч. С. 27.
10. Ныне – г. Михайловск, административный центр Шпаковского района Ставропольского края.
11. Ныне – с. Надежда Шпаковского района Ставропольского края.
12. Государственный архив Краснодарского края (ГАКК). Ф. 396 Оп. 2. Д. 181. Л. 220.
13. ГАСК. Ф. 135. Оп. 68. Д. 308. Л. 135.
14. РГВИА. Ф. 14719. Оп. 2. Д. 992. Л. 1–3.
15. Саньков, есаул. Описание поселений 5-й (Урупской) бригады Кубанского казачьего войска и отдельных действий ее частей против непокорных горцев // Кубанские войсковые ведомости. 1868. № 11.
16. ГАКК Ф. 396. Оп. 2. Д. 181. Л. 258–261.
17. ГАКК. Библиотека. Приказы по Кубанскому казачьему войску (ККВ) за 1868 год. № 20.
18. ГАКК Ф. 396. Оп. 2. Д. 181. Л. 287–291.
19. ГАКК. Ф.396. Оп. 2. Д. 500. Л. 149об.
20. ГАКК. Библиотека. Приказы по ККВ за 1907 год. № 101.

Н.С. Степаненко

**О ПРОЯВЛЕНИЯХ
ДЕВИАНТНОГО ПОВЕДЕНИЯ
У ЧАСТИ КАЗАКОВ
СЕВЕРО-ЗАПАДНОГО КАВКАЗА
(20–60-е гг. XIX века)**

В период «Кавказской войны» происходил процесс бегства в горы выходцев из казачьей среды, совершивших те или иные преступления (убийство, воровство, мошенничество и т.п.), либо склонных к девиантному поведению. Этой проблеме уделяли внимание современники событий: А. Шпаковский [1], Т. Лапинский [2] и др. Дореволюционный кубанский историк Ф.А. Щербина также приводил материал, касающийся ухода в горы казаков, занимавшихся вместе с «немирными» горцами разбоем в российских пределах [3]. Современные историки активно занялись этой проблемой. Ю.Ю. Клычников характеризует таких казаков, как безусловных преступников, справедливо осуждаемых обществом на суровое наказание [4]. Интересная информация по данной тематике обнаружена нами в фондах Государственного архива Краснодарского края, что позволяет выявить новые грани в исследовании проблемы.

Целью статьи является выяснение причин ухода в горы казаков, совершивших преступления, либо ставших преступниками уже в горах.

В сложных условиях затяжного военного конфликта на Северо-Западном Кавказе на неподконтрольных российской администрации территориях складывались благоприятные условия для деятельности преступников, выходцев из казачьей среды. Поляк Т. Лапинский, прибывший в регион из Османской империи в феврале 1857 года, считал, что все российские беглецы «совершили какое-либо преступление в армии» [5].

Одной из наиболее одиозных личностей из среды российских перебежчиков был урядник Колосов. А. Шпаковский дал ему следующую оценку: «Беглый урядник Колосов, житель станицы Вознесенской, бывший у меня во взводе № 14-го конной батареи, бежавший в горы, промотав порученные ему казенные деньги, немало пако-стил, хотя и мелочно, на нашей линии, пользуясь превосходным знанием местности» [6]. Автор привел в пример набег партии горцев под предводительством Колосо-

ва. Ему удалось каким-то образом узнать, что в станице Владимирской ожидают прихода с Кубани вторых ставропольских сотен. Уверенный в том, что его лично никто не знает в новой станице, он решился на дерзкую авантюру. Оставив партию на высотах за станицей, Колосов с таким же, как и он, перебежчиком, приехал в станицу и явился подполковнику Кубанского егерского полка Ахмылову, как к отрядному начальнику, за приказанием, где остановиться мнимым сотням, которые он якобы привел. Подполковник, ничего не подозревая, велел оставить сотню на покормке до вечера – и еще, как пишет Шпаковский, – «приказал этому висельнику дать чарку водки» [7]. После этого Колосов выехал за станицу и поздоровался с женщинами и детьми, мывшими белье около мельницы, объявив им, что казачьи сотни пришли с Кубани. Там же, рядом с рекой, он заметил и стадо коров, пришедших на водопой, после чего отправился к черкесам. Спустя некоторое время горская партия численностью около 500 человек с беглым урядником Колосовым во главе стройным походным маршем со значками приближалась к станице. Неожиданно «казаки» набросились на стадо скота, женщин и детей. В станице поднялся переполох, который, однако, длился недолго. Гарнизон открыл стрельбу по горцам, разьезды из ближайших постов и станиц вовремя прибыли на место боя. Особенно отличился в этом бою урядник Игнатъев, схватившийся с самим Колосовым. Горцы были окружены. Только 20-30-ти джигитам удалось прорваться, с ними был и раненый Колосов [8].

Другой пример разбоя, совершенного горской партией под предводительством беглого урядника Колосова, основываясь на архивных данных, приводит Ю.Ю. Клычников. В ноябре 1862 г. произошло трагическое событие, связанное с захватом в плен и убийством казаков группой «немирных» горцев во главе с Колосовым. 7 ноября на 4-х подводах казаки станицы Попутной Тимофей Котов, его брат Герасим и дядя Степан отправились на правую сторону р. Уруп за сеном, но на следующий день не возвратились. Поиски их не увенчались успехом. Вскоре 16 ноября 1861 г. Тимофей Котов возвратился из плена и объявил, что брат его Герасим находится в плену в ауле верховьев р. Лабы у беглого урядника Колосова, а он освобожден им для доставления за

себя и брата своего Герасима 250 рублей серебром, а дядя его Степан «срублен» [9]. Как оказалось, казаки не увидели горскую партию из-за дождя и тумана и, не успев воспользоваться оружием, были пленены. Степана Котова убили, видимо не надеясь, получить за него выкуп, а двух братьев увели в плен. Герасим Котов пробыл в плену до 1 декабря 1861 г. и был выкуплен своим братом [10]. Бесславный конец Колосова описал А. Шпаковский: «Недолго после этого беглец разбойничал: его поймали в низовых станицах и повесили своим судом, самосудом!» [11]. По всей видимости, казаки не хотели передавать Колосова властям, т.к. следствие могло длиться долгие месяцы, и существовала вероятность того, что Колосова просто выслали бы в другую часть страны. Этого казаки, потерпевшие от разбоев лихого урядника много горя, стерпеть не могли.

Другой пример бегства в горы для того, чтобы спрятаться там от наказания за совершенное преступление, дает дело «О суждении военным судом казаков Долматова А. и Бочарова А. за побег к горцам» (1856 – 1862 гг.), из Государственного архива Краснодарского края. В рапорте командира 2-й бригады Кавказского линейного казачьего войска (далее – КЛКВ) полковника Войцыцкого наказному атаману КЛКВ генерал-майору, князю Эристову от 29 февраля 1854 г. сообщалось: «30-го января, Лабинского казачьего полка 1 сотни казак Артамон Долматов нечаянно ранил выстрелом из ружья казака Савелия Заброцкого, пробив ему пулей навылет левое бедро с прогибом кости» [12]. Командир бригады дал этому делу ход: «Об этом случае было донесено Его Императорскому Величеству № 116, Департаменту военных поселений № 417, Главнокомандующему Отдельным Кавказским корпусом № 418. Начато следствие» [13]. По всей видимости, Артамона Долматова ждало суровое наказание, но в силу медлительности бюрократического аппарата 2 года не принималось никакого решения, и казак продолжал служить. Но в 1856 г., опасаясь неминуемого наказания, Долматов решился на побег к «немирным» горцам. Временно исполняющий обязанности командира 2-й бригады подполковник Скрыпицын 4 июля 1856 г. доносил новому атаману КЛКВ Рудзевичу: «Все четыре сотни находились на посту

Алпатовском. Андрей Бочаров и Артамон Долматов, первый был послан выслать других казаков в Темиргоевский провиантский магазин для отвала месячного провианта принятого на сотню, и последний уволен на три дня в дом для покупки хлеба. 29 мая в полдень они были в станице Воздвиженской вооруженными. Бочаров, забрав из дома двух своих оседланных лошадей, без ведома воинского начальника, оба переправились на лодке, откуда не возвращались» [14]. Таким образом, два казака бежали к горцам, и их поиски не увенчались успехом. Однако, как видно из рапорта подполковника Скрыпицына от 18 июля 1856 г., Андрей Бочаров и Артамон Долматов вскоре вернулись, первый в станицу Темиргоевскую, последний в станицу Воздвиженскую. Казаки были посажены под арест в станице Ладожской, и началось следствие.

Показания подследственных приведены в рапорте командующего Усть-Лабинским участком Лабинской линии полковника Попандуполо командиру 2-й бригады КЛКВ уже генерал-майору Войцыцкому от 6 июля 1856 г.: «Из показаний беглых казаков видно, что при побеге их к непокорным горцам и во время нахождения там, они преступлений против русских никакого не совершали. Казак Артамон Долматов показал, что он завлечен к побегу казак Бочаровым обманом, ибо Бочаров просил его только поехать с ним за Лабу для рубки леса. На переправе через Лабу, Бочаров сознался, что он намерен бежать к непокорным горцам. Тогда Долматов, хотя и отказывался, они все-таки исполнили свое намерение и прибыли в аул князя Пшиза, где пробывши до первого числа июля, Долматов просил Бочарова отправиться на свою сторону под предлогом будто бы воровства лошадей или скота. Казак Андрей Бочаров показал, что он и товарищ его Долматов учинили побег к горцам по общему согласию. Когда они сидели в бурьяне в засаде, Бочаров пошел искать воду, а когда вернулся, Долматов исчез со всем оружием. Тогда Бочаров принял решение идти в станицу Воздвиженскую и предстать к воинскому начальнику» [15]. По всей видимости, Артамон Долматов хотел подставить Бочарова. Бежав из засады, Долматов намеревался появиться перед властями «верным слугой царя и Отечества», нечаянно увлеченным в эту преступную авантюру

«разбойником» Бочаровым, оставшимся среди горцев. Дело о беглых казаках было передано начальнику Правого фланга Кавказской линии генерал-майору Дебу, для решения о представлении их к военному суду. 21 августа 1856 г. вышел приказ о предании военному суду Артамона Долматова и Андрея Бочарова при 1-й бригаде КЛКВ. 10 сентября 1859 г. в штаб КЛКВ из Главного штаба Кавказской армии поступило распоряжение об освобождении казаков из-под ареста: «Подсудимых казаков 1-го Лабинского полка Артамона Долматова и Андрея Бочарова ..., оказавшихся виновными в первых побегах в горы, откуда явились добровольно, и других маловажных преступлениях, освободить из-под ареста» [16].

Точка в этом деле была поставлена 20 октября 1859 г. судным отделением Главного штаба Кавказской армии, который постановил: «Подсудимых Долматова и Бочарова освободить от наказания шпицрутенами и из них Бочарова, не лишая нашивок за прежнюю безпорочную службу ... отправить обоих в город Воронеж на службу по распоряжению Инспекторского Департамента военного министерства. За унесение же Бочаровым у брата своего вещи взвешать 3 рубля 20 копеек серебром и удовлетворить из имущества подсудимого» [17]. К слову, названная сумма была небольшой, например овца на кубанской ярмарке стоила 2-3 рубля 50 копеек [18]. Бочаров взял на эту сумму вещи, которые могли понадобиться ему во время побега.

Особой группой беглецов в горы были казаки, склонные к девиантному поведению и становившиеся преступниками уже в горах. Ф.А. Щербина, отмечая определенную предрасположенность к такому поведению некоторых представителей казачества, писал: «Беглецы всегда играли заметную роль в рядах старинного казачества, особенно в период его образования. Между черноморскими казаками было также немало беглецов» [19].

Они иногда маскировали свою деятельность под горские набеги, либо совместно с горцами участвовали в них. Так, в 1855 г. ряду разбойных набегов подверглись Екатеринодарский и Таманский округа. Вся группа нападавших была в черкесской одежде, но по другим признакам это были не черкесы. Для их поимки направи-

ли целую сотню казаков, но розыски не увенчались успехом [20].

Ф.А. Щербина приводит целый ряд примеров бегства казаков в горы для того, чтобы вместе с горцами совершать грабежи российских хуторов и станиц. В 1838 г. под влиянием некоего армянина Артема в горы к черкесам бежал казак Басов. Здесь 12 января 1839 г. Басов сговорился с сыном мирного черкеса, бежавшим за Кубань, Поливаном Султановым и беглым казаком Кавказского полка Барышниковым пойти в набег в российские пределы. 13 января они перебрались по льду через Кубань ниже станицы Ладожской, разграбили хутора на Бейсужке, принадлежавшие казакам станицы, и возвращались с добычей назад. Но во время обратной переправы через Кубань их настигли казаки, и Басов попал в их руки, а Барышникову удалось бежать в горы. В 1841 г. были убиты при одном из грабежей сразу два таких перебежчика – урядник Брагунов и сын сотника Крамаров, но казак Кавказского полка Сабельников, под предводительством которого был совершен набег, успел снова уйти к черкесам [21].

В этой связи следует отметить, что изначально, казачество формировалось из людей, склонных к военным опасностям, у которых сложились специфические модели поведения. Их называли «вольными гулящими людьми», или «вольницей». Однако ситуация в регионе стала меняться с конца XVIII века, когда начался процесс переселения на юго-западные рубежи верных правительству казачьих войск. Генерал А.П. Ермолов, прибывший на Северный Кавказ в 1817 г., обратил внимание на сохранение таких отрицательных, с его точки зрения, явлений среди казаков, как распри и драки при обсуждении станичных дел, злоупотребление отжившим правом убежища для беглых людей, бесшабашный разгул и др. С начала XIX века российская администрация начинает решительное наступление на казачьи вольности. Атаманы казачьих войск и станиц перестают быть выборными, их назначает российская администрация. Казачество, ранее пользовавшееся полным самоуправлением, постепенно включается в военную структуру империи. Неуклонно возрастает роль российского правительства, как регулирующего центра по отношению к казачеству [22]. Положения о Черноморском (1842 г.) и Кавказском линейном (1845 г.)

казачьих войсках закрепили подчинение войск главнокомандующему отдельным Кавказским корпусом и командующему войсками по Кавказской линии и Черномории [23].

Деятельность казачества детальным образом регламентировалась, за провинности следовали суровые наказания по законам военного времени. На это казаки реагировали уже не восстаниями, а уходом из-под контроля российских властей. И в первой половине XIX века «вольница» была по-прежнему привлекательна для части казаков Северо-Западного Кавказа, результатом чего становилось их бегство к «непокорным горцам». Там казаки могли реализовать свои представления о воле: занимались набегами, в том числе и на российские территории, не подчинялись войсковой администрации и т.п. Это входило в противоречие с интересами государства, которое формировало новые представления об «отклоняющемся» поведении, преступлениях.

Криминал – как девиантное социальное явление, характерен для всех обществ разного уровня развития. Сам по себе он несет существенную угрозу государству, которое с ним борется всеми возможными способами, что и наблюдалось в регионе в первой половине XIX века. На Северо-Западном Кавказе криминальная ситуация осложнялась длившейся на тот момент «Кавказской войной» и близостью неподконтрольных российской администрации территорий, населенных т.н. немирными горцами. Беглые казаки-преступники (или склонные к совершению преступлений, как их в тот период понимала российская власть), спасаясь от заслуженного наказания, находили убежище и получали возможность разбойничать вместе с «немирными» горцами. Сам факт совершавшихся набегов, пленений за выкуп, и в целом несоблюдения российских законов имел негативное значение, но российские беглецы и в этом случае несли с собой в горы русский язык и способствовали созданию полиэтничной (с российским участием) среды на Северо-Западном Кавказе.

Примечания:

1. Шпаковский А. Записки старого казака // [Электронный ресурс]: сайт. – URL: <http://www.twirpx.com/grant/1421459/> (дата обращения: 07.01.2015).

2. Лапинский Т. Горцы Кавказа и их освободительная война против русских / Пер. В.К. Гарданова. Нальчик: Изда-

тельский центр «Эль-фа», 1995. – 464 с.

3. Щербина Ф.А. История Кубанского Казачьего войска. Т. II. Краснодар: Краснодарские известия, 2007. – 1000 с.

4. Клычников Ю.Ю. Казаки-перебежчики в годы «Кавказской войны»: исторические сюжеты // Из истории и культуры линейного казачества Северного Кавказа: материалы девятой международной Кубанско-Терской научно-практической конференции / под ред. Н.Н. Великой, С.Н. Лукаша. Армавир: ИП Шурыгин В.Е., 2014. С. 73–76.

5. Лапинский Т. Горцы Кавказа и их освободительная война против русских... С. 147.

6. Шпаковский А. Записки старого казака...

7. Там же.

8. Там же.

9. Клычников Ю.Ю. Казаки-перебежчики в годы «Кавказской войны»: исторические сюжеты... С. 75.

10. Там же. С. 76.

11. Шпаковский А. Записки старого казака...

12. Государственный архив Краснодарского края (далее – ГАКК). Ф. 254. Оп. 1. Д. 1094.

13. Там же. Л. 1.

14. Там же. Л. 3.

15. Там же. Л. 5.

16. Там же. Л. 18.

17. Там же. Л. 23.

18. Попка И.Д. Черноморские казаки в их гражданском и военном быту: очерки края, общества, вооруженной силы и службы в двух частях. Краснодар: Советская Кубань, 1998. С. 58.

19. Щербина Ф.А. История Кубанского Казачьего войска. Т. II... С. 959.

20. Там же.

21. Там же. С. 963–964.

22. Голованова С.А. Государственная политика России по регулированию численности казаков Терека и Кубани в XVIII – XIX вв.: этнодемографический аспект. Армавир: РИО АГПА, 2014. С. 26–27, 41.

23. Там же. С. 49.

В.А. Дзыба

ГОРЦЫ И КАЗАКИ В БАЛАКЛАВСКОМ СРАЖЕНИИ

*160-летию Балаклавского сражения
посвящается*

Город и порт Балаклава, расположенный в 15 км к югу от Севастополя, в Крымской (Восточной) войне 1853–1856 гг. являлся базой британского экспедиционного корпуса в Крыму.

Удар русских войск у Балаклавы, в случае успеха, мог привести к нарушению снабжения союзников и деблокированию осажденного Севастополя.

Сражение, происшедшее в долинах к северу от Балаклавы, было единственным в Крымской войне, в котором русские войска существенно преобладали в силах.

К 12 (24) октября 1854 г. в местечке Чоргун, на берегу р. Черной, был сформирован Чоргунский отряд под командованием генерал-лейтенанта П.П. Липранди (фото 1),

из 12-й и 16-й пехотных дивизий, двух гусарских полков из 6-й легкой кавалерийской дивизии, Сводного маршевого уланского полка, Уральского казачьего № 1 полка, Донского казачьего № 53 полка, Донского казачьего № 60 полка, конно-легкой № 12 батареи, Донской № 3 батареи, роты стрелкового № 6 батальона, пластунского № 2 батальона Черноморского казачьего войска.



Фото 1.

*Генерал-лейтенант Липранди П.П.,
заместитель главнокомандующего
русскими войсками в Крыму,
руководитель Балаклавского сражения,
командир 12 пехотной дивизии*

Отряд насчитывал 16 пехотных батальонов, 22 эскадрона кавалерии, 8 сотен казаков и 64 артиллерийских орудия (в т.ч. 48 пеших и 16 конных), общей численностью около 16 000 военнослужащих.

Силы союзников, в основном британские, включали две кавалерийские бригады: тяжелой кавалерии бригадного генерала, графа Джеймса Скарлетта из 4-го и 5-го гвардейских полков, 1-го, 2-го и 6-го драгунских полков (5 двухэскадронных полков, всего около 800 кавалеристов) и располагались ближе к Балаклаве, и бригады легкой кавалерии генерал-майора, графа Джеймса Кардигана, включавшая 4-й, 8-й, 11-й, 13-й гусарские и 17-й уланский полки (5 полков двухэскадронного состава, всего около 700 кавалеристов), занимавшая северные позиции у Федюхиных гор.

Общее командование британской кавалерией осуществлял генерал-майор, лорд Джордж Лукан.

В сражении также участвовали французские и турецкие подразделения, но их

роль была незначительна. В редутах №№ 1, 2, 3, 4, находилось около одной тысячи турецких пехотинцев и 11 двенадцатифунтовых крепостных пушек, с одним артиллерийским офицером-англичанином в каждом редуте. Количество войск союзников составляло около 4500 человек.

Экспедиционным корпусом британцев командовал генерал-лейтенант, лорд Фицрой Раглан, французским – дивизионный генерал Франсуа Канробер, турецким – Сулейман-паша, разжалованный турецким султаном, которого сменил Омер-паша.

Командование приняло решение 13 (25) октября захватить четыре турецких редута, возведенных союзниками в Балаклавской долине, вдоль Воронцовской дороги, у заселенных греками сел Балаклава и Кадыкой, выбить неприятеля из села Комары, после чего атакой двух гусарских полков разгромить артиллерийский парк союзников.

В соответствии с диспозицией, русские войска должны были двинуться двумя колоннами.

Правая (главная) колонна, под начальством генерал-майора К.Р. Семякина, командира 1-й бригады 12-й пехотной дивизии, в составе 16 ½ батальонов, 22-х эскадронов кавалерии и 2-х казачьих полков, с 52-мя артиллерийскими орудиями, направлялась к с. Кадыкою, с задачей захватить редуты №№ 1, 2, 3.

Левая, под командованием генерал-майора Н.К. Грибе, командира Днепровского пехотного полка, в составе 5 батальонов, 6 эскадронов кавалерии и одной сотни казаков, с 10-ю артиллерийскими орудиями, направлялась через Байдарскую долину к с. Комары, для обеспечения безопасности левого фланга колонны генерала Семякина.

Генерал-майор И.П. Жабокритский, командир 1-й бригады 16-й пехотной дивизии, с отрядом в 7 ½ батальонов, 2-х эскадронов Ингерманландского полка и 2-х сотен Донского № 60 полка, пластунским батальоном Черноморского казачьего войска, выступил из окрестностей Инкермана, прикрывая правый фланг отряда генерала Семякина.

После мощного артобстрела всех четырех редутов, в 7 час. 30 мин., по приказу генерала Семякина, Азовский пехотный полк П.А. Криднера под музыку и барабанный бой атаковал редут № 1 с тремя двенадцатифунтовыми крепостными орудиями,

который защищал батальон турецкой пехоты во главе с английским офицером-артиллеристом. Русские офицеры были впереди, подавая пример неустранимости. Артиллерийский и штуцерный огонь противника не поколебал их атаки, и редут был захвачен, а трофеями победителей стали неприятельский лагерь и значок (знамя), три артиллерийских орудия и 170 убитых турецких пехотинцев. Генерал Семякин, находившийся в первых рядах, был сильно контужен ядром в висок.

Редут № 2, защищаемый полубатальоном турецкой пехоты при двух двенадцатифунтовых крепостных орудиях, штурмовал 4-й батальон Днепровского полка, а редут № 3 с полубатальоном турецкой пехоты при трех орудиях – Украинский полк, во главе с командиром 2-й бригады 12-го пехотного полка генерал-майором Ф.Г. Левуцким.

Турки, занимавшие эти редуты и наблюдавшие штурм редута № 1, спешно отступили к позициям 93-го Шотландского полка.

Полковник А.П. Скюреди, герой, славный храбростью среди храбрых, во главе Одесского егерского полка, стремительной атакой овладел редутом № 4. Смертельно раненый, он, умирая, произнес последнюю просьбу: наградить четверых вынесших его с поля боя солдат знаком отличия военного ордена «Св. Георгия».

Захват с. Комары героически провел Днепровский пехотный полк, попавший под артиллерийский огонь. В этом бою, прямым попаданием осколка в голову, был убит капитан Яков Джебко.

В начале сражения 93-й Шотландский пехотный полк (горцы Аргайла и Сазерленда) численностью 650 воинов, под командованием полковника Колина Кэмпбелла, занял позиции впереди с. Кадыкой, на главном пути наступления русских войск. Турецкие батальоны, бежавшие с захваченных редутов, присоединились к ним, а на левом фланге расположилась кавалерийская дивизия генерала Лукана.

Начальник кавалерии русского отряда, генерал-лейтенант И.И. Рыжов получил приказ атаковать парк артиллерийских орудий силами гусарской бригады (14 эскадронов): гусарского Его Императорского Высочества князя Николая Максимилиановича полка под командованием генерал-майора А.И. Халецкого и Ингерманландского гу-

сарского полка под командованием полковника А.А. Бутовича. Бригаде были приданы Уральский казачий № 1 полк (6 сотен) под командованием подполковника П.Б. Хорошина, три сотни Донского казачьего № 53 полка полковника А.А. Александрова, конно-легкая № 12 батарея и казачья батарейная № 3 батарея.

Направив часть казаков вперед, в авангард, Рыжов с гусарами выдвинулся на исходную для атаки позицию.

Казачья батарея и Уральский полк, находясь в составе бригады гусар, но, оставаясь в подчинении генерала Липранди и действуя без приказа Рыжова, попытались окружить полк шотландских горцев с обоих флангов. Стоявшие на флангах турки отступили, но артиллерия обстреляла казаков картечью, а шотландские стрелки подпустили их на оружейный выстрел и произвели с господствующих высот три залпа: с 800, 500 и 350 ярдов.

Чтобы перекрыть широкий фронт атаки казаков, полковник Колин Кэмпбелл построил полк в две шеренги, вместо предусмотренных уставом четырех.

Приказ Кэмпбелла и ответ его адъютанта Джона Скотта вошли в военную историю британцев: «Приказа к отходу не будет, парни. Вы должны умереть там, где стоите...», и ответ: «Есть, сэръ Колин. Если понадобится, мы это сделаем».

Газета «Таймс» описала действия полка в этот момент, как «тонкую красную линию, оцетинившуюся сталью...» (93-й Шотландский полк был в красных мундирах). Со временем это выражение перешло в устойчивый оборот: «тонкая красная линия...», обозначающая оборону из последних сил.

Казачья батарея была опрокинута, но снова бросилась в безуспешную атаку, и в начавшейся схватке русских гусар с кавалерией Дж. Скарлетта участия не принимали.

Перекрестный огонь артиллерии и штуцерников с укрепленных позиций не остановил гусар, вдохновляемых генералом Рыжовым. Он со своей обычной неустранимостью и хладнокровием несся впереди кавалерии, как когда-то генерал Мюрат, не вынимая сабли.

Уже при приближении гусары увидели, что атакуют не артиллерийский парк, а бригаду английской тяжелой кавалерии, готовую к бою.

Хибберт Кристофер, британский историк Крымской войны, писал, что «...лейтенант Эллиот... увидел ряд всадников с торчащими вверх наконечниками пик. Он доложил об этом Скарлетту, который вначале не мог поверить, что перед ним русские... Русские начали спускаться с южного склона, однако при виде шотландских конных гвардейцев, которые неторопливо, как на параде, перестраивались, остановились... Русские выглядели абсолютно уверенными в себе. Английская кавалерия никогда прежде не осмеливалась бросить им вызов ...» [1].

Между атакующими гусарами и англичанами виднелись кавалерийский бивак, коновязи и сервированные к приему пищи столы, которые штабом П.П. Липранди были приняты за артиллерийский парк.

Наступающую кавалерийскую лаву уже невозможно было остановить, и генерал А.И. Халецкий приказал гусарам разворачиваться для атаки.

В первой линии выстроился Ингерманландский полк, имея шесть развернутых эскадронов и 4 орудия по флангам.

Во второй линии, развернутые в колонны к атаке, выстроились гусары Его Императорского Высочества князя Николая Максимилиановича полка.

Бригада тяжелой кавалерии Дж. Скарлетта в составе 1-го королевского драгунского полка, 2-го королевского Северо-Британского драгунского полка (или т.н. шотландские серые), 6-го Иннискиллингского драгунского полка двинулась им навстречу.

Накануне боя Дж. Скарлетт усилил свою кавалерию двумя гвардейскими полками: 4-м королевским Ирландским гвардейским драгунским полком, 5-м принцессы Шарлотты Уэльской гвардейским драгунским полком. Они окружили наших гусар с обеих флангов, и началась кавалерийская схватка, короткая, но крайне жестокая и кровавая.

Участник боя поручик Ингерманландского гусарского полка Е.Ф. Арбузов вспоминал, что «...развернув фронт почти под самым носом англичан,... гусары лихо бросились в атаку, ... и ... надели на англичан, и... начался рукопашный бой. Ни мы, ни англичане не хотели уступать... В общей схватке, продолжавшейся минут восемь, или десять, наши гусары вцепились...в англичан. Наконец, последние повернули назад.

Мы бросились за ними, но были возвращены генералом Рыжовым и пошли обратно к своему отряду...» [2].

Первым в ряды английских драгун врубился эскадрон гусар полковника И.Ф. Войниловича.

В первых рядах в смертоносной гуще боя оказался и генерал-майор А.И. Халецкий, командир гусарского Его Императорского Высочества князя Николая Максимилиановича полка, в связи с болезнью генерал-майора А.А. Величко исполнявший обязанности командира бригады. Застрелив из пистолета английского драгуна, генерал принялся рубить остальных, но заметив генерала, драгуны налетели на него. Ему разрубили ухо, ранили в шею, а следующий удар выбил саблю из рук, но ординарец, вахмистр Пивенко Карп, прикрыл его, отразил несколько ударов и отдал Халецкому свою саблю. Спрыгнув с коня, Пивенко подхватил с земли саблю генерала и снова вскочив на коня, отразил несколько ударов, направленных в спину генералу.

В схватке лошадь под генералом И.И. Рыжовым была убита, а самоотверженный гусар, унтер-офицер Ингерманландского полка Афанасий Захаров, уступив свою, спас генерала от неминуемого плена.

Храбрый ротмистр Семен Хитрово, командир эскадрона Ингерманландского полка, раненый пулей и несколькими сабельными ударами и окруженный неприятелем, дрался отчаянно. Уже спешенный, ротмистр продолжал бой, пока не пал под сабельными ударами. Гусары бросились на выручку командира, но было уже поздно...

В ходе боя, ротмистр гусарского Его Императорского Высочества Николая Максимилиановича полка Беслан Абуков был ранен в голову и ногу, и сбит с коня. Оказавшись на земле, мужественный гусар продолжал сражаться, но, получив многочисленные сабельные ранения и потеряв сознание, остался на поле боя, занимаемом врагом, также, как и ротмистр Хитрово и ещё 25 нижних чинов двух гусарских полков.

Полковник М. Декинлейн, командир дивизиона Ингерманландского полка, обрызганный кровью и мозгом убитого рядом полкового трубача Сорочинца, пустив во весь дух своего коня, лихо врзался в неприятельские ряды. Он был необычайно силен и в глазах всего дивизиона сразу прочистил себе дорогу в неприятельском фронте...

Ротмистр Петр Марин, командир эскадрона, был опрокинут вместе с лошадей, получил 3 сабельные раны в голову, но снова сел на лошадь и продолжил бой.

Поручик Ингерманландского полка Хамзаев, черкес, во главе гусар своего взвода врубился в ряды англичан, сбил сабельными ударами нескольких драгун с лошадей, но и сам получил тяжелые сабельные раны лица, однако, истекая кровью, продолжил бой.

В начале атаки лошадь под унтер-офицером Ингерманландского полка Самошенко была убита, ему удалось поймать лошадь убитого английского драгуна, и верхом на ней продолжить сражаться. Этот факт показывает, насколько отчаянной и продолжительной была атака русских гусар.

Генерал И.И. Рыжов и полковник А.А. Бутович докладывали командиру отряда, генерал-лейтенанту Липранди, что в кавалерийской схватке отличились также старший адъютант 12-й пехотной дивизии поручик А.М. Ставицкий, раненый осколком гранаты и сабельным ударом сброшенный с коня. Он был подобран на поле боя и направлен в лазарет, а корнет Ингерманландского гусарского полка Г.И. Белявский, раненый и сброшенный с коня, захвачен в плен.

По свидетельствам очевидцев, сражение длилось всего около семи-десяти минут, для кавалерийского боя это очень много.

Считая приказ выполненным и видя, что к месту схватки спешат новые подразделения англичан, генерал Рыжов дал команду к отходу и гусары в маршевом порядке двинулись в тыл своей пехоты, а их место заняли уральские казаки.

Генералу И.И. Рыжову удалось часть бригады Дж. Скарлетта, пытавшуюся преследовать гусар, тактическим маневром ввести в зону обстрела батареей генерала Ф.Г. Левуцкого и полковника А.П. Скюреди, развернувших орудия между захваченными утром редутами № 2 и № 3, и залпами заставили англичан отступить.

Бригада генерала Дж. Скарлетта также отошла на левый фланг 93-го Шотландского полка, а подоспевшая им на помощь с Инкерманских высот конная шестиорудийная батарея капитана Брайдинга, развернувшись у редута № 3, открыла огонь в спины русских гусар и их 49 выстрелов картечью нанесли катастрофический урон.

По маршруту отступления двух гу-

сарских полков остались лежать убитыми и ранеными более 200 кавалеристов, одним из первых убитых был корнет Константин Горелов.

Всего потери гусарского Его Императорского Высочества Николая Максимилиановича полка убитыми составили 18 штабс и обер-офицеров и 122 нижних чина; Ингерманландского полка – 12 штабс и обер-офицеров (в т.ч. майор Всеволожский, его сын, корнет Всеволожский, ротмистр, граф Стибор-Мархотский, ротмистр Путята, корнеты Штерн и Веселовский, поручик Ставицкий) и 105 нижних чина.

Поручик Е.Ф. Арбузов указывает, что «...при отступлении, нас вновь стали осипать неприятельские снаряды, и ряды эскадрона с каждым шагом становились все реже... Когда же мы вышли из-под огня, мой лейб-эскадрон превратился в полужэскадрон. В нем оказалось лишь по 5 и 6 рядов во взводе, а в дело пошли по 12... Почти все офицеры пяти эскадронов..., бывших в деле, были ранены; особенно тяжелые раны получили командиры эскадронов: 1-го – корнет Матвеевский Н.А., 2-го – корнет Свечин В.К., 3-го – корнет Марин П.П., 4-го – поручик Алещенко Д.И., и взводные командиры: поручик, черкес Хамзаев и корнет Белявский Г.И. ...Корнет Матвеевский Н.А. получил тяжелую рану... с расколом кости глазной орбиты. Корнет Свечин В.К. был сильно контужен в грудь, ... у Алещенко и Белявского во многих местах была изрублена голова, а Хамзаев получил несколько сабельных ударов в лицо... ..Смертельно раненый ротмистр Хитрово С.В. после сражения был поднят англичанами и отправлен на пароход, где находился вместе с захваченным в плен ротмистром... гусарского полка Абуковым...» [3].

Генерал Рыжов писал: «...Я прослужил 42 года, сделал 10 компаний, был во многих великих, например, Кульм, Лейпциг, Париж и других сражениях, но никогда не видел кавалерийской атаки, в которой обе стороны с равным ожесточением, стойкостью, и можно сказать, упорством, рубились на месте такое продолжительное время, да и в военной истории кавалерийских атак немного встретишь таких примеров...Атака эта самыми недоброжелательными для нас людьми не может быть названа иначе, как самою смелою, решительною, образцовою...» [4].

Поручик Арбузов отмечает, что «...атака наша... должна быть причислена к числу замечательнейших кавалерийских дел и что наши гусары в борьбе с неприятелем честно исполнили свой долг...» [5].

Командование высоко оценило мужество и храбрость гусарской бригады в этом сражении.

Командир Ингерманландского гусарского полка, полковник А.А. Бутович, удостоен монаршего благоволения, а из 29 офицеров полка, 12 были награждены орденами, или произведены в следующий чин. Знаком отличия Военного ордена «Святого Георгия» были награждены: старшие вахмистры Фомин Никифор и Козаков Иван, унтер-офицеры Захаров Афанасий, Боглевский Павел, Шевцов Максим, рядовые Малюшка Иван, Бельский Максим, Куликевич Игнат, Шкарупа Прокопий, а унтер-офицер Наумов Николай произведен в офицерский чин корнета.

Лорд Раглан направил генералу Дж. Лукану письменный приказ: «...Лорд Раглан поручает выдвинуться вперед, препятствовать неприятелю увозить орудия с редутов, и атаковать русскую кавалерию. Возьмите... конную батарею. Вас слева поддержат африканские егеря...».

Получив приказ, лорд Дж. Лукан поставил задачу генералу Кардигану атаковать кавалерийской бригадой позиции русских.

Граф Джеймс Кардиган построил свои полки в две линии: на правом фланге – 13-й легкий драгунский полк, в центре – 17-й уланский полк, слева – 11-й гусарский полк.

Во второй линии расположились 4-й драгунский и 8-й гусарский полки. Дж. Кардиган в 11 час. 20 мин. лично возглавил атаку в трех линиях своих 673 отборнейших кавалеристов, поражавших великолепием и красотой конного состава, по трехкилометровой долине, под убийственным перекрестным огнем артиллерии и пехоты русских, находившихся на возвышенностях вдоль всей долины. А справа от них, также выстроенная в 3 линии, наступала бригада тяжелой кавалерии Дж. Скарлетта, возглавляемая самим генералом Луканом.

Генерал Боске, наблюдавший эту атаку, протестуя против такой храбрости, сказал: «Это великолепно, но так не воюют... Это было безумством».

В конце Северной долины сосредоточились эскадроны русской кавалерии с 12-

ю артиллерийскими орудиями, отступившие за позиции своей пехоты после боя с кавалерией Дж. Скарлетта. На флангах расположились три свежих эскадрона Сводного маршевого уланского полка.

Вдоль Федюхиных высот стояли еще 4 русских кавалерийских эскадрона, 8 пехотных батальонов и 14 орудий. А напротив, через долину, у Верхнего прохода, находились еще 11 русских батальонов, и артиллерия с 32-мя орудиями, ранее штурмовавшие турецкие позиции в редутах.

Только сумасшедший мог решиться идти в наступление в таких условиях.

Как только русские увидели наступающую кавалерию англичан, Одесский егерский полк отошел к редуту № 2 и построился в каре, а вооруженные штуцерами стрелковые батальоны, совместно с батареями на Федюхиных и Балаклавских высотах, открыли перекрестный огонь.

Однако кавалерия Кардигана продолжала наступление, закрывая в строю места убитых и ломая строй атакующих колонн.

Кавалерия Дж. Скарлетта, под командованием лорда Лукана, также находилась под обстрелом орудий, и он был ранен в ногу, а его племянник и ординарец, капитан Чартерис, был убит. Не выдержав сильного огня, генерал Лукан приказал бригаде Дж. Скарлетта отступить на исходные позиции.

Продолжавшая атаку конница Кардигана стала главным объектом стрельбы русских стрелков и артиллеристов. Около 12 час. 20 мин. англичане достигли позиции тяжелой Донской батареи из шести орудий.

Батарее удалось дать заключительный залп картечью в упор, но это уже не остановило английскую кавалерию и из первой линии атакующих к русским позициям удалось прорваться не более 50 уланам 17-го английского полка капитана Морриса и начался короткий и жестокий бой.

Клубы пыли и дыма скрывали силы атакующих и Уральский казачий № 1 полк, стоявший в качестве прикрытия позиции артиллеристов в 40 метрах от батареи, стал отступать, сменяя стоявшие за ними два гусарских полка под командованием полковника И.Ф. Войниловича, назначенного вместо раненого генерала А.И. Халецкого.

Часть гусар (унтер-офицер Зарудин и др. офицеры), во главе с Войниловичем, бросились на англичан, и заместителю командира бригады, полковнику Ч.Ш. Мэйю,

удалось отразить этот удар, при этом храбрый Войнилович был сражен двумя выстрелами в грудь.

Казаки, смешавшись с гусарами и легкой конной батареей и остатками прислуги тяжелой Донской батареи, отступали к Чоргунскому мосту.

Участник сражения, поручик Сводного маршевого уланского полка Корибут-Кубитович, ожидавший со своим эскадронном приказе на атаку, вспоминал, что «...англичан ничто не могло остановить: ни картечь, вырывавшая целые ряды солдат, ни пули... Казаки..., видя стройного неприятеля, несущегося на них, не выдержали, повернули налево..., смяли веймарцев, прикрывавших артиллерию... Расстроенные веймарцы бросились назад, смяли лейхтенбергцев, и вся наша кавалерийская линия начала отступать... Храбрые офицеры старались остановить солдат, но тщетно... Некоторые из офицеров бросились было вперед, но поплатились за свою отвагу жизнью. В числе прочих погиб... храбрый полковник Войнилович. Генерал-лейтенант Рыжов отступал одним из последних. Он искал смерти, зная, что ответственность... падет на него. Конечно, не в недостатке мужества можно было обвинить доблестного воина. Единственное, что может поставлено ему в вину, это ошибочное расположение казаков, которых он поставил в первой линии... Мы же надеялись на скорую встречу с неприятелем... и отомстить... Особенное желание имели все схватиться с английской кавалерией, столь известной своими бешеными атаками и хладнокровной рубкой...» [6].

Генерал П.П. Липранди, наблюдавший за боем, приказал Сводному маршевому уланскому полку, располагавшемуся между редутами № 2 и 3, атаковать англичан.

Командир дивизиона, майор О.Т. Тиньков, остававшийся за командира полка А.А. Еропкина, находившегося при штабе Липранди, развернул полк и повел в атаку.

1-й эскадрон под командованием ротмистра Вержбицкого, 2-й – поручика Корибут-Кубитовича, 3-й – майора Лавренюса, врубались в ряды отступавшей бригады Кардигана, и началась отчаянная рубка, в которой принимали участие перегруппировавшиеся полки гусарской бригады генерала Рыжова и казаки Донского казачьего № 53 полка.

Английская легкая кавалерия была почти полностью уничтожена, а оставшаяся часть, преследуемая русскими кавалеристами и казаками, смогла уйти в сторону редута №4, к позициям пехоты союзников.

Хибберт Кристофер писал, что «английские кавалеристы, преследуемые русскими уланами, мчались по долине назад со скоростью, на которую были...способны их измученные лошади. Солдаты легкой бригады Кардигана представляли собой жалкое зрелище. Их великолепные мундиры были изорваны и перепачканы кровью. ...И это были самые удачливые, другие пришли пешком. Некоторые вели в поводу хромяющих, истекающих кровью лошадей. Земля была покрыта телами погибших и умирающих...» [7].

Но в это время русские уланы столкнулись с отступавшими частями 8-го гусарского полка подполковника П.Дж.Шуэлла, большая часть которых в короткой схватке была уничтожена.

Догонявший свой полк, подполковник А.А. Еропкин и его ординарец Денис Муха были атакованы тремя английскими гусарами, но все трое легли под сабельными ударами, после чего Еропкин возглавил свой уланский полк.

Граф Кардиган, утратив руководство бригадой, неожиданно столкнулся с казаками во главе с генералом, князем Л.Л. Радзивилом, с которым они познакомились на одном из приемов в Лондоне. Радзивил приказал захватить генерала живым, и казаки окружили его и стали подталкивать пиками к русским позициям. Завязалась короткая борьба, но Кардигану удалось вырваться, получив рану бедра казацкой пики, и ускакать на исходные позиции.

Лорд Раглан, ставший свидетелем полного уничтожения своей кавалерии, чтобы сколько-нибудь облегчить ее гибельное отступление, выдвинул четыре полевых орудия на высоту скрытого русскими редута № 4, но они были встречены огнем дивизиона № 4 батареи и едва могли держаться.

Тогда французский генерал Канробер приказал генералу д'Аллонвиллю атаковать 4-м полком бригады Африканских конных егерей (французские зуавы) батареи И.А. Жабокритского, осыпавших картечью отступавшую кавалерию Кардигана.

Полк атаковал в два эшелона: первый, под начальством командира дивизиона

Абделала, должен был захватить батарею Жабокритского на Федюхиных горах, а второй эшелон, под командованием д'Аллонвиля, ударит по двум батальонам прикрытия.

В поддержку егерей были двинуты пехотные бригады английских генералов Эспинаса, Каткарта и герцога Кембриджского. Конные егеря 4-го полка стремительно атаковали позиции русских артиллеристов, но храбрые батальоны Владимирского полка и пластунского № 2 батальона Черноморского казачьего войска, предводимые самим генералом Жабокритским, мужественно и отважно бросились в штыки, и опрокинули французских егерей к Сапун-горе.

Казачьи-пластуны отряда Жабокритского, действуя в пешем рассыпном строю, при приближении французских кавалеристов падали ничком на землю, уклоняясь от удара сабли, а когда всадник проскакивал мимо, стреляли ему в спину. Урядник этого батальона, Ахмед Абдрахманов, адыгский дворянин, возглавляя своих казаков-пластун, уничтожил нескольких и пленил двух французских егерей. За отличия в этом бою и успешно проведенную накануне разведку с захватом французского офицера, приказом по Черноморскому казачьему войску от 04.07.1855г. Абдрахманов награжден Знаком отличия Военного ордена «Св. Георгия» и произведен в офицерский чин хорунжего.

Атака д'Аллонвиля оправдала себя, обстрел конницы Кардигана русскими ослаб, дав возможность отойти к позициям своей пехоты.

По воспоминаниям поручика Арбузова: «...Во второй стычке с африканскими егерями, 40 человек ... были взяты в плен, из которых до 30-ти были сильно ранены. На другой день... к нам приехал парламентар, капитан Бон, который привез пленным деньги, белье и платье...» [8].

Одновременно с атакой уланского полка, по опушкам кустарника и виноградника, были сосредоточены две роты стрелкового батальона, и легкая № 7 батарея капитана Божнева, которые своим огнем завершили уничтожение спасавшихся бегством кавалеристов.

Потери бригады генерала Кардигана составили 102 убитых (в т.ч. 9 офицеров), 129 раненых (11 офицеров), и 58 (2 офице-

ра), захваченных в плен, и как указывали очевидцы, легкая кавалерия англичан перестала существовать.

Со стороны союзников погибло более 740 человек, в т.ч. 547 англичан, 170 турок, 23 француза и ранено около 300 турок.

Потери русских составили свыше 600 человек (из них 250 гусар), в т.ч. убитыми – 232 (в т.ч. 6 офицеров); из 300 раненых были 2 генерала и 20 офицеров.

К концу боя противоборствующие стороны остались на своих утренних позициях. В результате сражения русские захватили позиции на Воронцовой гряде, господствовавшей над дорогой Балаклава-Севастополь, турецкий значок (знамя) из редута №1, 11 артиллерийских орудий, 60 патронных ящиков, турецкий лагерь и 60 пленных англичан, а также все вражеские редуты, разгромили кавалерийскую бригаду генерала Кардигана, заставили противника выделить дополнительные силы для охраны тыла, и главное, отказаться от намечавшегося штурма Севастополя.

Интересно сложилась судьба участника Балаклавского сражения, гусара Его Императорского Высочества Николая Максимилиановича полка, ротмистра Беслана Абукова, который родился в 1828 г. в Черкессии, в семье дворянина, полковника Российской армии Абукова Атажуко Муссовича, награжденного за боевые заслуги орденом «Св. Станислава» 3-й степени и золотой медалью с надписью «За храбрость».

В 11-летнем возрасте, в 1839 г., Беслан, вместе с сыном адыгского просветителя Ногмова Шоры Ерустаном, воспитывался в Петербургском Павловском кадетском корпусе.

С детства великолепно владевший холодным и огнестрельным оружием и искусством наездничества, в кадетском корпусе проявлял усердия в изучении русской грамоты и воинского искусства.

Закончив в 1846 г. обучение, произведен в офицерский чин корнета, и как один из лучших выпускников, 12.08.1846 г. был зачислен в элитный гусарский Киевский Его Императорского Высочества герцога Максимилиана Лейхтенбергского полк.

26-летний гусар Абуков в составе полка, с 1854 г. принимал участие в Крымской (Восточной) войне в боях на реке Кача и Альмском сражении.

В Балаклавском сражении 13 (25) октября 1854 г., в бою с английской кавалерией, проявил выдающееся мужество, самоотверженно увлекая своих гусар в бой. Получив тяжелые ранения в голову и ногу, в бессознательном состоянии трое суток находился среди убитых на поле боя на территории, занимаемой неприятелем, и был обнаружен английским офицером.

В конце октября англичане всех русских, подобранных тяжелоранеными на поле боя: ротмистров Абукова Беслана и Хитрово Семена, корнета Белявского Григория и др., разместили на санитарном пароходе и отправили в Турцию.

В пути следования ротмистр Хитрово, перенося с необыкновенным мужеством страдания от ран, через несколько часов скончался на борту судна. Ротмистр Абуков разделил с храбрым гусаром последние часы жизни.

Военнопленные раненые русские содержались в военном госпитале союзников в турецком городе Скутари.

14.12.1854 г. ротмистр Абуков был исключен из списков полка, как убитый в сражении, хотя он в это время содержался в военном госпитале союзников.

В июле 1855 г., в порядке обмена военнопленными, Абуков возвращен в Россию, и 31.08.1857 г. произведен в чин майора по армейской кавалерии и отправлен в отставку: «...в связи с расстроенным здоровьем, с правом ношения военного мундира и пенсионом полного оклада...».

За мужество и храбрость, проявленные в Балаклавском сражении, майор Абуков награжден орденом «Св. Владимира» 4-й степени с мечами и бантом и медалью на Андреевской ленте «В память Восточной войны 1853–1856 гг.».

Вместе с отцом, младшим братом Каспотом, офицером, награжденным двумя Знаками отличия Военного ордена «Св. Георгия», проживал в Кабарде. В 1861 г. переселился в Турцию, но затем вернулся в Кабарду.

Подвиг и личность русского гусара Абукова описаны в нескольких исторических повествованиях и явились прообразом героя Балаклавского сражения поручика Обухова.

Примечания:

1. *Хибберт К.* Крымская кампания 1854–1855 гг. Трагедия лорда Раглана. М., 2014. С. 77–79.
2. *Арбузов Е.Ф.* Воспоминания о кампании на Крымском полуострове в 1854 и 1855 гг. // Военный сборник. 1874. № 4. С. 389–410.
3. Там же. С. 400–408.
4. О сражении под Балаклавой. Записка генерал-лейтенанта Рыжова И.И. // Дубровин Н.Ф. Материалы для истории Крымской войны и обороны Севастополя. СПб., 1872. Вып. 4. С. 30–40.
5. *Арбузов Е.Ф.* Указ. соч. С. 410–412.
6. *Корибут-Кубитович.* Воспоминания о Балаклавском деле 13-го октября 1854 г. // Военный сборник. 1859. № 5. С. 147–166.
7. *Хибберт К.* Указ. соч. С. 80, 81.
8. *Арбузов Е.Ф.* Указ. соч. С. 394–399.

К.В. Русанов

НОВЫЕ ДАННЫЕ К ИСТОРИИ ЛАДОЖСКОЙ ВОЙСКОВОЙ БОЛЬНИЦЫ

В книге Ф.С. Дергунова о прошлом станицы Ладужской сообщается и об истории здешней больницы Кубанского казачьего войска:

«Согласно архивным данным, Ладужская войсковая больница открылась в 1874 г. <...> Первая Ладужская больница <...> имела вместительную приемную, небольшие кабинеты для врача и фельдшера, две палаты (каждая на 2 койки) и две подсобные комнаты. Ее обслуживали врач, 2 фельдшера и незначительный вспомогательный персонал. <...>

В станицу Ладужскую первый врач приехал в 1874 г., и не И.П. Шишкин, как говорят в станице, а другой, и не один врач, а несколько, фамилии которых установить сейчас практически невозможно из-за отсутствия архивных сведений» [1].

Мы решили дополнить и уточнить архивные сведения, собранные покойным Ф.С. Дергуновым, официальными данными, печатавшимися в «Военно-медицинском журнале» (ВМЖ), «Российских медицинских списках» (РМС), кубанских и кавказских «Памятных книжках», «Календарях», а также в «Отчетах о состоянии Кубанской области и Кубанского казачьего войска». Согласно этим источникам, сеть больниц здесь развивалась с 1871 г. [2]:

«Государь Император в 1-й день августа 1870 г., утвердив Положение о воинской повинности и содержании строевых

частей Кубанского и Терского казачьих войск и Штаты для управлений по этим войскам, а также для войсковых госпиталей <...> и для войсковых больниц, Высочайше повелеть соизволил: эти Положения и Штаты ввести в действие с 1 января 1871 г., начав с того же времени и отпуск содержания чинам по новым Штатам.

На основании новых Положений и Штатов, в Кубанском и Терском казачьих войсках устанавливается следующее: <...>

2) Кроме войсковых госпиталей <...>, предоставляется командующему Кавказскою армиею избрать <...> те пункты, где должны быть учреждены войсковые больницы на 25-40 мест каждая, с тем, чтобы общее число мест в этих больницах не превосходило в Кубанском войске 280. <...>

5) Штаты войсковых госпиталей <...> применяются к штатам постоянных военных госпиталей соответственных классов; по штату же войсковой больницы полагается в каждой 1 врач с содержанием и правами младшего врача (госпиталя, полка или отдельного батальона. – *К.Р.*) <...>».

Приказом по военному ведомству от 28.12.1870 г. заведовать первыми шестью войсковыми больницами – Баталпашинской, Лабинской, Уманской, Прочноокопской, Хадыженской и Полтавской – назначили врачей, переведенных из бригад, конных полков и Шапсугского пешего берегового батальона Кубанского казачьего войска.

Далее, приказом от 15.05.1871 г. было установлено: в числе штатных мест, определенных для войсковых больниц Кубанского казачьего войска, содержать женские отделения на 6 кроватей в каждой; при отделениях иметь женскую прислугу, которую содержать только в то время, когда в них есть больные женщины. А приказом от 4.06.1872 г. врачи, заведующие войсковыми больницами, были определены по чинопроизводству в VIII класс, что соответствовало чину войскового старшины.

Ладожская войсковая больница появилась в ВМЖ 30.05.1873 г. – приказом от этого дня ее врачом был назначен надворный советник Тиери. Иван Александрович Тиери (уже коллежский советник) назван врачом Ладожской больницы и в «Памятной книжке Кубанской области на 1874 г.».

Почему седьмая больница была открыта в станице Ладожской? Есть мнение, что причиной стало наличие здесь учитель-

ской семинарии, воспитанникам коей «необходимы были больница и ее доктор» [3].

Кубанская учительская семинария, открытая в 1871 г. в станице Полтавской, была переведена ввиду «неблагоприятных климатических, гигиенических и экономических условий <...> в станицу Ладожскую, где разместились в помещении упраздненной 1-й бригады. <...>» [4]. Из «Памятных книжек Кубанской области» видно, что в штате семинарии был предусмотрен врач-преподаватель, но в первые годы эта должность оставалась вакантной – И.А.Тиери преподавание не доверили. Косвенные данные указывают на то, что первый заведующий Ладожской больницей был поляком и католиком.

Диплом лекаря он получил примерно в 1864 г. и родился около 1840 г. Официальные источники впервые упоминают Тиери (Тъери) в приказе от 4.09.1866 г. как лекаря 27-го конного полка Кубанского казачьего войска в связи с присвоением чина титулярного советника.

Но «Кубанские войсковые ведомости» от 26.08.1867 г. (№ 33, с. 5) именовали его коллежским регистратором (чин, который присваивался лекарям при выпуске). Кстати, объявлением в газете на И.А.Тиери и на еще 5 офицеров, состоявших в комиссии для свидетельствования Хадыженского провиантского магазина, налагалось «запрещение на недвижимое имение <...> для обеспечения казенного взыскания за неоконченный в оном магазине провиант <...>».

Полковой лекарь И.А. Тиери перешел из 27-го конного полка в 25-й, из того в 19-й, где был удостоен чина коллежского асессора (1.10.1867 г.) и ордена св. Станислава 3-й степени (18.02.1868 г.). В 1869 г. он – и.о. бригадного врача 6-й бригады Кубанского казачьего войска, в 1870 г. – младший врач 3-й конно-артиллерийской батареи того же войска, в 1872 г. – старший врач Уманского конного полка. 28.02.1873 г. И.А. Тиери стал старшим врачом Таманского конного полка, а уже 30 мая возглавил Ладожскую войсковую больницу.

Проработал он здесь менее трех лет: приказом от 16.04.1876 г. коллежский советник И.А.Тиери был исключен из списков как умерший. Из работавших с ним в Ладожской войсковой больнице «Памятные книжки» называют лишь имена комиссаров – есаула Михаила Ивановича Ливенцова

(1875) и войскового старшины Михаила Матвеевича Найденова (1876). В те времена комиссар – «приемщик, хранитель и расходчик денежной казны, жизненных и материальных припасов и госпитальных вещей. <...> По делам своим он ведет журналы бумагам входящим и исходящим».

29.05.1876 г. вместо Тиери врачом Ладожской больницы Кубанского казачьего войска был назначен коллежский асессор Николай Гаврилович Нееленко. По данным РМС, он родился в 1842 г., окончил в 1868 г. Харьковский университет и с 5.01.1869 г. служил младшим ординатором Усть-Лабинского госпиталя. Ладожской войсковой больницей Н.Г. Нееленко заведовал почти 20 лет – до 6.08.1895 г., когда был уволен от службы по прошению коллежским советником. Из «Памятных книжек Кубанской области», а затем «Кубанских справочных книжек» видно, что все эти годы Н.Г. Нееленко состоял также врачом-преподавателем гигиены в Кубанской учительской семинарии. После отставки он до 1916 г. значился в РМС вольнопрактикующим врачом в станице Ладожской и в Екатеринодаре, где имел химико-бактериологический кабинет в доме по ул. Базарной.

В книге Дергунова [5] Нееленко назван в числе жителей станицы Ладожской, но не как врач, а как тайный советник, владелец более 1000 га земли и собственного дома (в районе церкви – там, где сейчас аптека), основатель хутора Нееленского, а в 1880–1890-е гг. – директор Ладожской учительской семинарии. Однако в справочниках есть только Н.Г. Нееленко – врач и преподаватель гигиены, а директорами Кубанской учительской семинарии были другие лица: вероятно, станичные старожилы, на рассказы которых опирался Ф.С. Дергунов, спутали Николая Гавриловича с кем-то другим?

Есть и другой неясный вопрос: названные в книге [6] 4 кровати были меньшим числом, чем полагалось иметь войсковым больницам (минимум 25) [7], а стационар на число кроватей менее 10 носил в то время название приемного покоя. Между тем данные из «Отчетов Главного военно-госпитального комитета» за 1877–1886 гг. (см. табл. 1) говорят о том, что в стационаре Ладожской войсковой больницы ежедневно находились в среднем 1, редко 2 пациента. Это подтверждает информацию Ф.С. Дергунова.

Таблица 1

Некоторые показатели работы Ладожской войсковой больницы в 1877-1886 гг.

Год	1877	1878	1879	1880	1881	1882	1883	1884	1885	1886
Состояло на излечении, чел.	15	16	12	6	12	12	33	33	30	20
В том числе офицеров	-	-	1	-	-	-	-	-	4	1
Нижних чинов срочной службы	9	14	7	5	3	11	33	33	26	19
Отставных и бессрочно отпущенных нижних чинов	6	2	4	1	9	1	-	-	-	-
Жен и детей, имеющих право на пользование	-	-	-	-	-	-	-	-	-	-
Выздоровело больных	8	15	11	5	11	10	30	31	25	17
Умерло	3	1	1	-	1	-	1	1	2	2
Осталось на излечении	4	-	-	1	-	2	2	1	3	1
Общее число койко-дней за год	320	465	139	100	264	369	499	685	471	380
Суточная плата за каждого больного, руб.	0,25	0,25	0,25	0,25	0,25	0,25	0,25	0,25	0,30	0,46
Общая сумма, подлежащая уплате, руб.	88,23	120,61	41,36	25,00	73,11	92,25	138,86	171,25	162,11	187,74

Комиссаром Ладожской войсковой больницы с Н.Г. Нееленко долго работал есаул Михаил Васильевич Гречишкин, сменивший М.М. Найденова.

19.08.1895 г. старшим врачом в Ладожскую войсковую больницу был назначен надворный советник Шишкин, до этого состоявший старшим врачом Темрюкского отдела Кубанской области. А 18.02.1896 г. И.П. Шишкин, уже в чине коллежского советника, был признан Ученым советом столичной Императорской военно-медицинской академии (ИВМА) доктором медицины. Его появление в станице датировано более поздним временем: «Военный врач полковник Иван Павлович Шишкин прибыл в станицу Ладожскую в 1899 г. и проработал в должности врача до 1925 г.; он основательно запомнился населению и поэтому вошел в историю станицы как первый врач. Он оставил о себе добрую память, которая

живет и сейчас. Это был добрый, отзывчивый и грамотный врач, по характеру мягкий, простой и доступный человек. Внешне приятен и красив, интеллигентен и начитан. В любое время суток он был готов оказать помощь больному. <...>. Такую характеристику давали ему в 1950-е гг. люди, лично знавшие своего врача.

Полковник Шишкин до приезда в Ладожскую длительное время служил в действующей армии. <...> За усердие по службе он был награжден орденом Анны. В Ладожскую Шишкина направили для продолжения службы, и он был рад, что попал в такую богатую и красивую станицу <...>» [8].

Полковником Шишкин не был: военные врачи имели статус чиновников и воинские звания им не присваивались. Вместе с тем источники подтверждают: старший врач Ладожской больницы Шишкин был награжден 6.05.1898 г. орденом св. Анны 3-й степени. Позже он удостоился орденов св. Станислава и св. Анны 2-й степени, св. Владимира 4-й степени с бантом (за 35 лет службы), а во время войны 1914–1918 гг. – Высочайшего благоволения.

Служил Иван Павлович не в действующей армии, а в военно-лечебных учреждениях Кубани. Согласно автобиографии И.П.Шишкина, помещенной в его докторской диссертации [9], он был сыном чиновника, родился в Петербурге в 1857 г., в 1877 г. поступил в ИВМА, окончил курс наук в 1882 г. и поехал служить на Кубань, где его назначили младшим врачом Псекупской войсковой больницы (5.12.1883 г.). Здесь Шишкин проработал 5 лет. Летом 1888 г. в чине коллежского асессора он был переведен ординатором в Екатеринодарскую войсковую больницу; в областной столице он также преподавал в военно-фельдшерской школе и состоял врачом в приюте.

За 10 лет работы И.П. Шишкин проявил себя как искусный хирург и автор ряда статей, напечатанных в 1887 – 1888 гг. в «Протоколах заседаний Кавказского медицинского общества» («Случай нарыва печени в связи с нагноением окологпочечной клетчатки»; «Укушение бешеным волком; Пастеровские прививки; водобоязнь»; «Случай обоюдосторонней катаракты от удара молнией»), в 1891–1892 гг. – в «Протоколах заседаний Общества кубанских врачей» («Случай высокого камнесечения»;

«Случай сросшейся почки»), в 1893 г. – в ВМЖ («Осложненный перелом черепа; трепанация его по поводу давления на мозг; выздоровление»).

В 1893 г. надворного советника И.П. Шишкина, к тому времени старшего врача управления Темрюкского отдела, прикомандировали к ИВМА для усовершенствования в хирургии. Защитив докторскую диссертацию, он стал в 1895 г. старшим врачом Ладожской больницы и занял должность врача-преподавателя гигиены Кубанской учительской семинарии.

Вскоре после этого Ладожская больница попала в «полосу турбулентности»: в 1897 г. войсковое начальство постановило перевести ее в станицу Усть-Лабинскую, где надобность в больнице была будто бы больше. Кроме того, констатировалось, что «помещение Ладожской больницы в наемных зданиях, мало для этого пригодных, представляет массу неудобств, которые могут быть устранены только с переходом больницы в постоянные помещения, имеющиеся в ст. Усть-Лабинской и ныне ничем не занятые. <...> Здания Инженерного ведомства в ст. Усть-Лабинской, намеченные под переводимую из ст. Ладожской больницу, недавней капитальной постройки, и во всех отношениях будут лучше помещений, занимаемых больницею в ст. Ладожской у частных лиц; после некоторых переделок они будут вполне пригодны как для помещения самой больницы, так и служащего персонала» [10].

Но Ладожская больница осталась в станице: распоряжением войскового начальства от 19.09.1900 г. ее лишь переместили из вольнонаемного здания в войсковые здания, бывшие под учительской семинарией (ее перевели в Екатеринодар), после их ремонта [11].

После приезда И.П.Шишкина в станицу Ладожскую наши источники стали печатать сведения об ином числе кроватей в войсковой больнице. В «Статистических сведениях о состоянии Кубанской области и войска за 1896 год» приведена цифра в 22 штатных места. В «Отчете о состоянии Кубанской области и войска за 1900 г.» к 22 штатным в Ладожской больнице добавлено еще 5 запасных мест. Эти цифры повторялись вплоть до 1914 г. Но вопрос о том, как произошел переход от 4 кроватей к 22, остается открытым.

В должности комиссара при И.П. Шишкине в Ладужской войсковой больнице сначала работал коллежский асессор Семен Трофимович Живило. После революции 1905 г. его сменил Василий Иванович Ильин (должность стала называться «заведующий хозяйством»), выросший к 1917 г. в чинах от коллежского секретаря до коллежского асессора. Классным же фельдшером Ладужской больницы, по крайней мере, с 1898 г. и до конца ее существования служил один человек, называемый в источниках по-разному: Кузьма (Козьма) Давыдович (Давидович) Хазарьянц(ев) – коллежский регистратор, губернский секретарь и, наконец, коллежский секретарь. У Ф.С. Дергунова эта фамилия звучит иначе, а срок службы фельдшера – короче: «Из состава фельдшеров запомнился Козырьянц. Позже фельдшерами работали Сенчило, Демьян Иванович Хохлин, Яков Михайлович Фомин и др.

Теплые воспоминания у людей сохранились об одном из первых фельдшеров станции – Козырьянце. Он жил рядом с больницей в кирпичном доме, где сейчас детские ясли. Помнящие его люди характеризовали Козырьянца так же, как и врача И.П. Шишкина, с той разницей, что он раньше начал работать. <...> Они дополняли друг друга и работали вместе до 1910 г.» [12].

По официальным данным в 1900-е гг. должность младшего медицинского фельдшера Ладужской больницы занимал кандидат на классную должность Василий Полторацкий, а в 1911 г. его сменил вышеупомянутый Михаил Михайлович Синчило, доработавший до Гражданской войны. Есть подозрение, что затем Синчило избрал иной род занятий – подобно таким красным командирам, как И.Л.Сорокин и Н.А.Щорс, тоже начинавшие фельдшерами. Возможно, бывший ладужский фельдшер Михаил Михайлович Синчило и его полный тезка, который родился в 1887 г. в Екатеринодаре, был арестован в 1937 г. в Кзыл-Орде, будучи начальником местной тюрьмы НКВД, и в 1939 г. осужден по статье 58-10 УК РСФСР – одно и то же лицо.

Как видно из книги, к рубежу столетий Ладужская войсковая больница обзавелась отдельным зданием для аптеки: «В конце прошлого века (XIX. – К.Р.) в Ладужской появилась и аптека. Это кирпичное здание стоит на ул. Комсомольской напротив больницы» [13].

Больничной аптекой по штату заведовал младший аптечный фельдшер. Эту должность после революции 1905 г. занимал кандидат на классную должность Андрей Дорошенко; потом его сменил Игнат Петрович Дегтярь.

В эти годы старший врач Ладужской войсковой больницы И.П. Шишкин продолжал работать как хирург и печататься в профессиональной периодике. Им была опубликована статья [14] с описанием операции по извлечению гильзы из глаза казака станицы Михайловской Никиты Б. Гильза взорвавшегося в руках казака-охотника патрона для переделанного в охотничье ружья Бердана имела немалые размеры и отчасти проникла в мозг, но Никита Б. благодаря искусству хирурга Шишкина выжил и сохранил второй глаз.

В «Отчете о состоянии Кубанской области и Кубанского казачьего войска за 1911 г.» было отмечено, что войсковая больница в станице Ладужской хотя и помещается не в наемном, а в войсковом здании, но это здание уже «значительно устарело и требует переустройства». Из-за недостатка места больницей за год было отказано в приеме 48 мужчинам и 9 женщинам, т. к. все места (22 штатных и 5 запасных) были заняты или находились в ремонте.

Руководство продолжало заниматься хозяйственным обустройством больницы. Так, рассмотрев в мае 1912 г. ходатайство Кубанского казачьего войска о постройке при Ладужской больнице бани и прачечной, столичный Военно-санитарный ученый комитет признал представленную смету расходов на это «не преувеличенной», а ходатайство – подлежащим удовлетворению [15].

Однако мнение войскового начальства, как и прежде, часто менялось. Всего год спустя в Военно-санитарный ученый комитет им было направлено представление об упразднении Ладужской войсковой больницы – с тем, чтобы одновременно увеличить штат медицинской части Кубанского казачьего войска. Однако судьба уберегла больницу и на этот раз: «По обсуждении данного вопроса Ученый комитет, принимая во внимание данные о числе больничных мест в Кубанской области по сравнению с численностью населения этой области и указание в отчете наказного атамана Кубанского казачьего войска о состоянии области в 1911 г. на недостаточность мест в

существующих ныне больницах для удовлетворения потребности населения в стационарном больничном лечении, признало упразднение Ладожской войсковой больницы <...> нежелательным и нецелесообразным.

Вместе с тем Ученый комитет полагал бы необходимым начальству Кубанской области безотлагательно озаботиться постройкою нового здания для больницы в станице Ладожской» [16].

Меры были приняты, и весьма оперативно: уже в «Отчете о состоянии Кубанской области и Кубанского казачьего войска за 1914 г.» сообщалось, что для Ладожской войсковой больницы оканчивается постройкой новое здание на средства Ладожского станичного общества.

Между тем и в старом здании на 27 мест за год, по данным этого «Отчета», было проведено 316 хирургических операций, из которых лишь 4 – с неблагоприятным исходом: 14 полостных и на внутренних органах, 13 – на костной системе, 47 – на пояснице, 89 – акушерско-гинекологических, 2 – на глазах, и еще 151 так называемая «малая» операция (то есть проводимая под местной анестезией и амбулаторно – без помещения больного в стационар).

В заключение следует отметить, что здания Ладожской войсковой больницы использовались по назначению еще много десятилетий и до недавнего времени сохранялись в станице – хоть и в заброшенном состоянии.

Примечания:

1. *Дергунов Ф.С.* История станицы Ладожской. Краснодар: Советская Кубань, 2000. – 288 с.

2. Приказ по военному ведомству № 226 от 6-го августа 1870 г. // Военно-медицинский журнал (далее – ВМЖ). 1870. Ч. 109, № 1. Сентябрь.

3. *Забазнов А.Н.* Социально-экономическое и политическое развитие г. Усть-Лабинска в 1794–2000 гг. Усть-Лабинск: Кириллица, 2010. – 131 с.

4. *Штурба В.А., Штурба Е.В.* Развитие казачьего народного образования в Кубанской области во второй половине XIX в. // Историческая и социально-образовательная мысль. 2011. № 5. С. 60–64.

5. См.: *Дергунов Ф.С.* История станицы Ладожской. Краснодар: Советская Кубань, 2000.

6. См.: Там же.

7. Приказ по военному ведомству № 226 от 6-го августа 1870 г. // ВМЖ. 1870. Ч. 109, № 1. Сентябрь.

8. См.: *Дергунов Ф.С.* История станицы Ладожской. Краснодар: Советская Кубань, 2000.

9. [*Шишкин И.П.*] Травматические кровоподтеки, прижизненные и посмертные (микроскопическое исследование). Диссертация на степень доктора медицины Ивана Павловича Шишкина. СПб., 1895. – 32 с.

10. См.: *Забазнов А.Н.* Социально-экономическое и политическое развитие г. Усть-Лабинска в 1794–2000 гг. Усть-

Лабинск: Кириллица, 2010.

11. См.: Там же.

12. См.: *Дергунов Ф.С.* Указ соч.

13. См.: Там же.

14. *Шишкин И.П.* Патрон в глазнице. Излечение – выздоровление // ВМЖ. 1904. Т. 1. Апрель. С. 714–716.

15. В заседании Военно-санитарного ученого комитета 23 мая сего года // ВМЖ. 1912. Т. 233. Август. С. 744–745.

16. В заседании Военно-санитарного ученого комитета 20 марта сего года // ВМЖ. 1913. Т. 237. Июль. С. 532.

А.И. Слуцкий

К ВОПРОСУ О РЕКОНСТРУКЦИИ АРХИВНОГО ФОНДА ВАСИЛИЯ ФЁДОРОВИЧА ЗОЛОТАРЕНКО

Общеизвестно, что лучше всего сохранились архивы государственных учреждений и организаций, документы различных ведомств. Обязательность их хранения была регламентирована нормативно. При достаточной степени настойчивости и целеустремленности можно (на сравнительно самостоятельной базе источников) вслед за И.Д. Попко и Ф.А. Щербиной создать еще одну редакцию гражданской и военной истории Кубани. С историей культуры много сложнее. В этой истории есть целые области, понимание которых невозможно без привлечения источников личного происхождения. Провинциальная наука и культура по своей природе глубоко «персонифицированы», в характере их развития большую роль играли отдельные ученые, общественные, литературные деятели. Поэтому тот интерес, который в последние десятилетия историческая наука испытывает к региональной истории, неизбежно должен был проявиться и в опытах реконструкции биографий деятелей культуры, в изучении того личного влияния, которые они на эту культуру оказали. Но, как это ни прискорбно, личных фондов в государственных хранилищах сохранилось очень мало. А те, которые сохранились, зачастую лишены системности, фрагментарны. Документы, характеризующие деятельность одной личности, традиционно рассредоточены по разным личным и ведомственным фондам, коллекциям, хранилищам. Не раз высказывалось мнение, что в тех случаях, когда конкретного архивного фонда как единого целого уже не существует, можно и нужно пытаться его воссоздать или реконструировать с помощью архивного или

библиографического описания [1], тем самым получая целостное представление о некоем <гипотетически полном> комплексе сохранившихся <существовавших> документов, характеризующих биографию и деятельность отдельного архивообразователя [2].

Темой настоящих заметок является судьба личных бумаг смотрителя Екатеринодарского приходского училища Василия Федоровича Золотаренко – человека на Кубани известного, литератора и педагога. Сразу следует уточнить, что архива Золотаренко как единого фонда, позволяющего реконструировать его биографию, не сохранилось. Документы, личные бумаги рассредоточены в нескольких государственных хранилищах, в различных ведомственных фондах. Тексты завершенных литературных произведений (два очерка: «Краткая биография протоиерея Кирилла Россинского» и «Плач Василия при реке Кубани») и дневников дошли до нас уже в напечатанном виде. В различных статьях встречаются указания на то, что в начале XX века в екатеринодарских библиотеках и у близких родственников Золотаренко еще можно было найти рукописи его неопубликованных произведений. Сохранились ли они до нашего времени и где, нам не известно? Для реконструкции архивного фонда, в первую очередь, принципиально важна сама вероятность их сохранения и разыскания.

Среди опубликованных и неопубликованных, найденных и не найденных документов мы встречаем практически все виды источников, которые типологически могут рассматриваться как личный архив Золотаренко. Они созданы одним фондообразователем или содержательно посвящены одному человеку, без их комплексного изучения невозможно понимание его биографии, творчества, невозможно определение роли Золотаренко в формировании культуры Черноморья. Пытаясь реконструировать личный архивный фонд, необходимо хотя бы пунктирно ответить на несколько вопросов библиографического содержания. Насколько выбранный Золотаренко жизненный путь способствовал собиранию архива, что гипотетически могло входить в состав архива и что сохранилось? Кто сформировал в Золотаренко интерес к введению дневника, собиранию личных бумаг? Был ли у Золо-

таренко опыт работы с архивными документами? Осознавал ли он собирание своих бумаг как собирание архива? И, наконец, как он – архив – может быть использован? Поиски ответов на некоторые из этих вопросов воспринимаются сегодня «утопически», но оставим право на их существование и попытаемся в тексте самого Золотаренко найти отголоски этих вопросов.

В 40-е годы XIX века молодой Золотаренко мечтал быть литератором. Этому есть многочисленные подтверждения в его письмах и в его дневнике. Вообще литераторы и ученые склонны к собиранию архивов; «архив» представляется рабочим инструментом в их деятельности. Но жизнь сложилась так, что (вопреки своим юношеским мечтам) профессиональным литератором он не стал.

К этому же периоду (сороковые годы XIX века) относятся первые свидетельства об интересе к собиранию личных бумаг, о работе с архивными документами. Судя по дневнику и письмам Золотаренко связывали дружеские отношения с Иваном Диомидовичем Попко, первым черноморским историком, который занимался историческими изысканиями, знакомился с архивными документами, тоже пробовал себя в литературе, собирал библиотеку и личный архив [3]. Тот же дневник рассказывает, что друзья регулярно встречались, обсуждали литературные занятия и прочитанные книги. Думается, что именно дружба с И.Д. Попко и тяга к литературным занятиям внутренне подтолкнула Золотаренко к ведению дневника, к писанию обстоятельных писем, к бережному отношению к различным рукописям, к мысли о необходимости их сохранять. Безусловно, в самом Золотаренко была склонность ко всему перечисленному, но и влияние Попко очевидно.

К рукописям своих произведений, к своим личным бумагам Золотаренко относился очень бережно. Дома для них было выделено место: они хранились в «сундуке» и «диване». В своих переездах из Екатеринодара в Ставрополь, из Ставрополя в Петербург он заботился об их сохранности. Без них он чувствовал себя неуютно. При любой okazji просил их прислать, привезти, сохранить. Везли все – отец, шуриин Михаил, Иван Диомидович Попко. «...уполномочиваю тебя, – пишет он шурина, – <...> наедине выбрать все бумаги и книги, так чтоб

ни одна душа не видела ни одной строки из писанного в них. Об этом серьезно прошу тебя. Там много есть такого, чего другому никак нельзя показывать; <...> манускрипты мои суть мой талисман, который дал клятву никому не показывать до гроба <...> Бумаги и книги мне необходимы в моем положении. Их запечатай в бумагу и положи в самый сундук, когда будешь ехать» [4]. В письме к И.Д. Попко звучит та же просьба. «Мне хотелось, чтобы Вы в особенности бумаги мои выслали крепко накрепко законвертовав их» [5]. «...Бумаги писанные только бы взять, а письма можно припрятать...» [6]. В 1849 году он хлопочет о рукописи биографии К.В. Россинского: «... найдите в бумагах биографию Россинского, и с первым случаем пришлите. Я имею в этом рукописании нужду» [7]. Письма он тоже собирает. Просит родных хранить их, следит за почтовой доставкой, очень сокрушается потерям. Особенно сетует о потере какого-то письма на «желтой бумаге». «...Но утрата письма на желтой бумага едва ли когда изгладится из моей памяти, как тайна, которую с Вами первым я решил разделить в час моего благодушия и справедливого восторга...» [8]. «О как жаль, что те впечатления мои утрачены. Я писал для вас, но с каким чувством я сам прочел бы то письмо со временем» [9]. Полученные письма Золотаренко не только бережно хранил сам, но, например, письма брата Якова неумело переплел для племянников в папочку тетрадного формата. В начале он приложил собственный автограф: «В письмах этих вполне высказывается характер брата, <...> его расположение к хозяйству, его братская привязанность. Кто знает, может, дети некогда с жадностью будут читать письма своего отца! Может быть, письма сии сделаются для них священными. Они будут знать руку, которая их лелеяла; они будут слышать слова виновника своего бытия...».

Непосредственно о занятиях Золотаренко в архиве не упоминает ни один известный документ. Но в опубликованных очерках есть косвенные свидетельства его знакомства с архивными документами. В очерке о Россинском читаем: «Архивы войска и народные предания полны любопытных повествований об устройстве нового края и о подвигах войска против враждебных соседей». Или такая фраза: «...сведе-

ния, собранные о жизни и трудах покойного протоиерея Россинского...». По содержанию и тексту понятно, что Золотаренко пользовался не только воспоминаниями, что эта фраза не просто традиционный риторический прием. Где эти сведения собирались, где он мог знакомиться с архивными документами? Возможно, – в архивных хранилищах (во всяком случае, фраза этого не исключает), возможно, – в бумагах ведомственного происхождения (гимназии или приходского училища). Композиция очерка «Плач Василия...» косвенно перекликается со структурой «Отчета Наказного атамана...», который в золотаренковские годы еще не тиражировался типографски, а хранился в войсковом правлении в рукописном виде. Кстати, с группой этих же документов в те же годы работал Иван Диомидович Попко, при подготовке «Записки, составленной Канцелярией наказного атамана Черноморского казачьего войска о состоянии войска на 1 января 1825 – по 1 января 1850 г.» [10].

Теперь о существующих публикациях. «Краткая биография протоиерея Кирилла Россинского» – единственный очерк, напечатанный при жизни автора. Дописал его Золотаренко 27 мая 1847 года, сделал копию и отправил в тифлисскую газету «Кавказ». Можно предположить, что именно в этот период он начал отправлять свои очерки в редакции периодических изданий. Сегодня местонахождение рукописи «Краткая биография...» неизвестно, но при жизни автора очерк был напечатан трижды: в газетах «Ведомости Московской городской полиции» [11] и «Кавказе» [12], в «Журнале Министерства народного просвещения» [13]. В различных изданиях существуют незначительные разночтения в названии, в орфографии, в синтаксисе, в использовании славянизмов, но, скорее всего, они результат редакторской правки.

Все остальные известные тексты Василия Федоровича начали публиковаться после смерти автора, уже в конце XIX – начале XX века. Очерк «Плач Василия...» впервые был напечатан Лукианом Мартыновичем Мельниковым в «Кубанских областных ведомостях» в 1899 году [14]. Во вступительной заметке редакции читаем: «В наше распоряжение поступила недавно любопытная рукопись под заглавием “Плач Василия при реке Кубани”. Рукопись эта,

представляющая собою объемистую тетрадь полулиствого формата, написана в 1846 году и является весьма обстоятельным и, пожалуй, единственным описанием нашего областного города, в тот отдаленный уже от нас период времени, <...> Автор рукописи, имя которого нам неизвестно, человек наблюдательный и вдумчивый, принадлежал к числу преподавателей местного духовного училища и был, по-видимому, одним из самых образованных и развитых екатеринодарских обывателей того времени». Выступая в 1908 году на заседании Общества любителей изучения Кубанской области (ОЛИКО), В.В. Скидан указал, что в Общество поступила «очень интересная анонимная рукопись 40-х годов прошлого столетия “Плач Василия при реке Кубани”» [15]. Уже в следующем 1909 году рукопись опубликовал Борис Митрофанович Городецкий, указав точную дату завершения (1845 год) и переписки рукописи (1846 год) [16]. Городецкий отметил, что фамилия автора «Плача Василия...» на рукописи не указана, но вслед за Л.М. Мельниковым был убежден в авторстве Золотаренко. Судя по тому, что текст переписывался, делалась его копия, можно утверждать, что Золотаренко готовил его к печати.

В 1901 году опять же Л.М. Мельников опубликовал в «Кубанских областных ведомостях» развернутые фрагменты дневника Золотаренко [17]. Как это было принято в те годы, сразу вслед за газетной публикацией дневник был отпечатан отдельным изданием [18]. Мельников указал, что текст дневника ему передал Федор Михайлович Попов, племянник Василия Федоровича, учитель русского языка в училище садоводства и виноделия в Никитском саду (Крым) [19]. Публикатор отметил, что это были три толстые пронумерованные переплетенные тетради в восьмую долю листа. Хронологически дневник включал записи 1841–1847 годов. Во вступительной статье Мельников указал, что тремя тетрадями дневник не исчерпывался, что существовали утерянная тетрадь № 3 («пробел, обнимающий больше 10 месяцев времени»), пропавшая отдельная нумерованная тетрадь «Результаты читанного», отметил разрешение племянника печатать дневник не целиком, а его «избранные фрагменты». Остается (с источниковедческой точки зрения) только сокрушаться присвоенным Мельниковым пра-

вом делать по своему вкусу купюры в публикации дневника. Где-то он руководствовался эстетическими соображениями («ужасное стихотворение»), где-то этическими («любственное стихотворение»), где-то, не комментируя, просто выносил приговор «Рукопись этого сочинения, сохранившаяся до настоящего времени и просмотренная нами, не представляет никакого интереса. Л. М.» [20].

Из рукописных материалов в Государственном архиве Краснодарского края (ГАКК) в отдельный фонд выделены три дела с письмами Золотаренко к родственникам и друзьям, с письмами к нему [21]. Это фонд № 770 «Коллекция писем священника Василия Федоровича Золотаренко». В ГАКК он был передан в 1954 году одним делом из Центрального государственного архива литературы и искусства (ЦГАЛИ). Уже в Краснодаре дело разделили на три [22]. Основной корпус писем приходится 1848–1872 годы. В 2008 году эти письма (с пропусками) опубликовала Алла Ивановна Федина [23]. Хотелось бы отметить, что о дневнике и письмах Золотаренко всегда писал, как о документах сугубо личных.

Кроме того, в различных ведомственных архивных фондах Астрахани, Краснодара, Ростова-на-Дону, Санкт-Петербурга (преимущественно, в фондах органов епархиального управления и православных образовательных учреждений) встречаются группы делопроизводственных документов, визированные В. Ф. Золотаренко, рассказывающие о его биографии, характеризующие его деятельность как педагога. Часть личных и делопроизводственных документов опубликована в сборнике «Православная церковь на Кубани (конец XVIII – начало XX в.)» [24]. Сравнительно недавно А.И. Федина опубликовала текст «Завещания» В.Ф. Золотаренко, хранящегося в РГИА [25].

Наконец, в печати в предисловиях к различным публикациям (как мы уже указывали) мелькали упоминания о хранящихся в разных местах рукописях неизвестных (не дошедших до нас) произведений Василия Федоровича. В библиотеке ОЛИКО в 1909 году сохранялись рукописи нескольких стихотворений, драма «Тезей и Ариадна», незавершенные главы повести о разорении станицы Васюринской. Дневник

Золотаренко хранился у родственников. Об этом писали Л.М. Мельников и Б.М. Городецкий.

Неизвестны пока среди сохранившихся документов видеоматериалы, но возможность их нахождения не исключена. В 1848 году из Пятигорска Золотаренко отправляет родным в Васюринскую свой портрет, «снятый с него дагерротипом» «для общения с отсутствующим членом семейства». В 60-е годы фотография В.Ф. Золотаренко хранилась в станице Медведовской в доме Стефана Шамрая «Ваша карточка в нашем смиренном жилище <...> занимает почетное место» [26].

Определяя видовые границы личного архива исследователи традиционно указывают на личную библиотеку как возможную составную его часть. По целям источниковедческого использования библиотека в чем-то близка архиву: она позволяет реконструировать отдельные обстоятельства биографии, круг общения владельца (печатные издания с дарственными надписями и подаренные), состав библиотеки отражает характер читательских и литературных интересов, дает возможность проанализировать влияние литературных имен на творчество изучаемого лица. Библиотека В.Ф. Золотаренко (как и архив) единым собранием не сохранилась. Мало того, в документах (дневниках и письмах) указаний на наличие такой библиотеки вообще нет. Архивисты и библиотекари в своих публикациях не указывают на сохранившиеся книги с маргиналиями и пометками владельца, дарственными надписями самого Золотаренко или адресованными ему. Но – одновременно – в дневниках и письмах подробно перечислены книги, им прочитанные, ему подаренные друзьями и знакомыми, дана их оценка, четко сформулированы его литературные предпочтения [27].

* * *

Объем и характер заметок не позволяют подробно остановиться на возможностях источниковедческого анализа фондов такого «реконструированного» единого комплекса документов. Это самостоятельная тема. Время меняет функции документов. То, что хранилось в семье, при жизни фондообразователя, как свидетельство конкретных жизненных обстоятельств, что представлялось самому Василию Федоро-

вичу опытом литературных упражнений, попыткой преодолеть холодное петербургское одиночество и пообщаться с близкими и друзьями, то со временем становилось историческим источником, частью сложного историко-культурного текста. Ориентация на соби́рание архива, преобладание в творчестве тех или иных жанров, а в архивном фонде тех или иных видов документов, характеризуют не только его владельца, область его деятельности, но и время его жизни, историческую культуру региона. Личный источник прочитывается «продуктом» своего времени, рассказывает не только о создателе, но о внутренней (повседневной) жизни края.

В завершение заметок хотелось бы обратить внимание на одно обстоятельство. Из личных документов деятелей дореволюционной кубанской науки и культуры – документы Василия Федоровича публиковались чаще и полнее всех остальных. При этом, примечательно, что реконструкция биографии, творчество Золотаренко никогда не становились предметом собственного специального исследования. Три из пяти, нам известных, работ, касающихся биографии Золотаренко, были вступительными статьями к сборникам его публикаций [28]. Самая глубокая и обстоятельная статья – безусловно, статья Лукиана Мартыновича Мельникова. Публикации Б.М. Городецкого и А.И. Фефиной (как и небольшие заметки в кубанских энциклопедиях [29]) в основе своей используют все ту же статью Мельникова. А.И. Фефина несколько расширяет круг биографических обстоятельств информацией, из ею же опубликованных писем.

Но вы не встретите практически ни одного исследования по гражданской и социальной истории Кубани, по истории православия, истории культуры, досуга, театра, книжного дела региона, в которых бы их авторы или составители не цитировали работ Василия Федоровича, не ссылались на них. Именно источниковедческой природой документов личного происхождения обусловлен интерес к реконструкции архивных фондов Василия Федоровича. Уже Л. М. Мельников и Б.М. Городецкий (первые его публикаторы) указали на возможности использования его текстов как уникального этнографического, историко-культурного источника, источника изучения городского

и станичного быта. При этом можно с уверенностью сказать, что в источниковедческой базе изучения культуры Кубани, тексты Золоторенко уникальны и едва ли не единственны. Письма и дневники дополняют друг друга, делают более глубоким наше понимание Золоторенко-человека; в этнографическом очерке «Плач Василия...» слышны отголоски личного дневника, в дневнике и письмах прослеживаются идеи будущего «рапорта зрителя Екатеринодарского духовного приходского училища В.Ф. Золоторенко исправляющему должность наказного атамана Г.А. Рашпилю о необходимости открытия в Екатеринодаре уездного духовного училища» (1847 г.). Вот эта глубокая взаимосвязь отдельных видов источников (мемуарных, эпистолярных, делопроизводственных) делает целесообразным попытку гипотетически «реконструировать» личный архив В.Ф. Золоторенко, рассмотреть его как нечто единое целое, наметить вектор дальнейшего поиска и описания документов, делает целесообразным подготовить его биобиблиографический указатель.

Сохранение культуры, о котором мы так много говорим сейчас, предполагает не только преемственность идей, политических или экономических взглядов – в не меньшей степени важно понимание человеческого начала истории, чувство родства с теми, кто был до нас. Возникновение потребности к собиранию личных архивов (как уже писалось) является обязательным элементом формирования исторической культуры региона. Сохранились свидетельства, что именно в эти же годы в Черномории собирают личные архивы Я.Г. Кухаренко, Н.С. Завадовский, И.Д. Попко. И Василий Федорович, размышляя о бренности своего земного бытия, собирая в папки документальные «обстоятельства» своей жизни, увещевая племянников хранить письма отца, свидетельствовал формирование исторической культуры Черномории. Но это уже тема особой статьи.

Примечания:

1. «Библиотека – это живой организм. И ничто в нем не исчезает бесследно»: [Изложение доклада М.Д. Афанасьева «Генеалогия библиотечных фондов» и дискуссии по докладу] // Библиотекосведение. 1999. № 3. С. 101.

2. Иванова О.С. Личный архив Н.Н. Улашчыка и его источниковедческий анализ // Крыніцазнаўства, археаграфія, архівазнаўства ў XX – XXI ст. у Беларусі: зб. навук.

артыкулаў, прысвечаных 100-годдзю з дня нараджэння М.М. Улашчыка. Мінск: БДУ, 2007. С. 23.

3. ГАКК. Ф. 377. 1. Оп 1. Ед. хр. 54.

4. Золоторенко В.Ф. Письма «интеллигентного черноморца» / Сост., предисловие и комментарий А.И. Феединой. Краснодар, 2008. С. 33.

5. Там же. С. 49.

6. Там же. С. 38.

7. Там же. С. 46.

8. Там же. С. 48.

9. Там же.

10. Кубанский сборник. Екатеринодар, 1900. Т. 6. С. 41–69 [Без указания автора].

11. Золоторенко В.Ф. Биография протоиерея Кирилла Россинского // Ведомости Московской Городской Полиции. 1849, № 97. С. 776–779.

12. Золоторенко В.Ф. Краткая биография протоиерея Черноморского войска К. Россинского // Кавказ (Тифлис). 1849. 16 апреля. С. 61–64.

13. Золоторенко В.Ф. Биография протоиерея Кирилла Россинского // Журнал Министерства народного просвещения. 1850. Ч. 66. Отд. 5. История просвещения и гражданского образования. С. 1–12 [отд. паг.].

14. [Золоторенко В.Ф.] Екатеринодар полвека назад // Кубанские областные ведомости: часть неофициальная (Екатеринодар), 1899. № 159. С. 2; № 160. С. 2–3; № 161. С. 2.

15. Известия общества любителей изучения Кубанской области. Екатеринодар, 1909. Вып. IV. С. 181. Примечательно, что В.В. Скидан называет рукопись анонимной, в то время как Л.М. Мельников в своем предисловии к «Дневнику» уже в 1901 году конкретно указывает автора очерка – В.Ф. Золоторенко.

16. Золоторенко В.Ф. Город Екатеринодар 40-х годов прошлого века: Рукопись «Плач Василия при реке Кубани» / предисловие Б.М. Городецкого // Известия Общества любителей изучения Кубанской области. Екатеринодар, 1909. Вып. 4. С. 43–72.

17. Мельников Л.М. Интеллигентный черноморец 40-х годов. Из дневника В.Ф. Золоторенко. 1841–1847 гг. // Кубанские областные ведомости. 1901. №№ 141–145, 147–149, 151–193.

18. Мельников Л.М. Интеллигентный черноморец 40-х годов / Прил.: Из дневника В.Ф. Золоторенко. 1841–1847 гг. Екатеринодар, 1901. – 569 с.

19. Мельников Л.М. Интеллигентный черноморец 40-х годов (В.Ф. Золоторенко, смотритель Екатеринодарского приходского училища) // Л.М. Мельников. Интеллигентный черноморец 40-х годов. Приложение: из дневника В.Ф. Золоторенко. 1841–1847 гг. Екатеринодар, 1901. С. 133–134.

20. Мельников Л.М. Интеллигентный черноморец 40-х годов. Приложение: из дневника В.Ф. Золоторенко. 1841–1847 гг. Екатеринодар, 1901. С. 482.

21. Государственный архив Краснодарского края (ГАКК). Ф. 770. Коллекция писем священника Василия Федоровича Золоторенко. 1840–1872. Оп. 1. Д. 1–3.

22. ГАКК. Ф. 770. Дело фонда. Л. 1.

23. Золоторенко В.Ф. Письма «интеллигентного черноморца» / Сост., предисловие и комментарий А.И. Феединой. Краснодар, 2008. – 187 с.

24. Православная церковь на Кубани (конец XVIII – начало XX в.) Сборник документов / Управление по делам архивов Краснодарского края, Госархив Краснодарского края, Госархив Ставропольского края. Краснодар, 2001. С. 223–227, 429–430, 453–455.

25. Феединой А.И. Завещание Василия Золоторенко как документ эпохи // Вторые кубанские литературно-исторические чтения. Краснодар, 2006. С. 38–41.

26. Золоторенко В.Ф. Письма «интеллигентного черноморца»... С. 186.

27. Мельников Л.М. Интеллигентный черноморец 40-х годов (В.Ф. Золоторенко, смотритель Екатеринодарского приходского училища) // Л.М. Мельников. Интеллигентный черноморец 40-х годов. Приложение: из дневника В.Ф. Золоторенко. 1841–1847 гг. – Екатеринодар, 1901. – С. 73–89; Слуцкий А.И. Круг чтения зрителя Екатеринодарского духовного приходского училища Василия Федоровича Золо-

таренко // Берковские чтения – 2013: Книжная культура в контексте международных контактов. Минск – Москва, 2013. С. 362–367.

28. Мельников Л.М. Интеллигентный черноморец 40-х годов (В.Ф. Золотаренко, смотритель Екатеринодарского приходского училища) // Л.М. Мельников. Интеллигентный черноморец 40-х годов. Приложение: из дневника В.Ф. Золотаренко. 1841–1847 гг. Екатеринодар, 1901. С. 3–145; *Городецкий Б.М.* Предисловие // В.Ф. Золотаренко. Город Екатеринодар 40-х годов прошлого века: Рукопись “Плач Василия при реке Кубани” // Известия Общества любителей изучения Кубанской области. Екатеринодар, 1909. Вып. 4. С. 45–48. *Федина А.И.* Василий Золотаренко из станицы Васюринской // В.Ф. Золотаренко. Письма «интеллигентного черноморца». Краснодар, 2008. С. 3–23.

29. [Чумаченко В.К.] Золотаренко Василий Федорович // Энциклопедический словарь по истории Кубани: с древнейших времен до октября 1917 года / под ред. Б.А. Трехбратова. Краснодар, 1997. С. 182; *Слуцкий А.И.* Золотаренко Василий Федорович // Энциклопедия Кубанского казачества / под общ. ред. В.Н. Ратушняка. Краснодар, 2011. С. 177.

А.Н. Еремеева

**ПИСЬМА ЕКАТЕРИНОДАРСКОГО
УЧИТЕЛЯ Ф.В. АНДЕРСОНА
АКАДЕМИКУ В.И. ВЕРНАДСКОМУ**
(из фондов Архива
Российской академии наук)

В архиве Российской академии наук, в фонде выдающегося ученого, академика В.И. Вернадского (1863–1945) хранится несколько тысяч писем. Авторами некоторых из них являются кубанцы. Наибольшее количество сохранившихся писем В.И. Вернадскому из Екатеринодара принадлежит Ф.В. Андерсону.

Федор Васильевич (Вильгельмович) Андерсон (Андрсон) (27 декабря 1873 – ?) преподаватель естествознания в 1-ой Екатеринодарской мужской гимназии с 1901 года, краевед. Член ОЛИКО с 1903 года. Автор брошюр «Праздник древонасаждения в Екатеринодарской 1-й мужской гимназии 17 октября 1911 года» (Б/м, б/г. 10 с.); «Птичник при Екатеринодарской первой мужской гимназии» (Б/м, б/г. 25 с.).

Ф.В. Андерсон окончил естественное отделение физико-математического факультета Московского университета. Судя по текстам писем, он учился у В.И. Вернадского, знал семью ученого, навещал его в Москве, почтой или лично передавал образцы кубанских грунтов. В.И. Вернадский высылал екатеринодарскому учителю оттиски своих трудов. Находясь в Екатеринодаре в конце 1919 – начале 1920 года, В.И. Вернадский останавливался в квартире Ф.В. Андерсона по адресу Новая улица, 101: этот

факт отмечен в дневнике ученого. Вернадский писал: «Поселился у Ф.В. Андерсона, глубокого, прекрасного человека, давшего миру весь свой талант. Это педагог по призванию, весь отдался гимназии, детям. Строг к людям, и большая к ним любовь. Это не русская по характеру, немецкая по строю фигура в русском обществе. И в то же время в нем есть что-то русское. Он весь рыцарь точного естествознания, верит в его будущее и в его влияние на судьбы человечества. В каждого человека он всматривается и находит в нем ядро Божие. У него есть чувство ответственности за то дело, за какое взялся, но он и требует ответственности от окружающих. Простая, рабочая семья в маленьком домике. Живет со старухой сестрой и гимназисткой племянницей 7 класса, без прислуги. Вся семья работает всю черную работу. <...> Любопытная мысль Ф.В.: наше время все же имеет две стороны[ы] медали. Есть и хорошая. Люди поняли, что нельзя жить без людей. <...> Ф.В. [Андерсон] говорит, что хотя переживаемые события очень коснулись молодежи – но в общем, хорошие стороны жизни не разрушены. Идет хорошая молодежь...» [1].

В письмах нашли отражение разнообразные проблемы. Ф.В. Андерсон откликается на события в жизни В.И. Вернадского, поздравляет ученого с праздниками, обращается к нему с просьбами различного характера, например, о поддержке поступающего в Московский университет своего ученика С.Г. Крыжановского.

Важный аспект переписки – обсуждение научных проблем, информирование ученого об интересных, с точки зрения геологии, объектах на территории Кубани, о новых методах преподавания естествознания. Описываются отдельные события в жизни 1-ой Екатеринодарской мужской гимназии: праздник древонасаждения, организация Андерсоном естественно-исторического кабинета со вспомогательными учреждениями – садом и оранжереями.

Переписка дает представление о повседневных заботах провинциального учителя-исследователя, особенностях научной коммуникации в регионе, гражданской позиции провинциальной интеллигенции.

В архиве РАН хранится 8 писем Ф.В. Андерсона В.И. Вернадскому на 9-ти страницах. Первое письмо датировано 30.10.1905 г., последнее – 30.01.1915 г. Одно из

писем (от 20.02.1911 г.) представляет собой отрезной купон, прилагавшийся к посылке, в которой находились копии отчета о XII съезде естествоиспытателей.

Минимум мере одно письмо В.И. Вернадского Ф.В. Андерсону сохранилось в Краснодаре. Оно датировано 1920 годом и хранится в деле Андерсона в Краснодарском государственном историко-археологическом музее-заповеднике им. Е.Д. Фелицына [2].

Ниже публикуются два письма полностью и отрывки из двух писем.

Письмо от 30 октября 1905 г.

(Автограф. Архив РАН.
Ф. 518. Оп. 3. Д. 44. Л. 1)

Глубокоуважаемый Владимир Иванович.

Спешу поздравить с избранием Вас помощником ректора автономного Московского Университета [3] и пожелать Вам физических и духовных сил в предстоящей трудной работе. На посылаемой при сем открытках воспроизведены мои фотографические снимки [4]. Будьте здоровы. Поклон лаборатории. Андрсон [5].

19 30/X 05 Екатеринодар

Письмо от 20 января 1908 г.

(Машинопись. Фрагмент. Архив РАН.
Ф. 518. Оп. 3. Д. 44. Л. 3)

<...> Посылаю Вам образчики грязи из Гнилой горы близ Темрюка, доставленные мне года три назад учениками уроженцами Темрюка. Кроме этих образцов местный же житель К.Т. Живило [6] нынешний год доставил банку грязи с той же горы 18 мая 1907 г. <...>

Письмо от 8 февраля 1911 г.

(Машинопись. Архив РАН.
Ф. 518. Оп. 3. Д. 44. Л. 6)

Глубокоуважаемый Владимир Иванович!

Верю, что для Вас, так близко принимающего к сердцу интересы науки, Московского университета, учащейся молодежи, так много сделавшего на поприще служения им и так тесно связавший свою жизнь с мыслью о дорогом отечестве и о поддержании его престижа, глубоко верю, что

очень глубока была Ваша рана, заставившая Вас решиться на такой серьезный шаг как оставление чтения лекций в дорогом для каждого образованного русского гражданина на Московском университете [7], но также верно и то, что наступят лучшие времена, когда преданный всем своим существом служению на благо родины человек не будет принуждаться оставлять среди самого разгара своего служения своего поста и когда Вы опять со свойственной Вам энергией возьметесь за свое любимое дело. От всей души хотелось бы, чтобы поскорей это случилось бы. Шлю Вам пожелания здоровья, бодрости духовной.

Глубоко Вас уважающий, Ф. Андрсон.

Письмо от 30 января 1915 г.

(Машинопись. Фрагмент. Архив РАН.
Ф. 518. Оп. 3. Д. 44. Л. 9)

<...> По предложению попечителя вместе с другими преподавателями округа я выступил на педагогической выставке при XIII съезде Р.Е. и В. [8] с экспонатами ученических работ. <...>

Со слов народного учителя Павла Кондратьевича Перепелицына [9] (Майкопский городской музей), чрезвычайно большого любителя до разных естественно-исторических экскурсий, могу сообщить, что близ селения Темнолесское [Майкопского отдела Кубанской области] недавно обнаружена сталактитовая пещера, еще мало известная даже и ближайшему населению, а потому еще хорошо сохранившаяся. <...>

Священник о. Аркадий Добровольский [ст. Убинская Кубанской области] человек очень любознательный, любитель природы сообщил об источнике с целебной водой <...>.

Примечания:

1. Вернадский В.И. Дневник 1917–1921. Кн. 1. Киев, 1994. С. 199–200.

2. КГИАМЗ. КМ-5183.

3. Избрание состоялось в октябре 1905 г.

4. Фотографии в архивном деле отсутствуют.

5. Именно так написана фамилия во всех известных нам письмах Ф.В. Андерсона В.И. Вернадскому.

6. Живило К.Т. (1854–1914) – учитель, общественный деятель, член ОЛИКО с 1897 г., первый заведующий Кубанским войсковым этнографическим и естественно-историческим музеем, один из организаторов экскурсионного дела на Кубани.

7. Речь идет о выступлении 130-ти профессоров и доцентов Московского университета в начале 1911 г. в защиту своих корпоративных прав. В.И. Вернадский, П.Н. Лебедев,

А.А. Эйхенвальд, Н.А. Умов, С.А. Чаплыгин, К.А. Тимирязев, А.А. Кизеветтер и др. подали в отставку в знак протеста против увольнения министром Л.А. Кассо из университета ректора А.А. Мануйлова и двух проректоров М. Мензбира и П.А. Минакова. Всего прошение об уходе подали 25 из 90 профессоров и около 80 приват-доцентов. После отставки В.И. Вернадский переехал в Санкт-Петербург.

8. Имеется в виду XIII съезд русских естествоиспытателей и врачей, состоявшийся в Тифлисе летом 1913 г.

9. П.К. Перепелицын, судя по данным Кубанских календарей последних предреволюционных лет, ранее работал в 7-м Майкопском городском смешанном училище. В рапорте инспектора Мальцева директору народных училищ Кубанской области об открытии педагогического музея начальных училищ в Майкопе от 21 ноября 1915 г. читаем: «Заведующим музеем по выбору учащих назначен учитель 7-го смеш. нач. училища Павел Кондратьевич Перепелицын. Выбор сделан довольно удачно, т.к. г. Перепелицын естественно-любитель и имеет уже опыт по заведению музеем Майкопского общества любителей природы. При музее ему под квартиру отведены две небольшие комнаты» (ГАКК. Ф. 470. Оп. 2. Д. 1548. Л. 1.).

М.Х. Мамижов

МАГОМЕТ ХАГАУДЖ – ЗНАМЕНИТЫЙ АДЫГСКИЙ ГАРМОНИСТ

Музыка – это международный язык, который является ценным и важным компонентом общения людей разных языков и культур. Свой вклад в это общение в дореволюционный период вносили как русские, так и северокавказские композиторы и исполнители. Одним из них был Магомед Хагаудж – высокопрофессиональный музыкант, преданный своему делу. Такие люди полностью отдавали себя искусству, распространяя адыгскую музыку среди других народов. Слава о талантливом гармонисте еще при его жизни облетела весь Северный Кавказ.

Магомед Хагаудж родился в махшевском ауле Натырбий в 1870 году. Семья, в которой воспитывался Магомед, была очень музыкальной. *Хачец* (отдельное строение на традиционном адыгском подворье) его отца никогда не пустовал: он прекрасно играл на *шичепцине* (адыгский народный струнный смычковый инструмент) любил и исполнял старинные песни. С детства Магомед рос в атмосфере адыгского фольклора и песен. Потом он и сам стал играть на инструменте, поражая всех своими великолепными музыкальными способностями.

В связи с событиями «Кавказской войны» и переселениями адыгов семье Магомета также пришлось поменять место жительства. Сам Магомед в поисках работы побывал в землях абадзехов, кабардинцев и

ногайцев. Путешествуя, он обогащался и впитывал музыкальную культуру различных народов. После долгого времени исканий он обосновался в Армавире, где стал работать приказчиком в лавке. За добросовестную работу и службу хозяин лавки из своей поездки в Вятку (Киров) привез ему в подарок гармонику. С помощью упорства и страстного желания играть, М. Хагаудж быстро освоил инструмент и играл на нем различные народные мелодии, причем это у него получалось очень виртуозно и профессионально. В дальнейшем он работал на армавирском сахарном заводе, на строительстве железной дороги, но музыкального творчества никогда не оставлял [1]. Именно с Армавиром связаны наиболее интересные вехи биографии Хагауджа, здесь он заработал себе славу великолепного музыканта, выступая на свадьбах и торжествах.

В начале 10-х гг. XX века компания «Граммофон», штаб-квартира которой находилась в Лондоне, всячески пыталась расширить свой рынок в пределах России. Сфера деятельности агентов этой компании расширялась. Звукоинженер Эдмонд Пирс и менеджер Фред Тайлер занялись записями кавказских музыкантов. Конечно, в этом деле компания преследовала коммерческие цели, но благодаря деятельности англичан мы можем узнать и даже услышать множество талантливых музыкантов и певцов. Одним из них и стал знаменитый адыгский гармонист Магомед Хагаудж, который своей виртуозной игрой не оставлял слушателей равнодушными к северокавказской музыке.

Эдмонд Пирс, приехавший в Армавир в 1911 году для записи черкесских музыкантов, услышал о талантливом музыканте Магомед Хагаудже и сразу познакомился с ним. 5 марта 1911 года на фонограф было записано 28 мелодий Хагауджа и других музыкантов. Сама фонозаписывающая работа проходила в праздничном танцевальном окружении с участием подпевающих, трещоточника, распорядителя на танцах, танцующей молодежи и даже зрителей. Можно говорить о том, что Магомед работал вживую, и права на ошибку у него не было, за ним наблюдало слишком много людей. Перед началом записи происходила репетиция, во время которой техники настраивали аппаратуру. Хагаудж исполнял популярные мелодии и те, которые хорошо лежали на пальцах. Они не требовали

особых усилий, и это помогало не допускать ошибок при записи.

Приехав в Армавир во второй раз, в 1913 году, Э. Пирс возобновил работу, но теперь только с Хагауджем. Им было записано 24 произведения, что по времени равно примерно 2 часам. Из списка музыкальных звукозаписей назовем «Каракамыль», «Бырухан», «Чебохан». Магомед за свое исполнение получил гонорар: 5-6 рублей за песню, всего около двухсот рублей.

До сегодняшнего дня неизвестно, где именно, в каком здании происходила запись. Можно лишь предположить, что это был зал собрания служащих, которые устраивали кавказские вечера. Есть фотография дома, где это проходило.

На первом плане фотографии, на углу улиц Церковной и Почтовой (ныне угол ул. Либкнехта, 56 и Ленина, 80), расположен большой 2-х этажный дом под куполом, построенный в 1911 г. купцом из Старой Нахичевани А.Б. Арутюновым. На первом этаже открылись магазины готового платья и обуви И. и С. Чубаровых и Л. Айвазова, галантерейный С. и Ф. Дарчиновых и С. Дживелегова, книжный и канцелярский А. К. Калмыкова с сыном, а под ними – винный погреб А.Н. Деминова «Арарат». Верхний этаж здания был арендован армавирским собранием служащих под зимний клуб, где стали устраиваться балы, маскарады, музыкальные вечера и другие массовые досуговые мероприятия. Ежегодно дом приносил около 20 тыс. рублей прибыли, направлявшейся в пользу школы в родном городе А.Б. Арутюнова. В сильно перестроенном виде это здание сохранилось до наших дней, и сегодня здесь находится магазин фирмы «Кредо» [2]. К сожалению, в армавирской прессе приезд англичан даже не был отмечен.

Начало первой мировой войны в 1914 году не позволило завершить работу. Готовая часть виниловых пластинок так и не дошла до Адыгеи и до самого исполнителя. Но в Российском архиве фонодокументов оказались сохранены грамморигиналы почти двадцати песен и наигрышей в исполнении Хагауджа. В настоящее время их можно прослушать в интернете.

Дальнейшая жизнь Магомета связана с аулом Кошехабль, где он обосновался со своей женой Амиду, которая происходила из аула Бесленей. В его семье было 10 детей,

пять внуков и одиннадцать внуков, некоторые из которых и по сей день живут в ауле Кошехабль. Здесь М. Хагаудж продолжил свою музыкальную деятельность. Его постоянно приглашали играть на свадьбах и торжествах в ауле и далеко за его пределами.

Адыгский музыкант погиб в Гражданскую войну, спасая ребенка от красного террора в Кошехабле. Версий о его трагической гибели 25 сентября 1918 года много, и это еще одно «белое» пятно в биографии выдающегося исполнителя народных мелодий и песен. Земляки называли именем Магомеда Хагауджа детскую школу искусств в Кошехабле, на ее здании была открыта мемориальная доска.

Заслуга Магомета Хагауджа заключается в том, что он привнес в музыкальный быт адыгов гармонику и своим мастерством распространил его [3]. Он вывел черкесскую (черкесами называли всех северо-западных адыгов в дореволюционный период) музыку на общероссийский и общеевропейский уровень. Благодаря талантливому исполнителю, народная музыка адыгов за рубежом и в России в тот период имела огромный успех [4]. Записи разбирались моментально, фирма запустила тираж во второй и третий раз. Благодаря М. Хагауджу, северокавказская музыка проникала в жизнь других народов, обогащала и сближала их. Магомет Хагаудж – это достояние адыгского народа, память о котором нужно сохранить. Он по праву является любимым музыкантом и гордостью Адыгеи. По словам искусствоведа А.Н. Соколовой, изучавшей творчество М. Хагауджа, «...это глыба, феномен и кладезь в музыкальной культуре адыгов» [5].

Примечания:

1. *Маибаи И.* Поэма о Хагаудж Магомете [Электронный ресурс]: сайт – URL: <http://www.aheku.net/forums?d=3&m=posts&q=1651> (дата обращения 18.05.2015 год).
2. *Ктиторов С.Н., Шнайдер В.Г.* История Армавира (до 1917 г.) [Электронный ресурс]: сайт – URL: http://rodporko.ucoz.com/index/ulicy_armavira_konca_xix/0-26 (дата обращения 22.05.2015 год).
3. *Ктиторов С.Н.* История Армавира (досоветский период) [Электронный ресурс]: сайт – URL: http://86137.ru/hist_kttitor_live_in_culture.htm (дата обращения 18.05.2015 год).
4. *Рогоза Оксана.* Пример векового добрососедства [Электронный ресурс]: сайт – URL: <http://news-armavir.ru/obshhestvo/primer-vekovogo-dobrososedstva.html> (дата обращения 18.05.2015 год).
5. Портал культуры народов Северного Кавказа [Электронный ресурс]: сайт – URL: <http://cnc.ru/adygea/ns/nedvidgi-pam-arheologii/istorii/475-2012-07-28-16-50-48.html> (дата обращения 23.05.15 год).

Н.А. Корсакова

**ПРОИЗВЕДЕНИЯ ФИРМЫ К. ФАБЕРЖЕ
В КОЛЛЕКЦИИ РЕЛИКВИЙ
КУБАНСКОГО КАЗАЧЬЕГО ВОЙСКА**

Коллекция регалий и реликвий Кубанского казачьего войска формировалась на протяжении XVIII – начала XX веков. В нее входили высочайшие награды за военные подвиги, подарки к юбилеям и знаменательным датам в истории России и истории Кубанского казачьего войска.

Регалии бережно хранились в столице Кубанской области гор. Екатеринодаре. В дни войсковых праздников и знаменательных дат их торжественно выносили на молебны в Войсковой собор, на военные парады и церемониалы.

В 1920 году регалии вместе с частями Белой армии были вывезены в эмиграцию. Кубанские войсковые регалии экспонировались в 20 – 40-е годы XX века в Военно-историческом музее г. Белграда, в 1950 – 1970-е годы, с перемещением кубанской казачьей эмиграции в США, они экспонировались в Русском доме в Нью-Йорке, а затем в специально построенном музее в городе Ховелл в штате Нью-Джерси. В 2007 – 2011 гг. регалии согласно заключенному 16 октября 2006 года договору между Кубанским казачьим войском и кубанской казачьей эмиграцией в войсковом музее штата Нью-Джерси, США, были возвращены в г. Краснодар.

Более 300 уникальных исторических предметов сегодня экспонируются в отдельном зале Краснодарского государственного музея-заповедника. Многие из них являются не только памятниками истории, но редкими предметами ювелирного искусства.

В войсковых регалиях находятся: императорские грамоты, атаманские булавы, знамена, серебряные с глубоким золочением блюда – подарок императрицы Екатерины II (1792 г.), блюдо периода царствования императора Александра I (1817 г.), императора Николая II (1896 г.) [1], серебряные ковчеги известных российских ювелиров А.Хлебникова и М.Овчинникова для хранения императорских грамот [2].

В коллекции кубанских казачьих регалий экспонируются два произведения фирмы К. Фаберже – папки для приветственных адресов, изготовленные в Москве в

1911 и 1914 годах. Эти предметы редки в ассортименте фирмы К.Фаберже и малоизвестны исследователям.

Первая папка для приветственного адреса к 100-летию юбилею Собственного Его Императорского Величества Конвоя, который торжественно отмечался 18 мая 1911 года в Санкт-Петербурге и Царском Селе [3].

Для участия в юбилейных торжествах была приглашена депутация от Кубанского казачьего войска во главе с атаманом и начальником Кубанской области М.П. Бабычем. В состав депутации вошли известные военные деятели из среды кубанского казачества – начальник войскового штаба генерал-майор А.И. Кияшко (1857–1917), атаман Екатеринодарского отдела полковник П.Н. Камянский (1858–1919) и старослужащие конвоя.

Войсковой штаб к этому историческому событию заказал в филиале фирмы К. Фаберже в Москве папку для юбилейного приветственного адреса и чашу – братину из серебра на большом серебряном подносе. Вокруг чаши 25 чарок по числу офицеров Конвоя. В 1941 г. во время бомбардировки Белграда эта чаша была утрачена [4].

Полковник Камянский написал воспоминания о поездке, о торжествах в Царском Селе, о встречах с императором Николаем II. Эти воспоминания были опубликованы Обществом любителей изучения казачества на Кубани (ОЛИКК). В своих воспоминаниях Камянский пишет о посещении филиала фирмы К. Фаберже в Москве и получении заказанных для юбилея Конвоя подарков. «Мы выехали с частью депутации из г. Екатеринодара 3 мая – пишет Камянский – для того, чтобы забрать в Москве на фабрике Фаберже заказанные подарки». «Папка из красной кожи с серебряной лицевой доской, на которой изображён герб войска, а по сторонам четыре рисунка из боевой жизни – сообщает Камянский – Мы также залюбовались, идейные по замыслу они были дивной художественной работы[5]. Текст приветственного адреса, с акварельными рисунками, был выполнен известным художником Б. Зворыкиным. Папка размером 40 на 55 сантиметров внутри обтянута муаровой тканью.

На лицевой стороне папки закреплена серебряная с золочением пластина, размером 40 на 55 сантиметров. На ней в технике

чеканки изображены сюжеты из истории Кубанского казачьего войска, войсковые регалии – литавры, булавы, знамёна. В верхней части центральной пластины расположен государственный герб Российской империи с накладным вензелем «НШ». Слева и справа помещены эмалевые композиции с рисунками А. Гебенса – «Джигитовка в Конвое» и «Встреча казачьего разъезда с горцами».

В центре пластины расположено накладное изображение герба Кубанской области. В изображение герба художником, который делал эскиз папки, допущена ошибка.

На центральном штандарте поставлен накладной вензель АІ. В то время, как в официально утвержденном в 1874 году гербе Кубанской области, на штандарте стоит вензель императора Александра II. Вся историческая композиция выполнена в тончайшей технике чеканки. Складки знамён, кисти, ленты, орнамент оружия и пушек передают колорит подлинных предметов.

В четырёх угловых розетках помещены аметисты. В нижней части слева от ножки литавры расположены клейма. На оборотной стороне папки имеет четыре изящные серебряные ножки в форме казачьих головных уборов – папах с красным эмалевым верхом.

Второе произведение фирмы К. Фаберже в коллекции войсковых регалий папка для приветственного адреса к 70-летию наказного атамана Кубанского казачьего войска и начальника Кубанской области Михаила Павловича Бабыча к 50-летию служения его в офицерских чинах и 70-летию со дня рождения.

Сюжеты на серебряной пластине напоминают стиль первой папки. В нижней части пластины сюжет на тему Регалий. Изображены шесть пушек, литавры, булавы, перначи и атаманская насека, данная императором Николаем II, в 1907 году [6].

На эмалевых медальонах изображены сюжеты казачьего быта, рисунки кубанского художника П. Косолапа – «Пластуны в засаде» и «Сторожевой пост». В нижней части пластины расположены эмалевые розетки с изображением памятника казакам-черноморцам, открытом по инициативе Бабыча в Тамани в 1911 г., первый войсковой храм и здание первой грязелечебницы, построенной в станице Тамань на личные

средства атамана.

В верхней части пластины накладной герб Кубанской области с цветной эмалью. На оборотной стороне папки расположены четыре ножки в форме папах с красным эмалевым верхом. Редкие, изящные работы К. Фаберже увековечили кубанские реликвии.

Примечания:

1. Фонды Краснодарского государственного историко-археологического музея-заповедника (далее – КГИАМЗ). КМ 12380-157, КМ 12561-11.
2. Фонды КГИАМЗ. КМ 12561-15, КМ 12561-13.
3. Фонды КГИАМЗ. КМ 12561-8.
4. *Науменко В.Г.* Доклад о кубанских казачьих исторических ценностях, разграбленных в Военном музее Белграда в апреле 1941 года. Рукопись. Менниден, 5 июля 1949 г.
5. *Камянский П.* Кубанская делегация в Петербурге // *Родная Кубань.* 1998. № 3, С. 11–112.
6. Фонды КГИАМЗ. КМ 1251-1.

3.3. Зинеева, С.В. Телепень

КУБАНЦЫ И ПОЛЯКИ: ЭПИЗОД ИЗ ИСТОРИИ ВЕЛИКОЙ ВОЙНЫ

Первая мировая, или, как ее называли современники, Великая война явилась для польских земель особенно большим бедствием. Однако великие жертвы, принесенные Польшей в 1914–1918 гг. были во многом неизбежной платой за национальное освобождение. Собственно, ни Россия, ни Германия и ни Австро-Венгрия изначально не ставили своей целью восстановление суверенной Польши [1] (хотя некий план создания автономного польского государства в составе Российской империи у русских государственных деятелей возникал [2]). Провозглашение в 1918 г. Второй Речи Посполитой было подготовлено, прежде всего, польскими участниками Великой войны. Они, «легионеры», солдаты и политики действовали в рядах польских национальных частей, существовавших в составе армий разных стран. Правда, в качестве активного субъекта национальной истории в исторической литературе представлены лишь австрийские формирования, создававшиеся Юзефом Пилсудским. Еще в 1906 г. Пилсудский установил связь с австрийским командованием. В 1908 г. в Галиции польскими националистами К. Соснковского создается Союз активной борьбы. На базе Союза при поддержке австрийских властей в 1910 г. образуются военизированные

польские организации «стрелковые дружины». Весной 1914 г. в дружинах уже от 3 до 6,5 тыс. человек, организованных в 5 батальонов [3]. Батальоны имели общее командование, подчиненное австрийскому штабу. Комендантом стрелков (иначе – «соколов») был Ю.Пилсудский, действовавший от лица Временной комиссии объединенных партий блока польских партий, выступавших за союз с Австро-Венгрией против России [4].

Таким образом, австрийские польские формирования изначально в политическом отношении были гораздо более значимы, чем в военном.

Прежде чем перейти к рассмотрению вопроса о военных столкновениях казаков с польскими националистами в ходе Первой мировой войны, мы должны определить масштабы участия кубанцев в этой войне. От Кубанского войска в ходе Первой мировой войны было выставлено 37 конных полков, 1 отдельный конный дивизион («Варшавский дивизион»), 51 отдельная сотня, 6 батарей. В сумме это было приблизительно 89 тыс. человек [5]. В основном кубанские казаки действовали в Закавказье, но были также и на европейском театре, прежде всего на Юго-Западном фронте, главным образом в составе VIII-й и III-й армий [6].

Юго-Западный фронт нас интересует в первую очередь, так как именно на его участке кубанцы и польские легионеры Австро-Венгрии периодически оказывались друг против друга, действуя на территории не только исторической Речи Посполитой, но и в самой этнической Польше. Из кубанских соединений и частей на Юго-Западном фронте сражались 1-я и 2-я Кубанские казачьи дивизии, каждая из 4-х полков (вторые Таманский, Полтавский, Запорожский, Уманский, Кавказский, Лабинский, Кубанский, Хоперский полки) [7], 1-й Екатеринодарский (в составе 3-й Кавказской казачьей дивизии) [8], 1-й Линейный полк (в составе 2-й Сводноказачьей дивизии) [9]. Часть полков действовала вне дивизий: 3-й Уманский (при XII-м армейском корпусе), 3-й Хоперский (при III-м Кавказском корпусе), 3-й Полтавский (при X-ом армейском корпусе), 2-й Екатеринодарский (при XI-ом армейском корпусе), 2-й Черноморский (при IX-ом армейском корпусе) [10]. Встречаются здесь и более мелкие кавалерийские единицы: Кубанский казачий дивизион (в

составе 1-й Забайкальской казачьей дивизии) [11], 9, 20, 21 особые кубанские казачьи сотни (при штабах различных уровней) [12]. Из артиллерийских частей войска на Юго-Западном фронте находилась 3-я Кубанская казачья батарея (при 3-й Кавказской казачьей дивизии) [13]. Хотя в литературе, посвященной участию кубанских казаков в первой мировой войне, можно встретить утверждение, что пластуны действовали лишь в Закавказье [14], тем не менее, архивные данные свидетельствуют, что 1-я и 2-я кубанские пластунские бригады в 1915 – начале 1916 г. также находились на европейском театре, причем в войсках Юго-Западного фронта [15].

Касаясь случаев непосредственного столкновения кубанских казаков с «соколами», мы можем привести несколько эпизодов. Первый из них имел место в ходе осенне-зимних боев 1914/1915 г. в Карпатах. Сюда против войск VIII-й русской армии в начале октября (н.ст.) 1914 г. были переброшены 2-й и 3-й полки (2-я бригада) только что сформированного польского Восточного легиона [16]. Сохранившиеся журналы военных действий 1-й Кубанской казачьей дивизии (входила в Долинский отряд ген. Стаховича [17]), состоявших в ней вторых Таманского, Запорожского, Уманского полков, а также 2-го Лабинского полка (2-я Кубанская казачья дивизия) – все в VIII-й армии – дают яркую картину боевых будней казаков, оказавшихся перед фронтом польских «соколов».

К 11 октября 1914 г. четыре названных полка в районе м. Долина (Восточная Галиция, между Львовом и Станиславом) 11 октября в 11³⁰ утра 6-я сотня 2-го Таманского полка была командирована в м. Рознятов с целью «производства разведки на Дубу и Красна», где были обнаружены передовые части польских легионеров, концентрировавшихся у с. Надворная [18]. 14 октября Таманский полк – в авангарде двинувшейся на «соколов» 1-й Кубанской казачьей дивизии. В журнале военных действий 2-го Таманского полка читаем: «14 октября полк в авангарде дивизии выступил из Долины... В Рознятове присоединилась к полку 6-я сотня, находившаяся здесь с 11 октября. От этой сотни получены сведения о противнике в с. Перехинском. Ядро соколов человек 400, от которых ходят патрули на Ольховку, Синяву... и Дубу (окрестные

села. – *Авт.*)» [19]. Как оказалось, в 6-й сотне уже были потери: 1 урядник и 2 казака были убиты в перестрелках с поляками. Разворачивая действия против них, дивизия сжигает с. Дубы, этот приют легионеров. При подходе головных сотен к с. Перехинское между казаками и поляками завязалась перестрелка. Дивизионная артиллерия открыла по селу огонь. В это время 2-я сотня 2-го Таманского полка была двинута в обход села, а головные сотни полка двинулись прямо на село. Атака оказалась успешной. Где-то в это же время 6-я сотня того же полка была отправлена в соседнее село за реку. Это село Небылов было также занято поляками. К 5 час. вечера сёла были очищены от противника [20].

Выбитые со своих позиций легионеры отступали. На следующий день, 15 октября, кубанцы двинулись за отходившим противником. Вновь в авангарде шел 2-й Таманской полк. В лесу у с. Звоняче вновь произошел бой с легионерами. Дозор от 4-й сотни полка сделал в лесу предупредительные выстрелы. Спешенный взвод вошел в лес, где тотчас завязалась перестрелка. В лесу оказался взвод поляков. Подоспевшие кубанцы без труда очистили лес от «соколов». Большинство их бежало, но шестерых легионеров казаки все-таки в плен взяли [21]. Журнал военных действий 1-й Кубанской казачьей дивизии дает емкое подведение итогов боя кубанцев с соколами 15 октября: «После боя у этих пунктов (т.е. у сел Звоняче, Золотвин, Зураки – *Авт.*) занимавшие их соколы были выбиты, и колонны здесь заночевали» [22]. Несмотря на явные успехи кубанцев в столкновениях с легионерами, тем не менее, командиры казаков проявляли несколько преувеличенные опасения насчет «соколов», число которых завышалось, что есть свидетельство признания кубанцами, их командованием боевых качеств легионеров.

Весной – летом 1915 г. кубанские части, отступая вместе с русской армией, покидают пределы Польши, однако столкновения с легионерами продолжались и после этого.

Вторым и, что важно, отличным от восточно-галицийского, эпизодом столкновения кубанцев с польскими легионерами в ходе первой мировой войны были события весны – лета 1916 г. на Воляни. В это время разворачивается наступление Юго-Запад-

ного фронта ген. Брусилова (Брусиловский, или иначе Луцкий, прорыв). Хотя в целом в прорыве участвовали четыре русские армии, на острие войск фронта шла VIII-я (затем III-я) армия [23], а на острие армии IV-й кавалерийский корпус ген. Гиллершмидта [24]. В июне 1916 г. он перешел в оперативное подчинение III-й армии, действуя на том же участке [25]. Однако в ночь с 18 на 19 апреля 1916 г. корпус был включен в VIII-ю армию. В этот момент в нем 16-я кавалерийская, 2-я Сводная казачья, 3-я Кавказская казачья и 77-я пехотная дивизии. Корпус занял фронт Остров – ст. Чарторыйск (район с. Костюхновка, по правому берегу реки Стырь), «имея против себя... польский легион» [26]. Легион, обратив внимание, насчитывал в указанное время 700 офицеров и 15 тыс. нижних чинов, организованных в три бригады, включавшие как пехотные, так и кавалерийские (уланские) полки [27].

Итак, какие же кубанские части входили весной – летом в IV-й корпус?

Поначалу здесь были лишь два кубанских полка: 1-й Линейный (во 2-й Сводноказачьей дивизии) и 1-й Екатеринодарский (в 3-й Кавказской казачьей дивизии) и одна кубанская казачья батарея (3-я) [28]. Но справа от IV-го кавалерийского корпуса, также перед позициями легионеров, стояла 1-я Забайкальская казачья дивизия, в состав которой входил Кубанский казачий дивизион (см. выше). Скоро и она, а также 1-я Кубанская казачья дивизия вошли в состав IV-го корпуса [29]. Таким образом, на участке в районе с. Костюхновки вновь, как и в Восточной Галиции осенью – зимой 1914/1915 г. против поляков стали кубанцы. Между тем бои под Костюхновкой весной – летом 1916 г., как пишут авторы книги о Ю. Пилсудском Д. и Т. Наленч, «вошли в историю легионов не только как самая крупная, но и самая кровопролитная битва» [30].

Бои в районе противостояния легионеров и IV-го корпуса разгорались постепенно, в течение нескольких месяцев. Однако уже в самом начале, когда легионеры были только что переброшены на Волянь (сентябрь 1915 г. н.ст.), происходят стычки с кубанцами. Как пишет польский мемуарист, участник этих событий, М. Домбровский, 11 сентября 1915 г. в районе д. Несухоечи легионеры-улань Белины имели первое столкновение с «черкесами», т.е.

кубанскими казаками. Это был небольшой авангардный бой. Кубанцы затаились в засаде, а когда уланы подошли близко, атаковали их в пешем строю. Лишь подошедшие силы 1-й бригады (Пилсудского) помогли исправить положение: атака «черкесов» была отбита [31].

На протяжении сентября 1915 – мая 1916 г. поляки и кубанцы, находясь на позициях друг против друга, неоднократно совершали различные боевые акции, обычные в условиях позиционной войны: внезапные нападения небольшими партиями, перестрелки, «охота» за пленными.

При таких исходных, в мае – июне 1916 г. под Костюхновкой разворачиваются наиболее ожесточенные бои между легионерами и кубанцами. Польская мемуарная и монографическая литература сообщает, что основной удар в ходе русского наступления был нанесен по польским позициям (в частности по 1-й бригаде) 16-й кавалерийской и 77-й пехотной дивизиями (на разных этапах входили в IV-й кавалерийский корпус). Однако с 16-й совместно действовала 1-я Забайкальская дивизия, в состав которой входил и Кубанский казачий дивизион [32]. Вместе же с 77-й пехотной дивизией наступала 3-я Кавказская казачья дивизия, в которую входил 1-й Екатеринодарский полк [33].

24 мая 1916г. Гиллершмидт получил приказ двинуть на Галузию и Костюхновку (позиции поляков) 77-ю пехотную дивизию. Приказ предписывал коннице «как только пехота собьет противника на участке Оптово – Костюхновка,... энергично продвигаться вперед, имея общее направление на ст. Маневичи». Эту конницу составляла «резервная колонна» в составе 3-й Кавказской казачьей дивизии ген. Хельмицкого. После ожесточенного боя с легионерами 26 мая 1-й Екатеринодарский полк «перешел в фольварк Александрия к позициям Костюхновка-Галузия» Однако дальнейшее продвижение IV-го кавалерийского корпуса было приостановлено, ввиду ожесточенного сопротивления противника. 26 мая «в IV-м конном корпусе бой на галузийском направлении продолжается медленно»[34].

На следующий день командование корпуса вводит в бой 2-ю Сводную казачью дивизию, куда, как известно, входил 1-й Линейный полк. Документ сообщает: «В IV-м конном корпусе 2-я Сводная казачья дивизия во втором часу после ожесточенно-

го боя заняла три ряда неприятельских окопов в галузийском направлении». Однако «в четвертом часу противник, введя свежие силы, выбил казаков» [35].

Таким образом, на фронте IV-го кавалерийского корпуса бои в мае не увенчались успехом, и фронт этого соединения оставался без особых изменений, занимая ко 2 июня правый берег р. Стырь от Островска до Костюхновки [36]. Новое наступление теперь было назначено на 21 июня. 3-я русская армия (IV-й корпус был теперь в ее подчинении) для выполнения своей задачи по овладению районами Галузия, Маневичи, Городок должна была наступать в следующем порядке: 46-й армейский корпус (в это время в нем 3-я Кавказская казачья дивизия), сосредоточившись на участке Костюхновка – ст. Подчеревичи, имел задачу нанести главный удар в направлении на Волчецк, одновременно удерживая 3-й Кавказской казачьей дивизией фронт Варащ – Новоселки – 5 км западнее Чарторыйск. IV-й кавалерийский корпус (в это время – 3-я кавалерийская, 1-я Кубанская и 2-я Сводная казачья дивизии) должен был оборонять фронт Островск – оз. Белое [37].

После упорных боев легионеры были выбиты у Костюхновки с их позиций. В образовавшийся прорыв были брошены 16-я кавалерийская и 1-я Забайкальская казачья дивизии. Казаки имели задачу преследования противника и захвата переправ на р. Стоход. 1-й Верхнеудинский полк (Забайкальского казачьего войска) и Кубанский казачий дивизион, обеспечивая фланг, обрушившейся на поляков 16-й кавалерийской дивизии, в конном строю во главе с полковником Семеновым прошли сквозь русские пехотные цепи и атаковали д. Галузия [38]. Атака «Варшавского дивизиона» заслуживает особого внимания. Она имела резонанс, какого не вызвали в этом трехдневном бою другие кубанские части. 24 июня 1916 г. Командир дивизиона, войсковой старшина Косинов подписал приказ: «23-го сего июня в бою у деревни Галузия обе сотни дивизиона в разное время участвовали в конной атаке... Следуя при атаках сотен непосредственно за ними, я с восторгом любовался лихостью и храбростью в этом славном деле как гг. офицеров, так и молодцов казаков». В этом бою, как гласит документ, чинами дивизиона было взято в плен около семисот человек и уничтожено

около семидесяти [39]. Уже 14 ноября 1916 г. Косинов объявил своему дивизиону копию приказа по Кубанскому войску наказного атамана Бабыча, который писал: «Объявляю эту радостную весть (об итогах боя 23 июня. – *Авт.*) вверенному мне войску, поздравляю лихой дивизион с крупным боевым успехом, а доблестных командиров и молодцов казаков, доказавших, что они являются достойными сынами славной Кубани, вместе со всем войском благодарю за примерную боевую работу» [40].

В боях у Костюхновки 21–24 июня отличились и другие кубанские части, хотя их успех и не был столь громким. 23 июня 1-й Екатеринодарский полк вместе с другими частями 3-й Кавказской казачьей дивизии вступил в с. Костюхновку. 24–25 июня он принял участие в преследовании отступавших поляков [41]. Кстати, освобождена Костюхновка была за день до вступления в нее 1-го Екатеринодарского полка 2-й Сводной казачьей дивизией. Вместе с ней 22 июня в село вошел 1-й Линейный полк. В ночь на 24-е Линейный полк овладел селом Галузия. «1-й Линейный полк, как только выяснился отход противника, быстро выдвинулся на Галузию и, опередив пехоту, 24-го утром занял села Красин и Замостье». Поляки отходили спешно: «Пути отхода противника были усеяны массой брошенных патронов и пулеметных лент и патронташей, винтовок, бомб, ракет, галет, мешков с кукурузой, посуды, артиллерийских снарядов, обмундирования и прочего». А далее документ гласит: «Преследуя противника, 1-й Линейный полк 25 июня принужден остановиться у р. Стохода; западный берег был укреплен противником заранее» [42].

К сожалению, об участии в июньских боях 1-й Кубанской казачьей дивизии сохранилось меньше архивных свидетельств. Однако и здесь в журнале военных действий 2-го Полтавского полка мы можем прочесть о том, что после того как легионеры «вследствие прорыва их фронта на р. Стоход... в ночь на 25 июня оставили свои укрепленные позиции... и поспешно отошли за р. Стоход», «уманцы и таманцы... продвинулись на линию Бережная Воля, Пожог, «Домик лесника», Любии» [43]. Впрочем, из приведенных слов следует, что дивизия принимала в ударе по польским позициям гораздо меньше участия, в сравнении с кубанским казачьим ди-

визионом, 1-м Екатеринодарским и 1-м Линейным полками.

А вот что касается 3-й Кубанской казачьей батареи, то она как раз принимала самое активное участие в прорыве, действуя совместно с 1-м Екатеринодарским полком в составе 3-й Кавказской казачьей дивизии. К 21 июня «батарея перешла на позицию у дер. Вараш (в районе Костюхновки, Рафаловки), где содействовали прорыву неприятельского фронта у дер. Костюхновки». 23 июня батарея двинулась «в сделанный прорыв для преследования противника в направлении Костюхновки, Волчек – Трояновка (на Стоходе)» [44].

Итак, кубанцы, составляя значительную часть русских войск, действовавших в районе Костюхновки, в ходе осуществления прорыва на этом участке определенно предстают в качестве активной ударной силы, направлявшейся командованием против польских легионеров. Эффективность действий кубанцев (а значит их в известном смысле воздействие на ситуацию в «лагере легионеров») более или менее адекватно можно оценить на примере действий Кубанского казачьего дивизиона. Ведь урон, понесенный поляками у Костюхновки, только в 1-й бригаде составил 30 офицеров и около 500 солдат [45]. Не случайно затем легионеры больше не принимают участия в широкомасштабных военных действиях Первой мировой войны.

Примечания:

1. *Schramm T.* Wygrać Polskę. 1914–1918. W., 1989. S. 7.
2. Gonicz Kijowski. 1914. 2 sierp.
3. *Historia Polski.* Т. II. Cz. 3. W., 1974. S. 48.
4. Краткая история Польши. М., 1994. С. 235.
5. *Куценко И.Я.* Кубанское казачество. Краснодар, 1993. С. 262.
6. *Белой А.С.* Галицийская битва. М.-Л., 1929. С. 364, 366, 367.
7. ГАКК. Ф. 396. Оп.1. Д. 41. Л. 1; см. также: *Воскобойников Г.Л.* Указ. соч. С. 59.
8. РГВИА. Ф. 2007. Оп. 1. Д. 62. Л. 40об.
9. РГВИА. Ф. 2007. Оп. 1. Д. 49. Л. 13.
10. *Белой А.С.* Указ. соч. С. 364, 366, 367.
11. ГАКК. Ф. 396. Оп. 1. Д. 11097. Л. 21об.
12. РГВИА. Ф. 2007. Оп. 1. Д. 40. Л. 9, 55об; Д. 23. Л. 49.
13. РГВИА. Ф. 2007. Оп. 1. Д. 50. Л. 38.
14. *Куценко И.Я.* Указ. соч. С. 263.
15. РГВИА. Ф. 2007. Оп. 1. Д. 43. Л. 16–94.
16. *Holzer J., Molenda J.* Polska w pierwszej wojnie światowej. W., 1973. S. 103; Горлицкая операция. Сборник документов. М., 1941. С. 60.
17. ГАКК. Ф. 670. Оп. 1. Д. 41. Л. 9.
18. ГАКК. Ф. 670. Оп. 1. Д. 44. Л. 21.
19. ГАКК. Ф. 670. Оп. 1. Д. 44. Л. 21.
20. Там же.
21. Там же. Л. 21об.

22. ГАКК. Ф. 670. Оп. 1. Д. 41. Л. 9.
23. *Ростунов И.И.* Русский фронт первой мировой войны. М., 1976. С. 311; *Айрапетян М.Э., Кабанов П.Ф.* Первая мировая война. М., 1964. С. 74; *Строков А.А.* Вооруженные силы и военное искусство в первой мировой войне. М., 1974. С. 388.
24. *Брусилов А.А.* Мои воспоминания. М., 1983. С. 197, 198, 202.
25. Наступление Юго-Западного фронта в мае-июне 1916 года. Сборник документов. М., 1940. С. 363.
26. *Ветошиников Л.В.* Брусиловский прорыв. М., 1940. С. 26.
27. *História Polski.* Т. III. Cz. 3. S. 144.
28. *Ветошиников Л.В.* Указ. соч. С. 172–173.
29. ГАКК. Ф. 396. Оп. 1. Д. 11097. Л. 18.
30. *Наленч Д. и Т. Юзеф Пилсудский.* Легенды и факты. М., 1990. С. 74.
31. *Dąbrowski M.* Z cyklu: Żołnierze 1 Brygady. Kampania Wołyńska (2. IX. 1915 – 8. X. 1916). W., 1919. S. 18–19.
32. *Воскобойников Г.Л.* Указ. соч. С. 79.
33. Наступление Юго-Западного фронта... С. 251.
34. Наступление Юго-Западного фронта... С. 217, 251; РГВИА. Ф. 2007. Оп. 1. Д. 62. Л. 59об.
35. Наступление Юго-Западного фронта... С. 257.
36. *Ветошиников Л.В.* Указ. соч. С. 90.
37. Там же. С. 124.
38. Там же. С. 79.
39. ГАКК. Ф. 396. Оп. 1. Д. 11097. Л. 23.
40. ГАКК. Ф. 396. Оп. 1. Д. 11081. Л. 23.
41. РГВИА. Ф. 2007. Оп. 1. Д. 62. Л. 59об.
42. РГВИА. Ф. 2007. Оп. 1. Д. 49. Л. 14.
43. ГАКК. Ф. 396. Оп. 1. Д. 11153. Л. 2.
44. РГВИА. Ф. 2007. Оп. 1. Д. 50. Л. 40.
45. *Наленч Д. и Т.* Указ. соч. С. 74.

С.В. Самовтор

**НАЧАЛЬНЫЕ УЧИЛИЩА МНП
В БАТАЛПАШИНСКОМ ОТДЕЛЕ
КУБАНСКОЙ ОБЛАСТИ
НАКАНУНЕ
ПЕРВОЙ МИРОВОЙ ВОЙНЫ**

(по документам Государственного архива
Краснодарского края)

История народного образования в карачаевских селениях, вошедших в состав Кубанской области в 1860 году, началась в первой половине XIX века, когда в них были открыты первые школы.

Важным этапом в развитии народного образования на Кубани стало утверждение 18 декабря 1848 года «Положения о Кавказском учебном округе и учебных заведениях, оному подведомственных» [1].

Быстрый рост числа школ наблюдался в период 1863–1867 гг., когда по инициативе наказного атамана Кубанского казачьего войска генерал-адъютанта графа Ф.Н. Сумарокова-Эльстона в Кубанской области было открыто более 100 станичных школ [3]. Но эти школы еще не имели правильной организации. Находились они в непо-

средственной зависимости командиров бригад и полков, которые в отношении к школам руководствовались не какими-либо общими обязательными правилами, а личным усмотрением [4].

Согласно высочайше утвержденному положению Кавказского комитета от 20 ноября 1870 года в Кубанской области учреждалась должность инспектора станичных училищ. Инспектору станичных училищ производилось содержание по 1500 рублей в год, в том числе 900 рублей жалованья и 600 рублей на наем квартиры и канцелярские издержки и, сверх того, на разъезды по 500 рублей в год. Он состоял в VI классе, что соответствовало чину коллежского советника, и утверждался в этой должности Наместником Кавказским [5].

Ко времени учреждения должности инспектора станичных училищ в Кубанской области насчитывалось 179 станичных училищ [6], а в 1881 году число их возросло до 260 [7].

Как писал в 1878 году известный кубанский исследователь народного образования Ф.Ф. Арканников: «в настоящее время в Кубанской области, кажется, нет станицы, в которой не было бы школы... При таком количестве школ, очевидно, не было возможности одному лицу реализовать их с успехом, вот почему и учреждена была дирекция народных училищ, к директору назначены два помощника и письмоводитель» [8].

Основу народного образования на Кубани составляли одноклассные, станичные и сельские училища с трехлетним циклом обучения, и двухклассные – с пятилетним. Иногда в этих училищах добавлялось еще одно отделение (класс) – приготовительное. В одноклассных училищах преподавались, согласно статье 3 «Положения о начальных народных училищах», следующие учебные предметы: а) Закон Божий (в населенных пунктах с мусульманским населением – основы Мусульманского Вероучения); б) чтение русское; в) чтение церковно-славянское (в православных населенных пунктах); г) письмо; д) первые четыре действия арифметики; е) церковное пение (в православных населенных пунктах), «там, где преподавание будет возможно» [9]. В двухклассных училищах, создаваемых по инструкции 1875 года, вводился более широкий курс обучения с преподаванием основ ряда наук.

Общая тенденция в развитии начального образования заключалась в том, что наряду с открытием новых школ шло преобразование существующих. Одноклассные, станичные и сельские училища постепенно преобразовывались в двухклассные училища. Если по данным 1881 года число двухклассных училищ в области составляло 1/19 общего числа школ, то по данным 1906 года двухклассные училища составляют уже более 1/5 всего количества школ [10].

Начальные училища делились на мужские, женские и смешанные. Как правило, преподавательский состав типичного одноклассного училища в этот период состоял из заведующего училищем (он же 1-й учитель), законоучителя (т.е. преподавателя Закона Божьего, обычно местного священника или диакона) для православных учащихся или вероучителя (т.е. преподавателя мусульманского вероучения, обычно муллы или эфенди) для мусульманских учащихся и 2-го учителя. Кроме того, в этот состав могли входить (необязательно) учитель пения, инструктор (в его функции входило преподавание гимнастики и начальной военной подготовки для мальчиков), учительница рукоделия (для девочек). В двухклассном училище количество учителей возрастает до 5-6 и более человек.

Денежное содержание учителя состояло из собственно жалованья, квартирных денег, «прислужных» денег (т.е. на наем прислуги), денег на отопление и освещение. В 1913 году рядовой учитель получал в год 360 рублей жалованья, заведующий одноклассным училищем и 2-й учитель в двухклассном училище – 420 рублей, заведующий двухклассным училищем – 600 рублей в год. Кроме того, все эти лица получали 120 рублей в год «квартирных» (если не имели своего жилья или станичное общество не предоставляло им квартиру «натурой»), 60 рублей в год на наем прислуги и 84 рубля в год на отопление и освещение (если общество не предоставляло отопление и освещение «натурой»). Вероучитель мусульманского вероисповедания в «министерских» училищах получал обычно 100 рублей в год. Квартирные, «прислужные» деньги, а также деньги на отопление и освещение им не полагались.

Заведующие училищами по учебным и административным вопросам подчинялись непосредственно инспектору народ-

ных училищ соответствующего инспекторского района.

Во всех училищах, как правило, выбирался почетный блюститель. Обычно это был кто-то из наиболее уважаемых местных жителей, вносящий пожертвования для училища деньгами, учебными пособиями, вещами или как-то иначе помогающий училищу.

Кубанская область в вопросах управления народным образованием делилась на особые учебные (инспекторские) районы, возглавляемые инспекторами. В разное время в Кубанской области насчитывалось разное количество районов. Так, например, в 1900 году в Кубанской области было 2 района, во главе с инспекторами народных училищ, в 1910 году – 6 районов, в 1913 и в последующие годы – 10 районов. Границы инспекторских районов были условными и не всегда совпадали с основным административным устройством Кубанской области, разделенной на 7 отделов.

В данном сообщении приводятся сведения по состоянию на 1 января 1913 года о начальных училищах Министерства Народного Просвещения (так называемых «министерских училищах») в населенных пунктах, входивших в административном отношении в состав Баталпашинского отдела Кубанской области, в учебном отношении – в состав 5-го инспекторского района Дирекции народных училищ Кубанской области. Данные населенные пункты являлись местами компактного поселения карачаевского народа. Особенностью «министерских» училищ в этих населенных пунктах являлся тот факт, что все училища здесь были исключительно мужские. Женское образование в карачаевских селениях в рассматриваемый период отсутствовало.

Училища приводятся здесь в алфавитном порядке названий населенных пунктов.

Даутское сельское нормальное одноклассное мужское начальное училище 5-го инспекторского района, аул Даутский, Баталпанинского отдела, Кубанской области [11].

Открыто в 1912 году, и в том же году было открыто школьное попечительство.

Всего обучающихся в данном училище – 22 мальчика.

Училище имело 1 собственную классную комнату размером 10 x 10 x 5 аршинов.

С 1912 года почетным блюстителем этого училища состоял дворянин Каспаров Наиб Адыкович. Пожертвований на нужды училища он не делал, наград по должности почетного блюстителя не получал.

На 1 января 1913 года в Даутском сельском нормальном одноклассном мужском начальном училище преподавали:

Едишеров Илья Иванович, грузин, православный, заведующий училищем. Окончил педагогический класс Баталпашинского шестиклассного городского училища. На службе учителем состоял с 1906 года, на последнем месте – с 1912 года. Преподавал в 1 отделении (классе), где обучалось 22 мальчика.

Едишерову И.И. на 01.01.1913 было 27 лет. Холост.

Кипкеев Абдула Шамешлович, горец, мусульманин, вероучитель. Получил домашнее образование. На службе вероучителем с 1912 года, с этого же времени на последнем месте. Преподавал в 1 отделении (классе), где обучалось 22 мальчика.

Кипкееву А.Ш. на 01.01.1913 был 31 год.

Джазлыкское аульное одноклассное мужское начальное училище 5-го инспекторского района, аул Джазлык, Баталпашинского отдела, Кубанской области [12].

Открыто 1 сентября 1912 год. Школьного попечительства не имело.

В этом училище обучалось 29 мальчиков.

Училище имело 1 собственную классную комнату размером 10 x 10 x 5 аршинов.

Почетный блюститель не был утвержден.

На 1 января 1913 года в Джазлыкском аульном одноклассном мужском начальном училище преподавал:

Каменнородский Иван Васильевич, духовного сословия, заведующий училищем. Окончил педагогический класс Баталпашинского шестиклассного городского училища. На службе учителем с 1 сентября 1902 года, на последнем месте – с 1912 года. Преподавал в 1 отделении училища, где обучалось 29 мальчиков.

Каменнородскому И.В. на 01.01.1913 был 31 год, жене 28 лет. Детей не было.

Вероучителя по состоянию на 01.01.1913 не было.

Джегутинское сельское нормальное одноклассное мужское начальное училище 5-го инспекторского района, аул Джегутинский, Баталпашинского отдела, Кубанской области [13].

Открыто в 1899 году.

В этом училище обучалось 58 мальчиков.

Училище имело 1 собственную классную комнату размером 10 x 10 x 5 ½ аршинов.

С 1910 года почетным блюстителем этого училища состоял крестьянин Хытырбов Х.-Докка Карабатырович. Пожертвований на нужды училища он не делал, наград по должности почетного блюстителя не получал.

На 1 января 1913 года в Джегутинском сельском нормальном одноклассном мужском начальном училище преподавали:

Хубиев Иммулат Х.-Шугаевич, не имеющий чина, карачаевец, иногородний, мусульманин, заведующий училищем. Окончил педагогический класс Баталпашинского шестиклассного городского училища. На службе учителем с 25 сентября 1902 года, на последнем месте – с 11 сентября 1907 года. Преподавал в 1, 2 и 3 отделениях училища, где обучалось 58 мальчиков.

Хубиеву И.Х.-Ш. на 01.01.1913 было 30 лет, отцу 50 лет, жене 24 года, дочери 5 лет, сыну 1 месяц.

Аппоев Хасан Х.-Таулуевич, не имеющий чина, карачаевец, иногородний, мусульманин, вероучитель. Обучался в частном медресе «у разных мулл». На службе вероучителем с 18 декабря 1905 года, с этого же времени на последнем месте. Преподавал в 1, 2 и 3 отделениях училища, где обучалось 58 мальчиков.

Аппоеву Х.Х.-Т. на 01.01.1913 был 31 год, матери 52 года, жене 22 года, сыну 1 год.

Каменноостское нормальное одноклассное мужское начальное училище 5-го инспекторского района, селение Каменноостское, Баталпашинского отдела, Кубанской области [14].

Открыто в 1900 году как одноклассное училище. В 1910 году открыто школьное попечительство.

В училище обучалось 42 мальчика.

Училище имело 1 собственную классную комнату размером 11 x 9¾ x 5 аршинов.

С 1910 года почетным блюстителем этого училища состоял Кагиев Наиб Асланбекович. Пожертвований на нужды училища он не делал, наград по должности почетного блюстителя не получал.

На 1 января 1913 года в Каменноостском нормальном одноклассном мужском начальном училище преподавали:

Теймуразов Михаил Николаевич, потомственный почетный гражданин, армяно-григорианского вероисповедания, заведующий училищем. Окончил полный курс Баталпашинского шестиклассного городского училища. На службе учителем с 15 сентября 1906 года, с этого же времени на последнем месте. Преподавал в 1, 2 и 3 отделениях училища, где обучалось 52 мальчика.

Теймуразову М.Н. на 01.01.1913 было 27 лет. Холост.

Баташев Хаджи Бекир, старший эфенди, горец, магометанин, вероучитель. Обучался в одноклассном начальном училище (курса не окончил). На службе вероучителем – с 1906 года, с этого же времени на последнем месте. Преподавал 1, 2 и 3 отделениях училища, где обучалось 52 мальчика.

Сведения о возрасте и составе семьи отсутствуют.

Карт-Джуртское сельское нормальное одноклассное мужское начальное училище 5-го инспекторского района, аул Карт-Джурт, Баталпашинского отдела, Кубанской области [15].

Открыто в 1895 году. В 1906 году открыто школьное попечительство.

В училище обучалось 49 мальчика.

Училище имело 1 собственную классную комнату размером 13 x 10 x 5 аршинов.

С 1897 года почетным блюстителем этого училища состоял Гаджиев Шамаил Алиевич, горец, карачаевич. Пожертвований на нужды училища в последний год он не делал. По должности почетного блюстителя имел серебряную медаль «За усердие».

На 1 января 1913 года в Карт-Джуртском сельском нормальном одноклассном мужском начальном училище преподавали:

Халилов Хуцыр Магометович, коллежский регистратор, уздень (дворянин), салатавец, мусульманин, заведующий училищем. Окончил полный курс Баталпашин-

ского шестиклассного городского училища. На службе учителем – с 9 января 1894 года, на последнем месте – с 20 января 1903 года. В 1900 году был на курсах при Бибердовском нормальном училище, получил пособие 30 рублей. Преподавал в приготовительном, 1, 2 и 3 отделениях, где обучалось 49 мальчиков.

Халилову Х.М. на 01.01.1913 было 47 лет, жене 33 года, сыновьям 12, 7 и 1 год, дочери 4 года.

Гагуев Шагбан Исаевич, эфенди, горец, карачаец, мусульманин, вероучитель. Получил домашнее образование. На службе вероучителем с 16 ноября 1902 года, с этого же времени на последнем месте. Преподавал во всех отделениях училища.

Сведения о возрасте и составе семьи отсутствуют.

2-е Карт-Джуртское одноклассное мужское начальное училище 5-го инспекторского района, аул Карт-Джурт, Баталпашинского отдела, Кубанской области [16].

Открыто в 1910 году как одноклассное училище. В 1911 году открыто школьное попечительство.

В училище обучалось 27 мальчиков.

Собственных классных комнат училище не имело, арендовало 1 «наемную» классную комнату размером 3 x 5 аршинов.

С 1911 года почетным блюстителем училища состоял карачаевский уздень Узденов Джамбулат Мусоевич. Пожертвований на нужды училища он не делал, наград по должности почетного блюстителя не получал.

На 1 января 1913 года во 2-м Карт-Джуртском одноклассном мужском начальном училище преподавали:

Теймуразов Константин Николаевич, потомственный почетный гражданин, армяно-григорианского вероисповедания, заведующий училищем. Окончил педагогический класс Баталпашинского шестиклассного городского училища. На службе учителем с 1 сентября 1910 года, с этого же времени на последнем месте. Преподавал в 1 и 2 отделениях училища, где обучалось 27 мальчиков.

Теймуразов К.Н. холост. Возраст не указан.

Хубиев Хаджи Шагай Караевич, мулла, карачаевский уздень, вероучитель. Образование не указано. На службе веро-

учителем – с 1 января 1911 года, с этого же времени на последнем месте. Преподавал в 1 и 2 отделениях, где обучалось 27 мальчиков.

Сведения о возрасте и составе семьи отсутствуют.

Маринское аульное нормальное одноклассное мужское начальное училище 5-го инспекторского района, аул Маринский, Баталпашинского отдела, Кубанской области [17].

Открыто в 1897 году.

В училище обучалось 32 мальчика.

Училище имело 1 собственную классную комнату размером 16 x 11 x 5 аршинов.

С 1911 года почетным блюстителем училища состоял Гочияев Хусин Муссаевич, крестьянин, карачаевец. Пожертвованный на нужды училища он не делал, наград по должности почетного блюстителя не получал.

На 1 января 1913 года в Маринском аульном нормальном одноклассном мужском начальном училище преподавали:

Попов Иван Федорович, казак, заведующий училищем. Окончил педагогический класс Баталпашинского шестиклассного городского училища. На службе учителем с 21 апреля 1911 года, с этого же времени на последнем месте. Преподавал в 1, 2 и 3 отделениях училища, где обучалось 32 мальчика.

Попов И.Ф. холост, возраст не указан.

Ханаев Азрет-Али Асланович, эфенди, горец, магометанин, вероучитель. Обучался в медресе. На службе вероучителем – с 1 сентября 1900 года, с этого же времени и на последнем месте. Преподавал в 1, 2 и 3 отделениях, где обучалось 32 мальчика.

Сведения о возрасте и составе семьи не указаны.

Учкуланское нормальное двухклассное мужское начальное училище 5-го инспекторского района, селение Учкулан, Баталпашинского отдела, Кубанской области [18].

Открыто в 1877 году как одноклассное училище. В 1897 году преобразовано в двухклассное. В 1905 году открыто школьное попечительство.

В училище обучалось 155 мальчиков.

Училище имело 3 собственных классных комнаты 13 x 13 x 4½ аршинов каждая.

С 1906 года почетным блюстителем училища состоял Аайбазов Зама Темирсолтанович, дворянин, сельский эфенди. «состоя Почетным Блюстителем с 1906 года по настоящее время ничего не пожертвовал и в чем не проявил деятельности в улучшении училищного дела».

На 1 января 1913 года в Учкуланском нормальном двухклассном мужском начальном училище преподавали:

Байрамуков Ильяс Магометович, не имеющий чина, дворянин, горец, мусульманин, заведующий училищем. Окончил 6 классов Ставропольской мужской гимназии. На службе учителем – с 1 ноября 1890 года, на последнем месте – с 1 сентября 1908 года. Преподавал в приготовительном, 3 и 4 отделениях, где обучалось 62 мальчика.

Байрамукову И.М. на 01.01.1913 было 44 года, сведения о семье не указаны.

Шидаков Хаджи-Рамазан, эфенди, горец, мусульманин, 1-й вероучитель. Образование получил «в Кабарде». На службе вероучителем – с 1905 года, с этого же времени и на последнем месте. Преподавал в приготовительном, 2 и 5 отделениях, где обучалось 75 мальчиков.

Сведения о возрасте составе семьи отсутствуют.

Айбазов Рамазан, эфенди, горец, мусульманин, 2-й вероучитель. Образование получил «в Кабарде». На службе вероучителем – с 1912 года, с этого же времени и на последнем месте. Преподавал в 1, 3 и 4 отделениях, где обучалось 80 мальчиков.

Сведения о возрасте составе семьи отсутствуют.

Борисенко Алексей Васильевич, не имеющий чина, казак, 2-й учитель. Окончил педагогический класс Баталпашинского шестиклассного городского училища. На службе учителем – с 1 сентября 1903 года, на последнем месте – с 1 сентября 1912 года. Преподавал в 1 и 5 отделениях, где обучалось 30 мальчиков.

Борисенко А.В. на 01.01.1913 было 30 лет, жене 25 лет, дочерям 4 и 2 года, сыну 4 месяца.

Супрунов Косьма Яковлевич, не имеющий чина, казак, 3-й учитель. Окончил педагогический класс Баталпашинского шестиклассного городского училища. На службе учителем – с 1 сентября 1912 года, с этого же времени и на последнем месте. Преподавал в 1 и 5 отделениях, где обучалось

30 мальчиков.

Супрунову К.Я. на 01.01.1913 было 19 лет. Холост.

Хурзукское сельское нормальное двухклассное мужское начальное училище 5-го инспекторского района, селение Хурзук, Баталпаштинского отдела, Кубанской области [19].

Открыто в 1895 году как одноклассное училище. В 1902 году преобразовано в двухклассное. В 1906 году открыто школьное попечительство.

В училище обучалось 130 мальчиков.

Училище имело 3 собственных классных комнаты 8 x 10 x 5 $\frac{3}{4}$, 11 x 13 x 5 $\frac{3}{4}$ и 11 x 13 x 5 $\frac{3}{4}$ аршинов.

С 1907 года почетным блюстителем училища состоял Дудов Мурзакул. За все годы на нужды училища он пожертвовал 2 рубля, наград по должности почетного блюстителя не получал.

На 1 января 1913 года в Хурзукском сельском нормальном двухклассном мужском начальном училище преподавали:

Биджиев Тохтар Шогаибович, коллежский регистратор, уздень, мусульманин, заведующий училищем. Окончил Кубанскую учительскую семинарию. На службе учителем – с 1 сентября 1900 года, на последнем месте – с 1 сентября 1908 года. Преподавал во 2 и 4 отделениях, где обучалось 30 мальчика.

Биджиеву Т.Ш.. на 01.01.1913 было 33 года, сведения о семье не указаны.

Байрамуков Муса Х.-Махаевич, эфенди, 1-й вероучитель. Образование домашнее. На службе вероучителем – с 1907 года, с этого же времени и на последнем месте. Преподавал в нескольких отделениях (не указано), где обучалось 50 мальчиков.

Байрамукову М.Х.-М. на 01.01.1913 было 40 лет. Сведения о составе семьи отсутствуют.

Касаев Кубан Боташевич, эфенди, крестьянин, мусульманин, 2-й вероучитель. Образование домашнее. На службе вероучителем – с 1906 года, с этого же времени и на последнем месте. Преподавал в нескольких отделениях (не указано), где обучалось 80 мальчиков.

Касаеву К.Б. на 01.01.1913 было 38 лет. Сведения о составе семьи отсутствуют.

Боташев Тенибек Асланмуратович, не имеющий чина, уздень, магометанин, 2-й

учитель. Окончил Кубанскую учительскую семинарию. На службе учителем – с 1908 года, с этого же времени и на последнем месте. Преподавал в подготовительном и 3 отделениях, где обучалось 70 мальчиков.

Боташеву Т.А. на 01.01.1913 было 25 лет, жене 22 года, сыну 2 года.

Фисенко Федор Федорович, не имеющий чина, казак, 3-й учитель. Окончил педагогический класс Баталпашинского шестиклассного городского училища. На службе учителем – с 1907 года, на последнем месте с 1910 года. Преподавал в 1 и 5 отделениях, где обучалось 30 мальчиков.

Фисенко Ф.Ф. на 01.01.1913 было 26 лет, жене 26 лет.

Здесь приведены далеко не полные сведения о школах и их преподавательском составе в предреволюционный период в карачаевских населенных пунктах Баталпашинского отдела Кубанской области. Сделать «фотографию застывшего исторического момента» для такого динамичного и постоянно меняющегося процесса, как развитие народного образования на Кубани в начале XX века, – практически невозможно. Даже в течение одного учебного года изменения были значительны. Одни училища открывались, другие преобразовывались, в школу приходили молодые учителя, учителя с большим педагогическим опытом получали новые назначения.

В 1914 году в карачаевских начальных училищах произошло важное событие – появилось женское начальное образование и появилась первая женщина-учительница. 1 ноября 1914 года в 1-е Карт-Джюртское сельское нормальное одноклассное мужское начальное училище были приняты на обучение 20 девочек (в подготовительное и 1 отделения, в зависимости от степени подготовки). Училище при этом формально оставалось мужским, статус смешанного получило позднее. Преподавала у девочек Феофания Дмитриевна Тришкина, мещанка, православная, «выпустилась» из 6 класса 2-й Екатеринодарской женской гимназии, курса не окончила. На 01.01.1915 ей было 24 года, не замужем. Проживала с родителями. Отцу – 60 лет, матери – 50 лет [20].

Учитель в России – во все времена был человеком самоотверженного, подвижного труда. Профессия учителя была

не самой прибыльной, но одной из самых уважаемых в народе. Сохранить память об этих людях является важной и благородной миссией историка. И если приведенные выше имена преподавателей сельских и аульских школ не останутся «пустым звуком», а найдут живой отклик в умах и сердцах благодарных потомков, то цель и задачи настоящего сообщения можно считать достигнутыми.

Примечания:

1. Полное собрание законов Российской Империи (далее – ПСЗ). Собр. 2. Т. 23 (1848). СПб., 1849. Ст. 22838.
2. Там же. § 11.
3. *Зажаяев П.А.* Прошлое и настоящее кубанской начальной школы. Екатеринодар, 1907. С. 2.
4. Там же. С. 2–3.
5. ПСЗ. Собр. 2. Т. 45 (1870). СПб., 1874. Ст. 48937.
6. *Зажаяев П.А.* Указ. соч. С. 3.
7. Там же. С. 12.
8. *Арканников Ф.* Краткий очерк развития народного образования в Кубанской области // Кубанские областные ведомости. 16 декабря 1878 г. № 49.
9. Государственный архив Краснодарского края (далее – ГАКК). Ф. 470. Оп. 2. Д. 707. Л. 66.
10. *Зажаяев П.А.* Указ. соч. С. 17.
11. ГАКК. Ф. 472. Оп. 1. Д. 16. Л. 44–45 об.
12. Там же. Л. 46–47 об.
13. Там же. Л. 48–49 об.
14. Там же. Л. 74–75 об.
15. Там же. Л. 84–85 об.
16. Там же. Л. 86–87 об.
17. Там же. Л. 106–107 об.
18. Там же. Л. 186–187 об.
19. Там же. Л. 194–195 об.
20. ГАКК. Ф. 472. Оп. 1. Д. 27. Л. 84–85 об.

Г.А. Дмитриев, А.В. Симкина

К БИОГРАФИИ ПИСАТЕЛЯ РУССКОГО ЗАРУБЕЖЬЯ Д.Е. СКОБЦОВА

Как часто люди, известные далеко за пределами Отечества, творившие судьбу Кубани, остаются в забвении у себя на родине!.. Одним из таких людей, чьи корни и судьба напрямую связаны с нашим краем, станицей Советской (Урупской), является наш земляк Данила Ермолаевич Скобцов – человек с интересной и трагической судьбой, видный политический деятель, писатель, представитель кубанского казачества.

Имя Данилы Ермолаевича Скобцова появилось в статьях современных литературоведов и критиков совсем недавно, хотя основные произведения автора были написаны и впервые опубликованы почти век назад, ещё в 20–30-е годы XX века. Новая

волна интереса к творчеству и судьбе кубанского писателя стала заметна сразу же после опубликования его романа «Гремучий родник» в журнале «Родная Кубань» (2008 г., № 3 – 2009 г., № 1).

«Этот затерянный в библиотеках и частных коллекциях роман Д.Е. Скобцова нашёл для журнала «Родная Кубань» и передал из Парижа в копии известный в Европе и России собиратель русского художественного наследия Ренэ Герра» [1].

«Гремучий родник» – это художественный автобиографический роман о родной станице, кубанских казаках-земледельцах в предреволюционное время. Он рассказывает о быте, простых горестях и радостях казачьих семей, о полевых работах, о свадьбах, любви и предательстве... Автор достоверно передает красочный язык казаков, повествует об их вере и традициях. В романе жизнь казачьей станицы показана вне политики и представляет собой «гремучий родник» повседневных страстей и чувств.

«Три года революции и гражданской войны на Кубани» – произведение диаметрально противоположное. В основном это воспоминания мемуарного характера о революции и гражданской войне на Кубани. Они были написаны по свежим следам событий, в 1925–1929 гг., бережно хранились автором и были напечатаны значительно позднее. Это краткие сведения из истории Кубани, повествование о «ледяном походе», в котором участвовал Данила Ермолаевич Скобцов, это рассказы об исторических лицах, которых лично знал автор (Корнилов и др.), и событиях (избрание Законодательной Рады, вручение Атаману булавы и пр.). Художественные авторские отступления здесь незначительны, даны в отдельных главах.

Современники весьма лестно отзывались о произведениях Д.Скобцова. О литературной силе и таланте автора можно судить уже по тому факту, что роман «Гремучий родник» был впервые опубликован в Париже в одном номере «Современных записок» с произведениями признанных сегодня русских писателей начала XX века – А. Ремизова, Б. Зайцева, К. Бальмонта, Г. Иванова, философа Н. Бердяева... «Просто блестящая компания!» – завершает Р. Герра свой комментарий к роману [2].

Однако на сегодняшний день нам не удалось найти ни одного сколько-нибудь глубокого исследования творчества Д.Е. Скобцова (известно, что, помимо упомянутых

произведений, он создал ряд рассказов, очерков и статей). Несомненно, в ближайшее время к анализу литературного наследия забытого кубанского писателя обратятся критики. Но уже сегодня вызывает определённую тревогу и недоумение то, насколько противоречивы и бездоказательны опубликованные статьи, рассказывающие непосредственно о жизни Д.Е. Скобцова. Именно на некоторые из подобных спорных вопросов биографии автора мы и попытаемся ответить, опираясь на конкретные литературные свидетельства и источники.

Даже указания на дату и место рождения писателя содержат определённые разногласия. Две первые и наиболее полные до недавнего времени монографии о жизни и творчестве Даниила Ермолаевича Скобцова, датированные 2006 годом, также вызывают вопросы по данным фактам.

Так, например, С.В. Павлюк пишет: «...уроженец Кубани Даниил Ермолаевич Скобцов (1884–1968). Казак-линеец станицы Брюховецкой...» [3].

В одной из ранних статей А.Н. Шустов также свидетельствует: «Он родился в станице Брюховецкой Ейского уезда Кубанской области и был дитя "казацкой сиромы", то есть, бедняцкий сын (15 декабря 1884 – 19 января 1969)» [4].

Позже именно А.Н.Шустов написал предисловие к публикации романа «Гремучий родник» в журнале «Родная Кубань» и столь же бездоказательно свидетельствует: «Родился Данила Ермолаевич Скобцов в станице Урупской Лабинского отдела Кубанской области...» [5].

Поэтому подобная путаница, непоследовательность, отсутствие аргументов в некоторых исследованиях и вызывают вопросы. Версия о том, что родиной Д.Е. Скобцова является именно станица Урупская, по нашему мнению, является наиболее достоверной.

Это действительно косвенно подтверждает факт, приведённый А.Н. Шустовым в предисловии к роману. Внучатая племянница Д.Е. Скобцова Татьяна Дмитриевна Короповская в частном письме из Киева пишет: «Прочла "Гремучий родник" и с первых же строк узнала станицу Урупскую, речку Уруп. Я родилась (в 1927 г. – *А.Ш.*) и до восьми лет жила в этой станице» [6].

В мемуарно-автобиографическом романе «Гремучий родник» у самого

Д.Е.Скобцова в описании родной станицы мы встречаем следующие строки: «Станица растянулась чуть ли не на дюжину вёрст...» [7].

В другом его произведении ("Три года революции и гражданской войны на Кубани") также находим: «...явилось желание выйти из общего потока и уехать к себе на юг в станицу.

Потянуло к родным берегам.

Длинной лентой больше, чем на десять вёрст, вытянулась станица по берегу реки...»[8]. Две эти цитаты доказывают, что родиной Скобцова не могла быть Брюховецкая, так как её протяжённость в два раза меньше. А вот размеры станицы Урупской (современная станица Советская Новокубанского района Краснодарского края) соответствуют указанным в произведениях.

И уж совсем не оставляют сомнений в данном вопросе следующие слова самого писателя, которые не заметил ни один исследователь: «Правительство уполномочивало для этой экспедиции меня, казака ближайшей к Армавиру ст.Урупской» [9].

При неоднократном упоминании станицы Брюховецкой и Лабинской (еще одно предположительное место рождения и работы Скобцова) автор, наоборот, холоден, никаких эмоций не проявляет: «Для полноты картины следует отметить две частные попытки организовать противобольшевицкий фронт. Центром одной такой попытки была старинная большая черноморская станица Брюховецкая, центром другого – большая линейская станица – Лабинская» [10].

Вопрос об учительстве Скобцова в родной станице также является спорным. В своей ранней статье «Даниил Ермолаевич Скобцов: путь от Кубани до Парижа» А.Н. Шустов пишет: «После окончания Семинарии (с 1903–1905 гг.) Д.Е. Скобцов преподавал историю в станице Лабинской». В этой же работе А.Н. Шустов даёт сноску: «По другим источникам – в станице Урупской, Лабинского района» [11]. Данная фраза содержит фактическую неточность. Дело в том, что на территории Краснодарского края никогда не существовало населённого пункта с названием «Урупская». Вероятно, автор путает это название с историческим названием современной станицы Советской – Урупская.

В более поздней статье (2008 г., предисловие к роману в журнале «Родная

Кубань») А.Н. Шустов вообще избегает упоминания о факте работы Скобцова учителем [12].

Сохранились воспоминания очевидцев о постреволюционных событиях в Урупской. Среди них – воспоминания Косяченко Г.П. о 1918 г. (в те годы молодого жителя станицы): «Хорошо запомнил я первый митинг из тех, что видел тогда. Это был митинг, на котором прогнали атамана Гаманина. Вначале ругал большевиков учитель Скобцов, потом его стащили, а на его место поставили Сучкова Бориса...» [13].

А вот и другое упоминание об этом же событии, того самого Б.П.Сучкова, сменившего на митинге «учителя Скобцова»: «2 февраля в станице был митинг. Открыл его атаман, затем говорил учитель Скобцов, который ругал большевиков и Ленина. Володя Тарасов стащил учителя, и на трибуну подтолкнули меня...» [14].

Вполне вероятно, что речь идёт о родном брате Данилы Ермолаевича, который в 1910-е годы в станице Урупской, вне всякого сомнения, работал учителем (ранее нам был неизвестен этот факт и мы предполагали, что здесь упоминался именно Д.Е. Скобцов [15].

И всё же в воспоминаниях самого Д.Е. Скобцова о станичных выборах 1917 г. находим: «Но “народ” пожелал именно его [станичного атамана] видеть на месте председателя, а секретарем С.И. Щ-ва, из молодых учителей, когда-то я его подготовлял ко вступительным экзаменам в учительскую семинарию». Это очевидное свидетельство педагогической деятельности Данилы Ермолаевича в родной станице. Об учительстве вспоминает Данила Ермолаевич и в «Гремучем роднике»: «...есть особая любовь – это любовь учителя к своему ученику и ученика к учителю, наиболее, пожалуй, глубоко запрянная в тайниках души» [16].

Весной 1917 года Скобцов активно включился в общественно-политическую работу.

А.Н. Шустов пишет: «...Урупские станичники избрали его делегатом 1-го съезда Кубанской краевой рады, которая проходила в Екатеринодаре в апреле 1917 г. На этом съезде комиссия, возглавляемая Д.Е. Скобцовым, предложила проект "Временных Положений об управлении Кубанской областью» [17]. В разное время он также занимал должности «войскового кон-

тролёра и члена Лабинского исполкома, а затем министра земледелия в четырех составах краевого правительства» [18].

В период нахождения Екатеринодара в руках большевиков (с конца 1918 г.) Д.Е. Скобцов "эвакуировался" вместе с другими членами кубанского правительства и стал участником знаменитого кубанского "ледяного похода". Впрочем, на начальном этапе это был даже не "поход", а скитания по станицам вокруг Екатеринодара. Настоящий "поход" начался несколько позже, после соединения кубанцев с отрядами Добровольческой Белой армией генерала Л.Г. Корнилова и генерала А.И. Деникина. Двигались они то в сторону Кавказа, то к Дону. Именно тогда начались разногласия между кубанским правительством и командованием Добровольческой армии. Скобцов являлся участником всех переговоров кубанцев с белыми генералами о совместных действиях против большевиков. Он даже ездил "посланником" в петлюровскую Украину... Этот вынужденный "поход" завершился лишь после занятия Екатеринодара Белой Армией 4/17 августа 1918 года.

Обстановка на Кубани накалялась. 28 октября 1918 г. была образована Чрезвычайная Рада – исполнительный орган кубанского "парламента", в которую вошёл и Данила Ермолаевич как член ведомства земледелия. На одном из её заседаний, 5 ноября, он выступил с докладом по земельному вопросу на Кубани. В своём докладе он проводил идею радикальной реформы передела земельной собственности. Он предлагал вообще отменить частную собственность на землю, сделать её общественной и сдавать в аренду тем, кто может её обрабатывать. Столь же остро стоял вопрос и о виноградниках, но этот вопрос был отложен. Скобцов тогда же отредактировал и издал 36 томов "Стенографических отчетов Кубанской Чрезвычайной краевой рады".

13 мая 1919 года Данила Ермолаевич был назначен членом кубанского правительства в ранге министра земледелия. 22 ноября на место бежавшего председателя Рады И.А. Макаренко главой кубанского правительства был избран Скобцов. В ноябре 1919 – декабре 1920 гг. он стал председателем Кубанской краевой рады. Деникинцы сумели переломить ситуацию, свершить своеобразный государственный переворот на Кубани, однако ненадолго, так как

уже в декабре того же 1919 г. Рада переизбрала ноябрьский президиум, и на пост председателя был избран "левый кубанец, с весьма пробольшевистскими убеждениями" – И.П. Тимошенко. Скобцов, тем не менее, остался членом правительства.

После взятия 17 марта 1920 г. Екатеринодара частями Красной Армии, кубанское правительство в одночасье перестало быть властью. Члены Рады оказались бесправными лицами, и Д.Е. Скобцов вместе с другими бежал на юг, ближе к границам Грузии, но грузины кубанских казаков на свою территорию не пропустили, а разрешили въезд только членам Рады. Скобцов добрался до Тифлиса, где его ждали жена и тёща, которые самостоятельно пересекли Кавказ. В Тифлисе в 1920 году у Скобцовых родился сын Юрий. Затем Данила Ермолаевич в составе комиссии генерала П.И. Кокунько по охране казачьих войсковых регалий эмигрировал в Турцию, где в конце 1920 г. семья Скобцовых воссоединилась в Константинополе.

Противоречивых сведений о моментах жизни Скобцова много, и порой уже невозможно установить истину без наличия архивных документов или новых свидетельств очевидцев. Тем важнее относиться к фактам биографии известных личностей бережно, не искажать их. Понятно, что, к примеру, фильм «Мать Мария» («Мосфильм», 1982, реж. С. Колосов) – это художественное произведение, но он претендует на воссоздание портрета и жизни реальных людей, исторических личностей. И если образ главной героини в большей степени соответствует реалиям, то образ её мужа (Д.Е. Скобцова) во многом расходится с прототипом, практически не имеет с ним ничего общего (в частности, нам ничего не известно о его «коммерческой деятельности», о чём неоднократно упоминается в фильме [19]).

Тем важнее для нас роман писателя и драматурга Ариадны Васильевой "Возвращение в эмиграцию": «...Это не только литературное произведение, но ещё и достаточно достоверный документ, рассказывающий о жизни русских в парижской эмиграции во время Второй мировой войны. Он написан Ариадной Васильевой на основе воспоминаний матери, Елены Александровны Васильевой (Сумароковой)» [20].

Большое место в этом произведении отведено матери Марии, её благотворительной деятельности, но нас роман заинтересовал потому, что в нём содержатся и указания на ранее неизвестные факты из жизни Скобцова во Франции, он помогает нам представить Данилу Ермолаевича как мужа, отца, человека.

Отношения Скобцова с бывшей женой в имеющихся свидетельствах поражают своей теплотой и красотой. Очевидно, что именно семейная трагедия (смерть ребёнка) повлекла за собой уход в религию матери Марии, привела к расторжению брака в церкви. После этого отношения Данилы Ермолаевича с женой практически не изменились и даже стали крепче, нежели это было в начале 20-х годов. По любому вопросу, за любым советом хозяйка дома на улице Лурмель, где был открыт пансионат (в разные годы мать Мария открыла несколько подобных домов, помогла сотням нуждающихся, в том числе приютила Н. Тэффи, К.Бальмонта с женой, помогала И. Бунину), в первую очередь обращалась именно к Скобцову.

«Брак матери Марии с Даниилом Ермолаевичем Скобцовым был расторгнут при её пострижении, но ни бывшую жену, ни сына Данила Ермолаевич не оставил в своих заботах, часто навещал, всегда был желанным гостем, оставался со всеми в простых дружеских отношениях». О доверительных отношениях супругов говорит и тот факт, что Караваеву (мать Марию) только два человека могли называть прежним, мирским, именем: это её собственная мать Софья Борисовна и бывший муж: «Софья Борисовна, беленькая, аккуратная, ласковая. Все нежно любили ее, и только она одна имела право называть дочью-монахиню светским именем Лиза. Да еще, пожалуй, Даниил Ермолаевич». Сохранилась за Скобцовым и комната в доме. «Комнаты располагались в ряд, никакого холла здесь уже не было. Справа от лестницы – жилище отца Дмитрия, его жены Тamarы Федоровны их дочери Леночки... Слева находилась комната Юры [сына Скобцовых], здесь же останавливался бывавший наездами Даниил Ермолаевич» [21].

«Незадолго до начала Второй мировой войны Скобцов арендовал участок на ферме "Фелярд", недалеко от Парижа. Там он организовал своё небольшое хозяйство:

сад, огород, пасеку, курятники и т.п. Он сам "сеял, сам сажал, сам за скотиной ходил и кабанчика мог забить запросто. Во время оккупации Парижа гитлеровцами Данила Ермолаевич снабжал продуктами жильцов пансионата матери Марии на ул. Лурмель, 77» [22].

Свидетельствуют о помощи во время войны бывшей жене и другие воспоминания: «Он работал управляющим на ферме каких-то богатых людей». «По договоренности с уехавшими хозяевами, он на все время войны взял ферму в аренду, и если на Лурмель изредка появлялось свежее мясо и овощи, то это благодаря Даниле Ермолаевичу. Это была его лепта, его вклад в благотворительную деятельность матушки». И далее: «Матушка давно мечтала кормить жильцов и всех своих сотрудников два раза в день и добилась своего. Ольга Романовна, как могла, находила способы добывать продукты, и еще крепко помогал Данила Ермолаевич». В воспоминаниях указывается, что он держал свиней, предназначавшихся именно для стола обитателей пансионата. «В свободное от крестьянского труда время, одинокий на своей ферме, писал Данила Ермолаевич рассказы и повести из жизни дореволюционного казачества. Во время гражданской войны он играл заметную роль в казачьем Донском правительстве, но вспоминать об этом не любил, а вот рассказы читать давал. Сережа рассказы хвалил, говорил, что Даниле Ермолаевичу удаются характеры и описание природы. Публиковались ли эти произведения, об этом я не знаю. Не было ли в этом писательстве определенного соревнования с пишущей женой, тоже не знаю...

В отношениях с матушкой Данила Ермолаевич стремился главенствовать, а она ему не уступала. Они оба были сильны духом, оба были лидерами». Именно Ариадне Васильевой принадлежит описание внешности Д.Е. Скобцова, наиболее часто цитируемое в исследовательских работах: «Ему было уже за пятьдесят. Не очень высокого роста, кряжистый, крепкий, с крупно вылепленным русским лицом, седыми казацкими усами, большими натруженными руками, он производил впечатление обыкновенного "казуни", как в эмиграции называли казаков. Но впечатление это было обманчивым. Был он умен и далеко не прост» [23].

Очевидно, что о «непростоте» Скобцова автор говорит из-за его осторожности в отношении к оккупационным властям Парижа. Свидетельства содержат неодобрительные высказывания в адрес благотворительной деятельности матери Марии, но только в откровенных разговорах с ней самой. Однако мы считаем, что Данила Ермолаевич вёл себя так именно из-за опасения расправы над хозяевами и обитателями дома на улице Лурмель. Ведь неоднократное укрывательство евреев и беглых русских пленных, помощь им в оформлении поддельных документов и переправке за границу не могли остаться безнаказанными долгое время. Так в итоге и произошло: мать Мария, сын Юрий были схвачены немцами, отправлены в концлагерь, где и погибли.

Несмотря на словесное неодобрение действий жены и сына, несомненно то, что Данила Ермолаевич помогал своей семье в содержании пансионатов. Но работа А.Васильевой ценна ещё тем, что в ней упоминает один факт из жизни Скобцова, подтверждающий именно осторожность писателя, а вместе с тем глубокою порядочность и героизм, сопоставимый с героизмом его жены: «А через некоторое время все в доме знали, что в комнате у матушки прячется бежавший из плена советский солдат. Ванюша... Два дня Ванечка отсыпался в Юриной комнате, но долго держать его в доме было опасно. Тогда Серёжа и Анатолий переправили его на ферму к Скобцову». А. Васильева не рассказывает о конечной судьбе этого пленного, однако свидетельствует о том, что и через полтора месяца после отправки «Ванюши» на ферму бывший пленный ещё оставался там. Данила Ермолаевич стойко переносил все тяготы жизни на чужбине, не гнушаясь никакой работы, чтобы поддержать семью. В разное время он был таксистом, управляющим фермы, сам сеял и пахал, выращивал и резал птицу, домашних животных, а ещё подрабатывал публикациями.

Потому интересна позиция Скобцова в сопоставлении труда физического и интеллектуального: «Но почему обязательно, если я сижу и пишу книгу, я при этом граблю трудовой народ? Я что, не тружусь? Однако лужок скосить – это труд, а ночь просидеть с пером в руке – не труд. Да ей-богу, право, с косой лужок пройти легче! А на горбу у нашего народа я никогда не сидел.

И скажите на милость, почему вдруг пьяный бездельник, по-вашему, нравственной любого ученого или писателя?...»; «... если бы в середине прошлого века умственный труд был приравнен к труду физическому, никаких бы революций не было... потому что с интеллигенции был бы снят комплекс вины. Это говорю вам я – человек и пахущий землю, и пишущий книги» [24].

Боль звучит в этих словах писателя и человека. Но ещё сильнее мучило его осознание происходящего на Родине, куда он так и не вернулся, не приняв в новых порядках «...главного – отрицания христианства» и «террора» [25].

Примечания:

1. *Герра Р.* Письмо редактору журнала // Родная Кубань. 2009. №1. С.105.
2. Там же.
3. *Павлюк С.В.* Кубань в изгнании [Электронный ресурс]: сайт.–URL: <http://www.slavakubani.ru/read.php?id=250>
4. *Шустов А.Н.* Даниил Ермолаевич Скобцов: путь от Кубани до Парижа [Электронный ресурс]: сайт. – URL: <http://www.mere-marie.com/115.htm>.
5. *Шустов А.Н.* Данила Ермолаевич Скобцов // Родная Кубань. 2008. № 3. С. 16–17.
6. Там же.
7. *Скобцов Д.Е.* Гремучий родник. Роман. Часть I // Родная Кубань. 2008. № 3. С. 18–52.
8. *Скобцов Д.Е.* Три года революции и гражданской войны на Кубани: В 2-х книгах. Книга первая. Париж, 1962. – 219 с.
9. Там же.
10. Там же.
11. *Шустов А.Н.* Даниил Ермолаевич Скобцов: путь от Кубани до Парижа [Электронный ресурс]: сайт. – URL: <http://www.mere-marie.com/115.htm>.
12. *Шустов А.Н.* Данила Ермолаевич Скобцов // Родная Кубань. 2008. № 3. С. 16–17.
13. *Ряскин В.Н.* Станица Советская (Урупская). Прошлое и настоящее Армавир: АФГОУ ККИДППО, 2009. – 84 с.
14. Там же.
15. См.: *Дмитриев Г.А., Симкина А.В.* Данила Ермолаевич Скобцов: забытые факты биографии писателя // Синергетика образования. 2010. № 2 (18).
16. *Скобцов Д.Е.* Гремучий родник. Роман. Часть II // Родная Кубань. 2008. № 4. С. 30–71.
17. *Шустов А.Н.* Даниил Ермолаевич Скобцов: путь от Кубани до Парижа [Электронный ресурс]: сайт. – URL: <http://www.mere-marie.com/115.htm>.
18. *Шустов А.Н.* Данила Ермолаевич Скобцов // Родная Кубань. 2008. № 3. С. 16–17.
19. См.: *Колосов С.* Мать Мария [Художественный фильм] / реж. С.Колосов // Мосфильм, 1982.
20. *Устименко А.* Предисловие. Роман А. Васильевой «Возвращение в эмиграцию. Главы из романа» [Электронный ресурс]: сайт. – URL: <http://www.pravoslavie.uz/Izdat/vostok3/26.htm>.
21. *Васильева А.* Возвращение в эмиграцию. Главы из романа [Электронный ресурс]: сайт. – URL: <http://www.pravoslavie.uz/Izdat/vostok3/26.htm>.
22. *Шустов А.Н.* Данила Ермолаевич Скобцов // Родная Кубань. 2008. № 3. С. 16–17.
23. *Васильева А.* Париж, улица Лурмель, 77. Глава из романа «Возвращение в эмиграцию» [Электронный ресурс]: сайт. – URL: <http://www.mere-marie.com/114.htm>.
24. Там же.
25. Там же.

А.А. Байрамкулова

ПОЛИТИЧЕСКИЕ РЕПРЕССИИ 1930-40-х гг. ПРОТИВ КАРАЧАЕВСКОГО НАРОДА: СУЩНОСТЬ И ПОСЛЕДСТВИЯ

Репрессии как общественный феномен существуют на протяжении всей человеческой истории, но никогда они не приобретали столь массового и угрожающего характера, как на всем протяжении XX века. Речь идет о насилии со стороны государства и его "силовых" инструментов по отношению к мирному населению, как правило, собственной страны. Слово "репрессия" переводится с позднелатинского (*repressio*) как *подавление, угнетение*. В новое время это понятие стало означать «карательную меру, наказание», применяемое государственными органами. Как известно любое государство, имеет репрессивные органы и может осуществлять репрессии против своих граждан.

Насильственные функции диктатуры пролетариата, а так же методы репрессий были еще более усугублены Сталиным, выдвинувшим идею о неизбежном обострении классовой борьбы в год строительства социализма в СССР. Он предполагал, что социалистическое общество можно построить "путем усиления органов диктатуры пролетариата, путем развертывания классовой борьбы, путем уничтожения классов..." [1]. Репрессивная деятельность советского государства проводилась в политических целях в условиях неограниченной власти верхушки компартии, культа личности Сталина, беззакония и произвола, методами, унижающими, оскорбляющими человеческое достоинство. В этот период происходили массовые репрессии, нарушались основополагающие права человека. Миллионы людей были осуждены по вымышленным обвинениям и доносам, многие были высланы и заключены в исправительные лагеря, многие – расстреляны. Зачастую судебные процессы проходили без возбуждения уголовного дела, без проверки вымышленного обвинения или доноса. У людей не было возможности защищать себя. Репрессии затронули всех, от крестьян до представителей высших эшелонов власти. Многие выдающиеся люди были осуждены в это время.

Репрессии коснулись значительной части населения страны, отдельные народы были подвергнуты геноциду. Начиная с 30-х годов, руководство страны усилило политику репрессий по отношению к социальным группам и целым народам. Возникновение категории «народ-враг» и практика проведения этнических чисток явились одним из самых важных новшеств советской национальной политики середины 30 – 40-х годов. Этническим чисткам, т.е. принудительному переселению подверглись многие народы. Они получили название «народы-враги» и стали особым объектом арестов и казней исключительно в силу своей этнической принадлежности [2]. Таким образом, от систематических поисков и преследования так называемых "врагов народа" перешли к обнаружению целых "народов-врагов".

Волна сталинских репрессий, захлестнувшая всю страну, не обошла и народы Северного Кавказа, в том числе и карачаевский народ. Первая советская карачаевская автономия – национальный округ с административным центром в г. Кисловодске была образована в 1920 году. Затем в 1922 г. возникла Карачаево-Черкесская автономная область в составе РСФСР. 25 апреля 1926 г. ВЦИК издал постановление "О расчленении Карачаево-Черкесской автономной области по национальному признаку". В соответствии с этим постановлением восстанавливалась самостоятельная автономия Карачая в статусе Карачаевской автономной области, которая просуществовала вплоть до насильственной депортации карачаевцев в ноябре 1943 года [3].

В результате экономической либерализации режима в годы НЭПа (1921 – 1928 годы) Карачаю почти удалось восстановить дореволюционные темпы прироста и объем производства ведущей хозяйственной отрасли – животноводства. Положение коренным образом изменилось с началом так называемого "великого перелома", объявленного сталинским руководством в конце 1929 года, ставившего целью всеми средствами, в том числе насильственными, загнать крестьянские массы в коллективные хозяйства.

В ноябре 1929 года Северокавказский крайком ВКП(б), возглавляемый А.А. Андреевым, принял постановление о проведении массовой коллективизации, которая должна была закончиться в этом регионе к

лету 1931 г. Через несколько месяцев, 10 февраля 1930 г., крайком постановил изымать у "кулаков" средства производства, а "кулацкие семьи" на первых порах переселить на трудно осваиваемые участки округов, районов, селений [4]. Таким образом, эта политика сопровождалась массовыми репрессиями, выразившимися в аресте и высылке кулаков и конфискации их имущества. Конфискации подлежало практически все имущество раскулаченных: земля, скот, сельскохозяйственный инвентарь, жилье. Кроме того, политика форсирования "сплошной коллективизации" нанесла огромный ущерб сельскому хозяйству Карачая, и, прежде всего, – животноводству, основному источнику существования населения. Общее поголовье скота в Карачае сократилось более чем в два раза. Такая губительная для национальной экономики политика, способствовала росту антисоветских настроений у населения области. Недовольство аграрной политикой властей охватило значительную часть крестьянства страны. Волнения на селе имели место как в Центральной России, так и в отдаленных районах РСФСР, в том числе и на Северном Кавказе.

Социальную напряженность усиливали антиправительственные настроения. В этих условиях 18 марта 1930 г. в КАО вспыхнуло восстание. За короткое время большинство горных населенных пунктов области попало под контроль восставших. Восстанием были охвачены практически все аулы Карачая, мятеж продолжался в течение шести дней. Особо сильны были их позиции в Большом Карачае (Картджурт, Учкулан, Хурзук, Дуут, Джазлык) и Малом Карачае (Учкекен, Терезе). Восставшие атаковали областной центр Микоян-Шахар, но захватить его не смогли. Вновь, как и за десять лет до этого, в Карачае была свергнута, хотя и на короткий срок, советская власть. Руководители вооруженного выступления постарались создать организационные структуры управления. Был создан "Верховный совет" под руководством Абулкерима Хасанова. Организованы комитеты по военным, продовольственным и внутренним делам. Членами "Верховного совета" являлись Асхат Эркенов, Магомед Чотчаев, Зекерья Кубанов, Къады Байрамуков, Ислам Байчоров, Исса Мамчуев, Мурат Аджиев, Джаяу Текеев [5]. Помимо карачаевцев, в числе восставших были представители и

других народов КАО – в частности, русские и осетины. Часть советского актива в аулах была арестована, несколько человек погибло. Восстание продолжалось около шести дней и было подавлено подразделениями Красной Армии. Около 1 тыс. человек было арестовано. Арестованные активисты оппозиции (И. Байчоров, А. Эркенов, Б. Айбазов, М. Ижаев, К. Байрамуков и др.) предстали перед Краевым судом. Суд приговорил к расстрелу одного из участников восстания Байлыкъа Тебуева, остальные же были осуждены на ссылку в районы Северного Урала и Кызыл-Ординской области Казахстана. И не гуманностью объяснялось это решение суда: восстание было вызвано "перегибами" в политике коллективизации, которые к этому времени были раскритикованы на самом высшем государственном уровне и лично И.В. Сталиным. Видимо, краевые власти не желали в этой ситуации привлекать внимание к акции, которая показывала несостоятельность их методов управления. К тому же, буквально за несколько дней до восстания – 14 марта 1930 г., ЦК ВКП(б) приняло специальное постановление "О борьбе с искривлениями партийной линии в колхозном движении" [6].

Политика "ликвидации кулачества, как класса", не прекратилась с критикой "перегибов" в колхозном строительстве, а наоборот, проводилась в жизнь с особым упорством. Сотни карачаевцев, объявленных раскулаченными, были изгнаны из родных краев и сосланы в восточные регионы СССР. Репрессиям подвергались поголовно, целыми семьями, включая стариков, женщин и детей. "Раскулаченные" карачаевцы первыми проторили путь, по которому вскоре предстояло пройти всему народу. Депортация карачаевского народа в 1943 г. в Центральную Азию явилась продолжением жесткой социально-экономической и национальной политики советского руководства того времени.

В процессе антинародной политики, проводимой Сталиным и его непосредственным окружением, репрессиям подверглись все классы и социальные слои советского общества. Вошедшая в практику тактика поиска врага привела и к гонениям на верующих, и к репрессиям против духовенства. Преследования коснулись и мусульманского духовенства, большая часть которого подверглась репрессиям. Религиозная жизнь

была практически сведена на нет, закрывались приходские школы и мечети, запрещались призывы на молитву и публичные проповеди и т.д. В 30-е годы гонения на служителей культа еще более усилились, в результате чего были уничтожены физически многие представители духовенства.

Репрессивная кампания 1937–1938 гг. против «бывших кулаков, уголовников и других антисоветских элементов» и операции против «контрреволюционных национальных контингентов» являлись важнейшими факторами внутренней политики советской власти в 1930-е годы и имели широкомасштабные негативные, во многом необратимые последствия. Жесточайший удар был нанесен по национальной интеллигенции.

Октябрьская революция была истолкована в Карачае рядом деятелей как сословная, поскольку классов в общепринятом смысле здесь не было. Эта тенденция была в начале 20-х годов подавлена под руководством У. Алиева как не имеющая социальной почвы, чрезвычайно опасная с точки зрения раскола народа и бессмысленной конфронтации людей, прежде относившихся к разным сословиям, занимавших в обществе к текущему моменту в принципе одинаковое положение [7].

В обстановке всеобщей подозрительности и доноительства этих лет (1937 – 1938 гг.) сословный вопрос вновь был взят на вооружение. Так, видный революционер, государственный деятель и ученый У. Алиев обвинялся не только в том, что «в этнических автономиях Северного Кавказа выдвигал на руководящие должности буржуазных националистов». Ему вменялось в вину его благородное происхождение, фамильные богатства и т.д. [8].

Сословный подход оказался трагичным для карачаевского народа по части внутреннего раскола и массовых репрессий, особенно в отношении интеллигенции. То же самое можно сказать и о кадровой политике в системе руководящих органов. Репрессии коснулись практически всего слоя партийных и государственных работников. Таким образом, цвет народа, его интеллигенция, была искоренена.

Продолжением репрессий стала депортация целых народов. В высшем партийном руководстве – Политбюро ЦК ВКП(б) идея депортации северокавказских

народов рассматривалась, начиная с февраля 1943 г. Но оно не смогло прийти к единому мнению по вопросу, касающемуся сроков выселения. Через несколько месяцев Сталин вновь вернулся к этому вопросу. В республике Центральной Азии поступило секретное указание, в соответствии с которым, они призваны были подготовиться к приему депортированных народов.

В октябре 1943 г. вышел секретный указ Президиума Верховного Совета СССР и постановление Совмина СССР "О ликвидации Карачаевской автономной области и об административном устройстве ее территории". В соответствии с первым пунктом, "все карачаевцы проживающие на территории области" должны быть переселены в другие районы СССР, "Карачаевская автономная область должна быть ликвидирована" [9]. В соответствии с этим указом карачаевцы подлежали выселению, их автономия ликвидировалась, а территории разделялись между Грузией, Краснодарским краем и Ставропольским краем.

Начало поголовному переселению «народов-врагов» Северного Кавказа было положено 2 ноября 1943 г. В то время когда тысячи лучших сыновей и дочерей карачаевского народа воевали на фронтах Великой Отечественной войны, получали боевые увечья, погибали, остальную часть населения, как «врагов народа», увозили в далекую ссылку. Совершенно игнорировались факты героической борьбы народа на фронте и в тылу, его мужественное сопротивление оккупационному режиму, участие в подпольной борьбе и партизанском движении.

В течение двух дней был выслан весь карачаевский народ – 69267 человек (15980 семей); в том числе 12500 мужчин, 19444 женщин, 36670 детей были погружены в товарные вагоны и отправлены на восток [10].

Ко дню прибытия к местам выселения от холода, голода и тяжелых условий погибло 653 человека от мала до велика [11]. Карачаевцы, жившие ранее компактно в небольшой области, где они составляли около 85 % населения, теперь были расселены небольшими группами по огромной территории от Казахстана до предгорий Памира, более чем в 480 населенных пунктах [12]. В результате этого акта они превратились в спецпереселенцев, без гражданских прав и свободы передвижения. Цель такого расселения – полная ассимиляция народа, его ис-

чезновение как этноса в совершенно чуждых ему условиях. Только за первые годы депортации погибло 34,5% депортированных карачаевцев [13]. Тем временем карачаевцев, сражавшихся на фронтах Великой Отечественной войны, снимали с передовой и отправляли в глубокий тыл.

Девять тысяч славных сыновей Карачая так и остались на алтаре войны, погибнув смертью героев. Вчерашних фронтовиков направляли на лесоповалы, шахты и рудники, где их ожидал тяжкий труд, на поддержание которого нерегулярно выдавалось по 150 г хлеба. В таких условиях антисанитарии, голода, тяжелого труда многие отдали свои жизни на трудовом фронте.

Война и сталинские репрессии стоили карачаевскому народу более 46% потерь населения. Таким образом, вследствие депортации и военных потерь был серьезно подорван генофонд карачаевского народа. Это видно по данным спецпереселенческой переписи 1949 года, по которой численность карачаевцев составила 57491 чел., из них 27471 детей [14]. Кроме того, по данным специальных исследований по карачаевцам, более 90% лиц, перенесших депортацию, страдали хроническими заболеваниями. В частности, у 72,7% отмечено наличие сердечно-сосудистых заболеваний, 73,7 – органов пищеварения, 46, 2 – органов дыхания. К началу 1990-х гг. смертность среди карачаевцев в возрасте 40-45 лет в 2-3 раза превышала смертность среди других народов Карачаево-Черкесии [15]. Также наблюдалось значительное снижение популяции возрастной группы 60 лет и старше и резкое снижение долгожительства.

Репрессии 30–40-х годов нанесли непоправимый урон его духовной и материальной культуре. В этот период были уничтожены целые династии религиозных и аристократических семей, разрушены памятники культуры, культовые объекты, нанесен непоправимый урон традиционной народной культуре карачаевцев. Была уничтожена новая, так много обещавшая интеллигенция, за годы войны народ потерял десятки самых здоровых и перспективных представителей своего народа.

Особенно остро проявился кризис культуры во время депортации. В период депортации (1943 – 1957) история, язык, искусство и культура карачаевского народа не изучались. На протяжении 14 лет были

под запретом любые научные исследования, любые публикации на темы, касавшиеся высланных народов, прекратились издания книг и журналов на их языках. В первые годы депортации погибла основная масса представителей старшего поколения карачаевского народа. Они являлись единственными носителями знаний о фольклорных традициях, устного народного творчества, хранителями морально-нравственных устоев народа.

В течение 14-летнего геноцида основная масса карачаевских детей осталась за пределами общеобразовательных школ, не говоря уже о среднем и высшем образовании. Дети 30 – 40-х гг. были оторваны от традиционной и привычной воспитательной среды, были лишены родной лингвистической и этнокультурной среды и, как следствие, многие не знают родного языка, литературы, фольклора, музыкального, танцевального и прикладного искусства своего народа. Даже сегодня родной язык воспринимается многими как второстепенное бытовое явление, без которого можно обходиться. Отрицание языка приводит к отторжению этнокультуры. Что выражается в отходе от национальной психологии, в равнодушии к поведенческим нормам, обычаям и традициям, имеющим большое воспитательное значение, что в свою очередь ведет к утрате национальной самобытности.

Депортация нанесла ущерб экономике, культуре и традициям народа. Намечился отчетливый разрыв в связи поколений, что выразилось в тенденции к разложению традиционной системы духовных и моральных ценностей народа, национальная разобщенность, которые дают о себе знать и сегодня.

Прерывались устоявшиеся экономические и культурные связи с другими народами. Авторитет государственной власти был подорван, что проявилось с выявления негативных сторон государственной политики в области национальных отношений. Можно с уверенностью говорить о том, что последствия репрессий сказываются до сих пор. «Репрессированное сознание» части соотечественников становится серьезным препятствием на пути формирования свободного, демократического общества в России.

Денационализация путем депортаций и прямых национальных репрессий привела к разрушению исторически сложившихся многонациональных взаимосвязей и взаи-

моотношений, нарушила равновесие многонационального общежития. В этих условиях необходимо осознание необходимости гармонизации национальных интересов этносов, входящих в состав РФ с государственной политикой федерального центра.

Изучение проблемы политического насилия, в частности политических репрессий, имеет важное значение. Эта страница нашей истории, горькая и страшная. Объективного анализа еще не было и не могло быть. Боль утрат еще слишком велика, и любая попытка хладнокровного анализа выглядит аморальной.

Примечания:

1. *Сталин И.В.* Сочинения. Т. 13. М., 1946. С. 350.
2. *Мартин Т.* Империя «положительной деятельности». Нации и национализм в СССР, 1923 – 1939. М., 2011. С. 424.
3. *Алиев И.И.* Этнические репрессии. М., 2009. С.140.
4. Там же.
5. Государственный архив Карачаево-Черкесской республики. Ф. 306. Оп. 1. Д. 33. Л. 5–14.
6. Документы свидетельствуют: Из истории деревни накануне и в ходе коллективизации, 1927–1932 гг. / Под ред. В.П. Данилова, Н.А. Ивницкого. М., 1989. С. 363.
7. *Алиев И.И.* Этнические репрессии. М., 2009. С. 141.
8. *Лайпанов К.Т., Батчаев М.Х.* Умар Алиев. Черкесск, 1986. С. 42.
9. *Алиева С.У.* Так это было: Национальные репрессии в СССР 1919 – 1952 годы. Т.1. М., 1993. С.258.
10. *Тебуев Р.С., Хатуев Р.Т.* Очерки истории карачаево-балкарцев. Москва-Ставрополь, 2002. С.35.
11. Цит по: *Урусов К.С.-Б.* О социально-демографических последствиях депортации карачаевцев // Репрессированные народы: история и современность. Материалы II Всероссийской научной конференции. Карачаевск, 1994. С. 156.
12. *Алиев И.И.* Этнические репрессии. М., 2009. С. 19.
13. Там же. С. 157.
14. Депортация народов СССР (1930–1950-е гг.). М., 1985. Вып. XII, часть 1. С. 125.
15. Карачаевцы: выселение и возвращение. 1943–1957 гг. Черкесск, 1993. С. 19.

М.Б. Шенкао

ПАРТИЗАНСКОЕ ДВИЖЕНИЕ НА ТЕРРИТОРИИ ЧЕРКЕССКОЙ АВТНОМНОЙ ОБЛАСТИ В ГОДЫ ВЕЛИКОЙ ОТЕЧЕСТВЕННОЙ ВОЙНЫ

На временно оккупированной территории площадью 1926 тыс. кв. км. до войны проживало около 85 млн. человек. Часть жителей этих районов успели эвакуироваться на восток, многие влились в ряды действующей армии, но все же значительная масса населения в результате быстрого продвижения противника оказалась в оккупации.

Фашисты проводили политику кровавого геноцида, террора и тотального грабежа, стремясь сломить дух советских людей. Но эти чудовищные злодеяния лишь усиливали ненависть к захватчикам.

Борьба в тылу врага носила всеобъемлющий характер. Общая численность участников партизанского движения превышала 1,1 млн. человек, из них до 80% имели возраст от 18 до 45 лет, т.е. были наиболее боеспособной и зрелой частью населения. Против фашистских захватчиков сражались свыше 220 тыс. подпольщиков [1].

С началом фашистской агрессии правительством страны была разработана программа борьбы за линией фронта. Она явилась составной частью общей программы мобилизации всех сил страны на отпор врагу и его последующий разгром. В директиве СНК и ЦК ВКП(б) от 29 июня 1941 года, направленной партийным и советским организациям прифронтовых областей, содержался обращенный к населению оккупированных районов призыв к массовому сопротивлению захватчикам. В директиве содержались конкретные указания по развертыванию партизанского и подпольного движения на захваченной врагом территории. «В занятых врагом районах, создавать партизанские отряды и диверсионные группы для борьбы с частями вражеской армии, для разжигания партизанской войны всюду и везде, для взрыва мостов, дорог, порчи телефонной и телеграфной связи, поджога складов и т.д. В захваченных районах создавать невыносимые условия для врага и всех его пособников, преследовать и уничтожать их на каждом шагу, срывать все мероприятия, при вынужденном отходе частей Красной Армии, не оставлять противнику ни одного килограмма хлеба, хлеб сдавать под сохранность государственным органам для вывоза его в тыловые районы, хлеб, и горючее, которое не может быть вывезено, должно быть уничтожено» [2].

На основании Постановления от 29 июня 1941 года 5 июля 1941 года была создана Особая группа при наркомвнутренних дел, одной из задач которой была организация партизанской борьбы в тылу противника [3].

Становление и развитие партизанского движения проходило в крайне тяжелых условиях. Летом 1942 года в трудной и сложной обстановке начали свои боевые

действия партизаны Северного Кавказа. В начале августа 1942 года враг развернул крупное наступление к Черному и Каспийскому морям, к предгорьям Кавказского хребта с тем, чтобы до наступления зимы прорваться в Закавказье. В планах захвата Кавказа германское командование делало ставку на существование якобы распрей между кавказскими народами. Оно полагало, что появление там немецких солдат вызовет восстание против Советской власти. Для овладения Кавказом предназначалась группа армий «А», которая с 13 июля была усилена 4-й танковой армией. В соединениях группы насчитывалось 197 тыс. солдат и офицеров, 113 танков, 454 орудия и минометов, до 1 тыс. боевых самолетов. Противник имел количественное превосходство над советскими: в людях – 1,5 раза, в артиллерии – 2, в танках – более чем в 9, в самолетах – почти в 8 раз [4]. При любых условиях надо было остановить движение немецко-фашистских войск вглубь Кавказа, ослабить их силы и разгромить. В июле – августе 1942 года врагу удалось захватить Ростовскую область, почти весь Краснодарский край, Кабардино-Балкарскую АССР, большую часть Северо-Осетинской и пять районов Чечено-Ингушской АССР. Населению Дона и Северного Кавказа пришлось испытать на себе всю тяжесть гитлеровского оккупационного режима с его пресловутым «новым порядком», несшим мирным людям порабощение и неисчислимые страдания. В печати, на собраниях и сходах, куда людей сгоняли насильственно, гитлеровцы расхваливали «райскую» жизнь в рейхе. Когда это не помогало, в ход пускались угрозы и шантаж, или физическое насилие. По неполным подсчетам с Северного Кавказа на каторжные работы в Германию было угнано более 122 тысяч людей. По немецким данным только за 1942 год из оккупированных районов СССР в Германию было отправлено до 2 млн. человек. Почти половину советских людей, вывезенных в фашистскую Германию, составляла молодежь. Как отмечалось на пленуме Ставропольского крайкома ВКП(б) в марте 1943 года, захватчики «особенно большую работу проводили среди молодежи, пытаясь разложить и сбить ее с пути коммунистического развития и воспитания». В оккупированных районах с помощью своих ставленников и пособников немцы предпринимали

попытки насадить сеть так называемых «добровольных» общественных, художественных, литературных и т.д. кружков и групп, курсов немецкого языка, открыть «культурные» очаги – кафе, варьете, бильярдные и т.д. Все это делалось по заданию гестапо и предназначалось для пропаганды «нового порядка», слежки за молодежью и вербовки. Еще готовясь к войне против СССР, гитлеровские стратеги изучали не только военные и экономические возможности, но и психологию советских людей, особенно молодежи, рассчитывая растлить ее морально и политически.

Борьбу с партизанами фашисты объявили «равнозначной боевым действиям на фронтах». Как было сказано в приказе Гитлера от 27 апреля 1943 года, для борьбы с партизанами только «в зоне действий сухопутных войск» были задействованы 80 тысяч немецких солдат и офицеров [5]. Еще в конце октября 1942 года боевой состав и численность карательных войск, занятых борьбой с партизанами на территории рейхскомиссариатов, были увеличены на пять дивизий, а в зоне боевых действий сухопутных войск на 50 тысяч человек [6].

В ходе войны партизаны выработывали много разнообразных форм борьбы, среди которых видное место занимала рейдовая тактика. Её целесообразность вытекала из экономических, политических, военных и территориальных условий и как форма партизанской борьбы включала в себя совокупность боевой, диверсионно-разведывательной и массово-политической деятельности, проводимой партизанами по пути следования. В ходе рейда партизаны наиболее эффективно использовали фактор внезапности, громили воинские гарнизоны и полицейские участки. Во время рейда партизаны минировали железные и шоссейные дороги, взрывали мосты, железнодорожные эшелоны и прерывали работу транспортных магистралей. Одновременно подвергали обстрелу объект диверсий, уничтожали военно-экономические объекты врага. Наряду с боевой и политической деятельностью партизаны устанавливали связи с подпольщиками. В ходе всей войны и рейдовой тактики партизаны Северного Кавказа взорвали и пустили под откос 16 эшелонов с войсками и грузами, уничтожили 18 паровозов, 7 мотовозов и паровозных тендеров, 353 вагона, взорвали 78 железно-

дорожных и деревянных мостов, 18 складов с боеприпасами и продовольствием, 8 дзотов, сожгли 3 нефтевышки [7]. Эти данные подтверждают то, что тактика рейдовой войны обеспечивала победу партизан над превосходящими во много раз силами врага. Достоинство рейда заключалось не только в нанесении ущерба противнику, но оно поднимало дух населению районов, где партизанские отряды удержаться долго не могли. Появление там таких сил воодушевляло людей на борьбу. Об этом красноречиво говорят немецкие документы. «Своеобразие партизанской войны заключается в том, что партизаны, заранее предупрежденные населением, заблаговременно покидают свои лагеря, но даже после разрушения последние вскоре вновь возвращаются на свои места» [8].

Вопросы, связанные с партизанской борьбой и ее руководством, неоднократно обсуждались на бюро крайкомов и обкомов ВКП(б). Так, 4 сентября 1942 года бюро Ставропольского крайкома партии обсудило вопрос «о состоянии партизанского движения в крае», и обратило внимание командиров и комиссаров на усиление боевых действий партизан по уничтожению противника. По поручению крайкома партии его первый секретарь М.А. Суслов обратился с воззванием к партизанам и населению края, где говорилось, что «каждый советский патриот в тылу врага должен быть активным бойцом великой освободительной войны нашего народа против немецких поработителей... Для уничтожения связи противника не всегда нужны действия целых групп людей. Даже один человек может во многом навредить немецким оккупантам» [9].

В целях более оперативного руководства работой и повышением боевой деятельности партизан Ставропольский крайком партии создал краевой штаб партизанского движения во главе с первым секретарем М.А. Суловым. Специальные организаторские группы возглавили секретари – В.В. Воронцов, М.И. Золотухин, И.П. Храмков. В условиях наступательных операций советских войск на Северном Кавказе 30 декабря 1942 года был упразднен при Ставропольском крайкоме партии отдел партизанского движения и создан штаб, во главе с первым секретарем М.А. Суловым.

Вооруженная борьба в тылу врага отличалась большим разнообразием. Важной

формой партизанской войны была подпольная борьба. Она велась в населенных пунктах, рабочих поселках, на железнодорожных станциях, в селах и станицах. Этим определялась ее важность и особенности. В населенных пунктах дислоцировались штабы, тыловые службы, резервы и базы противника, оккупационные учреждения.

Одним из важнейших направлений деятельности подпольщиков была политическая работа. Главным ее средством являлась печать. С большим трудом подпольщики доставали радиоприемники, чтобы получать информацию из советского тыла, пишущие машинки, шрифты, типографскую краску. В крайне тяжелых условиях приходилось налаживать выпуск газет и листовок. С сентября 1942 года Ставропольский крайком ВКП(б) еженедельно издавал специальный номер газеты «Орджоникидзевская правда».

Характерными особенностями всенародной борьбы в тылу немецко-фашистских войск на Северном Кавказе являлись три формы антифашистского движения сопротивления – партизанская борьба, подпольная работа и массовый саботаж населения. Наиболее активной и эффективной была партизанская борьба. Партизанскую борьбу можно разделить на три этапа. Первый этап – сентябрь 1941 года – август 1942 года. Второй этап – август 1942 года – декабрь 1942 года. Третий этап – январь-октябрь 1943 года. Каждому этапу были присущи специфические формы и методы руководства. На начальном этапе войны руководство партизанским движением осуществляли специальные отделы при крайкомах и обкомах партии. В силу особенностей войны они не могли разрешить всех вопросов, возникавших в ходе борьбы. Это требовало более совершенных методов руководства, создания органов, наделенных широкими полномочиями. Шагом вперед было создание штабов партизанского движения, во главе которых были первые секретари крайкомов и обкомов партии. В ЧАО руководство партизанским движением осуществлял первый секретарь обкома партии.

На начальном этапе партизанское движение в ЧАО и подполье прошли сложный и трудный путь становления. Это обуславливалось несколькими причинами: недостаток опытных, подготовленных кадров,

нехватка оружия, взрывчатки и боеприпасов и т.д. Во втором периоде сложились объективные условия для более четкой организации партизанских сил с созданием штабов партизанского движения, централизацией и координацией руководства. В этот период активизировалась боевая деятельность партизан, совершенствовалась тактика и боевое мастерство. Улучшилось материально-техническое обеспечение партизанских отрядов, что позволило применить тактику партизанских рейдов.

Из докладной записки начальника краевого штаба партизанского движения М.А. Сулова Южному штабу партизанского движения о деятельности партизан Ставрополья от 4 июня 1943 года: «К организации партизанских отрядов Ставропольский крайком ВКП(б) приступил в июле 1942 года, сразу же, как только определилась угроза оккупации Северного Кавказа немцами. Несмотря на то, что в связи с быстрым в то время наступлением немецко-фашистских войск сроки для формирования партизанских отрядов оказались весьма ограниченными, благодаря мерам, принятым крайкомом партии, в партизанском движении в Ставропольском крае участвовали почти все районы. Всего в крае действовало 40 партизанских отрядов, в которых насчитывалось 2011 бойцов из числа коммунистов, комсомольцев и беспартийных патриотов Родины.

Исходя из учета конкретных особенностей края, партизанские отряды были сведены в 3 группы: Северо-Восточную, базировавшуюся, в основном, на территории Кизлярского округа и Левокумского района; Южную, действовавшую в районе Притеречья, и Западную, которая все время находилась в тылу врага на территории Карачая и Черкесии. Руководителем объединенной группы отрядов этой зоны был назначен секретарь крайкома партии Иван Петрович Храмков. Партизан Черкесии возглавил первый секретарь Черкесского обкома ВКП(б) Геннадий Максимович Воробьев. Во главе штабов этих групп партизанских отрядов находились секретари крайкома ВКП(б).

Для руководства партизанским движением в крае при крайкоме ВКП(б) был создан краевой штаб партизанского движения в составе секретарей крайкома ВКП(б) тов. Сулова, Золотухина и Воронцова.

В Черкесии было сформировано пять партизанских отрядов: Черкесский городской и районный, Кировский, Хабезский, Кувинский, Икон-Халкский. Численность бойцов в партизанских отрядах зависела от наличия оружия и колебалась от 40 (Хабезский, Кувинский, Икон-Халкский), до 120 чел. (Черкесский городской) [10]. Вооружены партизаны были в основном трофейным оружием. Крайкомом партии были определены задачи партизанского движения:

1) создать диверсионные группы для борьбы с вражескими войсками, для взрыва мостов, дорог, порчи телефонной и телеграфной связи, поджога лесов, складов и обозов. В захваченных районах создавать невыносимые условия для врага и всех его пособников, преследовать и уничтожать фашистов на каждом шагу, срывать все их мероприятия;

2) вести среди населения временно оккупированных районов массово-политическую работу, рассказывая правду об Отечественной войне, разоблачать фашистскую ложь;

3) вести разведку для Красной Армии, а также для своей оперативной работы [11].

Перед партизанами Черкесии в силу сложившихся обстоятельств, встала сложная и тяжелая задача – остановить и задержать стремящиеся к перевалам войска гитлеровцев и выиграть время. К 10 августа 1942 года, с подходом партизанских отрядов из предгорных районов Ставрополя и Кубани, в горах Карачая и Черкесии сосредоточилось 17 партизанских отрядов численностью до 1200 бойцов [12]. Эти отряды пополнялись отставшими от своих частей бойцами и советскими активистами, не успевшими в силу обстоятельств эвакуироваться. В боевых операциях Кувинского и Икон-Халкского отрядов с 13 августа участвовала группа красноармейцев во главе с лейтенантом В. Злыдневым; кроме личного оружия у них был ручной пулемет. Хабезский отряд пополнили 26 солдат и офицеров 241-й стрелковой дивизии с двумя пулеметами и противотанковым 76-мм орудием [13]. В партизанские отряды вливались и группы прикрытия боевых застав регулярных советских войск, и у партизанских отрядов оказалась одна и та же боевая задача.

Отходившие через перевалы в жесточайших боях части Советской Армии оказывали помощь партизанам людьми и оружием.

Так, Черкесский городской партизанский отряд получил от армейцев станковый пулемет, винтовки, более 2 тысяч патронов, ящик гранат [14].

10 августа 1942 года немцы выбросили южнее Черкесска парашютный десант, стремясь обеспечить быстрое и безопасное продвижение своих войск. Он был полностью уничтожен партизанами. В этот же день партизаны Кувинско-Икон-Халкского отряда захватили в Марухском ущелье двух вражеских парашютистов-разведчиков. Еще два гитлеровских лазутчика были схвачены партизанами Кировского района недалеко от станицы Сторожевой.

Все отряды в период оккупации края немцами помогали эвакуировать колхозный скот, тракторы и другое государственное имущество в глубокий советский тыл. В период изгнания немцев с территории края партизаны активно уничтожали подрывные команды гитлеровцев, сохранив этим самым от разрушения большое количество важных объектов. Во многих случаях партизаны предотвратили угон немцами скота колхозов и колхозников. Общее количество скота, эвакуированного отрядами в советский тыл и отбитого у немцев в период их отступления, исчисляется цифрой более 400 тыс. голов.

Партизанские отряды, действовавшие на территории Черкесии и Карачая, первые дни, когда немецкие передовые части, пытавшиеся стремительно проникнуть на побережье Черного моря со стороны Черкесии и Карачая, стойко выдерживали натиск врага, создавали невыносимые условия гитлеровцам для ведения военных действий в горах, замедляя продвижение их к перевалам Закавказья. Отряды принимали неравный бой с оккупантами, уничтожая целые подразделения гитлеровцев, организовывали налеты на немецкие гарнизоны, отдельные группы солдат, проводили засады, завалы дорог, троп, ущелий, взрывали мосты, портили телеграфно-телефонную связь и т.д.

За 5,5 месяцев своего существования партизанские отряды дали немцам десятки больших боев и выдержали свыше 20 атак (из них несколько танковых) со стороны немецких оккупантов. Во всех вооруженных столкновениях с гитлеровцами партизанские отряды неизменно показывали свое высокое мужество и непоколебимую стойкость [15].

Примечания:

1. Источники победы советского народа в Великой Отечественной войне 1941 – 1945. М.: Наука, 1985. – 133 с.
2. История второй мировой войны 1939 – 1945 гг. М., 1980. Т. 12. С. 157.
3. Судоплатов П.А. Разведка и Кремль. М., 1996. С. 149.
4. Кулаев Ч.С. Военно-организаторская и политическая работа местных партийных организаций в годы Великой Отечественной войны. Черкесск, 1981. С. 156.
5. История второй мировой войны 1939 – 1945 гг. М., 1976. Т. 6. С. 168.
6. Там же.
7. Иванов Г.П. КПСС – организатор и руководитель всенародной борьбы в тылу немецко-фашистских оккупантов в годы Великой Отечественной войны. Краснодар, 1969. С. 160.
8. История второй мировой войны 1939 – 1945 гг. М., 1976. Т. 6. С. 169.
9. Кулаев Ч.С. Указ. соч. С. 164.
10. ЦДОДП КЧР. Ф. 1. Оп. 4. Д. 126. Л. 44.
11. ЦДОДП КЧР. Ф. 1. Оп. 4. Д. 127. Л. 2–3.
12. Саренц Р.Г. Непокоренный край. Ставрополь, 1962. С. 88.
13. ЦДОДП КЧР. Ф. 1. Оп. 1. Д. 101. Л. 8–9.
14. Очерки истории Карачаево-Черкесии. Т. 2. Черкесск, 1972. С. 248.
15. ГАНИСК. Ф. 69. Оп. 1. Д. 66. Л. 9–10.

Л.В. Радичко

**ЭВАКУИРОВАННЫЕ ДЕТИ
В ПРИУРУПЬЕ В ГОДЫ ВЕЛИКОЙ
ОТЕЧЕСТВЕННОЙ ВОЙНЫ**

Дети войны. Кто они? Юные труженики тыла, часами стоявшие у станков, сироты, потерявшие отцов и матерей; маленькие узники концлагерей, насильно отнятые у родителей и угнанные в немецкое рабство; народные герои (сыновья полков), юные партизаны и подпольщики.

Те, чье детство опалила война, быстро повзрослели: работали за взрослых, ушедших на фронт, напрягая все свои детские силы; рисковали жизнью в партизанских отрядах, вкладывали свой весомый вклад в победу наравне со взрослыми.

Детям в годы Великой Отечественной войны в нашем крае пришлось пережить те же испытания, что и детям всей огромной страны в то время. Ведь в годы войны Кубань была поочередно и прифронтовым районом, и театром военных действий, и оккупированной территорией.

Летом 1941 года в Краснодарском крае были приняты и размещены тысячи детей: 10373 – школьного возраста и 11207 – дошкольного. Эти дети были эвакуированы вместе со своими родителями из Белоруссии, Украины, Молдавии и Крыма. Кроме того, в крае разместилось 24 эвакуиро-

ванных детских дома (3155 чел.) и 12 домов малютки (953 чел.) [1].

Детские дома, эвакуированные на Кубань, нуждались буквально во всем: питании, жилье, одежде, медицинском обслуживании. Заботу о них взяли на себя колхозы, снабжавшие их всем необходимым. В апреле 1942 года в Краснодарский край прибыло еще 10 тыс. детей из Ленинграда. Их вывезли по «дороге жизни», через Ладожское озеро.

В 1942 году, перед самым праздником Первого мая, в Отрадную прибыла большая группа детей, эвакуированных из блокадного Ленинграда. Позже, одна из воспитанниц детского дома Ольга Михеева вспоминала: «Встречать нас пришло очень много людей. Когда детей снимали с машин, каждый старался что-нибудь вкусное сунуть в протянутые ручонки. Женщины плакали, глядя на нас. В столовой уже были накрыты столы; на них был суп с курицей, белый хлеб и компот. Размещался наш детдом в школе, что стояла в парке, рядом с больницей. Жило нас там почти 100 человек» [2].

По воспоминаниям другой участницы этих событий, Галины Андреевны Гунченко (бывшей воспитанницы детского дома № 1 в станице Передовой), всего в Отрадненский район прибыло тогда более 1000 детдомовских детей. Они были размещены в станицах Отрадная, Попутная, Удобная, Передовая, Надежная [3].

Спустя много лет в станице Надежной был организован «Музей Ленинградского блокадного детского дома № 26», директором которого долгое время, бесценно, была Нина Семеновна Долгополова.

Светлую память жителей Отрадненского района заслужила воспитательница «Первого Смольненского детского дома» Юлия Ивановна Белоруссова, которой удалось спасти от голода и расправы оккупантов всех детей ее детдома.

После освобождения района первоочередной задачей властей, кроме восстановления экономики района, стала забота о школьниках и воспитанниках детских домов. В протоколе первой (после освобождения района) сессии Отрадненского районного совета депутатов трудящихся (февраль 1943 г.) говорилось: «В период Великой Отечественной войны, наряду с помощью фронту и восстановлением экономики, нельзя забывать о детях, о школьниках.

Около 50% средств района нами направлено на просвещение и содержание детских учреждений. Это для того, чтобы мы смогли воспитать и вырастить новых людей – строителей нашей страны» [4].

Районная власть в короткий срок оказала действенную помощь детским домам, школам и детским садам, создавая все необходимые условия для детей. Однако, в то же время, в случае острой нехватки рабочих рук (например, на уборке урожая), органы власти района рассматривали школьников как дополнительный трудовой ресурс. Об этом говорит отрывок из другого документа (заседания бюро Отрадненского райкома партии от 2 июля 1943 г.): «...мобилизовать все трудоспособное население и учащихся 6–10 классов на полевые работы, по бригадно и под руководством учителей» [5].

Сами дети старались приложить все усилия для того, чтобы помочь всеобщему делу восстановления района. По воспоминаниям старшей учительницы района, Надежды Васильевны Босенко, дети-подростки изо всех сил трудились в сельском хозяйстве района: «Подростки станицы Удобной в феврале 1943 года (после ухода оккупантов) восстанавливали машинно-тракторные станции (МТС) – технопарк колхозов. Их нужно было восстановить в предельно сжатые сроки – до наступления посевной в начале марта. Зима 1943 года была очень суровой: инструменты прилипали к рукам, ноги стыли на бетонном полу, однако, несмотря на это, необходимо было ремонтировать и собирать трактора, которые должны были быть готовы к началу посевной».

По воспоминаниям Георгия Николаевича Длужевского, который был подростком в то время: «Мы еле-еле доставали до стола (ведь нам было по 12 – 13 лет), неудобно было пилить, строгать. Тогда старый мастер Салов Александр Иванович притащил к моему слесарному станку большой пенек, поставил его под ноги и сказал: “Ну как, сынок, удобно работать?” Обращение “сынок” для нас, росших без отцов, было и душевным теплом, и наградой» [6].

Дети военной поры, выросшие в лишениях, не знавшие вкуса конфет, оставшиеся без заботы и ласки родителей, тем не менее, хорошо чувствовали свою ответственность перед страной в столь тяжелое время. Об этом красноречиво говорит коро-

тевная заметка в районной газете «Советское казачество» за 25 сентября 1941 года. Ученики Отрадненской начальной школы № 37 Лариса Егорова, Александр Гринько, Оля Менжулова в своей заметке «Время военное – учимся по-боевому!» показывают свое горячее желание приложить все усилия к делу разгрома фашизма: «Мы отличники учебы – и это наш первый удар по фашизму! Мы собрали много железа и 2 кг цветных металлов – и это наш второй удар по фашизму! Мы собрали в фонд обороны 72 рубля – и это наш третий удар по фашизму! Пусть знает изверг Гитлер, что над нами кремлевские звезды горят!» – так закончили ребята свою заметку [7]. Дети военной поры несли в своем сердце символ эпохи – кремлевские звезды – и горячо верили в победу.

Хочется пожелать современной молодежи такого же четкого осознания долга перед своей Родиной и горячего желания служить ей.

Примечания:

1. Ратушняк Т.В. Дети в Великой Отечественной войне // Материалы международной научно-практической конференции «Великая Отечественная война в контексте истории XX века». Краснодар: «Кубанькино», 2005. С. 228–230.
2. Придиус П. Отрадненское предгорье. Краснодар, 1977. С. 19.
3. Гунченко Г.А. Воспоминания о войне // Сельская жизнь. 2001. 27 января.
4. Архивный отдел Администрации муниципального образования Отрадненский район (далее – АОАМООР). Ф. 55. Оп. 1. Д. 3. Л. 16–17.
5. АОАМООР. Ф. 55. Оп. 1. Д. 4. Л. 63–64.
6. Воспоминания Н.В. Босенко «Дети военной поры».
7. Советское казачество [орган Отрадненского РК ВКП(б) и районного Совета депутатов трудящихся]. 1941. 25 сентября.

С.Ю. Яковлев

«НОВЫЙ ПОРЯДОК» НА ТЕРРИТОРИИ ГОРОДА АРМАВИРА В ПЕРИОД НЕМЕЦКО-ФАШИСТСКОЙ ОККУПАЦИИ

В Архивном отделе администрации муниципального образования город Армавир хранятся документы, раскрывающие средства и методы насаждения так называемого «нового порядка» на территории города Армавира в период оккупации его немецко-фашистскими захватчиками.

Утром 7 августа 1942 года части Красной Армии покидали Армавир, а в три часа дня в город вошли немцы [1]. С этого

времени началась совершенно другая жизнь для населения Армавира, попавшего в фашистскую оккупацию.

На Кубани, на своей родной земле, тысячи мирных жителей оказались на положении рабов, которых захватчики могли убить, угнать, ограбить, унижить. За период оккупации жители города Армавира, как и жители других оккупированных районов, испытали на себе весь арсенал средств и методов так называемого «нового порядка». Ужасами террора, своей чудовищной жестокостью фашисты стремились запугать советских людей, превратить их в покорных рабов. Издевательствам и пыткам подвергались все, застигнутые немцами в оккупированном Армавире. Население города от 14 до 50 лет под страхом смерти было привлечено к тяжелым физическим работам. Причем принудительные работы производились из-под палки в буквальном смысле. Грубые ругательства, угрозы, расправы, унижительные наказания за плохую работу – вот метод «организации труда», который применялся оккупантами. С горечью и болью смотрели люди на то, как немцы уничтожали и расхищали народное добро, добытое трудом многих поколений, как они вывозили в Германию кубанскую пшеницу, подсолнечное масло и другие богатства нашего края.

Население города должно было сдать в комендатуру имеющееся на руках оружие и боеприпасы, военное снаряжение и радиоприемники. За укрытие красноармейца, партизана или снабжение их продуктами питания полагалась смертная казнь. Если на объекты германских войск совершалось нападение, взрыв или иное повреждение, то виновных также подвергали казни. Стремясь подавить сопротивление оккупационному режиму, немецкие захватчики, полицейские и предатели рыскали по городу, вылавливая коммунистов и комсомольцев, членов семей военнослужащих. Фашисты устраивали массовые аресты жителей города, хватали заложников, проводили облавы. В застенках гестапо немецкие палачи подвергали арестованных жестоким пыткам и издевательствам. Содержащиеся в гестапо люди были совершенно лишены медицинской помощи, их помещали в темные и грязные камеры, прогулки не разрешались. Узников кормили один раз в сутки непригодной, приготовленной из отбросов пищи, что вызывало истощение и гибель людей. Очевидцы рассказы-

вали о том, каким издевательствам был подвергнут водитель аптекоуправления Иван Степанович Лазарев, арестованный вместе с сыном Алексеем: «Вся спина представляла сплошной черный кровавый покров, казалось, что на спине лежит слой кровавого холодца, из ушей текла кровь, от побоев полопались барабанные перепонки, местами на теле были вырваны большие куски мяса» [2]. И подобных примеров было много. Фашисты врываются в дома, отбирая у населения ценные вещи, продукты питания; насиловали, убивали ни в чем не повинных мирных граждан. Так, фашисты, ворвавшись и ограбив Т.С. Симонову, избили ее плетьюми, а затем в полусознательном состоянии бросили в сырой подвал. Жительница города Стоянова за то, что не хотела отдать немецкому офицеру последние полмешка картофеля, была затравлена собаками. С презрением относились немцы к попавшему в оккупацию населению. По сообщению «Армавирской коммуны» за 24 апреля 1943 года дело доходило до того, что арийцы, несколько не стесняясь русских женщин, на виду у всех отправляли свои естественные потребности. Больная женщина просит заменить ей тяжелый физический труд на более легкий. Мать, оставившая без присмотра своих малолетних детей, умоляет отпустить ее домой, а в ответ ей – только грубые окрики, брань, оскорбления. Часто доходило и до рукоприкладства [3].

В августе 1942 года оккупационные фашистские власти, под угрозой расстрелов, спровоцировали еврейское население города к объединению в общину, которая получила наименование «Еврейского комитета». Всем евреям было приказано немедленно изготовить желтые шестиконечные звезды диаметром в 10 сантиметров, которые должны они были носить на правой стороне груди. После организации «Еврейского комитета» фашисты, под предлогом переселения евреев в малозаселенные области, собрали все еврейское население в районе кирпичного завода. Там немецкие солдаты изошрялись над ними в пытках и издевательствах, а затем, предварительно ограбив, людей отвели к противотанковому рву у хутора Красная Поляна и зверски умертвили. Среди казненных были известные в городе врачи М.Б. Ферлиевич и А.Н. Данциг, медсестра Ф.М. Зайс, бухгалтер И.В. Драве, столяр И. Полонский и другие.

Беспричинные избиения и убийства были обычным явлением. До полусмерти были избиты сотни горожан, многие были убиты у себя дома без какого-либо следствия. После изуверских пыток были убиты Т. Кузнецова – нормировщица косточкового маслозавода, Л.В. Трисмитистов – ревизор железнодорожной станции, Гервиц – работник рынка, В.С. Рябоваленко – агроном совхоза «Хуторок», отец и сын Шорovy и сотни других граждан. Без всяких причин был схвачен на улице полицией 22-х летний рабочий мясокомбината И.Г. Греч. Три немецких офицера избили его железными прутьями, а потом расстреляли. Тело его было до такой степени обезображено, что стало похожим на окровавленный кусок мяса. Немецкий офицер застрелил С.З. Оганесян за то, что она воспротивилась насилию. В присутствии детей и родственников, была изнасилована двумя солдатами 33-х летняя гражданка В. Гитлеровские садисты отрубили В. Олиферову два пальца только за то, что он не предоставил им ценности и девушек. В городе царил полный произвол.

Осенью в Армавире появилась специальная автомашина, которую гитлеровцы называли «Газваген». А жители города – «душегубкой». Это было средство для массового и изуверского способа умерщвления гражданского населения. Виселицы, автоматы, топор и плаха, сжигание и закапывание в землю заживо уже не удовлетворяли фашистов, которые ставили своей целью уничтожение целых народов.

У спуска к городской роще фашистами были расстреляны 225 военнопленных Красной Армии. В одном из дворов по ул. Красного Пахаря (ныне улица Ковтюха, 287), во дворе автошколы (ныне улица Кирова, 183) в первых числах августа 1942 года гитлеровцами было расстреляно около 40 военнопленных, в том числе и моряков Черноморского флота. В конце ноября у спуска к городской роще было убито 18 моряков из комендантского взвода 81-й Краснознаменной морской стрелковой бригады [4].

В сохранившихся воспоминаниях Евдокии Романовны Волошиной содержится интересный материал о жизни населения в период оккупации, о самих оккупантах и их пособниках. Е.Р. Волошина рассказывает о предателе А.К. Копченко, который после захвата Армавира поехал вместе с женой к военному коменданту, после чего был на-

значен директором подсобного хозяйства военторга. А.К. Копченко и его жена агитировали население на службу немцам, но в большинстве случаев – безуспешно. За неповиновение фашистам и их пособникам люди подвергались различным наказаниям. Е.Р. Волошина пишет: «В ту ночь, когда шел проливной дождь, в барак пришел Копченко в сопровождении полицейского и Астанина и выбросил нас, три семьи, на улицу: двух сестер Решетниковых (Марфушу и Клаву), Рудикову Настеньку с ребенком и нас с сестрой» [5].

В это время в Армавире появляются оккупационные марки, но принимались и советские деньги, которые обменивались в соотношении десять рублей за одну немецкую марку. Цены на рынке были просто фантастические. Так, например, килограмм хлеба стоил 250 рублей, масла – 6000, сала – 7000, стакан соли – 200 рублей. На барахолке народу было много. Да это и не удивительно: жизнь с каждым днем дорожала, и люди в обмен на продукты несли все, что представляло хоть какую-то ценность. Обменивали на кусок хлеба костюмы, платья, зеркала, патефоны, часы, обувь.

Моральное состояние вражеских войск было в это время весьма скверным. Как указывалось в январских разведсводках, части противника «наводнены слухами о поражении германской армии и о том, что русское командование заманило немцев в кавказскую ловушку». Антивоенные настроения особенно усилились среди иностранных и национальных частей вермахта. «Пусть сам Гитлер приезжает сюда воевать!» – так высказывались немецкие солдаты, среди которых к концу 1942 года усилились пораженческие настроения. А из иностранных и национальных частей, воевавших на Кавказе на стороне вермахта (румыны, словаки, кавказский, грузинский, туркестанский легионы), участились случаи дезертирства [6].

В январе 1943 года, чувствуя свой крах, гитлеровцы свирепствовали особо. По приказу военного командования усилились «акции» – повальные обыски, облавы, аресты. По улицам Розы Люксембург, Тургенева, Энгельса, Ефремова и другим из конца в конец носились «душегубки» выискивая свои жертвы. Повсюду слышались рыдания навек расстающихся матерей, детей, жен и мужей.

21 января 1943 года были освобождены от врага первые два района Краснодарского края – Отрадненский и Успенский. С этого момента каждый следующий день января пополнял перечень освобождаемых городов и районов. Один из танковых батальонов так внезапно появился в районе Армавира и внес такое замешательство в ряды врагов, что их хорошо подготовленная оборона не выдержала ударов наших стрелковых соединений. Гитлеровцы, бросая оружие, танки, эшелоны с военным имуществом, поспешно оставили Армавир 23 января 1943 года. В сводке советского информбюро говорилось: «23 января войска закавказского фронта в результате стремительного наступления овладели городом и крупным железнодорожным узлом Армавир...» [7].

Что же представлял из себя город Армавир, и каково «хозяйничание» носителей «нового порядка» за почти шестимесячное пребывание в городе Армавире?

Фашистами было уничтожено 6680 советских граждан, в том числе около 3 тысяч человек еврейского населения, которые вывозились и расстреливались под Новокубанкой и зарывались в противотанковые рвы. В числе расстрелянных были не только взрослые мужчины и женщины, но и дети. Причем расстреливали не только военнопленных – командиров, политработников и красноармейцев, но и мирное, беззащитное население, как из числа населения города, так и, главным образом, из окружающих районов: Советского, Успенского, Новокубанского и других.

Население города составляло 30 тысяч жителей из 101 тысячи (две трети эвакуировалось и разъехалось по окружающим станциям и хуторам). Жители встречали с огромной радостью Красную Армию – освободительницу от фашистского ига. Красная Армия, нанеся решающий удар под Нальчиком, Владикавказом, Моздоком, обратила в бегство немецкую армию, которая, отступая из города, – начиная с 19 января, – приступила к планомерному уничтожению всего ценного в городе. Сожжены все лучшие дома в городе: здание горсовета, клубы, театры, все средние школы, Дворец пионеров, дом НКВД, жилые дома, сожжены почти полностью все здания предприятий – фабрики и заводы. За исключением окраин, где проживало мирное население, в основном город сожжен.

Архивные материалы 1943 года дошли до нашего времени в лучшей сохранности, чем документы начального периода войны. В архивном отделе администрации города Армавира сохранилась периодическая печать, дневники и воспоминания участников событий, докладные записки, справки и другие важные исторические источники. Среди документов по истории войны особый интерес вызывают документы фонда «Армавирской городской комиссии по установлению и расследованию злодеяний немецко-фашистских захватчиков, их сообщников и причиненного ими ущерба гражданам, колхозам, общественным организациям и государственным предприятиям г. Армавира».

В историю 1943 год вошел как год коренного перелома в Великой Отечественной войне. Он потребовал огромных жертв, колоссального напряжения сил всего населения и привел к большим успехам, в результате которых началось массовое изгнание врага с территории нашего края и нашей страны в целом. В победах Красной Армии под Сталинградом, в Курской битве и в битве за Днепр мир увидел «выступление России в качестве могучей военной силы» и констатировал начало «совершенно новой фазы войны» [8]. И за всем этим скрывалась также частица самоотверженного ратного и трудового подвига жителей нашего города.

Примечания:

1. См.: Кубань в годы Великой Отечественной войны. 1941 – 1945. Хроника событий. Книга 1. 1941 – 1942. Краснодар, 2000. С. 374, 376.
2. Архивный отдел администрации муниципального образования город Армавир (АОАА). Ф. Р-1378. Оп. 1. Д. 10. Л. 132–133.
3. Там же. Л. 130–132.
4. Там же. Л. 136.
5. АОАА. Ф. Р-22. Оп. 1. Д. 10. Л. 16–16об.
6. См.: Кубань в годы Великой Отечественной войны. 1941 – 1945. Хроника событий. Книга 1. 1941 – 1942. Краснодар, 2000. С. 582.
7. АОАА. Ф. Р-1378. Оп. 1. Д. 14. Л. 2.
8. См.: Всероссийская Книга Памяти. М., 1995. С. 52.

В.И. Казанков

ВОЕННЫЕ БУДНИ СТАНИЦЫ БЕССКОРБНОЙ (1941-1945 гг.)

Когда мы говорим о Великой Отечественной войне, спустя 70 лет, мы невольно забываем о том, что война – это не только

череда побед, поражений и героических поступков на полях сражений. В тылу тоже хватало места подвигам, и эти подвиги заслуживают не меньшего уважения. Уместно вспоминать о голоде и нищете в обезлюдевших, обобранных станицах и хуторах; о горе в семьях, так и не дождавшихся своих солдат, ушедших на войну; о детях, одетых в шитые-перешитые отцовские обноски... Война оставила страшный кровавый след на Кубани. Не обошла она и ст. Бесскорбную, тогда Советского района Краснодарского края.

Известие о начале войны в Бесскорбную пришло далеко за полдень. Выступление В.М. Молотова по радио никто не слышал, тарелок-радиоточек в домах и громкоговорителей на улицах в станице тогда ещё не было, а радиоприёмники населению иметь не полагалось, но к вечеру о войне говорила уже вся станица. Войну ждали... Конечно, слухи, что немцы собираются «напасть», ходили давно, и все равно война явилась нежданно. Никакой паники не было, однако, несмотря на внешнее спокойствие, чувствовалась смутная тревога в настороженной тишине станицы.

Первая же ночь войны резко изменила всю мирную, хозяйственную жизнь станицы. На Кубани, вместе с западной частью страны, объявлялось военное положение и мобилизация. Ближе к полуночи 22 июня в сельсовет станицы поступила телеграмма о начале мобилизации, и сразу же ночью нарочные стали развозить первые повестки призывникам. Очень многим их вручали в поле. Мобилизации подлежали военнообязанные, родившиеся с 1905 по 1918 год включительно. К 8 часам утра 24 июня к сельсовету начали являться первые мобилизованные по врученным им повесткам. Несмотря на проливной дождь, весь центр станицы оказался заполнен народом. Патриотический подъем был высочайший: желание вступить в Красную Армию было запредельным. Кругом играли гармошки, гремел детдомовский духовой оркестр... Последние минуты прощания: поцелуи, слезы, слова... После торжественного митинга, пламенных наказов, под звуки оркестра колонна подвод с призывниками двинулась в районный центр – ст. Советскую. Родные и провожающие шли рядом, стараясь быть поближе к своим. В Советской снова митинг, после сверок и короткой речи

военкома, уходящих на фронт, уже на машинах, повезли в Армавир, где на железнодорожной станции Армавир-I их ждали эшелоны.

Настроение у мобилизованных было бодрое. Первые «призывники» – 25-35-летние мужчины, уже отслужившие в Красной Армии или неоднократно прошедшие до войны военные сборы. К тому же, в основном уже идеологически сформированные советской властью. Именно они, по замыслу советского руководства, воспитанные на «победоносных» фильмах типа «Если завтра война», должны были обеспечить «победу на чужой территории и малой кровью». Люди все это понимали и верили – «Наше дело правое. Враг будет разбит. Победа будет за нами!» Но до Победы будет еще много дней... Потом будет подсчитано: из ста солдат 1941 года до Победы доживут лишь трое.

Одновременно с этим начался набор добровольцев из числа военнообязанных старших возрастов в народное ополчение. Жизнь, между тем, быстро перестраивалась на военный лад. В ожидании вестей с фронта потянулись суровые будни тыла, стали приходиться первые похороны. Появились беженцы и эвакуированные с западных районов страны, расселяли их в детдоме, но больше по домам бесскорбненцев. Совершенно опустели и так небогатые полки магазинов, соль и спички стали дефицитом практически сразу. Конфеты исчезнут совсем и появятся только после войны. С 1 сентября 1941 года в крае была введена карточная система на хлеб, сахар, кондитерские изделия. Однако карточками обеспечивались только жители городов. Многие семьи, лишившиеся кормильцев, ушедших на фронт, оказывались в совершенно плачевном состоянии. Основой выживания был приусадебный участок – огород, размеры которого колебались в пределах 15-40 соток [1]. Суровую летопись станицы можно проследить по документам тех лет. Много ли мы сегодня знаем о таких, проводимых тогда на селе финансовых мероприятиях, как военный налог, сельхозналог в увеличенных размерах, проведение подписки на заем и денежно-вещевые лотереи, сбор средств в фонды обороны и Красной Армии. Со своего огорода, подворья каждый хозяин обязан был платить налоги. Платить приходилось за каждое плодородное дерево, каждый

куст крыжовника или смородины. Сдавали государству мясо, шкуры животных, молоко, яйца, фрукты, овощи. Мяса примерно 40 килограмм. «Курей» держишь или нет – семьдесят пять яиц сдай. Если нечего было сдавать – плати деньгами. Размеры налогов, «займов» постоянно росли, становясь для многих непосильными. А денег в колхозах не платили. С началом войны в СССР был принят ряд чрезвычайных нормативно-правовых актов, запрещалось отлучаться, и, тем более, уезжать из станицы – военное положение. Вводилась строжайшая дисциплина, в постановлении VIII пленума Краснодарского крайкома ВКП(б) от 24 сентября 1941 г. отмечалось, что «перестройка работы на военный лад требует от руководителей районов, МТС, совхозов, прежде всего, строжайшего соблюдения государственной дисциплины и выполнения планов, мобилизации всех сил и средств на успешное выполнение осенних полевых работ, проведение железной трудовой дисциплины в совхозах и колхозах, быть готовыми к тому, чтобы с меньшими средствами выполнять больший объем работ» [2]. Победу «ковать» начинали не только под хорошие призывы, у советского руководства, видимо, имелись определенные сомнения относительно благонадёжности и патриотического настроения колхозников. Постановлением ЦК ВКП(б) от 17 ноября 1941 года вновь возвращаются упразднённые ранее такие экстраординарные органы, как политотделы при МТС [3]. Зримое воплощение сухого языка этого нормативного документа отражено в воспоминаниях участника Великой Отечественной войны, инвалида 2-й группы Ф.Г. Проценко. На склоне лет он вспоминал: «...в каждой бригаде назначался уполномоченный, который вместе с нами питался, жил в вагончике и сутками никуда не отлучался. Он носил наган и имел право стрелять в случае какого-либо саботажа, нарушения трудовой дисциплины. Ему подчинялись все, начиная с бригадира. Каждый день учетчик и бригадир отчитывались уполномоченному о проделанной работе» [4].

Вторая мобилизация прошла 12–14 июля, потом спустя месяц, после падения Смоленска, 10 августа прошла и третья, самая большая призывная волна. Её отличие от первых двух было в том, что кроме «рвущейся» в бой молодёжи больше поло-

вины из этого призыва были родившиеся в 1890–1899 гг., хорошо помнившие Первую мировую или сами участвовавшие в ней, они-то хорошо знали, что «германец – противник серьезный».

Станица в самый разгар жатвы осталась почти без мужчин: «...подчистую забрали почти всех трактористов и комбайнеров, ремонтных и других рабочих». Кроме людской мобилизации, в силу военной необходимости, для нужд армии из колхозов и МТС стали изымать автотранспорт и трактора. Помимо этого колхозы лишились ещё и конной тяги – буквально сразу после начала войны – 4 июля 1941 г. Государственный Комитет Оборона (ГКО) СССР был вынужден принять постановление «О формировании дополнительных кавалерийских дивизий» – было принято решение срочно сформировать до 60 лёгких кавдивизий (без танковых полков).

Вся тяжесть военного времени легла на плечи женщин, стариков, подростков. «Вся надежда была на быков и коров... Жатки (крылатки) и сноповязалки тягали быками. Старики 60-70 лет вручную косили косами. Они добровольно шли на уборку сельхозпродукции, которая длилась до глубокой осени». Работали на износ! Самовольная отлучка с поля – измена Родине, и каралась она по законам военного времени. Нагрузка на людей легла невероятная. От переутомления теряли сознание, засыпали прямо на рабочем месте. Работы не прекращались ни днем, ни ночью, трудились по 16 часов в сутки, неделями жили в «бригадах» и на токах. Осенью при МТС открылись курсы по подготовке трактористов-механизаторов, обучение длилось две-три недели и сводилось к усвоению элементарных навыков – «...сюда воды нальешь, керосина в бак, вот четыре свечи...» [5]. С апреля 1942 г. увеличивался в 1,5 раза обязательный минимум трудодней для колхозников. Минимум распространялся на подростков 12-16 лет, были введены уголовные наказания за его невыработку.

Позднее, на основании постановления ГКО, в июле-ноябре 1941 г., Генштаб РККА скорректировал цифру в 60 дивизий до 100 кавалерийских дивизий лёгкого типа численностью 3 тыс. человек каждая. Это крайне непростое задание планировалось решить главным образом за счёт бывших казачьих областей. Основная нагрузка по

формированию кавдивизий в Северо-Кавказском военном округе легла на Кубань. В начале июля 1941 г. в посёлке Дивном (Урупские лагеря), возле Армавира и под Ставрополем началось формирование 50-й и 53-й кавалерийских дивизий. Основной кадровый состав дивизий составляли призывники и добровольцы близлежащих станиц – Прочноокопской, Лабинской, Курганной, Советской, Бесскорбной, Вознесенской, Отрадной, Передовой, Попутной. 13 июля 1941 г. началась погрузка в эшелоны. Командиром 50-й дивизии был назначен полковник Исса Александрович Плиев, 53-й – комбриг Кондрат Семенович Мельник. 18 июля 1941 г. дивизии разгрузились на станции Старая Торопа, западнее Ржева. О славных подвигах кавалеристов заговорила вся страна – 5 сентября 1941 г. Совинформбюро сообщило, что казачья кавалерийская группа Л.М. Доватора прошла по тылам врага 300 километров, уничтожила 2500 гитлеровцев, 9 танков, 200 автомашин, а в «Правде» появилась корреспонденция «Рейд кавалерийской казачьей группы».

По решению Краснодарского Крайкома партии и Краевого исполкома депутатов трудящихся от 25.10.41 г. стали формировать конные казачьи подразделения из непризывных возрастов. Каждый район Кубани формировал сотню добровольцев. 75% казаков и командиров в этих сотнях были участниками Гражданской войны. В ноябре 1941 г. сотни свели в полки, а из полков составили кубанские казачьи кавалерийские дивизии. Бесскорбненцы попали служить в 32 кавалерийский полк 13 казачьей дивизии. Командиром 4-го эскадрона стал 47-летний житель ст. Бесскорбной – Андрей Борисович Беленко. В эскадроне было 150 шашек, причем клинки всем ковал кузнец Титаренко Яков Ильич, из ст. Бесскорбной. Стоит отметить, что полностью обеспечить вооружением и снаряжением все лёгкие кавалерийские дивизии, даже по их крайне ограниченному штату, не удавалось. В связи с параллельным формированием большого количества стрелковых, артиллерийских и инженерно-сапёрных соединений склады материально-технического снабжения СКВО существенно опустели – не хватало артиллерийских орудий и миномётов, автоматов и автоматических винтовок, радиостанций, полевых хлебозаводов и кухонь, обозно-гузевых имуществ и

прочего вооружения и воинского снаряжения. Каски вообще не выдавались, котелок один на двоих бойцов! Остро ощущалась нехватка специалистов: радистами дивизию удалось укомплектовать только на 10%, а артиллеристами – на 60%. Серьёзные трудности представляло и укомплектование дивизии конским составом. Три четверти полученных лошадей до этого не использовались под седлом или в упряжи, а 35-40% оказались вообще низкорослыми. Так что изготовление шашек в колхозной кузнице покажется не таким уж и фантастическим.

После формирования 13-я казачья дивизия была включена в 17-й Кубанский казачий кавалерийский корпус. Самым ярким и громким эпизодом в неудачно начавшейся тогда для наших войск битве за Кавказ стало участие этого корпуса в сражении с немецкими и румынскими войсками в районе станицы Кушевской. Кубанские и донские казаки в ходе четырехдневных боев в период с 31 июля по 3 августа 1942 г. успешно и стойко противостояли наступавшим дивизиям 17-й немецкой армии. Казачья конница доказала свою преданность Родине на фоне деморализованных и беспорядочно отходивших частей Северо-Кавказского и Южного фронтов. Орденами и медалями были награждены сотни солдат и офицеров корпуса. В «кущевской атаке» участвовало много наших земляков. В памяти земляков сохранились некоторые имена: Шаталов Кирилл Семёнович, Шутов Пётр Васильевич, Турко Ефим Семёнович, Волков Иван Петрович. В том бою пали – Ворона Михаил Никифорович, Чалик Егор Павлович, Дудченко Лука Иванович, Лещенко Ефим Матвеевич, Гребенюк Егор Семёнович.

Самые существенные перемены для жителей Бесскорбной произошли в августе 1942 г., когда война вплотную приблизилась к Кубани. 28 июля войска вермахта вторглись с севера на территорию Краснодарского края. События, происходившие 6 – 17 августа на армавирско-майкопском направлении, вошли в историю Великой Отечественной войны как Армави́ро-Майкопская оборонительная операция войск Северо-Кавказского фронта. На самом деле никакой оборонительной операции под Армави́ром и Майкопом просто не было. Наши отступали. Прорчёты Верховного командования привели к трагическим для Красной Армии последствиям, за которые пришлось расплачиваться

кровью. Первый секретарь Краснодарского крайкома партии П. Селезнев докладывал в первых числах августа 1942 г. секретарю ЦК ВКП(б) А. Андрееву: «Части Южного, а затем Северо-Кавказского фронтов были настолько деморализованы, что в течение 5-6 дней прошли без сопротивления весь край с севера на юг до предгорья Северного Кавказа. За это время были оставлены рубежи: Куго-Ея, Кубань, Лаба, Белая» [6]. В июле 1942 года, в связи с приближением немецко-фашистских войск непосредственно к территории Краснодарского края, Военный совет Северо-Кавказского фронта принял постановление о подготовке к уничтожению запасов хлеба, горючего, скота и других ценностей в случае невозможности их вывоза, срочной эвакуации предприятий.

В самые последние дни перед оккупацией была проведена ещё одна мобилизация: забирали семнадцатилетних – 1924/25 гг. рождения. Однако многим призванным из Бесскорбной не повезло в этот раз попасть на фронт, по пути в Армавир оказались под бомбёжкой, большая часть их просто разбежалась. Стоит отметить, что в этот период поддержка и вера в силы РККА были уже далеко не всеобщими, стали фиксироваться случаи откровенного уклонения от призыва.

За весь период этой войны, в отличие от Гражданской, в районе Бесскорбной никаких грандиозных событий не случилось, все решающие схватки и сражения происходили вдалеке от станицы. В начале августа 1942 г. ситуация снова изменилась не в нашу пользу, гусеницы фашистских танков загрохотали по полям Кубани и Ставрополя. После захвата практически без боя Ворошиловска (Ставрополя) грозная армада танков армейской группы Клейста разделена надвое. Главные силы – две танковые, три моторизованные и одна легкопехотная дивизии – повернули на юго-запад – Армавир и Майкоп, и на восток – Грозный. Бесскорбная оставалась как бы в стороне. Через станицу проходили многочисленные разрозненные группы красноармейцев и беженцев, проезжали машины, гнали в горы гурты скота, гнали заключённых из тюрем края.

Из сухих сводок Генштаба Красной армии известно, что, согласно оперативной директиве № 077/оп от 03.08.1942 штаба Северо-Кавказского фронта, 37 армия с 3-й

ГВ СК получает задачу «оторваться от противника и отходить в общем направлении Благодатное, Ворошиловск, с целью занять оборону по южному берегу р. Кубань фронте Невинномысск, Вольное, выбросить подвижные отряды на переправы р. Кубань для обеспечения их и отвода войск на участок обороны. Штаб – Бесскорбная» [7]. Известно также, что на 08 ч. 00 мин. 10 августа 1942 г. оборону в районе Бесскорбной должны были держать подразделения 242 СД (стреловой дивизии) [8].

В те трагические дни очень многие армейские приказы оставались только на бумаге. Факта пребывания штаба 37-й армии в Бесскорбной в народной памяти не зафиксировано, тем не менее, это вполне могло иметь место. Штаб Северо-Кавказского фронта, к примеру, за семь дней, со 2 по 9 августа, шесть раз менял дислокацию! Наиболее вероятным местом кратковременного пребывания штаба в Бесскорбной мог быть запасной аэродром Армавирской военной авиационной школы пилотов. Аэродром был построен в 1941 году и имел грунтовое покрытие [9]. Находился он по центру станицы, слева от нынешней дороги Отрадная-Армавир, ниже «химсклада». С началом войны аэродром Бесскорбной довольно активно использовался. В сентябре 1941 года это место формирования 2-го штурмового полка ВВС 51-й отдельной армии. Его «сформировали» из списанных истребителей-бипланов И-5, летчики и механики полка сами восстанавливали поломанные и разбитые И-5, собирая из двух-трех одну пригодную для полетов машину. К 10 октября полк насчитывал уже 32 самолета. Эффективность этих «штурмовиков» была нулевая, самолет не имел бронирования, стрелковое вооружение было слабым, бомбовая нагрузка – ничтожной. В условиях полного господства немцев в воздухе, полёты на этих импровизированных штурмовиках были предсказуемыми – в один конец. Пилоты могли рассчитывать только на свое мастерство и милость Всевышнего. В течение месяца почти все эти наспех сработанные самопальные штурмовики были потеряны в Крыму [10]. В книге Героя Советского Союза Белокопья Кузьмы Филимоновича «В пылающем небе» (Издание «Прапор», 1983) описывается, что в ноябре 1941 г. в Бесскорбную перегнали остатки авиации 51-й армии, воевавшей в

Крым, для пополнения и переформирования. Этот перелёт вошёл в историю ещё тем, что в гондолах шасси самолётов лётчики перевезли своих техников, что было невероятно как тогда, так и сейчас. Народная молва донесла ещё эпизод, связанный с аэродромом Бесскорбной, упоминающий двух пилотов, посадивших здесь подбитый самолёт. Случилось это перед самым приходом немцев. Раненые лётчики не выжили, похоронили их тайно на территории сада при больнице. Больничный сад – это территория нынешнего колхозного зернотока. В 1965 г., в годовщину 20-летия Победы, их прах пытались найти и перенести в братскую могилу в центр станицы, но как ни искали, захоронение не нашли.

Немецкая разведка 49 горнопехотного корпуса появилась в Бесскорбной в полдень 8 августа, но не задержалась. В Бесскорбной уже несколько дней попросту не было никого, ни войск, ни власти. Вскоре, не встречая никакого сопротивления, быстро, без проблем, станицу занимают румынские кавалеристы. Станица врагам досталась целёхонькой, «на блюдечке с голубой каёмочкой». Внезапность появления немецко-румынских авангардных частей была, конечно, непостижима! Но этот шок больше был для руководства, чем для обывателей – все жители были заняты, занимались «уборкой» и не прекратили её. Захваченные врасплох власти попросту разбежались. Станичные власти бросили даже лошадей. Сельсоветовский конюх Лысенко И.В. сохранил их при немцах. Советская власть вынесла ему потом «благодарность» в виде 5 лет лагерей.

Румыны в первый день убили на окраине станицы нескольких раненых красноармейцев (окраина станицы, район 1-го СТФ, слева, от дороги на Отрадную); женщина, несколько десятков лет ухаживавшая за могилой, умерла в 80-х. Место это сегодня распаханно и потеряно окончательно.

Румынские «подвижки» на оккупированной советской территории в основном сводились к грабёжам и реквизициям, румыны были полностью ориентированы на «подножный корм». Зная, что нет войск, нет власти, они, ничего не опасаясь, разбредались по домам в поисках молока, яиц, кур и других деликатесов, тащили даже ржавые ведра... Румынское командование официально разрешило грабить и увозить

имущество с оккупированной территории: в частях был оглашен циркуляр румынского Генштаба № 361800 от 10 сентября 1942 г., в котором сообщалось, что на основе конвенции от 30 июня 1942 г., подписанной румынским генералом Штефля и немецким генералом Беккером, румынской армии предоставляется ряд «преимуществ», а именно: любой румынский военнослужащий, находившийся на фронте, при отъезде в отпуск или демобилизации может захватить с собой не только личные вещи, но и другие предметы «домашнего обихода», «сколько можно унести в чемоданах своими руками» [11].

Немцы не скрывали своего презрения к своим «союзникам» и постоянно прижимали разошедшихся румын. Это производило на жителей благоприятное впечатление. Даже сегодня, среди поколения заставших войну, можно услышать разговоры о «плохих» мародерах-румынах и дисциплинированных «хороших» немцах. Офицеры-«постояльцы» регулярно угощали детей шоколадом, хлебом. Подобная демонстративная лояльность была направлена на то, чтобы заручиться поддержкой населения, и характерна в начале оккупации. Постоянно в Бесскорбной значительных немецких или румынских частей не было, был небольшой гарнизон примерно до взвода.

Но война есть война – случаи расправ и грабежей, конечно же, были, но целенаправленного тотального насилия или уничтожения в Бесскорбной, однако, не было. В силу своей принадлежности к ВКП(б) и советскому руководству пострадало несколько местных лиц.

Отступающая армия, правоохранительные и государственные органы советской власти уничтожали и выводили из строя жизненно важные объекты, в том числе и те, без которых нормальная жизнь населения была невозможна, оно обрекалось, в буквальном смысле слова, на вымирание. Прямым свидетельством противоречивых действий советского руководства при отступлении Красной Армии с территории Кубани и интересов местного населения является эпизод о подготовке к взрыву мельницы в Бесскорбной. Народ не дал взорвать мельницу и не только её. Об этом, а также о не простых тогда отношениях советской власти с местным населением донёс до нас в своих воспоминаниях Валентин

Гаврилович Древянский, занимавший до оккупации должность начальника районного отдела НКГБ Советского района Краснодарского края. В период оккупации начальник особой группы и заместитель командира Армавирского куста (соединения) партизанских отрядов [12].

Одной из первых жертв «нового порядка» оказался памятник Ленину, который стоял перед правлением колхоза им. Молотова (восточный угол ул. Садовой и ул. Урицкого). Памятники красным вождям немцы уничтожали повсеместно. Провести эту акцию вызвался пожилой колхозный кузнец К., у которого в своё время советская власть отобрала кузницу. Ударом молота была снесена алебастровая голова вождя мирового пролетариата, вместо неё водрузили перевернутую бетонную вазу для цветов. Впоследствии НКВД это высоко оценил, и с кузнеца «снес» уже настоящую голову, а подремонтированный Ильич простоял ещё долго, почти до «перестройки», пока поваленное грозой дерево не добило его окончательно. Коммунисты решили, что больше он ремонту не подлежит, и тайно захоронили его на территории бывшей «строительной».

Наиболее трагическая страница оккупации связана с евреями. В детском доме Бесскорбной находились эвакуированные дети из одесского детского дома № 6. В конце октября 1942 г. дети вместе со своей воспитательницей Зинаидой Борисовной Ривкиной были уничтожены. События этого дня изложены в показаниях свидетелей: «Детей собрали в одну комнату и стали расспрашивать: у кого из них родители евреи. Отобрав, таким образом, одиннадцать человек детей-евреев, остальных детей гестаповцы выслали из комнаты. После этого подошла к детскому дому черная крытая немецкая автомашина типа «душегубка», и в нее посадили всех 11 детей. Когда дети начали кричать, один гестаповец сказал: «Не плачьте, вас повезут в отдельный детский дом. Здесь вам плохо, а там будет хорошо». В автомашине уже находилась еврейская семья – Ривкина Зинаида Борисовна, ее брат Ривкин Давид Борисович и их мать, Ривкина, а также еще один еврей неизвестной фамилии. Когда детей посадили в автомашину, гестаповец стал закрывать дверку, Ривкина З.Б. попросила не закрывать дверку, так как дышать будет нечем, он немного оставил ее приоткрытой, а когда шо-

фер завел мотор автомашины, гестаповец захлопнул дверку и замкнул на замок. Машина сейчас же ушла из детского дома в сторону г. Армавира» [13]. В Краснодарском архиве сохранились фамилии, имена и возраст детей. Из них восемь девочек, в возрасте от 10 до 17 лет (причем четыре были старше 14 лет), и два мальчика, 10 и 12 лет. Имя еще одного 12-летнего воспитанника не указано. Дети отправились в свой последний путь вместе с воспитательницей Зинаидой Борисовной, которая до последней минуты успокаивала и утешала их.

По некоторым данным, этих евреев выдала работница детдома, местная женщина. В некоторых изданиях сегодня можно встретить такие утверждения: «...случай, когда местное население спасало еврейских детей, были весьма редкими. Общим правилом было другое – активное участие всего местного населения, старост, полицейских, жандармов в розыске и обнаружении всех скрывавшихся евреев, в акциях по их уничтожению и в дележе изъятого у них имущества. Кубанская земля обильно полита еврейской кровью» [14]. Обвинять местное население слишком просто. По устным рассказам старожилов для евреев-беженцев властями делалось всё возможное и невозможное – освобождались дома для жительства, по приказу властей хозяев переселяли в сараи и курятники. Были случаи откровенно пренебрежительного отношения к местным, как к населению, так и властям. Известен случай как некая мадам с орденом Красного Знамени на груди, размахивая наградным маузером и рассыпая угрозы, требовала лошадей, при этом оскорбляя местных жителей. И ей не отказали, это при тогдашнем дефиците лошадей, которых для работы и формируемых эскадронов не хватало. Колхозная кладовая без проблем отпускала им масло, мясо, крупы, молоко, мёд, и даже пряники, хотя колхозники тогда и сами явно не жировали. На трудодень в 1941 году не причиталось ни одного грамма хлеба. Всё это вызывало, по меньшей мере, только устное возмущение местного населения. Случаи спасения евреев были и в Бесскорбной, причём казаками, действительно рисковавшими при этом своими жизнями. После войны и до середины 60-х в школе № 11 проработала учительницей физики и математики Софья Соломоновна Файбисович, многие её до сих пор ещё

помнят. В войну её, беженку из Киева, спасли от немцев местные жители, потом она так и осталась в Бесскорбной. Добрую память о себе оставили и другие евреи: Блехман Исаак Ильич, Хазин Наум Липович.

На оккупированной Кубани было создано 10 «областей», Бесскорбная стала входить в Армавирскую «область». Вся полнота власти принадлежала исключительно немецкой военной или гражданской администрации. Немецкому коменданту напрямую подчинялись все вновь образованные органы власти на местах – районные и городские управы, возглавляемые бургомистрами и старостами, выбираемых из местных жителей, позднее они официально стали называться атаманами хуторов и станиц.

Недостатка в кадрах для формирования всей структуры органов управления оккупационный режим не испытывал. Главное требование для кандидатов на новые должности: не моложе 25 лет, не коммунист, не еврей. В Бесскорбной были полностью сформированы, укомплектованы и открыты все службы – атаманская управа, полицейский участок и т.д. На полицию были возложены обязанности по охране всех важных гражданских объектов, наблюдение за населением станицы и хуторов, ликвидация враждебных Германии лиц – коммунистов, партизан и подпольщиков, работников НКВД, евреев. Существовая параллельно с административной, власть полиции была весьма реальна и даже более коварна и опасна для населения, чем сами немцы и румыны.

Захваченные территории рассматривались немцами прежде всего как аграрно-сырьевая база для нужд рейха. Колхозная система была выгодной и для нацистов. Ликвидация колхозов не была на руку оккупационным властям – наличие колхозов облегчало выкачку хлеба. Немцы считали колхозное имущество военным трофеем и потому приказали колхозникам избегать воровства, а все разворованное ими с колхоза возвратить на колхозные дворы. Серьёзность их намерений подтвердилась расстрелом местного жителя П-ко, пойманного на кукурузном поле.

Реквизиции зерна были из колхозных фондов. Реквизиции скота также исключительно за счет обобществленного колхозного стада и абсолютно не касались лич-

ной собственности. Наоборот, из воспоминаний станичников известны случаи, когда очень многие жители получали коров и зерно от немцев из так называемых «трофейных» фондов.

Новая власть восстанавливала хозяйственную и гражданскую жизнь: работали мельницы и «сырзавод», работал «томатный», открыли свою деятельность кустари и артели, в МТС ремонтировали технику. Из Армавира привозились издаваемые под контролем немцев газеты – «Вестник Кубани», «Новое время», «Утро Кавказа» [15]. В клубе по выходным были «танцы», «крутили» кино. Об открытии частных магазинов сведений нет, но был базар, который процветал, продавалось всё, что угодно; был как денежный оборот, так и натуральный обмен. Перед Рождеством и Крещением, когда слух, что «немцы уходят», ходил уже всюду, базар был завален мясом «выбракovaných» коров колхозного стада.

Была введена трудовая повинность, являвшаяся частью немецкой социальной программы по обеспечению «занятости». В Бесскорбной организовали мощение бульваром улиц, правда, успели немного, всего два квартала, по нынешней Ленина – от мельницы и до ул. Комсомольской. Кроме того, для сохранения трудоспособности населения и его минимальной подготовки гитлеровцы создавали системы здравоохранения и начального образования – больницы и школы в Бесскорбной продолжали работать в обычном режиме.

Станичная церковь во имя иконы Божией Матери Всех Скорбящих Радость (Скорбященская) была закрыта и превращена в зернохранилище коммунистами ещё в 1937 году, священник о. Георгий Иванович Букин при этом за сопротивление закрытию своего прихода был арестован и расстрелян [16]. До оккупации немцами церковных служб никаких не проводилось. Значительный промежуток короткого периода существования оккупационной немецкой власти церковь также не работала. Одно время в ней даже содержались арестованные евреи и коммунисты. Вместе с тем, венчание, крещение, отпевание и другие православные таинства и обряды вернулись в духовную жизнь бесскорбненцев сразу после прихода немцев. Закон Божий изучали в школе, уроки начинались и заканчивались молитвой «Отче наш», а кто не

знал молитвы, получал плети от проверяющих полицаев – контроль над исполнением приказа о школьном образовании немецкие власти возлагали, в основном, на представителей местного самоуправления. Несмотря на всю «условность» мирной жизни в военное время, закипела работа по восстановлению церкви. Первая служба прошла под самый занавес оккупации – 7 января 1943 года, в праздник Рождества Христова. Службы совершал священник о. Даниил Николаевич Гайдашев, приглашённый верующими из Эссентуков [17]. Богослужения продолжались в церкви чуть больше двух недель, после освобождения от оккупантов станицы, 22 января 1943 г., храм вновь закрыли [18].

Первоначальная «эйфория», вызванная жизнью «без коммунистов», прошла быстро, для большинства населения станицы стало ясно, что «хрен редьки не слаще» – все свои силы и труды они должны положить теперь на поддержание военной машины Вермахта. Ремонт дорог, возвращение атаманского правления и старых традиций, упразднённых большевиками, возрождение религиозной жизни и т.д., и даже обещанное упразднение колхозной системы – все это делалось, прежде всего, в интересах немецкой армии. Неверно думать, что немецкие власти были поборниками православия и поддерживали религиозное христианское воспитание в школах. В большинстве случаев они лишь не препятствовали инициативе местной администрации. В лицемерии немецкой «веротерпимости» народ быстро убедился. Приказ РСХА от 16 августа 1941 года требовал «допускать» религиозную жизнь, но «не содействовать» ей. Другой циркуляр Главного управления имперской безопасности (РСХА) вышедший ранее, от 2 июля 1941 года, предписывал «препятствовать возникновению единой церкви и не мешать образованию сект» [19].

Освободили станицу Бесскорбную советские войска без боя. Невесть откуда взявшийся слух о том, что станицу будут бомбить, не оправдался, авиабомба, сброшенная на отступающих немцев, была единственной за весь период войны, упавшей на станицу. Упала она в районе Пономаренкова оврага, весь вред от неё заключался в срезанной взрывом верхушке акации. При отступлении немцы подожгли свой вещевой склад, который располагался в здании школы

№ 31 [20]. Также была выведена из строя линия связи с Армавиром – с немецкой пунктуальностью был спилен каждый пятый столб линии. Вьюжным морозным днём 21 января под натиском подразделений 223-й стрелкой дивизии фашистские войска, боясь окружения (так как станица Советская уже была освобождена), повернув влево, отступили из Бесскорбной в сторону Вознесенской [21]. Советские солдаты входили в уже оставленную немцами станицу, первыми их заметили мальчишки, катавшиеся на санках с урупских круч.

Усталых, голодных и грязных бойцов жители угощали чем могли, стирали, сушили одежду, предлагали всяческую помощь. Не столько советская пропаганда, сколько вести с фронта, рассказы, вырвавшихся из оккупированных территорий, и прочие способы «беспроволочного телефона» людской молвы убеждали народ, что новый враг ведёт бесчеловечную войну на полное уничтожение. В этот период и в советской пропаганде перестали делать упор на принцип пролетарского интернационализма, классовые и социалистические ценности заменялись обобщающими понятиями «Родина» и «Отечество». Война становится Великой Отечественной, простые советские люди стали сражаться за своё Отечество, за Русскую землю, а не за мифическое «равенство людей». Не «солидарность трудящихся», а именно единство народа всегда рождает победы. Коммунисты тоже уловили эти настроения, именно в 1943 году на плечи солдат и офицеров вновь легли русские погоны.

Но были и другие настроения, радость «освобождения» испытывали далеко не все, и что таких было немало – факт очевидный. Карающая рука НКВД обрушилась на головы станичников в первый же день освобождения. Вместе с частями Красной Армии в каждый освобождённый пункт прибывала группа партийных и советских работников для немедленного восстановления советской власти. Быстротечность процессов, проводимых военнопольными судами с минимальным соблюдением прав обвиняемых, диктовалась суровыми законами военного времени. В первые дни никаких судов в Бесскорбной, конечно же, не было. Двух арестованных полицаев х. Майского К-ского и Ч-бова до Бесскорбной так и не довели, растерзанное

волками тело одного из них нашли весной 1943 г. при полевых работах.

Все случаи хищения материальных ценностей после вступления на освобожденную территорию Красной Армии расценивать как хищение социалистической собственности. Гражданам предложили в кратчайший срок сдать добровольно взятое ими имущество, продовольствие, семенной материал, скот и всевозможные ценности, принадлежащие государственным организациям, а также имущество и трофейное продовольствие.

После изгнания оккупантов была создана краевая комиссия по установлению и расследованию злодеяний немецко-фашистских захватчиков. Комиссию возглавили: первый секретарь Крайкома ВКП(б) П.И. Селезнев. Для выполнения столь сложной задачи, быстрее рассмотрения дел и предания суду изменников весь Краснодарский край был разделен на группы районов. Армавирский куст: прокурор – Пашковский, УНКВД – Бачурин, трибунал – Сазанович.

Бывший секретарь военного трибунала Армавирского гарнизона Северо-Кавказского фронта Я. Айзенштат вспоминает в своих мемуарах: «Никогда ни в одном из Военных трибуналов я не видел такого количества дел. В период немецкой оккупации Кубани во всех окрестных станицах был создан из местного населения мощный аппарат администрации, полиции, жандармерии. Тысячи людей, включая интеллигенцию, пошли служить к немцам. <...> Только Военный трибунал Армавирского гарнизона рассмотрел тысячи дел о старостах, полицейских и жандармах, действовавших на Кубани. Такие дела рассматривались и другими Военными трибуналами, находившимися на Кубани. Дела Военным трибуналом Армавирского гарнизона рассматривались не только в Армавире, но и на выездных сессиях трибунала в станицах Успенская, Новокубанская, Гулькевичи, Лабинская, Упорная, Советская и других. Дел было столько, что они не помещались в трибунальских шкафах и хранились в обширном подполье здания трибунала. Периодически большие партии мешков с рассмотренными делами отправлялись с вооруженной охраной в Краснодар ...» [22].

Прокурор Краснодарского края Апенин, подводя итоги 1943 года, поставил пе-

ред прокурорами районов новые первостепенные задачи: «...достичь еще более высоких показателей в следственной работе...» [23].

Сразу после освобождения была проведена и очередная мобилизация мужчин в станице, которые по возрасту и здоровью могли подлежать воинскому призыву.



Несмотря ни на что, жизнь продолжалась. Война требовала напряжения человеческих сил и самопожертвования. Утвержденный Военным советом Северо-Кавказского фронта план поставок сельхозпродукции войсковым частям нужно было выполнять. Осимые были посеяны при немцах, а вот с весенним севом сложилась сложная обстановка. Сортовой материал был либо вывезен немцами, либо расхищен или смешан с рядовым зерном. Чтобы не сорвать сев, был организован «сбор» зерна у населения по «инициативе» самого населения. Критическая ситуация сложилась буквально во всём, с нехваткой рабочих рук, с транспортом, тяглом, с ремонтом уборочной техники. К тому же линия фронта ещё находилась совсем рядом – Кубань только в октябре станет полностью советской. Спасало повседневное трудолюбие и терпение женщин, подростков и стариков. Вклад в Победу вносили и дети, они не только учились, но и помогали колхозам, работали на картофельных полях, бахчах, собирали оставшиеся на полях колоски. Урожай 1943 г., конечно же, был меньше довоенного, однако

явился существенным вкладом в обеспечение снабжения Красной Армии и населения продовольствием, а промышленности сырьем.

Чрезвычайная заготовительная политика властей ставила станицу на грань выживания. В «меню» колхозников заметное место занимали «оладыи» из лебеды и крапивы. Макуха – прессованная шелуха, остающаяся после отжима масла из семян подсолнуха, была деликатесом. Широкий размах в колхозах получили хищения социалистической собственности, чувство голода было сильней уголовной ответственности. Даже детвора знала, в каких углах колхозных амбаров что лежит, и, несмотря на то, что сажали за колоски, все полы амбаров были иссверлены буравчиками, выдёргиваешь кукурузный качан – посыпался горох, выдёргиваешь другой – посыпалась пшеница!

Коренной перелом в ходе войны отразился и на взаимоотношениях между советским государством и Русской Православной Церковью [24]. Ещё 1 декабря 1943 года СНК СССР принял постановление «О порядке открытия церквей на территории, освобождённой от немецкой оккупации», которое предписывало воздерживаться от огульного закрытия восстановленных при гитлеровцах церквей [25]. Правда, при этом были установлены жёсткие пределы послабления в сторону Церкви, в частности, Народный комиссариат государственной безопасности СССР пресекал попытки Церкви входить в непосредственные сношения с командованием военных госпиталей и ранеными под видом шефства [26]. 6 декабря 1944 г. между православной общиной ст. Бесскорбной и Советским райисполкомом был заключен договор о передаче общине здания церкви в бесплатное и бессрочное пользование, а 9 декабря 1944 г. православная община Скорбященского молитвенного дома была официально зарегистрирована [27].

В октябре 1944 года Кубань отметила первую годовщину освобождения от немецко-фашистских захватчиков. В честь этой славной даты казаки и казачки, рабочие и работницы, интеллигенция Кубани направили И.В. Сталину письмо с отчетом о работе по восстановлению родного края. Подписи собирали по всему краю, в том числе и в Бесскорбной, подписали его 677

995 человек. Трудно проходила уборка и 1944 года. В 1945 году удалось поднять урожайность зерновых культур с 5,3 до 8,8 ц с гектара, и собрать хлеба в два с лишним раза больше, чем в 1943 году. Краснодарский край вновь становился крупной зерновой и продовольственной базой страны. Бесскорбненская МТС стала одной из лучших в стране.

Ни одно сражение не может продолжаться бесконечно; весной 1945 года длившаяся 1418 дней и ночей война закончилась. Победа, которую так долго ждали, наступила. Не было предела радости и счастью народа. Это был самый настоящий всенародный праздник, не придуманный, не навязанный. Все с нетерпением ждали возвращения с фронтов своих отцов, мужей, братьев, сыновей.



Директор Бесскорбненской МТС Блехман И.И. уточняет задачи с председателями бесскорбненских колхозов. 1945 год. Фото из архива Г.И. Блехман

Поколение сороковых годов не любило вспоминать войну. А если и вспоминает, то со слезами на глазах и до сих пор не верит, что оно смогло выдержать и выжить в то тяжёлое время. Цена была заплачена немалая. Военное поколение выдержало все испытания, для него недавняя война была не столько подвигом, сколько неимоверно трудной и страшной частью биографии. Хвастать этим людям было особо нечем, за весь непосильный труд государство награждало их больше почетными грамотами. Они ничего не добивались и не просили у государства, не было у них ни солидных пенсий, ни серьёзных льгот как сейчас. Победа в этой войне – неоспоримое доказательство жертвенности и высокого патриотизма военного поколения.

634 бескорбненца (цифра на памятнике павшим станичникам) не вернулись с войны. Их могилы разбросаны по бескрайним просторам России, Украины, Белоруссии, Прибалтики, в странах освобожденной Европы. Вечная им память! Появлению этого скорбного списка Бескорбная обязана Ивану Павловичу Шутову, именно он стоял у истоков ветеранского движения станицы, и благодаря ему началось формирование поименного списка. Собранный по крупницам список не вернувшихся с войны станичников увековечили в мемориальных плитах возле памятника ещё в 60-х гг. В послевоенные годы тех, кто вернулся с войны, никто не чествовал, долгие двадцать лет день Победы даже не праздновали.

Примечания:

1. История колхозного права. Сборник законодательных материалов СССР и РСФСР 1917 – 1958 гг. Т. 1. М., 1959. С. 427.
2. Документы отваги и героизма. Кубань в Великой Отечественной войне 1941 – 1945 гг. Сборник документов и материалов. Краснодар, 1965. С. 36.
3. См. слово «Политодель» в различных советских энциклопедиях 1950-1980-х гг.
4. *Проценко Ф.Г.* Все жили ради Победы [Электронный ресурс]. – Режим доступа: D:/index.php/society/veterans/438-vse-jili-radi-pobedy.
5. Там же.
6. ЦДНИКК. Ф. 1774-А. Оп. 2. Д. 391. Л. 1.
7. ЦАМО. Ф. 224. Оп. 760. Д. 304. Л. 15.
8. ЦАМО. Ф. 28(16). Оп. 1072. Д. 481ж. Л. 85–95.
9. *Тетенов М.* Крылатая юность. Документальные очерки боевой истории Армавирского Высшего военного авиационного Краснознаменного училища летчиков имени Главного маршала авиации П.С. Кутахова. Издание училища – 1991 г. [Электронный ресурс]: сайт. – URL: <http://avvakul.ru/index.php?id=1>.
10. См.: *Котельников В.* «Старики» уходят в бой // *АвиаМастер*. 2001. № 6.
11. См.: *Левит Н.З.* Вступление Румынии в войну против Советского союза // *Крестовый поход на Россию*. М., 2005.
12. ЦДНИКК. Ф. 1774-Р. Оп. 2. Д. 949. Л. 16.
13. Преследование евреев и других жертв холокоста в Краснодарском крае [Электронный ресурс]: сайт. – URL: http://www.superinf.ru/view_helpstud.php?id=1228.
14. *Айзенштат Я.* Записки секретаря военного трибунала. London: Overseas Publications Interchange Ltd., 1991. С. 71–72.
15. *Кринко Е.Ф.* Жизнь за линией фронта. Кубань в оккупации (1942 – 1943). Майкоп, 2000. С. 242.
16. *Букин Д.В.* Озимый свет. М.: Елеон, 2000. С. 171.
17. ГАКК. Ф. Р-1519. Оп. 2. Д. 350. Л. 12–12об.
18. ГАКК. Ф. Р-1519. Оп. 2. Д. 350. Л. 8–10, 31, 33.
19. *Шкаровский М.В.* Политика Третьего рейха по отношению к русской Православной Церкви в свете архивных материалов. М., 2003. С. 182–184 [Электронный ресурс]: сайт. – URL: <http://novokuban.ru/school/31-shkola-31.html>.
20. *Яковенко А.* В те суровые дни // Газета «Свет маяков». 2010. 23 янв. [Электронный ресурс]: сайт. – URL: <http://svet-mayakov.ru/2010/01/23/v-te-surovyie-dni/>.
21. *Айзенштат Я.* Указ. соч. С. 71–72.
22. *Лучинский Ю.* Прокуратура Кубани в годы Великой Отечественной войны [Электронный ресурс]: сайт. – URL:

<http://prokuratura-krasnodar.ru/prokuratura-kubani-v-gody-velikoy-otechestvennoy-voyny>.

23. *Бабич А.В., Тараненко М.В.* Русская Православная Церковь на Кубани в 1943–1945 гг. Документы Государственного архива Краснодарского края [Электронный ресурс]: сайт. – URL: <http://www.gipanis.ru/?level=1544&type=page>.

24. *Каишев А.Н.* Государство и Церковь: Из истории взаимоотношений Советской власти и Русской Православной Церкви, 1917 – 1945 гг. СПб., 1995. С. 129.

25. РГАСПИ. Ф. 17. Оп. 125. Д. 36. Л. 49; Там же. Д. 188. Л. 13.

26. ГАКК. Ф. Р-1519. Оп. 2. Д. 350. Л. 3–4об.

27. Там же.

И.В. Бамбурина

ВКЛАД МЕДИЦИНСКИХ РАБОТНИКОВ В ПОБЕДУ В ВЕЛИКОЙ ОТЕЧЕСТВЕННОЙ ВОЙНЕ

(по документам армавирских госпиталей)

Все дальше и дальше уходят в прошлое годы Великой Отечественной войны 1941–1945 годов, но война вошла в каждую семью и принесла с собой тяжелые лишения, страдания и горечь утрат самых близких и дорогих людей, и так трудно было выжить тогда, выстоять. Но пока жива память о тех событиях, мы будем вновь и вновь пытаться понять и осмыслить это страшное для всех нас время.

К одной из наименее освещенных страниц войны относится деятельность госпиталей. Необходимость развертывания военно-медицинской службы проявилась сразу после начала войны. Всюду создавались комитеты помощи раненым: на них возлагалась задача организации широкой помощи органам здравоохранения по обслуживанию раненых и больных воинов, обеспечению контроля за работой госпиталей. Госпитали стали разворачивать свою работу уже в начале войны. В первые военные месяцы в Краснодарском крае было создано 145 госпиталей. Они, в основном, располагались в Сочи, Туапсе, Геленджике, Адлере и работали с большой перегрузкой. Не хватало лекарств, материальных ресурсов. Для оснащения госпиталей было мобилизовано все имущество и медицинский районных и городских больниц. Не хватало квалифицированных врачей и медсестер. Краевые власти для решения этой проблемы организовали курсы по переподготовке врачей и медсестер. Подготовку медсестер осуществляло Общество Красного Креста и Красного Полумесяца. На Кубани уже в 1941 году было подготовлено

две тысячи сто пятьдесят девять медсестер и одна тысяча девятьсот тридцать одна сандружинница. Также не хватало в госпиталях врачей «узких» специальностей: хирургов, рентгенологов, урологов, пульмонологов. Да и бытовые условия и раненых и медперсонала оставляли желать лучшего: госпитали были переполнены, рабочий день длился по двенадцать часов и больше, не было достаточного количества топлива, питание было низкокалорийным. Большинство медработников страдало от недоедания, переутомления [1, 2].

Наш город не остался в стороне от национальной беды. В Армавире с июня 1941 года по ноябрь 1945 года осуществляли свою деятельность 19 госпиталей, из них: 4 хирургических полевых подвижных госпиталя, 14 эвакуационных госпиталей, 1 госпиталь для легкораненых. Нелегко было наладить работу этих госпиталей. Сейчас трудно представить, сколько моральных и физических сил потребовалось людям, чтобы в течение короткого времени госпитали, размещённые чаще всего в непригодных помещениях, начали функционировать. Так, эвакогоспиталь № 1615 находился на углу улиц Комсомольской и Дзержинского в здании клуба завода «Армалит», на углу улиц Р. Люксембург и Кирова в здании пединститута располагался эвакогоспиталь № 1616, в здании средней школы № 6 работал госпиталь № 1854 для легкораненых, в здании первой городской больницы действовал хирургический полевой подвижный госпиталь № 78, по улице Кирова, 59 осуществлял свою деятельность эвакогоспиталь № 1618, место расположения эвакогоспиталя № 286 не установлено; 332-й хирургический полевой госпиталь размещался в местной школе и больнице. Эвакогоспиталь № 450 находился по адресу г. Армавир ул. Кирова, 40; № 1458 – угол ул. Кирова и ул. Р. Люксембург; № 1615 – в клубе завода «Армалит»; № 1616 располагался в здании Педагогического института; № 1617 – на ул. Чичерина, 44; № 1619 – ул. Кирова, 48, 50. Эвакогоспиталь № 1797 – место расположения не установлено. В здании средней школы № 6 располагался госпиталь для легкораненых № 1854; эвакогоспиталь № 2142 находился в городской больнице № 1 по адресу: ул. Энгельса, 2; по ул. Ленина, 2 в здании больницы располагался эвакогоспиталь № 2145; не установлено место на-

хождения эвакогоспиталя № 2150 и хирургического подвижного госпиталя № 2251. В здании школы № 7 размещался эвакогоспиталь № 2348. Не установлено место действия терапевтического полевого подвижного госпиталя № 2417, а также эвакогоспиталя № 3386 [3, 4].

Но, несмотря на все трудности, работа наладилась. Над госпиталями шефствовали заводы, фабрики города; медицинские работники и раненые засеивали овес, выращивали для собственных нужд картофель и другие овощи. Проводилось трудовое обучение раненых.

За годы Великой Отечественной войны в городе возросло число среднего медицинского персонала. Первое время было мало палатных медсестер, им не хватало опыта и знаний, но вскоре положение изменилось в лучшую сторону. По неполным данным в Краснодарском крае сандружинницы и медсестры отработали при транспортировке раненых 1 370 000 часов, оказали доврачебную помощь в очагах поражения более чем 5 тысячам человек, отдежурили в госпиталях свыше 400 000 часов, сшили для раненых 15 тысяч пар белья, отремонтировали 57 тысяч пар обуви. Эти сухие факты из отчетов не передают того душевного порыва, той высокой самоотверженности и любви, которые были характерны для медиков Кубани.

Нам не забыть подвиг врачей и медсестер военной поры, у которых был свой фронт и своя передовая, и они одержали победу на этих фронтах, ставя на ноги и возвращая в строй наших бойцов.

Есть и другая сторона работы медиков. Немногие, наверное, знают, что были еще и госпитали для военнопленных. Какое надо было иметь благородство, добрую душу и самоотверженность, чтобы лечить тех, с кем воевала вся страна.

Недалеко от Армавира, в поселке Хуторок Новокубанского района, с 1943 г. по 1949 г. действовал эвакогоспиталь для военнопленных. Госпиталь был рассчитан на 500 коек и находился в ведении Министерства внутренних дел СССР. В разное время госпиталь возглавляли майор медицинской службы Эрман (апрель 1945 г.), майор медицинской службы Евсеев (август 1945 г.), майор медицинской службы Пацуков (1947–1949 гг.). По национальному составу контингент больных в 1947 году был

представлен следующим образом: немцев – 498 человек, венгров – 12 человек, австрийцев – 53 человека, всего 564 человека. По социальному статусу среди пленных были рядовые, ефрейторы, младший и старший офицерский состав.

Пленные в госпиталь поступали в тяжелом состоянии, среди заболеваний лидировали дистрофия, туберкулез легких и костей, различные травмы, травматический невроз, хронический гепатит, заболевания нервной системы, истерия. Наряду с основным лечением врачами госпиталя широко применялись и другие методы лечения: витаминотерапия, диетотерапия, рациональная трудотерапия, общая и лечебная физкультура.

После лечения и освобождения из эвакогоспиталя № 5459 военнопленных отправляли в лагерь для репатриантов, а другую часть пленных по имеющимся компрометирующим их материалам («СС», «СА», «СД») оставляли в лагере [5]. В 1949 году эвакогоспиталь № 5459 был расформирован, и больные пленные, нуждающиеся в дальнейшем лечении, были переведены на лечение в Туапсинское лечебное отделение.

И в заключение хочется отметить, что Победа ковалась не только оружием на фронтах Великой Отечественной, но и самоотверженным трудом, доброй душой и золотыми руками наших врачей и медицинских сестер.

Примечания:

1. См.: Кубань в годы Великой Отечественной войны. 1941 – 1945. Рассекреченные документы. Хроника событий. Краснодар, 2000. С. 183–185.

2. АОАА. Ф. Р-22. Оп. 1. Д. 2.

3. См.: Книга Памяти Армавира. Армавир, 2009. С. 839–871.

4. АОАА. Ф. Р-909. Оп. 2. Д. 19. С. 68.

5. АОАА. Ф. Р-1038. Оп. 1. Д. 1–167.

В.В. Якубов

ВСЁ КАК В «СУДЬБЕ ЧЕЛОВЕКА»: ВОСПОМИНАНИЯ ПАВЛА ЯКОВЛЕВИЧА КОВАЛЁВА О ВОЙНЕ И ПЛЕНЕ

Фильм «Судьба человека» дед смог посмотреть только один раз... По своему характеру был он человеком всецело компанейским, открытым, но подтолкнуть его на разговор, именно о военном периоде

жизни, было задачей не из простых. Не то, что дед отказывался вспоминать войну, или своё пребывание в немецком плену – нет, дело в другом: изложение его всегда получалось каким-то сухим, как мне казалось, без эффектов: пара-тройка эпизодов с политическим комментарием и резюме, мол, ничего хорошего там не было. Вроде, как и тема исчерпана, а получалась какая-то вечная недоговоренность.

Накануне нынешних, больших торжеств, наконец, пришло осознание собрать рассеянное воедино. Из когда-то навязчивых просьб рассказать о нахождении «за границей», а не в плену; из споров на идеологические темы; из эпизодов, застрявших в памяти и из обрывков, наскоро набросанных на клочках бумаги, удалось сложить более-менее последовательное повествование. А еще, из вопросов-подковырок примерно такого типа: как часто приходилось кричать в наступлении «За Родину, за Сталина»: или наивного «доводилось ли стрелять в немцев». Дед, светлая ему память, переносил нелепицы и провокации стойко, не отказывая досужему вопрошающему. Впрочем, коль речь зашла об «отце народов» то, на его памяти в бою редко, кто вспоминал имя Сталина «всуе»; тем более в тот острый период, при нерадостных наших делах на Крымском фронте.

«В 1942 году 18 мая я был ранен в обе ноги и попал в госпиталь на Крымском фронте, практически на берегу моря, почти на самой переправе; кажется, был понедельник. На завтра прошел слух, что немцы, в Керчи, и наше положение отчаянное. Хотя тогда вряд ли точно было ясно, кто и где там находился; наши и немцы, в Керчи или нет, и какое там распределение сил... Такие разговоры были потом.

Как было знать наперед, что с тех дней начнётся исчисление лет плена, и не только моего, но и, между прочим, дяди – Антона Афанасьевича... (*Нитипин Антон Афанасьевич, род. 15.01.1896 г., ст. Лабинская; умер 17 сентября 1942 г., Шталаг 367, г. Минден, Германия. – прим. автора.*). Он, как оказалось, попал к немцам днями раньше, и сгинул где-то в лагерях. Но об этом перестали шептаться много, много позже – после войны, где-то в семидесятые годы.

Минометный и пулеметный огонь накрывал нас бесперерывно, сумасшедшей лавиной. А в это время отдельные подразделения всё грузились, сначала даже

организованно, в надежде доплыть до таманского берега.

Сидим на переправе как пеньки недвижимые, это уже когда ранили, наблюдаем как паромы последние уходят на наш берег, в Тамань, а тот, который еще будет, во всяком случае, так нам пообещали, должен забрать нас – раненых и остатки отступавших. Смотрим, с таманского берега только парому отходить – немец его бомбит без остановки – не пускает... Там вокруг как на ладони всё просматривается: расстояние между берегами небольшое, да и местность открытая. Навстречу немец к нам подходит ближе и ближе, а паром, оттуда никак не может отойти... Ребята видят такое дело, – паршивое дело, – давай спасаться, кто как может, на подручных средствах: кто вплавь, кто на каких-то бревнах, бочках, досках. Впрочем, пошло в дело все, что было на берегу. Но, из-за бешеного авианалёта и бомбежки, добраться к своим удавалось не всем: многие утонули в проливе, да и на самой переправе погибло не меньше. Самолеты и воду, и берег обстреливали. Кругом взрывы наши к берегу, к пристани бегут, кругом паника, одним словом, – стихия. Кому там особенно до раненых дело было... Каждый свою жизнь спасал! Кто раньше догадался, чем все закончится, тот спасся, а остальные, и между прочим очень многие раненые не эвакуировались совсем – не получилось! Не знаю, но там точно не сотни, а, наверно, тысячи плывущих через пролив было, кого так прямо в открытое море уносило – картина страшная. Там я и попал в плен. Теперь что говорить: не организовано было отступление, и оборона бестолковая, потом за все это дело Мехлиса все сильно ругали.

Я идти не мог, куда там плыть... Переплыть пролив здоровому – не просто, а когда бомбежка, и ещё, если учесть сильное течение... Немцы крепко бомбили пристань у Жуковки, в память запало название этого поселка, он почти на берегу моря. Еще, помню, по местности там недалеко маяк был.

Подошел солдатик, имя его не вспомню теперь, знаю, он вроде надеялся еще добраться вплавь. Подошел, видит, что я ни туда не сюда и говорит: «Товарищ командир, гимнастерочка совсем ведь завшивила, лучше будет поменять». Помог сменить гимнастерку. Спасибо ему, я ведь был политруком, и смена гимнастерки на солдатскую помогла потом спасти жизнь. Немцы к пленным

офицерам, политработникам или, допустим, к коммунистам совсем по-другому относились, чем к простым солдатам. У них, уже в плену, в первую очередь надо было узнать, кто из наших коммунисты, комиссары, евреи... Понятно... – идеология.

В Крыму был и первый лагерь для военнопленных: там же, недалеко от переправы, прямо под открытым небом. Да и какой там лагерь, заставили, наших же ребят просто огородить клочок земли колючей проволокой – вот и весь лагерь; жара, пить хочется, удобства, как говорится, здесь же. Много раненых умирали тогда без медицинской помощи в антисанитарии. Дальше пешком гнали на север и лагерь, новые и новые лагеря ... там их столько было пересыльных лагерей... Последний у нас был в Белоруссии, а потом отправили в Германию.

Привезли в Мюнхен, в лагерь Дахау. Сам лагерь внешне был очень хорошо организован, у немцев этого не отнять; чистота, порядок, режим четко построен. Весь лагерь окружен колючей проволокой под напряжением. В первую очередь как приехали нас отправили в баню, а потом выдали номера, которые пришивали на пиджак и штаны. Размещались в бараках, там деревянные нары-кровати в 3 или 4 этажа. Немцы за внешним видом следили жёстко, неряшливости там не терпели, все пуговицы должны быть на месте. Из одежды: штаны и пиджак – полосатые, в белую и синюю полосы и шапочка, белье там и сандалии деревянные... Зимой, конечно, очень холодно но, все же в Германии зимы как-то теплее, чем у нас тогда были. Там, конечно, немцы и издевались, как хотели... Много, много что было...

Может быть, самое главное запомнилось, что кушать было нечего, все время голодные, особенно мы, русские. Немцы там особенно не различали русских, украинцев или белорусов – все считались русскими. Давали, допустим, на завтрак «бродцайт» – это хлеб, с маргарином. Где, какой лишний кусочек хлеба перепадет – это праздник. Чувство голода там было основное и непроходящее. На обед давали какую-то похлебку из травы – суп назывался, из капусты, или из брюквы без мяса; повоскресеньям – бобовый суп. Русским пленным посылки не приходили ни из дому, ни от Красного Креста, а только англичанам, американцам, французам. Немцы сами

говорили: «Сталин вас забыл, вы ему не нужны», пропаганда работала хорошо.

У меня там друзья были; американец-негр и серб – хорошие ребята. Американцы они всегда, как им посылки приходили, делились. Нас подкармливали, то кофе у них был, и им даже шоколад в посылках присылали. Хорошие люди были американцы, да и французы ребята не плохие. Мы только не общались с англичанами, с ними и другие как-то не очень дружили. Они никогда не поделятся и как-то обособленно вели себя. Были в лагере еще поляки, югославы, чехи. Язык между собой мы находили легко, что знаками показывали – это дело быстро освоишь, если жизнь заставит. Потом, на работах ведь много говорить не будешь. А с поляками и сербами нам между собой вообще просто было общаться – почти свои, много общих слов.

Дополнительно продукты от Красногго Креста нам не полагались, тем более из дому, потому, что не было яко бы какого-то договора с нашими, собственно – так говорили, а что на самом деле я, конечно, не знал. Мне в лагере, в лазарете, Красный Крест делал операцию – грыжа.

Голод был, кушать очень хотелось. Работали у немцев-хозяев, их называли «бауэры», там, иногда, удавалось перехватить кое-какой еды. А так, даже траву и улиток кушали, их в рот кладешь, а они пищат. Нас, кто был помоложе и крестьянский труд знал, немцы-хозяева с удовольствием брали в работники. Потом, кто уже «не жилец» и плохо работали, кто от истощения или от голода умирали – тех в крематорий отправляли.

Я даже бежал из лагеря два раза. С работ бежал, мы там договорились и небольшой группой решили удрать, но всех поймали: мы по лесам пытались уйти, прятались несколько дней, с собаками нас нашли. После первого побега сильно избивали перед всеми, чтобы другие видели, показательно... много, что было!.. После второго побега всех особой красной меткой помечали, над номером, как дважды нарушителей режима.

Русских в лагере много было, и кубанцы были. Приходили агитаторы, они особенно звали вступать в армию Власова. Там и те, кто ушел после революции, приходили, агитировали; мол, воевать против коммунистов, против Сталина, за свободу, за Родину, за Кубань и все в таком духе.

Крепко обрабатывали, особенно нас – кубанцев, а кто из казаков шел – еще лучше для них. Там для таких и режим был уже другой. Я от этого старался быть подальше. С одной стороны я ведь комсомольцем, коммунистом был и боялся, чтобы кого знакомого не встретить, чтобы не опознали, или, скажем, кто из старых станичников не увидел. Раньше в станице все на виду были, Ковалевых все знали, и мы всех знали - не спрячешься: отца по Лабинской знали хорошо... Но мне повезло, меня никто не предал. А учуяли бы, что офицер, а притом и политрук – в Крыму бы еще пропал: одним словом – повезло... Кажется, кто-то даже из бывших станичников наших лабинцев приходил агитировать. Ребята рассказывали, но я фамилию его уже не вспомню.

Видел, были в лагере батюшки наши русские: служили, исповедовали, причащали. Но я ведь комсомольцем был до войны, и меня тогда это не очень интересовало.

Вот было: распределяли на работы и в самом лагере и к бауэрам. А то ближе к концу войны стали союзники Мюнхен бомбить – страшно бомбить. Тогда нас вывозили в город разбирать завалы, улицы расчищать. Так и посмотрел на город, собственно, что город – одни руины, но видно, что очень красивый был, старинные здания. Ну и после освобождения, конечно, что-то удалось увидеть, пока домой ехали, через Австрию, Венгрию тоже из вагонов смотрели.

Освободили нас в конце апреля американцы. Выдали нам даже одежду и обувь, кормить хорошо стали. Мы и фотографию на память сделали с ребятами, когда разъезжались. А дома, там была уже другая история: по октябрь-месяц была спецпроверка: кто ты такой, да что было, где да как в лагерь попал. Там специальные анкеты выдавали, свидетели, не меньше двух, должны были рассказать, как ты вел себя у немцев. Следователи из СМЕРШа не раз допрашивали. Потом там военный трибунал; «тройка», выдавала свое решение. Если все нормально, – то демобилизация; давали билет домой, паек, обмундирование и прочее. Некоторые, после проверки потом дальше уже в наши лагеря поехали. В Лабинскую я вернулся накануне 1946 года».

Дома, как рассказывали родные, была вполне типичная для того времени история... С весны 1942 года никакой весточки о судьбе сына, мужа и отца не было. Не было

определенности: ни писем, ни похоронок... тишина... и полное неведение.

«Мы ведь не знали, как молиться» – вспоминали в семье. Тогда женщины между собой говорили так: «если молиться за пропавшего, как “за упокой”, он может вернуться. В конце концов, скорее уже от отчаяния, и начали поминать Павлика, как покойника». В той ситуации, на удивление, благоприятно сработала эта, странная по своей сути, примета.

– Павлик вернулся, Павлик пришел!

– Слава Богу, живой! – суетились женщины на «низу», на родительском, ковалёвском дворе накануне новогодних праздников 1945-46 года; и слезы и радость были там заодно.

Первая встреча дома была с дочерью.

– Светочка, открой дверь!

– Мама никому открывать не разрешила, дома никого нет, – через отверстие от

выпавшего сучка в досчатых сенях насто-роженно смотрел детский глаз.

– Доченька, это я..., папка!

Вспоминали, «когда Павлик пришел с войны», его густая довоенная шевелюра каштанового отлива стала совершенно седой. При этом отмечали; за годы плена не озлобиться, не растерять душевных качеств, не утратить доброго чувства юмора – дорого стоит. Ныне здравствующая сестра иногда вспоминает те трудные, послевоенные, предновогодние дни и бесценный дар – картинку, что нарисовал и подарил Павлик. Как долго потом она, школьница, пыталась копировать «драгоценный сувенир» «с ёлочкой, снегурочкой и медведем».

Фильм «Судьба человека» был для деда абсолютным табу: «“Судьба...” – она очень похожа на мою», – говорил он и, увидев фильм однажды, больше его никогда не смотрел.

VI. ИЗ ИСТОРИКО-КРАЕВЕДЧЕСКОГО НАСЛЕДИЯ МИХАИЛА НИКОЛАЕВИЧА ЛОЖКИНА

Предисловие и публикация
С.Н. Малахова и С.Г. Немченко

В этом разделе публикуются некоторые краеведческие работы М.Н. Ложкина, не утратившие своей ценности для учителя истории и кубановедения. Прежде всего речь идёт о пособии для учителей, над которым долго работал Ложкин, которое выходило по частям, но никогда не издавалось в полном объёме. Речь идёт о работе «Краткие сведения о памятниках археологии и истории Приурупья». Краевед намеревался «сведения» по истории довести вплоть до XX в. Известно также, что Ложкин собирал своеобразную хрестоматию под названием «Древности Приурупья». В первоначальном замысле сборник о «приурупских древностях» должен был представлять сборник публикаций различных авторов, изданных по археологии и истории Приурупья. Предполагалось, что составителем будет М.Н. Ложкин, а редактором выступит доктор исторических наук В.А. Кузнецов. Но из-за отсутствия финансирования, нечёткости самого проекта, а также по техническим причинам издание это не состоялось. Ложкину при поддержке Отраденского университета в 1992 г. удалось только переиздать ценную для истории станицы Отрадной статью Д. Иванова, вышедшую в 6 номере СМОМПК в 1888 г.

«Краткие сведения о памятниках археологии и истории Приурупья» издаются по машинописной копии, с правками автора, внесёнными в текст в августе 1994 г. Поскольку издать это пособие для учителей не представилась возможность, то Михаил Николаевич пошёл по пути «самиздата»: размножил пособие на ксероксе, вложил в скоросшиватели и раздавал учителям истории. В настоящую публикацию «Кратких сведений...» внесены небольшие стилистические правки и исправлены явные ошибки и опечатки.

Писатель Гарий Леонтьевич Немченко (г. Москва) любезно предоставил публикаторам ранее неизвестные работы Михаила Николаевича. Это очерк «Березы на крыше» (фрагмент этой работы был напе-

чатан позднее к юбилею Ложкина в районной «Сельской жизни») и историко-бытовой очерк «Рассказ старого чабана». Обе работы автор намеревался издать в центральной печати. Однако они не вышли. «Рассказ старого чабана» (был завершён в 1979 году) свидетельствует о литературном таланте Михаила Николаевича. Но историк всё же одерживает верх в его творчестве над беллетристом. О политической и духовно-нравственной позиции Ложкина в годы «перестройки» и после неё говорят статьи «Голод 1933-го» (1989), «Атаман ст. Бесскорбной» (1992), «Выставка собак на кладбище» (1996), обращённые к широкой аудитории читателей «Сельской жизни». Своеобразным краеведческим завещанием Михаила Николаевича становятся статьи «Краеведы Приурупья» (1995), «Напишем историю бывших хуторов» (1989), «Что рассказал старик Коцба» (1998). В этих работах проводится идея, что местная история может быть написана только с опорой на индивидуальную человеческую память непосредственных участников исторических и социальных событий, содержится призыв собирать, хранить и анализировать местную историю, и что персональный исторический опыт поколений прошлых лет имеет огромное воспитательное и нравственное значение.

КРАТКИЕ СВЕДЕНИЯ О ПАМЯТНИКАХ АРХЕОЛОГИИ И ИСТОРИИ ПРИУРУПЬЯ

Предисловие

На территории района известно большое количество разнообразных и разновременных памятников археологии и истории: стоянки, курганы, грунтовые могильники, скальные погребения, укрепленные городища, руины архитектурных памятников христианства и крепостных стен XI – начала XIII в. Дополняют их многочисленные находки древних вещей, изделия из кремня, бронзы, железа, монеты, гончарная посуда, ее фрагменты и др.

Все это следы многогранной деятельности многих поколений людей, активно

живших на берегах Урупа и его притоков, предположительно, в течение около миллиона лет, а может быть и больше.

На уроке истории, особенно при изучении истории России, рекомендуется по усмотрению учителя, сообщать сведения краеведческого характера. Изложенные ниже, они дополняют основной объем знаний, установленный программой, расширяют кругозор учащихся, возбуждая интерес к истории родной земли, воспитывая уважение, бережное отношение к памятникам истории и археологии.

Обращение к историческому краеведению содействует и способствует выявлению через учащихся и их родителей, неизвестных доселе памятников археологии. <...> Просим о каждой находке древних вещей, вновь выявленных памятниках археологии сообщать в музей, указывая место, дату находки, описание найденного, фамилию, имя нашедшего, его адрес.

Следы первобытнообщинного строя

В районе повсеместно случайно находят орудия труда и оружие из кремня, разнообразного назначения и разного уровня техники изготовления (коллекция в Отрадненском музее).

Самая древняя стоянка первобытного человека в Приурупье открыта в 1986 году Ленинградскими археологами Л.В. Головановой и В.Б. Дороничевым в Треугольной пещере (верховье р. Гамовской, х. Ильич). В последующие годы в ней производились раскопки. Пещера находится в горах, на высоте около 1510 м., длина ее 11-12 м, при ширине до 3-х метров, высота потолка до 4 м.

Найдено 228 каменных изделий (скрепки, отщепы, осколки и др.), а также кости млекопитающих животных: дикой лошади, благородного оленя (кости последнего вида преобладают), бизона, носорога, пещерного медведя. Дата существования этой древнейшей первобытной стоянки, открытой на территории России – 600-400 тыс. лет до н.э. Предполагается продолжить ее исследования.

Известна стоянка в урочище Постик при впадении р. Гультюк в р. Большая Тенгинь (ст. Подгорная), периода перехода от неолита к бронзовому веку.

Краеведом Н.И. Пташниковым обнаружено скопление изделий из кремня и от-

ходов производства их на р. Б. Тенгинь в урочище Утятник (бывш. к-з им. XX партсъезда, ст. Отрадная).

Адыгейский археолог П.У. Аутлев (Майкоп) открыл местонахождения поделок из кремня (скрепки и др.) на Урупе, близ г. Армавир (см.: Вопросы археологии Адыгеи, Майкоп, 1981. С. 29).

Наша земля хранит каменные неолитические изделия: молотки, топоры с отверстиями, тёсла для обработки древесины, булавы (знак власти старейшин) и др.

Памятники палеолита и неолита Приурупья изучены слабо, поэтому каждая новая находка имеет особую значимость для науки. Рекомендуем обращаться к учащимся, с просьбой сообщать о находках кремня и изделий из него. Найденные изделия приносить в школу для последующей консультации в музее.

В период развития раннего бронзового века (III тыс. до н.э.) одновременно прогрессирует каменная индустрия, достигая высочайшего уровня (симметрия форм, отверстия, шлифование и др.).

Исследуя 4 кургана Большеветегинской курганной группы, археологическая экспедиция Краснодарского историко-археологического музея-заповедника (нач. И.В. Каминская) в 1981 обнаружила каменный топорик хорошей работы, хотя погребение относилось к эпохе бронзы (III тыс. лет до н.э.). Такие же топоры происходят из х. Эстоновского и Трактового.

Эпоха бронзы

Археологические памятники и отдельные находки свидетельствуют о населенности наших мест и в период бронзы с III тыс. до н.э.

На огороде в х. Ильич поднят медный нож, относящийся к началу этого нового этапа развития человечества.

В 1954 г. Н.В. Анфимов (Краснодар) получил от учителя истории, работавшего в средней школе ст. Удобной Г.И. Борискина добытые в курганах: бронзовые серпы, ножи, кинжалы (нач. I тыс. до н.э.).

Большой интерес представляет бронзовое долото с рельефным рисунком на втулке, найденное в 1966 году во время раскопок Н.В. Анфимовым городища Заслонка – VII–IV вв. до н.э. (х. Ильич).

В 1983 г. отрядом археологической экспедиции Краснодарского историко-

археологического музея-заповедника (И.В. Каминская), исследовано 4 кургана эпохи бронзы Большетенгинской курганной группы II тыс. до н.э., расположенных близ Отрадненской птицефабрики. В погребениях найдены бронзовые височные кольца, булавки, подвески и стеклянные бусы.

В женском захоронении 4 кургана № 1 лежало 5 черепов быков, обращенных лобовой частью к черепу погребенной. Очевидно, у древних приурупцев бытовал культ быка.

Курган № 4 оказался насыпанным на месте более древнего поселения Майкопской культуры. Культурный слой его насыщен большим количеством фрагментов гончарной посуды разнообразного назначения последних веков IV тыс. до н.э.

Из случайных находок бронзовых предметов в районе хранятся в Отрадненском музее: серп (п. Маяк), наконечники копья (ст. Передовая), 4 боевых топора (ст. Передовая) (ст. Надежная) (х. Новоэстонский и ст. Подгорная). Дальнейшие археологические раскопки памятников бронзового периода раскрывают яркую картину жизни Приурупья и в тот период.

Скифы на Северном Кавказе

В начальный период раннежелезного века (VIII – VII вв. до н.э.) на Северном Кавказе обитали кочевники киммерийцы, их постепенно вытеснил более сильный племенной союз скифы в VII – VI вв. до н.э. оставив убедительные доказательства своего пребывания на Урупе.

В Отрадненском государственном музее имеются скифские каменные изваяния воинов, обычно находящиеся на курганах. Одно из них найдено на кургане близ х. Зеленчук-Мостового, второе – из с. Рудь, третье – из ст. Бесстрашной, датируются VII – VI вв. до н.э. Эти произведения древних скульпторов выявлены и привезены в музей при содействии учителей истории: Соляника Г.И. (ст. Бесстрашная), Клочкова К.Т. (х. Зеленчук-Мостовой) и Куцумелова Р.Ф. (с. Рудь).

Найдено 7 скифских железных мечей-акинаков (ст. Удобная) и по одному в ст. Надежной и в х. Романчук. Были они на вооружении не только скифов, но, очевидно, и их союзников, распространялись и в соседние страны (конец VII – начало V вв. до н.э.) Находили в Приурупье и бронзовые

наконечники для стрел скифского типа.

Из ст. Спокойной происходит бронзовый уздечный набор IV в. до н.э. с налобником в виде льва и псалии (трэнзеля), изображающие трехголовых драконов по мотивам скифской мифологии. Учитель А.Н. Илющенко из ст. Подгорной передал в музей ст. Отрадной бронзовый литой уздечный набор (удила, псалии) IV в. до н.э.

Для скифского искусства характерен, так называемый звериный стиль. Фигуры зверей изображали на металлической посуде, украшениях, одежде, оформлении оружия, сбруи, употребляя для этого не только бронзу, железо, но и драгоценные металлы – золото, серебро.

О жизни скифов продолжают споры по поводу постоянного или временного пребывания их на Северном Кавказе. Сторонники последнего мнения допускают только временное проживание их на Кубани, и в период между завоевательными походами в Закавказье и Малую Азию в VII в. до н.э.

В Краснодарском крае исследованы скифские курганы с захоронениями богатых вождей, сопровождающиеся большим количеством золотых и серебряных украшений, посуды, ножен, высокохудожественной работы. Некоторые ученые приписывают их синдо-меотам, отдаленным предкам современных кабардинцев, адыгов, черкесов, но большинство всё же определяют их скифскими.

В Приурупье сотни курганов сохранились до наших дней, вполне возможно, что при исследовании их в будущем, могут быть обнаружены и богатые скифские захоронения, но и перечисленных находок уже достаточно для доказательства пребывания скифов на нашей земле.

О связях населения Приурупья с причерноморскими античными колониями, Боспором

Они подтверждаются предметами торгового обмена. Найдены фрагменты греческих амфор конца V в. в станицах Отрадной и Бесстрашной.

Местные древние гончары возможно пытались копировать образцы посуды античности. В погребальных каменных ящиках III в. до н.э. при расчистке ограбленных погребений оказался килик, глиняный двуручный сосуд для вина. Мастеру удалось воспроизвести его форму (х. Ильич).

В октябре 1993 г. археологическая экспедиция Армавирского краеведческого музея (Лопатин А.П., Лопатина Т.Е.) при раскопках кургана около Спокойненского кирпичного завода нашла во впускном погребении греческий канфар со следами орнамента.

Известны из погребений стеклянные каплевидные или амфорообразные бусы III в. до н.э из античного города Боспора (х. Ильич).

Из причерноморских торгово-ремесленных центров попадали сюда и разнообразные стеклянные, пастовые, янтарные бусы, а также другие женские украшения: браслеты стеклянные различного цвета, бронзовые височные подвески и др.

Имеется четкое изображение головы Медузы Горгоны на боспорской керамической дисковидной подвеске из могильника близ х.Санькова (I в. до н.э.).

Есть изделия из египетского фаянса, изображающие фигурки бога Беса (покровителя семьи) и лежащего льва I – II вв. до н.э. (Мостовой могильник, ст. Отрадная). Копировали «египетский фаянс» и в Боспоре.

Перечисленные вещи причерноморского импорта в Приурупье достаточно иллюстрируют обмен местного населения с ближними западными соседями на протяжении многих веков.

Феодализм на Урупе

О появлении алан на Северном Кавказе в I веке известно из письменных источников того времени.

Выйдя из сарматской среды, пройдя большой и сложный путь от кочевого образа жизни к осёдлости, от кочевий к городам, вступив в раннее средневековье XI – XIII вв., раннесредневековые аланы образовали в верховьях бассейна Кубани государства, Западную Аланию, столичный центр которого располагался, очевидно, в Нижнем Архызе (Карачаево-Черкесская республика).

Теперь на базе Нижнеархызского городища организован историко-археологический музей-заповедник.

В регионе выявлены многочисленные археологические памятники аланского времени: городища, поселения, кладбища-могильники, христианские храмы, языческие святилища, каменные и нательные кресты, камни с изображением крестов с греческими надписями, каменные статуи, монеты, предметы быта и т.д.

В Отрадненском районе в 60-е годы открыто Ильичёвское средневековое городище, расцвет которого пришелся на IX – XIII вв. Территория его заселялась с ранних времен, что подтверждают находки орудий из камня.

Удачно расположенное на горных полянах между глубокими ущельями рек Урупа, Кувы и Гамовской, оно было дополнено искусственными оборонительными сооружениями, состоящими из рвов и валов (три рубежа) и четырьмя каменными крепостными стенами. Две из них на расстоянии 1 км друг от друга оберегали центр городища, посёлок городского типа, упираясь краями в ущелья рек Урупа и Гамовской – современное название этой территории: «Поляна летней МТФ» (МТФ – молочно-товарная ферма).

В 7 км от центра городища, по направлению к современной ст. Преградной, КЧР, построены еще 2 стены («дальние стены»), по краям частично сохранившиеся. Они сложены из подтесанных плит известняка на известковом растворе.

Подход к памятнику с юга охранялся сторожевым Перевертайским городищем с крепостной стеной, перекрывающей его территорию между Урупским и Перевертайским ущельями (балка Перевертайка).

Оно представляло для противника опасность флангового удара слева (юго-запада). Это городище не исследовано. Открыли его охотники ст. Передовой, показал автору – Г.И. Тульнев.

Площадь Ильичёвского городища более 500 га, протяженность 15 км. Между оборонительными рубежами, вероятно, могли размещаться поселки земледельцев и скотоводов (урочище Херсон, Трубный, Гридина Поляна и др.). Они определяются по скоплению гончарной керамики, металлических шлаков, костей животных и др. предметов, обнаруженных на пашне.

Население жило и на примыкающих территориях к городищу х. Ильич, бывший посёлок лесхоза на Урупе, Первая и Вторая поляны в нижнем течении р. Гамовской. Все они тяготели к нему как к торговому, ремесленному, административному и религиозному центру. Во время нападения врагов, население укрывалось на укрепленной территории городища.

Военно-стратегическое значение городища очевидно: оно контролировало путь

по Урупскому ущелью, а также важную дорогу, связывавшую соседние земли Алании – на р. Большая Лаба и далее на Запад.

Мощная система оборонительных сооружений характерна для феодального общества, времени междоусобиц, военных столкновений с соседними народами и народных возмущений.

Небольшие укрепленные городища зарегистрированы ещё и выше по Урупу, близ ст. Преградской, вполне возможно, что они не все ещё известны нам, ибо не обследовано левобережье Урупа от х. Ильич до Преградской и другие места нашего района. В этом отношении перспективны горные окрестности ст. Бесстрашной, Подгорной, Надежной.

В первой четверти X в. (913–925 гг.) аланская феодальная знать принимает христианскую веру из Византии, заинтересованной в укреплении своих военно-политических позиций на Северном Кавказе, учитывая значительный вес Алании в регионе.

При помощи царей Абхазии, миссионеры Константинопольского патриарха, прибывшие из Византии, проникали в верховья бассейна Кубани через Клухорский, Санчарский и др. кавказские перевалы. Цари Алании и приближенная к ним знать первыми приняли христианскую веру, она стала государственной, как и в соседних странах: Абхазии, Грузии, Армении (IV в.), Киевской Руси (988).

Это событие укрепило международное положение Алании, подняло авторитет ее правителей, усилило их власть.

Трудовой народ, воспитанный на мировоззренческих принципах язычества, сопротивлялся, не мог сразу принять новую религию. И эта борьба продолжалась в течение двух веков. Вполне возможно, миссионеры встречали и активное сопротивление язычников. Вспомним по аналогии этот процесс в Киевской Руси, позднее в Удмуртии, Коми и др.

Начался ускоренный процесс строительства христианских храмов в городах Нижний Архыз, Ильичёвское городище и в значительных сельских поселках. Например, обнаружены руины церкви небольших размеров близ бывшего х. Калинин на р. Куве, где признаков города не обнаружено.

Известно местонахождение их более чем в 50 пунктах верховий бассейна Кубани. Из них исследованы на Ильичевском горо-

дище руины семи храмов и еще более 5 ждут своей очереди. Наиболее хорошо сохранились три храма в Нижнем Архызе, по одному – на Кубани и в Сентах, на Теберде, (КЧР), которые датируются IX – X вв.

Архитектура городищенских храмов № 1,3,4 характерна для Абхазии и Западной Грузии XI – XII вв., что свидетельствует о связях западных аланских центров Северного Кавказа с Закавказьем, хотя влияние Византии в этом отношении в верховьях Кубани преобладало.

В храме № 1 открыта пока единственная на Северном Кавказе каменная алтарная преграда, украшенная резным орнаментом (360 фрагментов), типичная для Грузии XI – начала XII в.

Храм № 3 базиличного типа – начала XIII в. пока единственный по архитектурному решению на Северном Кавказе. Кроме того, в этом храме имеется отдельное помещение в его северном притворе со склепом (ограблен), свидетельствующий о классовом составе населения городища. В нем мог быть захоронен знатный феодал или духовное лицо высокого ранга.

Предположительно, на прилегающей территории к городищу намечилось месторасположение святилищ, первоначально языческих, а затем превращенных служителями новой религии в христианские. Их пока удалось обнаружить два. На седловине скалы Первое окно в Кувинском ущелье (х. Ильич), открыты остатки стен христианского храма XI в. На подъеме к нему из ущелья, на глубине 0,5-0,6 м, грунт содержит фрагменты гончарной керамики, более ранней, чем на городище, очевидно, это место посещалось довольно длительное время. У подножия скалы известны находки не только керамики, но и железных шлаков.

Второе святилище на скале Барабан, в Урупском ущелье (х. Ильич), предполагается по тем же признакам. Едва ли процесс христианизации происходил гладко и в этом случае.

В течение 4-х полевых сезонов (1966–1968) археологическая экспедиция Краснодарского пединститута под рук. Н.В. Анфимова и автора, силами студентов I курса исторического факультета производили раскопки на Ильичёвском городище. Были открыты вещественные доказательства хозяйственной и духовной жизни его населения X – XIII вв. Люди занимались земледелием,

найлены жернова ручных мельниц, обнаружены кости домашних животных: крупного рогатого скота, овец, лошадей, кур, свиней. Следы охоты подтверждаются находками клыков диких кабанов, фрагментами рогов оленей, зубами зайца, медведя.

Развитие ремесел доказывают изделия кузнецов: железные гвозди, строительные скобы, ножи, шила, кресала, наконечники для стрел, кованые кресты. Металлурги оставили железные шлаки после выплавки металла. Найдено большое количество гончарной керамики разнообразного назначения. При раскопке в храме № 3 удалось поднять два красно-глиняных кувшина, произведенных на гончарном круге. В нижней части ручья Балабановского ущелья (х. Ильич) замечен завал гончарной печи (не исследована). Косторезы делали пуговицы, накладки для луков, ручки для ножей.

В центре городища оказалась половинка литейной формы для производства крестовидных серег из твердого песчаника, железный молоток, чеканка.

В скальных погребениях городища, благодаря особому микроклимату, сохранились уникальные изделия из дерева VII – VIII вв. Естественно, прогресс ремесла продолжался и в последующее время.

В Краснодарском государственном историко-археологическом музее заповеднике и в Отрадненском государственном историко-краеведческом музее хранятся эти изделия из древесины: гробы и их фрагменты (дуб), посуда (клен, дуб), туалетная коробка, столы, ручки для инструментов, древки для стрел, черенки для железных тесел и др.

Домашнее производство ткани представлено фрагментами льняных и конопляных тканей, из которых изготавливалась одежда. Найлены образцы войлока и выделанной кожи.

В условиях господства натурального хозяйства в каждой семье делали все необходимое, но допустимо наличие производства отдельными умельцами товаров для обмена.

В указанных музеях находятся предметы импорта, характеризующие внешние связи аланского общества Приурупья. Имеется большой набор разнообразных по форме бус: стеклянные, янтарные, каменные, костяные, сердоликовые.

Женщины украшали руки бронзовыми перстнями, браслетами из бронзы, стекла, железа, пользовались височными подвесками. Найден набор туалетных принадлежностей для женщин: железные пинцеты, бронзовые булавки, копоушки, ложечки для крема и др.

К столу состоятельных людей городища с Азовского и Черноморского побережий доставляли соленую и вяленую рыбу осетровых пород, сохранились их кости.

Впервые в Краснодарском крае зарегистрированы следы Великого шелкового пути в скальных погребениях VII – VIII вв. в Ильичёвском городище (раскопки М.Н. Ложкина, И.В. Каминской, В.Н. Каминского). Найлены образцы шелковых тканей из Византии, Сирии, Китая.

Экспедицией Н.В.Анфимова и М.Н. Ложкина открыты остатки фундаментов и стен четырёх церквей (XI – XIII вв.) в центре городища и одна – XI в. – на седловине скалы «Первое окно», в Кувинском ущелье.

Экспедицией А.В. Гадло (Ленинград) в 1971 г. вычищены руины архитектурного сооружения на Серкином шпиле (х. Ильич). По мнению исследователя, там были открыты останки жилого помещения XI в. Имеются по этому поводу и другие мнения. Предполагается, что открыт ещё один христианский храм, но сирийского архитектурного облика, рядом с ним христианское кладбище.

В 1982 году Ложкиным раскопаны руины христианской часовни XI в. на скале Барабан.

В храме № 1 городища найдена византийская золотая монета императора Никифора Вотаниата (1078–1081 гг.) с поясным изображением его на обратной стороне. Она могла использоваться и как иконка, ибо над образом Христа, на лицевой стороне, пробито отверстие для подвешивания. Среди находок имеются нательные бронзовые крестики византийского, киевского и сирийского обликов (х. Ильич, городище).

С введением христианства население знакомилось с новыми для них правилами поведения на основе евангельских заповедей. Духовенство отрицало кровную месть, многоженство, рабство, бытовавшие среди алан.

В связи со строительством каменных храмов происходило ознакомление с традициями передовой архитектуры того времени. Производили впечатление фрески,

украшавшие стены церквей, яркие, блестящие одеяния священников при свете свечей, стройное хоровое пение в церкви, торжественная служба, особенно в дни больших праздников.

С новой религией появилась и письменность. Найдены надписи на каменном кресте со скалы Барабан (х. Ильич), на нем читается грекоязычная надпись «Ника» («Победа»), к сожалению, остальные пять строк не читаются. Первыми грамотными людьми, явившимися в ущельях наших гор были греческие священники, монахи. Допустимо появление грамотных из среды местного населения.

Христианство будило и развивало мысль у темного, неграмотного населения, приобщало их к духовности, играя прогрессивную роль в развитии аланского общества.

Западная Алания перестала существовать в связи с нашествием монгольских ханов в XIII веке и среднеазиатского завоевателя Тимура в конце XIV века. Письменные источники об этом событии дополняются находками и на городище, где найдены тяжелые железные наконечники для стрел монгольского типа, а на х. Ильич – две золотоордынские серебряные монеты XIV века. В 1988–1989 гг. археологическая экспедиция Краснодарского историко-археологического государственного музея-заповедника под руководством В.Н. Каминского и И.В. Каминской провели весьма результативные исследования Ильичёвского городища. Открыты останки стен небольшого храма № 5. Заметны следы трагической гибели здания во времена пожара, предполагается, что оно произошло во время нашествия монгольских ханов в XIII в. У западного дверного проема оказался скелет девочки лет 8-10, придавленный камнями. Ребенок погиб от насильственной смерти. Около стен расчищено несколько десятков погребений мужчин и женщин, очевидно, того же времени.

Предполагается временное использование ханской администрацией городища для своей ставки. В последующие века оно не достигло такого значения, как в аланское время.

Аланы, сохранившие возможность сопротивляться, укрепились в неприступных горных ущельях современной Северной Осетии, и в невероятно тяжелых условиях сдерживали нападения врагов, сформировали осетинский этнос.

Опустевшие места бывшей Западной Алании заняли в XIII веке кабардинцы и черкесы. С Черноморского побережья Абхазии, миновав по тропам Кавказский хребет, переселились абазинцы в верховья Большой Лабы, Урупа. К середине XIX столетия в окрестностях современной Преградной они жили в 4-х аулах и ещё в одном, там, где сейчас х. Ильич.

Под влиянием турок ислам утвердился окончательно у горцев к концу средневековья, христианство постепенно утратило свои позиции.

Список памятников раннего средневековья Алании пополнится новыми открытиями, большие надежды возлагаются исследователями на территорию окрестностей ст. Подгорной и ст. Бесстрашной. Оценивая рельеф местности, близость к Ильичёвскому городищу здесь предполагается наличие аланских селищ, городищ, могильников, не исключая находки разрушенных каменных храмов.

Большую помощь в их поиске могут оказать учащиеся, охотники, работники лесоохраны. Рекомендуется наметить план обследования определенной части территории при помощи учащихся, устраивая походы, экскурсии, совершать поиск. Обо всех вновь открытых памятниках просим сообщать в Отрадненский музей.

Крепость на Урупе (из Нартского эпоса)

Интересны и важны соображения, высказанные доктором исторических наук В.А.Кузнецовым по поводу упоминания реки *Уарп* – Уруп в осетинском нартском эпосе (см.: Кузнецов В.А. Нарты и некоторые вопросы истории осетинского народа. Орджоникидзе, 1980). В сказаниях о нартах неоднократно упоминается Уарп. На *Уарпе Фидар* (крепость) живут *Уарп* со своей женой *Уарп-Асхин* (княгиней), здесь живет *святой Уастыржи* (св. Георгий), в крепости Уарпа совещаются небесные силы. В.А. Кузнецов, на основании археологического комплекса Ильичёвского городища и скальных погребений в ущельях Урупа, Кувы и Гамовской, – отождествляют этот комплекс с нартской твердыней «Уарп-Фидар». Нартские сказания о бурных событиях на Уарпе, отзвуки каких-то реальных, исторических событий в жизни аланского общества. Может быть, это отголоски

воспоминаний о пограничных столкновениях с адыгскими племенами, жившими западнее р. Бол. Лабы, или же в памяти народной сохранились рассказы о нападениях на алан кочевников в Кубанской равнине. Во всяком случае, упоминание Урупа в осетинском народном эпосе свидетельствует о том, что их предки некогда хорошо знали «Уарп-Фидар» и жили в его долине. Эти соображения имеют существенное значение при определенной этнической принадлежности, описанных нами выше археологических памятников.

Таким образом, начинает восстанавливаться еще одна забытая страница из истории аланов – предков современного осетинского народа.

«Сказания о нартах» сохранились в памяти народов Северного Кавказа, как повествование о героях прошлого, полулюдах-полубогах. Истоки нартского осетинского эпоса уходят своими корнями в далекое прошлое, к скифо-сарматским временам. «От глубокой древности фольклор неотступно и своеобразно сопутствует истории» (А.М. Горький).

Из абазинского народного эпоса

В нём тоже упоминается долина Уарпа, героиня из абазинского эпоса *Сатана* моет лицо в Уарпе. Фигурирует одно из действующих лиц сказания Кувы – Арпыс: «Там, где жили мы, кувяне, где находились мы, река течет. Того, кого называли Куыв Арпыс, стоял в том селении, где жили мы, где обитали мы».

Создание народного эпоса, дополнения, изменения, разные вариации происходят непрерывно. Наслаиваются новые отражения действительности.

Термин *Кувы* происходят из действительного названия реки *Кувы* (*Кува*, *Кувве*), протекающей там, где находится современный х. Ильич Отрадненского района. Теперь это название звучит как *Кува*, *Кувэ* произносил его один раз должитель аула Старокувинского (КЧР).

Кувве в переводе с адыгейского языка *глубокопахущая*; действительно, она за многие годы пропахала себе путь в глубоком ущелье, вплоть до впадения в Уруп.

В середине XIX века на реке Куве жили в ауле абазинцы, которых выселили в 1864 году на Бол. Зеленчук. Они основали новый аул, теперь их стало два – Староку-

винский и Новокувинский. В поздних вариациях эпоса эти события и нашли своё отражение (Нарты. Абазинский народный эпос. Черкесск, 1975. С. 187–188).

Голос из XVII века

Обобщающих публикаций по истории кабардинцев, черкесов, абазинцев, ногайев, живших в Приурупье после трагических событий XIII в. и походов Тамерлана в конце XIV вв. пока не появилось, это дело будущего.

А потому каждое повествование побывавших в знакомых нам местах в далекие времена вызывает особый интерес.

Турецкий путешественник Эвлия Челеби (1610 – около 1682 гг.) в середине XVII века дважды побывал на Северном Кавказе. Посетил много стран, оставил «Книгу путешествий», изданную в 10-ти томах в Турции, переведенную на многие европейские языки, частично и на русский. Нас интересует его поездка в 1666–1667 гг., когда он сопровождал бывшего Крымского хана Муххамеда Гирея IV, смещенного с престола турецким султаном и направлявшегося на постоянное место жительства в Дагестан.

Маршрут начался на Таманском полуострове и продолжился дальше на восток. Надо полагать, что группа путешественников состояла из многочисленной охраны, слуг (рабов, крепостных), родственников бывшего хана, гарема, да и Эвлия Челеби не один ехал, он же представлял правительство турецкого султана.

По пути записывал свои наблюдения: географические названия, населенные пункты, быт народа, численность населения и т.д. Его голос из середины XVII в. сообщает огромное количество фактов. Но путешественник допускал некоторые неточности, вольное обращение с историческими фактами, проявлял склонность и к фантазированию.

Как правомерный мусульманин, превозносил Турцию, высокомерно относился к другим народам, то есть не принявшим ислам. Простим ему это, он был сыном своего века.

Проехав страну «Мамшухо» на Большой и Малой Лабе, где жило адыгейское племя махошевцев, путешественники оказались на берегу Урупа, Большого и Малого Тегиней. Э.Челеби сообщает, что жили здесь «Беснебай», т.е. адыгейское племя

бесленевцев. Их князя называет беом, у турок и татар именно так именно звали военачальников разного ранга: «Он распоряжается в общей сложности пятью тысячами отважных, отборных воинов, конных и пеших. Народ этот смелый, сильный и мужественный».

Э. Челеби пусть кратко, противоречиво, но частично приоткрыл для нас завесу времени, отделявшую нас более чем трехсотлетним периодом от истории Приурупья позднего средневековья; подтвердил бесленевское население по Урупу, Большому и Малому Тегиням, жившее в большом поселке «пшухо» под властью князя (бея) в условиях формирования феодальных отношений.

В середине прошлого столетия, после междоусобных столкновений, нападения крымских татар, на Уруп и Тегиня находилось около двух десятков аулов. Путешественник подчеркивает гостеприимство жителей как характерную черту для всех адыгов. Им подарили прекрасных и милостивых девушек и невольников. И такое было: продажа в рабство продолжалась у горцев до конца Кавказской войны.

Следы связей Гиреев и с приурупскими горцами прослеживаются до середины XIX столетия. На карте русского военного командования на Кавказе 1847 года значится аул Крым-Гирея Дошукова, там, где теперь находится станица Надёжная. Конкретно, кто был его основателем, и при каких обстоятельствах, нам неизвестно, какое имел он отношение к династии крымских Гиреев – сведениями такими тоже не располагаем; мог быть опальным родственником ханов Гиреев, сосланным в эти места, или по другой какой-либо причине мог оказаться на берегу Бол.Тегиня.

Весьма любопытно сообщение и о реке Пяндж и Хасан, но Челеби не ходил к этому месту. Вымысел? Едва ли, правомерный мусульманин мог позволить себе такую вольность.

С XIII в. началось заселение приурупских земель кабардинцами, затем бесленевцами, абазинцами, ногайцами. До середины XIX века осваивали эти земли, опустевшие после разгрома западных алан в XIII в. монгольскими ханами и Тамерланом в конце XIV в. Этими народами Приурупья пройден трудный путь социально-экономического развития. Обстановка усложнялась военными столкновениями между племен-

ными подразделениями адыгов, а их было двенадцать, непростые отношения возникали с турками, Крымским ханством. Адыгские аулы подвергались нападению, разорению, пленению мирных жителей с последующей продажей в рабство.

На отдельных этапах развития кабардинские князья брали ежегодно дань с бесленевцев, абазин, ногайцев.

Далее Э. Челеби описывает «стоянку Хатыркой». Он пишет: «В древности это было пшуко народа басней. Пшуко – община из одного рода адыгэ, слившаяся в одном поселке по кварталам». И далее: «Это пшуко построено подобно Бахчисараю, в просторном ущелье, по обеим сторонам которого каменные скалы. Оно достигает того, чтобы назвать городом».

Сравнивая поселок с Бахчисараем, столицей Крымского ханства, Челеби увлекся и преувеличивал. Но поселок был, и большой, но где? Узнаем ли?

Далее путешественник еще более фантазирует, по его словам, этот народ «... расселился до самых земель Чин (Китай), Факфур (Франция) и Москва». Сообщает он и о хорошем приеме, устроенном беом бывшему крымскому хану, а значит и Челеби, как представителю блистательной Порты. Ибо они, то есть «князья Беснебай, с ханом родственники по линии семейства и потомков».

Известны родственные связи адыгских князей с Крымским ханом, сыновья которых брали в жены черкешенок из знатных родов и наоборот, адыгейские князья роднились с крымскими феодалами. Гаремы турецкого султана пополнялись красавицами Северного Кавказа.

Пишет путешественники о реках Кюгю и Кегене: «Эти две реки весьма близки одна к другой, обе текут в реку Кубань». Исследователи его сочинений полагают, что так называл он реки Большой и Малый Тегинь, допустив ошибку, она впадает не в Кубань, а в Уруп.

Дальше сообщаются весьма для нас интересные сведения: «В двух часах отсюда (откуда? – М.Л.) находится место погребения – гробница Имама Хасана (Пяндж-и-Хасан), борца за веру, обладателя достоинства и мужества, могучего и достопамятного потомка пророка», т.е. место паломничества (гробница) его святости Пяндж-и-Хасан у местного населения было почитаемым, но

Челеби и его спутники сами не ходили к святыне. Эти сведения Э. Челеби получил из неизвестного нам источника.

В переводе на русский слово «пяндж» – пятерня, отпечаток человеческой пятерни, Хасан – имя пророка, внука основателя ислама Муххамеда (Магомета).

Дальше турецкий путешественник пишет: «... а находится это место поклонения у подножия, где протекает река Уруп». Э. Челеби пытается уточнить нахождения гробницы пророка, и указывает – «весьма близко от стоянки Беснебай».

В честь Пяндж-и-Хасан ежегодно в июне проходила ярмарка, на которую приезжали купцы из многих стран (автор перечислил все, очевидно, которые знал), даже отмечает купцов из Китая и Англии, что, конечно, исключается.

Поклонение святому и торг проходили в одно и то же время выше Большого и Малого Тегиней: «Среди больших деревьев, под сводом величественного купола в раке из белого мрамора в металлической шкапулке помещены отпечатки сомкнутых рук имама Хасана».

Рака – большой ларец для хранения мощей святых, в виде сундука, саркофага или архитектурного сооружения.

Дается и описание торгового: «Приехавшие купцы ставят шатры, палатки, натягивают тенты, делают навесы. В усеянной тюльпанами степи словно бурлит человеческая река, 40 дней длится торг. Все товары выносятся на площадь дружбы, покупаются или продаются».

И далее описывается идиллическая картина: «Ни один не глянет со злым умыслом на товары другого, воровства нет и в помине, но на время ярмарки запрещено под страхом строгого наказания. В другое время черкесы так и стреляют глазами — где бы что своровать».

К этому святому месту приходят дервиши из Дагестана. Это пора неповторимых зрелищ». Дервиши у мусульман – странствующие монахи. Но поскольку случаи воровства все же наблюдались, сообщается способ выявления виновных. Провинившего ведут к зданию святого места и предлагают ударить рукой в дверь: «Если человек виноват, он боится ударить и признает, что взял имущество и добровольно отдает его хозяину. Невиновный смело ударяет в дверь и тогда его освобождают. Однако,

если он виновен, но стыдится людей и смело ударяет рукой в дверь, тогда по велению Аллаха, он сгорает, делаясь чёрным-пречёрным и умирает». Добавляет Челеби и любопытную деталь, по преданию: «...доска от двери, по которой ударяют рукой – доска от Ноева ковчега». Дальше путешественники достигли Большого и Малого Зеленчуков, которые Челеби называет Бююк Энджек и Бююк Дженжек. Побывав в Дагестане, Эвлия Челеби вернулся в Турцию, но по пути, пролежавшему севернее первоначального. Мусульманский мавзолей XVII в. в 4-х км южнее ст. Преградной (КЧР) не сохранился.

Через Кавказские горы на Уруп

Барон Фёдор Фёдорович Торнау (1810–1896) происходит из прибалтийских немцев. Его дед – генерал екатерининских времен, отец – полковник, участник Отечественной войны 1812 года, умер от раны полученной в Дрезденском сражении 1813 г.

Фёдор Торнау получил хорошее первоначальное образование и семейное воспитание, затем окончил Царскосельский лицей, с 1828 г. на военной службе, участник русско-турецкой войны 1828–1829 гг., подавления восстания в Польше, 12 лет служил на Кавказе, ранен в Чечне.

По Адрианопольскому миру 1828 г. Турция официально отказалась от прав на восточное Черноморское побережье Кавказа, однако, продолжала усиливать помощь горским народам, призывая оказывать сопротивление России, стремившейся установить свое господство на Кавказе. Для упрочения позиций России в этом регионе строили и укрепленные пункты-крепости по Черноморскому побережью, где размещались гарнизоны, которые общались друг с другом только морским путем, находясь постоянно под обстрелом горцев. Офицеры и солдаты болели, испытывали затруднения в питании, переживали оторванность от родины.

От Гагр до Адлера на расстоянии 200 км у русских вообще сообщения не было, это участок полностью контролировался горцами из черкесских (адыгских) племен: шапсугами и убыхами.

Хотя Абхазия в 1810 г. присоединилась к России, но некоторая часть населения продолжала сопротивляться.

Командование русской армией крайне нуждалось в уточнении физико-географических сведений о побережье, сведений о состоянии дорог, населенных пунктов, численности населения и, говоря современным языком, о его политико-моральном состоянии. Для получения таких сведений командование решило организовать разведку, это рискованное и трудное дело поручили подготовленному боевому офицеру Ф.Ф. Торнау, согласившемуся добровольно выполнять задание. Воспитанный в семье с военными традициями, с высокими понятиями о чувстве ответственности, чести, молодой храбрый офицер стремился к новому, не боясь риска и, конечно, мечтая об известности, славе, наградах и чинах. Пред ним стояла задача побывать на побережье от Гагр до Адлера.

Готовясь к этому опасному мероприятию, он вначале отправился из Тифлиса в Абхазию (подробной картой командование не располагало). Познакомился с абхазскими офицерами на русской службе из дворянской среды. Разведчик постепенно преобразился, отрастил бороду, одевался как горец, подражал их поведению, осваивал горские обычаи.

Разъезжая по Абхазии верхом в компании друзей, знакомился с местностью, всё замечая, скрывая кто он на самом деле. Распустили слух, что он гость из Кабарды, языка местного не знает. Каждый раз менял одежду, лошадь, маршруты, дабы не вызвать подозрение у противников России. Все путевые наблюдения записывал и докладывал командованию. Постепенно подбиралась группа надежных товарищей для предстоящего похода.

От первоначального маршрута проникновения на побережье с юга пришлось отказаться. В условиях повышенной подозрительности населения по пути от Гагр к Адлеру мероприятие обрекалось на провал. Решили попасть с севера, перейти Кавказские горы и, при помощи абхазских князей Лоовых, другой перевальной тропой оказаться в менее опасном месте на берегу Черного моря, освоившись среди населения, затем обследовать намеченную местность. Окончательно наметилась разведывательная группа из 7 человек, кроме Ф. Торнау в неё вошли абхазские дворяне Муты Шакрыл, желавший получить офицерский чин и С. Мкамба с двумя слугами, последний

выговорил оплату за поход – 30 р., для слуги – 25 р. Главный проводник, семидесятилетний Хатхуа, опытный охотник, согласился в путь за 50 руб., и охотник Багры, тоже неоднократно переходивший хребет туда и обратно, «горный волк». Последний, по простоте крестьянской, не доверявший ещё рыночным отношениям, хотел иметь за рискованный переход не деньги, а лошадь с седлом, уздечкой и двух коров с телятами.

После долгих обсуждений подготовки к проведению похода дали другу клятву верности. Ф.Торнау породнился с крестьянами, супругами Багры, пройдя обряд усыновления, закрепив его подарками: «отцу преподнес кинжал с золотой насечкой, матери вручил несколько кусков холста, ножницы, иголки, представляющие большую ценность для абхазских крестьян Псху».

В июне 1835 года началось путешествие. И только на седьмой день разведчики вышли к седловине Главного Кавказского хребта, покрытого вечными снегами. Вели за собой оседланных лошадей, преодолевая крутые каменные подъемы, спуски, горные бурные реки, испытав страшные бури. В канун седьмого дня съели последний кусок баранины и стали довольствоваться горстью проса на ужин. Рассчитывали на удачную охоту, но как нарочно только на значительном расстоянии появлялись туры и немедленно исчезали.

Наконец достигли водораздела кавказских рек, где исток Бзыби стремился к Черному морю, а р. Б. Зеленчук в Кубань. При спуске в его ущелье удалось убить вожака стада лохматых бурых зубров.

Торнау оказался первым, между русскими, имевшими случай видеть этого редкого кавказского дикого животного и охотится на него. Тогда они еще водились в глубоких ущельях рек Кяфар (впадает в Большой Зеленчук), Урупа, Большого и Малого Зеленчуков. Шкура убитого зубровожака оказалась настолько большой, что ей укрывались в весьма прохладную ночь все семь отважных путников. Федор Федорович, сытно поев свежего мяса, намеревался привезти на Кавказскую линию шкуру животного, его голову и копыта для доказательства, что зубры действительно водятся на Кавказе. Но пришлось отказаться, ибо одна из лошадей не выдержала такого груза и один дневной переход.

Каждый день разведчик вел путевые записи, секретно от остальных путешественников, опасаясь, что в случае какого-либо несчастья, его могли заподозрить в шпионаже.

От вершины Зеленчуков через высокий скалистый гребень перешли на р. Кыфир, «где стояли развалины древней церкви». Следы её в наше время не обнаружены. Затем, минуя крутые склоны Главного хребта, вышли к верхнему течению р. Урупа, где жили башилбаевцы (абазинское племя). По имеющимся сведениям в исторической литературе, к середине XIX века там располагалось четыре абазинских аула, в районе современной ст. Преградной (КЧР). Двигались по Урупскому ущелью только ночью, не разводили костров, не расседывая лошадей, держа на изготовке оружие, на день останавливались в глубоких балках.

Подойдя к аулу князя Мамат Кирея, приятеля С. Мкамба, пославшего Хатхуа известить об их прибытии, устроились в пещере. Перед рассветом посланец явился с доверенным человеком князя, принесшим продукты.

Но оказалось, что кабардинские и абазинские «старшины» и три брата князя Лоо уехали несколько дней назад в г. Железноводск к командующему Кубанским кордоном генералу Зассу, наводившему страх на горцев своими жестокостями. Узнали и новость, что «башилбаевцы» полгода как «покорились» царскому правительству, как и братья Лоо. Ф.Ф.Торнау рассчитывал на их поддержку, ибо, живя «мирно» в собственном ауле на р. Куме (левый приток Кубани), в 1831 г. «в припадке оскорбленной гордости» убили царского пристава (чиновника), поставленного администрацией управлять их аулом. Бежали в горы, и в течение четырех лет совершали «весьма удачные набеги» на русскую сторону, пользуясь гостеприимством в горских немирных аулах. Но, скучая по родным местам, искали случая помириться с русскими властями.

Узнав об этом ещё в Абхазии, Торнау предложил командованию в Тифлисе обещать братьям Лоо полное прощение и право возвращения в свой аул при условии, если они помогут разведчику пройти от Гагр к Геленджикю, о чем им и сообщили в письме, написанном на турецком языке. Храбрый следопыт, известный нам Хатхуа, доставил его братьям и привез положительный ответ,

назначив ему свидание, дабы увероваться в его полномочиях от имени правительства.

И опять Хатхуа с письмом перешел горы. А время шло. И пока барон оказался у цели, урупские абазинцы из враждебных русскому правительству стали мирными.

Князья Лоо успели вступить в переговоры с генералом Зассом об их прощении и покорности, что стало известно всем горцам – противникам России, а потому в изменившейся обстановке рассчитывать на «мирных» Лоо не приходилось.

А пока разведчики расположились в пещере на Урупе и восемь дней ждали известие о возвращении князя Мамат Кирея. Княгиня продолжала посылать слугу с продуктами, сохраняя строгую секретность.

Прибыв в свой аул, князь принял их как гостей и познакомил с братьями Лоо. По горскому обычаю, при первом свидании, обменялись подарками. Ф.Ф. Торнау оделся и обулся в новое, ибо его черкеска находилась в печальном состоянии, обувь едва держалась на ногах.

По правилам гостеприимства в горах князь угощал пришельцев три дня на уровне богатого феодала, ибо: «...властвовал над башилбаевским обществом в две тысячи душ мужского пола».

В сопровождении большой свиты из абазинских дворян Федор Федорович покинул гостеприимные берега Урупа и, как обычно в то время, поехал верхом через Баталпашинскую станицу и Минеральные воды в Железноводск, куда и прибыл 1 июля 1835 года, доложив о результатах разведки.

В сентябре-октябре этого же года неутомимый офицер ещё раз и весьма удачно вышел на побережье Черного моря через трудное ущелье Малой Лабы, обследовал неизвестные доселе в подробностях местности низовья р. Сочи и мыс Адлер.

В 1836 году во время третьего похода Ф.Ф.Торнау коварно схватили недалеко от Майкопа его же проводники, подобранные генералом Зассом. Два года и два месяца отважный разведчик провел в плену, испытывав неволю, оковы, болезни, голод, унижения. Два раза пытался бежать, но неудачно. Не убили только потому, что надеялись на большой денежный выкуп, которого так и не получили.

При помощи ногайского князя Тембулала Карамурзина 9 ноября 1838 года удалось бежать в укрепление Вознесенское

(будущая станица Вознесенская), а затем под охраной взвода пехоты и сотни казаков прибыл в крепость Прочный Окоп.

Награжденный, повышенный в чинах, получивший жалование за весь период плена и 300 десятин земли на Кубани, а также известность в русском обществе и за границей, Ф.Ф.Торнау умер генерал-лейтенантом в 1890 году в Австрии.

Его литературное наследство имеет большое научное значение (подробнее: Г.А. Дзидзария. Ф.Ф. Торнау и его кавказские материалы. М., 1978; Барон Торнау. Записки русского офицера, бывшего в плену у горцев // Кавказ. 1852. № 1-2). Добросовестно добытые им лично сведения, касавшиеся широкому кругу вопросов внутреннего состояния Северо-Западного Кавказа того времени, не потеряли научной ценности до настоящего времени, используются историками, географами, этнографами, всеми интересующимися историей Кавказа, в том числе и Приурупья <...>.

Начинал военную службу в Приурупье

Комиссар Парижской коммуны М.Я. Домбровский (1836–1871), поляк по национальности, начал военную карьеру на Северном Кавказе после окончания в Петербурге Константиновского кадетского корпуса, в чине прапорщика (первый офицерский чин в русской армии) (подробнее о нём: Дьяков В. Ярослав Домбровский (Серия: Жизнь замечательных людей). М., 1969; Придиус П.Е. Кавказ в судьбе генерала Коммуны // Кубань. 1981. № 3).

В его послужном списке записаны основные сведения о прохождении службы. В 1855 году 22 июля артиллерийский офицер Домбровский явился к расположению батареи в станицу Урупскую (теперь Советская). По установившимся правилам того времени, весной создавались отряды из пехотных, кавалерийских и артиллерийских подразделений, расквартированных в линейных станицах, к ним присоединялись и казачьи сотни. Им надлежало принимать участие в военных действиях против горцев в отдаленных горных районах. К осени казаки возвращались в станицы, к своим частям, на зимние квартиры.

В 1857 году Я. Домбровский принимал участие в боевых действиях с 21 апреля по 1 декабря. Военный писарь написал в его формуляре «Сбор отряда у устья Большого

Тегиня для постройки станицы Отрадной: с 6 по 11 ноября того же года движение отряда, собранного из войск Лабинской линии для действия против магошевцев (магошевцы – одно из адыгейских племен. – М.Л.), причем были стычки и перестрелки: 8,10 и 11 числа при рубке леса и истребления аулов на р. Песфире». «1858 года, – гласит далее текст формулярского списка, – с 25 апреля по 1 июля в Тегинском отряде при постройке станицы Спокойной 26 мая при рубке леса за р. Тегинь был в перестрелке».

В 1858 г. Домбровский получил чин подпоручика и последний год прослужил на Кавказе в ст. Крымской, недалеко от Новороссийска. В 1859 г. подготовился к поступлению в Николаевскую академию генерального штаба в Петербурге, которую успешно окончил в 1861 году и на Кавказ уже не возвращался.

Будущий революционер попал в Приурупье в период активных действий русских войск и администрации по закреплению Лабинской, или Новой линии на Кубани. Войска, продвигаясь по долинам рек, подавляли сопротивление горцев, разоряя их аулы, переселяя население на равнину.

Населялись опорные пункты, казачьи станицы, оборудовались пикеты, строились крепости, правительство Российской империи закреплялось на Северном Кавказе. Очевидно, молодому артиллерийскому офицеру в 1856 году пришлось участвовать в организации работы солдат, окружавших территорию будущей станицы Отрадной в том и валом в устье Б.Тегиня, при впадении в Уруп.

Место выбрали неудачное, ибо Б. Тегинь разлился и затопил выкопанный ров («канаву»), пришлось солдатам вновь возводить укрепление для будущей Отрадной, но теперь уже там, где она с 1857 г. и находится.

Принимал он участие и в строительстве станицы Спокойной, основанной в 1858 году. Участвовал в перестрелках, стычках, «истреблении аулов горцев на р. Псефире».

Может быть, картины трагических событий Кавказской войны, подавление героического сопротивления свободолюбивых горцев и было одним из побуждений вступить на революционный путь борьбы за свободу угнетенного польского народа, всего человечества.

Послесловие

Автор, представляя на суд читателей «Краткие сведения о памятниках археологии и истории Приурупья», не претендует на полноту раскрытия темы, ибо многочисленные, разнообразные и разновременные памятники археологии в необходимом масштабе не исследовались. Только некоторые из них раскапывались специалистами, а потому более или менее ясная картина жизни многих поколений народностей, сменявших друг друга в регионе, выявится в будущем, а пока приходится ограничиваться только примерными вехами этого сложного исторического процесса.

Кроме сведений о памятниках первобытно-общинного строя до раннего средневековья включительно, представлена возможность ознакомиться с путешествием турка Эвлия Челеби, побывавшего на берегах Урупа и Тегиней в середине XVII века, описанием перехода через Кавказские горы с побережья Черного моря в верховья Урупа разведчика русской армии Ф.Ф. Торнау, а также пребывания в 40-е годы XIX в. в наших местах будущего комиссара Парижской коммуны Ярослава Домбровского во время Кавказской войны.

К сожалению, архивных материалов, публикаций, художественных произведений, мемуарной литературы в нашем распоряжении слишком ограниченное количество. Центральные архивы для нас в настоящее время практически недоступны.

Подготавливаются более полные сведения по истории региона из XIX – XX столетий: Кавказская война, организация станиц по Урупу и Тегиням, экономика и культура региона XIX – начале XX в., события 1905–1907 гг. возникновение социал-демократической партии, установление Советской власти в районе, Гражданская война и т.д.

Ознакомившись с «Краткими сведениями...», прошу высказать критические замечания и пожелания, которые приму с благодарностью.

Публикуется впервые в полном объёме по машинописной копии, с исправлениями автора

БЕРЕЗЫ НА КРЫШЕ

Трудно этому поверить, но это так, растут берёзки на крыше. Что поделаешь, ветер занёс семена, вот они и растут, подчиняясь извечному закону жизни.

И не на крыше какого-то заброшенного сарая, и не на старой каменной стене, а на кровле христианского храма, построенного во второй половине X века, когда ещё ни в Киеве, ни в Новгороде Софийских соборов не было.

Не верите? Поезжайте в прекрасное ущелье реки Большой Зеленчук, несущего свои светло-малахитовые воды в Кубань, и вы в Нижнем Архызе (Карачаево-Черкесия) у подножия горы, где находится единственная в мире Зеленчукская обсерватория, окажетесь на месте, где выразительные остатки раннего средневековья соседствуют с научным учреждением мирового значения, и увидите берёзки на крыше.

Земля живописных, неповторимых предгорий Северного Кавказа переполнена остатками материальной и духовной деятельности многих поколений людей от палеолита и до позднего средневековья. Сама жизнь заставляла тесниться к горам. Привлекали не только хорошие природные условия, но и удобные места для обороны от любителей поживиться за чужой счёт.

История многонациональных народов Северного Кавказа богата интересными событиями. К X в. на Северо-Западном Кавказе в верховьях бассейна Кубани оформилось раннесредневековое государство Алания. Аланы – предки осетин, но в те времена в их государственное объединение входили и другие племенные группы, жившие на этой же или сопредельной территории.

В первой четверти X в. феодальные правители Алании приняли христианство из Византии. Миссионеры, очевидно, проникли в ущелья и долины верховий Кубани через давно исхоженные тропы Клухорского, Санчарского и других перевалов, ведущих из Абхазии.

Сохранились любопытные документы – переписка константинопольского патриарха с миссионером епископом Ефимием, направленным к аланам. Насаждая христианство, святые отцы натолкнулись на деликатное обстоятельство: аланские правители оказались многожёнцами. Патриарх в одном из писем поучает епископа Петра

проявлять в таких случаях осторожность к знатным, «дабы не отвратить их от святого дела», а с простым народом можно и не церемониться.

С новой религией в горные ущелья проникала культура более развитых соседних народов. В самых замечательных местах по Теберде, Кубани, Урупу началось строительство церквей, поражавших население своим необычным видом, внутренним устройством, странностью столбов, поддерживающих своды, падающим светом из узких окон барабанов, завершавших центральную часть зданий.

В храмах, освещённых свечами и лампадами, чернобородые греческие священники распевали какие-то заклинания на непонятном для населения языке. На стенах яркими красками художники из Византии и Грузии нарисовали картины на религиозные темы. Распространялась и письменность. Уже в 1802 году офицер русской армии Потёмкин прочитал в Северном храме и на каменном кресте, обнаруженном возле него, грекоязычные надписи, на одной из них значился по нашему летоисчислению 1013 год. Он с удивлением обозревал три заброшенных христианских храма на земле в окружении мусульманского горского населения.

Дело в том, что на узкой полосе правого берега Б. Зеленчука, очевидно, располагалась столица западных аланов.

После опустошительного разрушения, произведённого монголами, город запустел. Его южная часть сплошь была занята холмами, образовавшимися из упавших каменных стен жилых и хозяйственных зданий. До сих пор прослеживаются узкие улицы, небольшие площади со следами каких-то построек в центре.

Город полон загадок. Видна окружность (42 м диаметр), очерченная невысоким валом, под дерном, покрывающим его, обнаружены остатки стен неизвестного назначения. Что это? Дохристианское языческое капище в честь солнца, ристалище? И ещё – у самой горы около Северного храма видны остатки стен строения длиной более 100 м, поделённого поперечными стенами на отдельные помещения. И таких загадок много.

Сохранились три храма тысячелетней давности византийской архитектурной школы. Они сохранились в основном до нашего времени, испытав все: войны, ветры,

жару, холод, дожди и человеческое небрежение. Выжили, выстояли вопреки всему, но разрушительное время оставило на их облике рубцы, как на теле израненного воина, побывавшего во многих сражениях.

В 1886 г. художник Д.М. Струков имел возможность в храмах любоваться сохранившимися ещё яркими фресками и зарисовать их в альбом. Рисунки этого альбома хранятся теперь в Ленинградском архиве отделения института Археологии АН СССР, некоторые из них издал доктор исторических наук В.А. Кузнецов (Орджоникидзе), посвятивший себя изучению Алании. До нас дошли некоторые признаки фресок...

После беснования диких завоевателей – специалистов по грабежу, обобранные и осквернённые храмы всё же остались, постепенно разрушилась кровля, вода проникала через своды, отслаивалась штукатурка, погибали фрески, перерытый пол кладоискателями покрылся слоем строительного мусора, рушились стены пристроек. Горцы загоняли овец под своды церкви, спасаясь от непогоды, грелись у костра. Есть на эту тему этюд художника Н.Я. Ярошенко в Кисловодске.

А годы шли своим чередом. Священный синод Российской империи решил возродить христианство среди горцев Кавказа. В 1889 году в Нижнем Архызе основали мужской монастырь. Монашеская братия взялась за строительство, реставрировали Средний и Южный храмы, содрав древнюю штукатурку и остатки фресок на стенах, внесли некоторые изменения в первоначальный облик храмов.

Для строительств монастырских монахи разбирали стены полуразрушенных строений города, нанеся ему непоправимый вред.

После революции 1917 года в монастырских зданиях последовательно размещались детская колония, детский школьный дом, а теперь, в летний сезон, действует детская туристическая база Ставропольского крайно.

А рядом – городок научных работников САО АН СССР (Специальная астрофизическая обсерватория). По первоклассной асфальтированной дороге бегут автобусы, легковые автомобили, едут экскурсанты, туристы. Каменная ограда, построенная реставраторами в 1979 г., отделяет городище от САО.

Нельзя сказать, что на городище не делалось ничего за эти годы. Производились раскопки, расчищен Северный храм от завала, открыто более 100 захоронений, около стен исследованы остатки стен 11 маленьких церквушек и другие объекты.

Около десяти лет реставрировали Северный храм, частично спасли его от разрушений, но работу не закончили, в этом году есть уже обнадёживающие признаки, старые леса заменяют новыми. Это делается уже третий раз, доски и деревянные столбы не выдерживают медлительности реставраторов.

И нельзя не сказать ещё несколько о Северном храме. Древние строители удачно выбрали для него место, используя рельеф, он поставлен на возвышенности, на фоне лесистой горы и когда смотришь на него с юга, кажется, что он составляют естественную, неотделимую часть пейзажа. И в данном случае учитывалось всё для возбуждения и укрепления религиозного чувства.

Храм в плане повторяет фигуру креста, три алтаря, несколько столбов поддерживают барабан и делят помещение на несколько частей.

Стены сложены из блоков и плит песчаника руками опытных мастеров-каменщиков, на крепчайшем известковом растворе. Добротно, прочно сложены стены и перекрытия, потому и стоит он тысячу лет. Возможно, Северный храм являлся кафедральным собором митрополии. А кругом – сплошные завалы разрушенных зданий.

В самом запустелом состоянии до наших дней дошёл Средний храм, после закрытия монастыря не приняли меры для его сохранения. Может быть тогда не до этого было, да и по другому рассуждали, но теперь-то, когда сессии Верховных советов СССР и РСФСР приняли законы «Об охране и использовании памятников истории и культуры», и нет уже споров надо ли сохранять значимым культовые сооружения, непонятно, и до боли обидно, что архитектурно-исторический памятник, один из самых древних на территории европейской части СССР, являет собой пример как не надо охранять дело рук человеческих.

Кровля и своды протекают, разрушая каменную кладку, на стенах надписи, желающих сохранить таким образом о себе память; скажем, что это совсем не лучший и ничем не оправданный способ оставить о

себе положительный след на земле. Эти надписи могут только вызывать чувство отвращения к вопиющему бескультурью. Пол замусорен, вход свободно открыт для всех, чем и пользуются коровы, спасаясь в прохладе храма от лучей яркого горного солнца.

Несколько лет тому назад была попытка забить окна и двери досками, но от них и признаков не осталось, окружающая территория архитектурного шедевра заросла бурным сорняком, ни аннотации и ни охранной доски нет.

Теперь городище находится в ведении Черкесского историко-краеведческого музея, имеется сторож, бывает ли он в этом храме, неизвестно, да и что он может один сделать...

На территории городища живут посторонние люди, не имеющие к нему никакого отношения. В летние каникулы сотни учащихся отдыхают на турбазе, пробираются к памятникам дикие туристы, экскурсанты. Попробуй, уследи за ними. И не только некоторые из них добавляют количество надписей в храме, но страдают от их самовольных «раскопок» сотни уже исковерканных, полуразрушенных наземных и подземных каменных склепов, расположенных как на городище, так и на прилегающих к нему горных склонах.

Почему же государственные органы охраны памятников Ставропольского края и краевое отделение ВООПИК не принимают решительных и скорых мер по охране уникального памятника? Интересно, что и районные руководящие организации и государственные органы Зеленчукского района Карачаево-Черкесии обходят своим вниманием это интересное место, не видно их желания проявить себя в этом нужном деле, а надо таким памятником гордиться и заботиться о нём. Вот и получается по старой поговорке: «У семи нянек дитя без глаз».

Пора уже, пора решить все проблемы, связанные с организацией музея-заповедника на территории Нижне-Архызского городища, с передачей всех зданий монастырского комплекса конца XIX – начала XX вв., почти полностью сохранившегося, в распоряжение заповедника.

Впереди не только реставрация архитектурных памятников, но и раскопки на больших площадях жилых застроек. И если в скором времени заповедник будет, то ему передадут здания турбазы, где можно

разместить и работников заповедника, и организовать обслуживание туристов, экскурсантов, а также создать базу для археологов, работающих в летний сезон. При этих условиях десятки, сотни студентов будущих историков, архитекторов-реставраторов смогут проходить полевую археологическую практику, участвуя в археологических раскопках, реставрации.

И для работы, и для отдыха условия исключительные!

И должно настать такое время, когда туристы в сопровождении экскурсоводов пойдут по улицам города, и будут смотреть остатки открытых стен зданий, будут любоваться стройностью храмов тысячелетней давности, увидят в музее-заповеднике интересные экспонаты – вещественные следы материальной и духовной деятельности далёких поколений, и невольно будут проклинать войну, кровавых завоевателей, погубивших один из раннесредневековых центров народов Северного Кавказа. А пока березки растут на крыше... Долго ли?

Публикуется впервые

КРАЕВЕДЫ ПРИУРУПЬЯ

Уважаемые читатели! В этой статье-справке вы узнаете о славных людях: краеведах, музейщиках, живущих в нашем Урупском предгорье. Появление её связано с просьбой известного современного писателя России Виктора Ивановича Лихоносова, живущего на Кубани.

При последней встрече, года три назад, он попросил: «Напиши, хотя бы кратко, о ваших краеведах, хранителях истории, жизни земли Кубанской». Пообещал, но получилось по нашей российской поговорке – «Обещанного три года ждут». Всякие дела, срочные и несрочные, нужные и не совсем нужные, отодвигали исполнение обещания. Но совесть все же заговорила. Написал и решил просить редакцию нашей газеты напечатать, пусть краткие, но нужные сведения о наших радетелях культуры, создателях наших сельских музеев, о людях увлеченных, бескорыстных, даже теперь, в это смутное время, отдающих свой труд на благо общества.

ГАЛУШКО ПЁТР МИТРОФАНОВИЧ (1886–1972) – учитель рисования и черчения, проработал в школах Отрадной

более пятидесяти лет. Окончил Баталпашинскую учительскую семинарию. По натуре – активный, привлекался властями к дознанию по поводу участия в собрании социал-демократов в ст. Невинномысской, г. Черкесске (организатор А.Г. Макеев), попал под амнистию (октябрь 1905).

Зачинатель газетного дела в ст. Отрадной, выпустил первый номер газеты в начале 30-х годов, сохранилось несколько десятков его сатирических рисунков на местные темы, отражавшие обстановку того времени (коллективизация, раскулачивание, антирелигиозная пропаганда и т.д.).

В Отрадненском музее на хранении его рукописи о событиях 1905–1907 гг., рисунки, картины (преподавал рисование, черчение). По его инициативе открыт краеведческий музей к 100-летию станицы в 1957 году. Помогали ему учителя Александра Васильевна Герасименко, Николай Николаевич Галигоров, Иван Павлович Горелов и другие.

Организовал краеведческое бюро, вел переписку с научными учреждениями. Продолжался сбор экспонатов. В первые годы заведующие музея работали бесплатно.

Пётр Митрофанович Галушко был человеком беспокойным, неутомимым. Но по характеристике одного из руководящих работников района он – «сын кулака и эсер». А он был старый интеллигент из казачьего сословия. Человек долга, высокой ответственности, трудяга, по-казачьи напористый.

ЯЦУКОВ АЛЕКСАНДР СТЕПАНОВИЧ – учитель географии, работающий 52 года в СШ с. Благодарного.

Будучи на фронте в Великую Отечественную войну, дал себе обещание: «Если вернусь домой живым, то постараюсь сохранить память о своих односельчанах, сражавшихся за Родину». И обещание выполнил. Вначале создал в школе комнату боевой и трудовой славы. 23 февраля 1988 года был открыт музей.

Принимал и принимает участие в этом добром деле и А.Г. Волков, ветеран ВОВ, тоже учитель.

А.С. Яцуков старался подготовить свое детище в лучшем виде к 50-летию Победы. Собирает экспонаты и в широком краеведческом плане села. Александр Степанович болен, тревожат старые раны, но он продолжает свое дело.

СОЛЯНИК ГРИГОРИЙ ИВАНОВИЧ. Его уже нет в живых, но он остается в памяти населения ст. Бесстрашной. Директор школы, учитель истории, почти бесменный секретарь первичной организации КПСС в колхозе, затем совхозе почти в течение 40 лет. Был народным руководителем – «неформалом», его любили и уважали.

По выходе на пенсию, районные власти предоставили Григорию Ивановичу квартиру в ст. Отрадной. Его жена Анна Ильинична работала учительницей в начальных классах.

Был такой случай. Невольно подслушал разговор колхозниц в автобусе ст. Бесстрашной: «Уехал Соляник, и в станице советской власти не стало». Они вспоминали его справедливость, заботливое отношение к людям. Его бывшие ученики помнят экскурсии, походы по родному краю. Григорий Иванович передал в Отрадненский музей несколько десятков экспонатов: старую одежду из самотканой ткани, археологические находки.

Анна Ильинична, живя в ст. Бесстрашной, задолго до составления «Книги памяти» начала собирать сведения о каждом станичнике, участнике ВОВ. Получился точный список бойцов за Родину, альбом с их фотографиями. Писала во все концы Советского Союза. Все эти материалы передала в Отрадненский музей, а также школьные учебники разных годов издания, ученические тетради, фото. Больная, плохо видящая, всегда готова прийти на помощь работникам музея.

Их дело продолжают учителя и ученики Бесстрашненской СШ. В 1985 году, 9 мая, открыт школьный музей имени земляка Героя Советского Союза Дмитрия Федоровича Лавриненко (1914–1941), родившегося в ст. Бесстрашной. Получился краеведческий станичный музей. Организатор, директор – бывшая ученица Г.И. Соляника Мальцева Светлана Васильевна.

Учителя, ученики и родители активно собирали экспонаты, помогали делать витрины, ремонтировали помещение. Экскурсии в музеях проводили ученики-экскурсоводы.

Около стен школы открыли памятную плиту, а затем поставили танк, памятник герою. Помогал в устройстве музея журналист С.К. Филиппов, теперь работающий зав. музеем в ст. Отрадной. Он же опублико-

вал очерки, рассказы, заметки в газетах. По приказу командующего СКВО в станице установлен танк.

С.В. Мальцева продолжает краеведческую работу, записывает рассказы старожилов о раскулачивании, о голоде 1932 – 1933 гг., о репрессиях 1936 – 1937 гг., записала интересные сведения о воспитании в казачьих семьях.

БОЯРЧУК ЛИДИЯ НИКОЛАЕВНА. Преподавала историю в СШ ст. Спокойной. На пенсии. Инвалид ВОВ. Написала историю станицы о казачьем быте, воспитании казаков. Собрала экспонаты, создав школьный музей. Несмотря на тяжелое физическое состояние, продолжает вести краеведческую работу. Ее знают в станице, уважают. Имеет правительственные награды.

ИЛЮЩЕНКО НИКОЛАЙ НИКОЛАЕВИЧ – бывший директор СШ в ст. Подгорной, учитель истории, капитан в отставке, инвалид ВОВ, летописец станицы. Есть его рукопись с подробным описанием истории ст. Подгорной и истории своего казачьего рода.

Помогал и помогает Отрадненскому музею консультациями по станичной истории, передает экспонаты. Человек разносторонне развитый: рисует, имеются его скульптуры, чеканит по металлу. Заложил основы станичного музея (комната боевой и трудовой славы). Подгорненским станичным музеем заведует станичный атаман, директор совхоза В.С. Науменко.

На фронте командование воинской части, где служил Николай Николаевич, дважды представляло его к присвоению ему звания Героя Советского Союза. И оба раза особый отдел отклонял представление, ибо его дядя, учитель Кичкинёв (ст. Бесстрашная), расстрелян в 1937 году как «враг народа». Теперь полностью реабилитирован. Его брат Арсений Николаевич, тоже бывший учитель (к сожалению, его уже нет), работая статистиком в Подгорненском сельском Совете, сохранил подробные сведения о страшных 30-х годах (количество раскулаченных, высланных, бежавших из станицы, умерших от голода и др.), сохранил с риском для жизни. Документы хранятся в Отрадненском музее, используются для печати.

ДОЛГОПОЛОВА НИНА СЕМЕНОВНА – создатель станичного краеведческого музея в ст. Надёжной, открывшегося

1 мая 1989 года. Всю жизнь проработала в дошкольных учреждениях, пионервожатой. По своему желанию создала станичный музей, преодолев непонимание, косность некоторых руководителей станицы. Для музея выделено здание бывшей церковно-приходской школы. От всех станичных музеев он отличается показом жизни детского дома, организованного в станице в 1941 году из детей блокадного Ленинграда, вывезенных на Северный Кавказ. Выделен уголок, где показана обстановка того времени: топчаны, кровати, самодельные игрушки, фото воспитанников и воспитателей. Установила прочную связь с населением, со школьниками, происходит постоянное пополнение экспонатами. Продолжает записывать рассказы старожил по всем разделам истории станицы. Не допустила занять помещение для других целей в станице. За работу администрация станицы платит ей 1,2 оклада уборщицы. Музей открыт для посетителей ежедневно.

ГЕРАСИМЕНКО НИКОЛАЙ АНДРЕЕВИЧ – житель с. Пискуновского, участник Великой Отечественной Войны. Создал сельский музей, разместив его в двух комнатах сельского Дома культуры (ноябрь 1985 года), который отличается от других музеев в районе малой картинной галереей (за картинами специально ездил к родственникам в Донбасс к самодеятельному художнику, к сожалению, теперь умершему). Она пополняется картинами местных художников. Труд энтузиаста не оплачивается. Николай Андреевич планировал отремонтировать бывшее здание начальной школы, построенное до революции. Но сделать это не удалось. В нем училось два Героя Советского Союза и Герой Социалистического Труда. Мечтал разместить в нем музей. Здание в аварийном состоянии.

КОВТУН ЛЮБОВЬ ИВАНОВНА – учительница русского языка и литературы в ст. Попутной. Человек добросовестный, ответственный. Заведовала домом-музеем героини гражданской войны Т.Г. Соломахи. Музей открыт в 1984 году в результате активной поддержки общественности района. В нем показана история, быт станичников и две мемориальные комнаты. Вначале Ковтун Л. И. платили небольшую сумму, а потом прекратили. Очаг культуры теперь находится на попечении смотрительницы, ранее работавшей поваром.

КОЗЫКОВА ЛЮБОВЬ ИВАНОВНА – из казачьей семьи, по образованию медсестра, живет в ст. Удобной.

В середине 80-х годов обратилась в Отраденский музей по поводу определения старинных бытовых вещей, найденных в заброшенных хатах. Учитывая ее заинтересованность краеведением, решили предложить ей организовать станичный музей. Взясась за это трудное дело с охотой, энергично начала работу. Вначале нужной поддержки от администрации не получила. Затем поддержал председатель колхоза «Россия» Красовский, администрацию станицы принудили районные власти помогать хорошему делу. Музей открыт 14 июля 1989 года.

Добилась выделения для музея старой казачьей хаты, с большим трудом отремонтировала ее. Привлекла к ремонту своих родственников, сотрудников сельского Совета. Сама возила глину, мазала, белила, ругалась с начальством. Жёнщина бойкая, стойкая. Приходилось рабочим «ставить бутылку». Собирала экспонаты, посещала старожил, записывала воспоминания по истории станицы: периода гражданской войны, коллективизации сельского хозяйства, раскулачивания, голода 1932–1933 гг., оккупации района фашистами, участия станичников на фронтах Великой Отечественной войны.

Вначале правление колхоза ежемесячно платило Козыковой за труд, а затем прекратило. Пришлось отбиваться от желающих занять помещение музея для других целей. Теперь с мужем занимаются сбором лекарственных трав и другими делами, а музей по-прежнему находится под ее ответственностью.

ЧЕРНЯВСКИЙ БОРИС ВАСИЛЬЕВИЧ – учитель средней школы п. Урупский. Оформил школьный краеведческий музей, используя экспонаты, ранее собранные учителем-краеведом И.И. Гута. После обычного показа экспонатов о ветеранах войны и труда ведет поиск по истории совхоза, возникшего на основе крупного хозяйства богатого земледельца и овцевода Макеева. Обнаружил в архивах научные труды специалистов совхоза, издававшиеся в 30-е годы.

Поселок Урупский – родина Героя Советского Союза Б.В. Капустина. Б.В. Чернявский установил связь с его товарищами, родственниками, властями места

совершения подвига. Получены интересные экспонаты: личные вещи, фото, документы. При активном участии Чернявского Б. В. командованием Армавирского высшего лётного училища в центре поселка установлен самолет-памятник в честь Капустина. Учитель умеет увлекать учеников, помогающих ему в музее. Музей открылся в 1979 году.

БОГАЧКОВ ГАВРИИЛ ВАСИЛЬЕВИЧ – казак ст. Передовой, участник Великой Отечественной войны. Образование – начальная школа. Ему удалось собрать большое количество разнообразных экспонатов по истории станицы вначале для комнаты боевой и трудовой славы. Принимали в этом деле участие учитель Сафронов Н.А. и другие ветераны войны. Для музея выделили большое бывшее школьное здание. Богачков Г.В. вел переписку с научными учреждениями, выдающимися личностями.

Маршал Г.К. Жуков подарил ему свой фотопортрет с дарственной надписью. Переписывался с Патриархом Московским и Всея Руси.

Музей открылся 9 мая 1975 года и пользовался большой известностью, его посетители – тысячи экскурсантов, туристов и отдельных граждан. Передовцы приезжающих к ним гостей обязательно вели в свой музей.

Произошло несчастье: самый лучший музей, созданный на общественных началах, сгорел. Огонь уничтожил документы, фотографии, награды, фронтовые вещи всех участников ВОВ Передовой. Погибла уникальная коллекция этнографических предметов, фотографии казаков и их семей до 1917 года. Погибла наглядная история казачьей станицы. Г.В. Богачков горько переживал и переживает гибель своего детища. Следственные органы причины пожара не выяснили, дело прекращено.

Г.В. Богачков одновременно помог станичникам оборудовать молитвенный дом на месте разрушенной в 30-е годы церкви. Организовал сбор средств, закупил необходимое оборудование. Храм освятил Епископ Екатеринодарский и Кубанский.

Ветеран публиковал в районной газете «Сельская жизнь» заметки на краеведческие темы, делился воспоминаниями об участии в войне.

В начальный период организации музея ему оказывал большую помощь председатель сельского Совета И.И. Стрельников

(1925–1995). Сейчас Г.В. Богачков болеет: раны, полученные в боях за Кавказ, не дают покоя. Музей нужно восстанавливать, создавать заново, собирая заново экспонаты. Но пока нет желающих восстановить историю своей станицы. Неужели передовцы не оправдают глубокий и ответственный смысл названия своей станицы?

Сельская жизнь. 1995. 3 августа

НАПИШЕМ ИСТОРИЮ БЫВШИХ ХУТОРОВ

Их было много в нашем районе, но в результате объявления многих из них бесперспективными, то есть не имеющими никаких условий на дальнейшее развитие, количество их резко уменьшилось. Сохранились только воспоминания о названии их. Нет хуторов Приурупского (Зубкова) на Урупе, Калинина в Кувинском ущелье, Шиловки, Озерного, Красная Вышка, Волна Революции, имени Шпилько и многих других.

Хуторянам предлагалось по своему усмотрению менять место жительства. Приходилось бросать насиженные места, расставаясь со своей хатой, построенной своими руками, где каждый уголок был мил. В хуторах работали начальные школы, во многих открывались медицинские пункты, строились колхозные клубы. В ларьках можно было приобрести предметы и продукты первой необходимости. В общем, хуторяне жили, трудились, создавали семьи, воспитывали детей, переживали радости и горести. Но главное, обрабатывали землю, водили скот, сами жили и государству давали продукты сельского хозяйства, земля не пустовала.

И вся эта хуторская жизнь прекратилась в результате распоряжения по ликвидации хуторов. Допущена была вопиющая несправедливость по отношению к крестьянам, вечным труженикам, кормильцам всего народа. Постепенно хуторяне разъехались, оставив могилы своих предков на заброшенных кладбищах.

Но память об исчезнувших этих поселениях не должна быть забыта, вычеркнута из истории района. Это невозможно, ибо тут трудились люди. И в память об их легкой жизни нужно восстановить, сохранить, написать историю каждого исчезнувшего хутора. Этим занимается Отраденский госмузей.

Мы обращаемся с просьбой к бывшим хуторянам, живущим в нашем районе, принять участие в этом необходимом деле. Напишите, в каком году был организован хутор, кто и откуда поселился на этом месте, почему выбрали именно это место, почему дали такое название хутору, как жили первое время организаторы хуторов, чем занимались, когда организовали начальную школу, вспомните первых учителей. Когда организовался первый колхоз, как его называли, кто был первым председателем, кто были первыми коммунистами, комсомольцами? Проходило ли раскулачивание на хуторе, как пережили голодный 1933 год? Подробно вспомните об участии хуторян в развитии колхозного производства.

Необходимо восстановить список мобилизованных в ряды Советской Армии для защиты Отечества в годы великой Отечественной войны, кто из них погиб за Родину, кто вернулся с победой. Эти сведения необходимы для внесения во всесоюзную «Книгу памяти» для вечного хранения. Желательно, чтобы более подробно в воспоминаниях описали жизнь бывших хуторян. В каком году ликвидировался хутор.

Надо торопиться, нужно использовать память живущих людей. Дело это гражданской совести. Среди бывших хуторян есть люди грамотные, получившие образование учителя, специалисты сельского хозяйства, медицинские работники. К ним в первую очередь обращаемся: помогите восстановить историю бывших хуторов Отраденского района.

На наш призыв по местному радиовещанию к населению района принять участие в этом деле уже есть отклики.

Учитель истории Малотенгинской средней школы Елисей Федорович Петров передал в музей написанные им сведения истории хутора Красный Берег. Работу по уточнению, расширению истории его он продолжает. Пусть и другие товарищи примут участие в этом деле, дополняя друг друга. Так будет создана история этого хутора. Начало положено.

Организует эту работу, дает консультации, принимает рукописные и устные сведения по истории хуторов сотрудник отраденского госмузея им. И.П. Пузырева, ветеран КПСС Сергей Адольфович Хатарий <...>.

Сельская жизнь. 1989. 28 декабря

АТАМАН СТАНИЦЫ БЕССКОРБНОЙ

В центре станицы Бесскорбной Новокубанского района стоит добротное двухэтажное кирпичное здание дореволюционной постройки. Оно вполне могло бы вписаться в улицу любого города. В приурупских станицах других, подобных ему, не встретите.

Невольно возникает вопрос – когда оно появилось? Оказывается, его специально построили для учительской семинарии, единственной во всей округе. Открытие ее состоялось в 1912 году.

Имя зачинщика и организатора этого выдающегося дела несколько десятков лет замалчивалось. Дело в том, что строил его бесскорбненец, казачий станичный атаман Степан Кузьмич Яценко. Одно это уже настораживало. К тому же, в дальнейшем он ушел за границу, стал эмигрантом.

На мою долю выпало знакомство с несколькими учителями, получившими образование в Бесскорбной. Отличались они интеллигентностью, широкой грамотностью. Знали все, что нужно было знать учителю, и умели талантливо передать знания своим подопечным. Заканчивая семинарию, молодые учителя знали, помимо всего, столярное дело, садоводство, и не только теорию. Каждый умел играть на скрипке, а потому квалифицированно учил детей нотной грамоте, хоровому пению.

Но какое же отношение к этому делу имел атаман Степан Кузьмич Яценко? Об этом краткий рассказ.

По сохранившимся сведениям, родители его приехали на Кубань из Воронежской губернии, обосновались в Бесскорбной. В семье воспитывались шесть сыновей и три дочери. Пришло время, и родители женили трех старших, за стол садилось сразу 14 человек. А затем появились и внуки...

Трудились все под началом отца, трудились столько, сколько нужно было для содержания большой дружной семьи. Занимались хлеборобством, разводили скот, птицу. Сыновья учились в школе по одному-два года, только будущий атаман успешно окончил три класса.

Отбыв действительную службу, из армии явился с тяжелым сундуком, наполненным книгами.

А время шло. Степан Кузьмич выделился из семьи отца и начал самостоятельную

жизнь в своем хозяйстве. Слепили турлучную хату с земляным полом, покрыли камышом, постепенно обзавелись птицей, скотом. И трудились, трудились без устали.

До раздела Яценко женился на вдове Федосье Дмитриевне, взяв ее с двумя маленькими детками, стал ей верным другом, а для ее дочерей родным отцом. В трудах и заботах быстро летело время. Семья прибавлялась, мальчиков больше не было, а дочек родилось пять, да две от первого брака Федосьи, вот и получилось в итоге семь. Так что родителям хлопот хватало.

Трезвого, хозяйственного, рассудительного, хорошего семьянина, выделявшегося среди станичников грамотностью, Степана Кузьмича уважали в Бесскорбной. В 1908 году двадцатисемилетнего казака избрали атаманом. Прослужил он в этой должности до 1920 года. Уважали, любили атамана за справедливость, разумную строгость, отзывчивость. Правил станицей строго, нарушений порядка не терпел.

Будучи поборником образования на Кубани, Яценко понимал необходимость иметь в каждой станичной школе хорошо подготовленных учителей, знающих казачью жизнь. А потому задумал добиться открытия Бесскорбненской учительской семинарии.

Доказать необходимость учительской семинарии в станице, получить разрешение на строительство было нелегко. Как добился этого С. К. Яценко, мы пока не знаем, но питаем надежду на интересные открытия в архивах, в периодической печати дореволюционного периода.

И вот свершилось. В 1912 году закончилось строительство здания. Приехали учителя для нового учебного заведения, произвели первый прием слушателей, торжественно, с водосвятием, открыли Бесскорбненскую учительскую семинарию.

Перед Первой мировой войной на Кубани, надо сказать, многое строилось. За пять-шесть лет резко увеличилось количество школьных зданий. Некоторые из них до сих пор сохранились и в Приурупье, являясь памятниками станичной архитектуры.

В станичном музее хранятся фотографии С. К. Яценко. На одной он изображен в офицерской форме. Предполагается, что офицерского звания достиг за успехи в атаманской деятельности.

По воспоминаниям дочерей, отец ак-

тивно участвовал во всех станичных делах. Задумал построить мельницу. Содействовал инженерам проектировщикам, прокладываям трассу будущей железной дороги от Армавира, через приурупские станицы.

О просветительской деятельности Яценко свидетельствует документ на бланке директора Бесскорбненской учительской семинарии от 6 марта 1920 года за № 124, озаглавленный "От педагогического совета Бесскорбненской учительской семинарии". "Гражданин Степан Кузьмич Яценко является инициатором народного образования в Бесскорбненской станице. Благодаря его усиленным трудам и популярности среди местного населения, в 1912 году была им создана наша учительская семинария, которая ежегодно выпускает кадры народных учителей, обслуживающих Кубанскую область. При его горячем участии в нашей станице открыта общественная смешанная гимназия и несколько народных начальных школ в короткий промежуток времени. Его же стараниями открыты ремесленно-учебные мастерские для насаждения в трудовом населении сапожного, столярного, кузнечного ремесла. Такие люди, как Степан Кузьмич Яценко, крайне ценны своей любовью к народному просвещению. Почему весьма важно иметь его в рядах деятелей по народному образованию".

Председатель педагогического совета (подпись неразборчивая).

Члены совета (подписи неразборчивые).

Что побудило принять такой документ? В марте 1920 года Красная Армия вытеснила белых в Приурупье. Очевидно, учителя, боясь за судьбу атамана, надеялись на снисхождение и лояльное отношение к нему новых властей.

По воспоминаниям старших дочерей, в тревожные дни первых чисел марта 20-го года приходили какие-то люди, уговаривали отца отступить, он отговаривался, не хотел: куда ему уходить от большой семьи, от больших тифом матери и жены?

Но пришлось уйти, бросив все и всех. Успокаивал, обещал: "Скоро вернусь!". Но не волен человек в своих действиях.

Степан Кузьмич оказался за границей, как и многие другие казаки Кубани. Были с ним и бесскорбненцы, держались своей компанией. Попали в Сербию.

Что пережил отец большого семейства, оставленного на Родине? Попробуйте поставить себя на его место. А что пережила Федосья Дмитриевна без мужа-эмигранта с дочками в Бесскорбной, в обстановке подозрительности, унижений, злобы и презрения?

Письма от атамана приходили редко, наполненные сердечной болью о семье, о Родине. В тридцатые годы фактически переписка с заграницей прекратилась.

В 1929 году семья Яценко вступила в члены колхоза. Увели на общий двор пару волов с бричкой, пришли плотники и разобрали два сарая: понадобились доски для строительства в колхозе. Дальше – хуже.

«Станичный актив» ходил по хатам и подчистую выгробал зерно, муку, крупу, фасоль, «ломаю саботаж» во имя безумных планов хлебозаготовок. Семью Яценко разорили.

Начались аресты в станице за так называемый «саботаж», хватали домохозяек. Дочери Яценко, боясь за маму, уговаривали ее уйти к старшей дочери. На другой день пришли за ней:

– Где?

– Уехала в Армавир!

Федосье Дмитриевне, матери семерых дочерей, пришлось скрываться. Арестовали дочь Евдокию и отправили в Армавирскую тюрьму. Несчастная умерла в тюремной больнице, осталось трое малолетних детей-сирот.

Дочери Яценко получили с детства трудовую закалку в казачьей семье, много пережили, продолжали заочно учиться, трудились, создали семьи, воспитали своих детей и многих школьников, ставших достойными гражданами своей страны. Дочери радетеля просвещения на Кубани не подвели своего отца: Марфа, Ольга, Анна, Надежда Степановны всю жизнь проработали учительницами.

Имеются сведения, что Степан Кузьмич, стремясь домой, к концу тридцатых годов послал письма председателю станичного Совета, медицинскому врачу и священнику, прося посодействовать возвращению его на Родину. Но не на ту почву упало зерно. Из стансовета ответили отказом в оскорбительной форме.

А этот человек прославил Бесскорбную и не только ее, прославил всю Кубань своей просветительской деятельностью.

В нынешнем году исполняется 80 лет со дня открытия учительской семинарии в Бесскорбной. Хорошо бы 1 сентября, первый день нового учебного года, учительскому и ученическому коллективу средней школы посвятить атаману С.К. Яценко, открыть мемориальную доску. Думается, нужно присвоить средней школе его имя.

В этой статье собрана лишь малая часть информации о знаменитом кубанском казаке. Будем надеяться на солидное исследование о нем и его семье. Он это заслужил.

Сельская жизнь. 1992. 1 мая

ЧТО РАССКАЗАЛ СТАРИК КОЦБА

Оказавшись, в сороковые годы, в хуторе Ильич, в то время Удобненского района Краснодарского края, я заинтересовался большим количеством курганов. Кто похоронен в них? Когда это было? Люди какой национальности жили в этих местах? У местных старожилов был один ответ: «Были тут азиаты. Русские с ними воевали, а кто они, мы не знаем. Наши старики говорили, что на берегах реки Кувы располагался абазинский аул, была какая-то война, и царское правительство их отсюда выселило на реку Большой Зеленчук. Давно это было». А потом узнал об абазинском ауле на реке Большой Зеленчук. Говорили, что он называется Старокувинским. Оказалось, это так. А в нем будто бы живет учитель математики А.И. Федоренко, уроженец станицы Удобной. Счастливый случай. Написал ему письмо, а затем вспомнилось, что до Великой Отечественной войны в известном журнале «Огонек» поместили статью о старом человеке, живущем в одном из аулов в тех местах. Написал письмо, послал и, к моей радости, получил ответ в июне 1961 года (тогда я работал директором школы в хуторе Ильич). Содержание его интересное. Решил поместить его в нашей местной газете для сведения всех, кому интересна история местного края. Вот его содержание:

«Здравствуйте, Михаил Николаевич!

Пишет вам Федоренко А.И. по поводу вашей просьбы в отношении истории х. Ильич. Не так давно я нашел ту книгу, на обложке которой я кое-что записал во время беседы со стариком Коцбой Махмудом, так как бумаги в этот момент под рукой не оказалось. Хотя после этого

прошло уже много времени, но лучше поздно, чем никогда.

Год рождения Коцбы Махмуда приблизительно 1820. Переселенцы прибыли на реку Куву (он ее называл "Кувэ") из высокогорного места Псху, которое расположено где-то по пути через перевалы Кавказского хребта в Абхазию. В Псху старшее поколение этих переселенцев прибыло из Абхазии. Из Псху примерно в 1845 году около 40 семей переселились в район р. Кувы (переселились абазинцы – выходцы из Абхазии).

Жители аула занимались в основном животноводством, а также сеяли кукурузу, фасоль, просо и другие сельхозкультуры. Аул был расположен на правом берегу р. Кувы. Вблизи других аулов не было, но были слухи, что там когда-то жили люди. Садов в ауле не было, было много диких фруктов в лесах. Управления аулом особого не было, отдельные богатые люди имели много скота, лошадей, они и держали под своим влиянием всех жителей аула. Кладбище было где-то (точно не могу указать) на левом берегу Кувы, под горой. Мечети не было, молились около кладбища. В центре, в кухне, делали подковы, лопаты, тяпки и другое. Мельниц на р. Куве имелось несколько, но они были маленькие, за день мололи кажда примерно 2 мешка. На горе "Вышки" было не кладбище, а жилище людей, имеющее, очевидно, сторожевое назначение.

Во время прихода русских в район ст. Передовой один из жителей аула, зная хорошо дороги, привел их в район р. Кувы и далее. Особо крупных столкновений между горцами и русскими здесь не было. Примерно в 1860- 1865 годах аул был переселен в район р. Большой Зеленчук и назван был Старокувинским. Основной причиной переселения аула на р. Зеленчук послужило то, что русские у горцев, а горцы у русских часто воровали скот, лошадей, а поэтому местные власти уже основавшихся в то время Передовой и других близлежащих станиц предложили жителям аула переселиться на р. Большой Зеленчук. Причиной же переселения 40 семей из Псху в район р. Кувы, по словам старика, послужил уход каких-то разбойников и грабителей, которые часто грабили жителей аула Псху.

С приветом к вам и всему учительскому коллективу А. Федоренко.

6 июня 1961 года.

До свидания. Если что не ясно, пи-

шите по адресу: Ставропольский край, Карачаево-Черкесская Автономная область, Адыге-Хабльский район, с. Спарта".

Спасибо дорогому товарищу, к великому моему сожалению, уже ушедшему из жизни, но оставившему о себе хорошую память у всех, кто его знал.

После получения письма планировалось встретиться со старым человеком, но поездка не состоялась, суэта жизни помешала. Но небольшой рассказ старого абазинца частично прояснил некоторые обстоятельства жизни абазинцев на р. Куве. Чтение книг, рассказы археологов и историков из Карачаево-Черкесии пополнили наши знания. Курганы, древние могилы предков черкесов, кабардинцев, живших на Урупе и его притоках, после разгрома государства алан, раскопки археологической экспедиции под руководством профессора Н.В. Анфимова в семидесятых годах позволили представить жизнь уже ушедших народов до введения ислама в XVII веке, сведения об их хозяйственной жизни, быте и связях с соседями. Курганов и курганных групп в предгорьях нашего района осталось ещё много, но браконьеры, грабители роются, уничтожают захоронения людей того времени. Закон об охране памятников их не касается. Не все случайные находки старинных вещей из курганов попадают в музей. Ими торгуют "любители древности". Потомки абазинцев бывают у нас в гостях при проведении праздников дружбы, такого, как, например, "Уруп – река дружбы". А наши самодеятельные артисты бывают у них, показывая свое искусство. Спасибо старцу Магомеду Коцба, – передавшему молодым поколениям сведения о том, что он запомнил.

Сельская жизнь. 1998. 18 февраля

РАССКАЗ СТАРОГО ЧАБАНА

Тихонько тархтела, поскрипывала бричка, лошади, напрягаясь, тянули. Торчала пожелтевшая осенняя жесткая трава – старюка, кое-где проглядывали зеленые слабые травинки, не успевшие вырасти за лето и под осенними, но теплыми еще лучами солнца славили жизнь, успокаивая: не скорбите, будет еще весна и лето.

И только большими латками ярко выделялись на серых буграх зелена.

Горный воздух прозрачен и чист. Дышалось легко.

Думалось, ох и долго же будут до коша тянуть лошади, как никак 7 км, и все в гору. А пейзаж постепенно менялся, за бугром с торчащими курганами показался лес, молодые светло-ствольные осины, словно отряды воинов-великанов выдвинулись встретить врага, листья на них еще не пожелтели, а вот березки изменили летнему зеленому убору, листочки покрылись светлой позолотой. По краю балки ярким пурпуром пылали кусты. На полянах и по краям их приютились копёшки сена, а кругом по горизонту во всех направлениях тянулись горы. Белели скальные обрывы ущелья Урупа, из которого он, вырываясь, многие годы течет, размывая левый берег, и дальше начинается урупская плодородная равнина, горные увалы постепенно, плавно и как будто нехотя понижаются, сливаясь со степью.

А там, на юго-западе, вечно блестят белизной вершины Главного Кавказского хребта.

Алексей Иванович, перебирая вожжи большими пальцами много, много поработавших крестьянских рук, посматривая на горизонт, говорит:

– Снеговые горы видны, быть погоде!

– Это всегда так, верь мне, как их видно, значит к погоде, чабаны рады!

А чабановал он почти всю жизнь, перерыв был только в военные годы. Теперь ему уже за 70 лет, но он кое-когда подменяет заболевших пастухов, или по какой другой необходимости, когда им надо срочно отлучиться от отары, идут к Алексею Ивановичу – выручи! Выручает.

Вот и теперь едет подменить сына Серегу, старшего чабана, надо ему побывать по семейной надобности дома.

Прошу Алексея Ивановича рассказать о своей жизни. Рассказывает.

– Отец мой иногородний – мужик значит, они с матерью приехали в станицу Передовую давно.

Земли им не дали, но батя был хороший столяр, плотник, строил казакам хаты, жили трудами родителей хорошо, голода и холода не знали, но случилась беда, оба мои родителя умерли в десятом году от холеры, похоронили их и мою сестру в одной могиле, умершую тогда же. И оказался я враз беспризорным, назначенный опекун продал

всю нашу домашность и положил деньги в кассу до моих совершенных лет. А меня сразу к делу не определили, почему так получилось – не скажу, не знаю.

Днем я шатался по улицам, где дадут кусок хлеба, где борщом накормят, были женщины – пожалели пацана сироту, а где и хохлом назовут, прогонят.

А мне было-то тогда всего десять лет, грязный, вшивый, лохматый, оборванный шатался по станице. Бывало и так – сяду в бурьян под плетень и плачу, но кому они были нужны мои сиротские слезы.

Ночевал где придется. Хорошо спалось на потолке кухни у Еременков. Тайком заберусь туда, а когда смеркнет, одним боком легаю к коблю, а другой загорну конопей, их там три связки лежало и сплю. Ночью-то страшновато бывало, а куда денешься, за день намотаешься, сон все равно свое возьмет. Иной раз снились батя, маманя, сестренка, а проснешься – нет никого, ох и горько бывало.

Нашлись все же добрые люди. Иди-ка ты Ленька в работники!

Сам-то я в то время этого не сумел сообразить.

Пошел в работники. Взял меня богатый казак, прожил у него семь лет, а потом один год семерых хозяев сменил, вот и придумай, они были хороши или я плохой.

У первого хозяина в семье имелось 23 человека. Сам, жена, три сына, невестки, две дочки и внуки разного калибру.

Жили крепко. Работали дружно, в этом доме я и грубого слова не слышал. Старший в семье был за главного, его все слушали. Работы хватало всем, одних только дойных коров имелось три десятка, лошади, рабочие волы, овцы, свиньи и, стало быть, всякая домашняя птица.

Хозяин весной закупал молодняк, захарчеванных быков, за лето их выпасывали, скотина вырастала, наливалась, а осенью гнали на ярмарку в станицу Спокойную, дюже большие скотские базары там собирались.

Молоко носили в сыроварню, а там за это давали посуду иностранную что ли, так говорили, а было ли так – не знаю, денег за молоко вроде не давали.

Так вот и богатели. Хозяин любил брать за скотину золотушками, в кувшин их прятал. В Передовой, да и по кошам, немало его припрятано, золота-то.

Получат деньги, идут в лавку и покупают товар штуками, это так при царизме называли тюки материи, шьют одежду – и мне тоже, как и всем. Не обижали, жалели сироту, харчами тоже не обносили, ел, что и хозяева. Правда!

А редко такое было, видно привалило все это мне в жизни за мою сиротскую детскую обиду.

Но и работать пришлось дюже много, так тогда работали в единоличности.

Первый год пас телят, потом скотину, у людей пасть набирали, сколько с них хозяин брал, не знаю, я тогда ещё по своему малолетству не думал об этом.

Получал в год от хозяина 7 рублей, но я их не видел, деньги отдавали опекуну, а он нес их в кассу на хранение. А с повышением годов мне прибавляли плату, также, примерно, как учителям теперь... У Алексея Ивановича дочь и сын учительствовали.

Подошла революция, мой хозяин видно сразу смекнул, что к чему и давай хозяйство делить: наградил сыновей, они с германской войны пришли, купил дома, дал скотину, денег на обзаведение, а сам со старухой остался и держал только одну пару быков. Умственным оказался. Понял, значит, куда жизнь поворачивает.

А мне говорит: «Хватит тебе Алёха ходить в работниках, пора самому жить хозяином, женись, вот тебе на обзаведение пара трехлеток бычков, бери и полный расчет деньгами». И меня значит отделил.

А земли-то нет, мужик я, в станице власть чуть не каждый день сменяется, порядка нет.

Пришлось опять идти в работники. Прихожу к одному вечером, встречается хозяйка, – пришел, говорит, и что тебя черти вечером принесли, приходи завтра утром. Не расчет им с вечера батраков брать, вечером надо давать, а он же борща еще не заработал, лучше кобелю остатки вылить, чем человека накормить, а утром придет – законно позавтракает, и геть на работу.

Самые-то богатые не так были жадные, как те, которые только начинали разживаться, ох они подлюки и жадовали.

Прихожу утром, хозяйка дала позавтракать, сняла с плетня старую шапку, выдарила суконные старые штаны, женские крашенные шерстяные чулки, ботинки. Обрядился и погнал скот на пастбище. Осень, холодновато, ветер, а тут еще дождь пошел,

кто скотину пас, знает, что это такое дождь осенью, будь он неладен. Пасу, а все мое хозяйское обмундирование промокло насквозь, шапка, будь она проклята, совсем разбухла и торчит на моей голове, как чугун, бешмет и штаны расползаются, такое все старое, выношенное, ветхое. Вот какой спецодеждой наградили своего работника хозяева.

Дождлся вечера, промокший, продрогший пригнал скотину, загнал в баз, встретил хозяин и скалит зубы:

– Тебя, Алёха, можно вместо пугала на огород ставить!

Что ему, можно смеяться, он в сухом был.

И еще один хозяин попался, жадюга из жадюг, можно было бы – заставлял бы работников все 24 часа работать. Бывало на дворе дождь, собака и та в конуре сидит, а он меня в хату не пускал.

– Бери терпух и иди под сарай, точи тяпку!

Раз в революцию пас его коней, прискакали какие-то кавалеристы, забрали хозяйского коня, взамен оставили отощавшего. А что я мог сделать, с солдатами не поспоришь, война.

Поедом ел меня за этот обмен, как с утра заведет, так до самой темноты скулит.

У него жила невестка, Верка, мужа ее убили на германской войне, и ее пилил.

Раз рано утром, и не развиднелось, а он уже гундит:

– Оси скрипят, колеса не смазаны, кто будет бричку потом ремонтировать.

Так хотелось спать, слышу, и Верка на печке еще ворочается. Хозяин со злодверью хлопнул и вышел на двор.

Я и говорю: «Давай, Верка, вставать, запилит».

А она отвечает: «Все равно, встанешь рано – будет пилить, не встанешь – то же самое, когда-то надо и отдохнуть хоть часок от этой каторги».

Много он ей бедолажке сала за шкуру залил.

Бык у него сдох от какой-то хвори. Я то причём, а опять виноватым оказался.

Так вот и жил, досталось всего, в то время не то, что сейчас, молодые не испытывали, что это за старое время, а оно мне влилось, век не забуду, забыл бы, да не забывается.

Незаметно въехали в осенний лес, зачвакали копыта по грязи, хоть последний дождь был сравнительно давно, но оправдывалась народная поговорка: «Осенью ложка дождя – воз грязи».

Кони пошли быстрее под уклон, переехали ручей и оказались на поляне Языченкиной пасеки, а впереди виднелся домик чабанов и большая капитальной постройки колхозная кошара. Два забавных серых, лохматых, молодых пса встретили нас лаем.

Приехали, а дальше я пошёл пешком и благодарил этот осенний день за неожиданный подарок – расказ старого чабана.

Публикуется впервые

ГОЛОД 1933-го

Теперь трудно представить страдания голодающих в 1933 году на Северном Кавказе, гибель от голодной смерти многих тысяч людей. Было это и в Приурупье.

В истории царской России голодуха много раз хватала за горло крестьян из-за свирепой засухи. По этой же причине в 1920–1921 годах голодало Поволжье в тяжёлую военную годину, голодали ленинградцы в блокадные годы. Но как могло случиться такое в 1933 мирном году?

Среди нас живут еще современники тридцатых годов, пережившие, помнящие это время. Их память, память народная, несмотря ни на какие запреты, всё сохраняет, являясь одним из надёжных исторических источников, откуда имеем возможность черпать правду. Обратимся и мы к ней.

Учительница истории Лидия Николаевна Боярчук, член КПСС, участница Великой Отечественной войны, записала воспоминания о тридцатых годах пенсионеров станицы Спокойной.

Чаплинская Анфиса Викторовна, 1903 года рождения, рассказала: *«Мне было тридцать лет, когда начался этот голод. Пережила и увидела многое. Вся наша семья питалась лебедой, корой деревьев, перемешанных с небольшим количеством кукурузной крупы, хлеба совсем не было. Я не помню ни одного такого дня, чтобы не хотелось есть и, где бы я ни находилась, глаза мои обшаривали вокруг, чтобы что-то найти съедобное».*

Какая была обстановка в то время в поселке Урупском, узнаем из рассказа

А.Г.Рыжовой, записанного ученицей 7 класса Наташей Перепечиной по заданию учительницы истории Нины Михайловны Кузиной, собравшей уже 20 воспоминаний.

«В 1933 году рабочим совхоза давали по 100-200 граммов хлеба в сутки, многие пухли от голода. Мои дети были маленькими, кормить было нечем, что на работе утаишь, то и твое. Тем и кормишь. Не было к тому же одежды и обуви у детей, сапоги имелись одни на троих, ходили в школу по сменам: старшая – в первую, вторая – во вторую, а третья дома сидела».

Л.И. Шатохина, тоже из поселка Урупского, вспоминает: *«Моя мама работала дояркой, приносила с работы бурак, стараясь накормить нас. Пищи не хватало, я во время голода лежала опухшая на кровати. Вместо хлеба ели кору акаций. Мама сдирала ее, сушила и толкла».*

Иван Семенович Кендюхов, член КПСС, инвалид Великой Отечественной войны, учитель-пенсионер, написал: *«Мне в то время было 10 лет, и я очень хорошо помню голод. Надо было ходить в школу, а я работал в колхозе погоньшем верхом на лошади. Дома хлеба не было. Работающим колхозникам в поле раз в день варили мамалыгу двух сортов: кто выполнял и перевыполнял норму – густую, остальным – жидкую. Рядом со мной работал отец. Совсем обессилевший от голода, он точил тляки полольщикам, за что получал в обед жидкую мамалыжку. А я густую. Жалея, смешивал его и мою порцию в одном котелке, добавляя туда кусками нарезанный кабак. Дома ели лепешки из прошлогодней картошки, выкопанной весной, свеклу, сурепу, грицики, косматики и даже мясо дохлых свиней, а мы с ребятами ловили лягушек, варили и ели».*

Иван Павлович Горелов, учитель-пенсионер, хорошо помнит, как жили тогда в Отрадной: *«Зима и весна 1933 года были периодом, когда голод наиболее ощущался. Мы со старшим братом, доведенные голодом до предела, ловили собак, кошек, лягушек, собирали все, что можно, на огородах, на колхозных полях и ели».*

«Особенно страдали дети, их много умерло».

Николай Ефимович Свириденко из Спокойной, участник Великой Отечественной войны, поделился своими воспоминаниями: *«Никогда не забудутся. В классе*

страшно было смотреть друг на друга, все бледные, худые, одетые кто во что, завшивленные. Голод страшнее войны, на войне можно защищаться, отстреливаться и знаешь, за что воюешь, а голод может бессмысленно без пуль и снарядов умертвить».

В памяти Лидии Тихоновны Базан, члена КПСС, работающей в Отраденском музее, навсегда отложились воспоминания раннего детства: *«Пришли однажды к нам продсборщики. Сразу забрали все, что было из зерна. Плакала мать, семья осталась без хлеба. А потом приходили еще, забрали подсолнечник, картофель, оставив нам только самый мелкий, наступила очередь и фасоли, и ее взяли.*

Был такой случай. Мать насыпала сушить два ведра подсолнечника на русскую печку, покрыла рядом, а меня посадила на край. В очередной раз пришел актив, обыскали, ничего не нашли, собрались уходить, а я по простоте детской взяла и сказала: “У нас на печке семечки, а вы их не нашли”. Пять уполномоченных потоптались на месте, ушли, но сразу и вернулись и все семечки смели с печки. Ушли, а отвечать пришлось мне. Мама наказывала меня хворостинкой, а сама плакала...»

На всю жизнь запомнилась та страшная пора учительнице-пенсионерке Варваре Устиновне Рудь (племзавод «Урупский»): *«Очень страшно было смотреть на голодных детей. Я тогда работала в сельской школе, детям давали 30 граммов мамалыги, дети были обессилены. Иногда они умирали от голода прямо в школе. На моем уроке в четвертом классе умер мальчик. В тот день выдали по 30 граммов мамалыги, а он, бедненький, только съел, и желудочек, видимо, не выдержал... Мальчик тут же за партией затаил и закрыл глаза. Разве можно такое забыть?».*

Такие скорбные истории можем еще продолжать и продолжать. Но, наверное, и этого достаточно.

Смерть косила людей. Татьяна Ивановна Мацко из поселка Урупский помнит, как двое детей ее свекрови и один ее маленький сын умерли в 1933 году.

В семье мужа было семь человек, осталось в живых только двое. Фактически семья погибла.

Из воспоминаний А.В. Чаплинской: *«Обессиленные люди не всегда могли увезти умерших на кладбище. Хоронили на приуса-*

дебных участках, хоронили без гробов».

«В Отрадной на кладбище хоронили умерших от голода без гробов», – свидетельствует И.П. Горелов.

Печальную историю рассказал Н.А. Герасименко, заведующий музеем села Пискуновского: *«Однажды встретил на улице моего товарища Сашу Коломийца, еле передвигавшего опухшие ноги. В рваном мешке на плечах он нес труп брата Пети 5-6 лет, умершего от голода. Он попросил меня взять лопату, и мы поплелись на кладбище. С большим трудом вырыли неглубокую яму, и, не успели похоронить Петю, как пришло несколько женщин, принеся на лестнице труп женщины. Саша посмотрел и сказал: «Вот и маму принесли...». Люди оцепели от голода, эмоции исчезли. Пришлось расширить яму, а тут еще отец и мать Петрики принесли труп дочери 5-6 лет. Так в одной яме без гробов похоронили умерших страдальцев, еле-еле присыпав землей, сил больше не было».*

В станице Надежной и в других населенных пунктах рыли ямы на кладбищах и туда сваливали трупы, места эти могут показать старожилы.

В селе Пискуновском был старый колодец, в который сносили умерших от голода, место это подтверждают сельчане.

Удалось разыскать некоторые документы регистрации смертей в Отраденском райзагсе за 1933 год.

К сожалению, сохранились они в небольшом количестве и не по всем сельским Советам. По бывшему Спокойненскому району все эти документы полностью уничтожены перед приходом немцев в 1942 году.

Из книг регистрации актов гражданского состояния по станице Удобной выясняются такие скорбные сведения: с 18 по 31 мая 1933 года зарегистрировано 47 умерших по «причине истощения», то есть от голода. Из них 17 детей, 22 мужчины и 8 женщин. И это за 13 дней.

По Передовскому сельскому Совету с 26 апреля по 12 июля 1933 года умерло от истощения 68 человек, из них: 28 детей, мужчин – 28, женщин – 12. Имеем право к этому итогу приплюсовать: 5 случаев смерти от общей водянки, от катаров желудка – 5, ибо эти болезни вполне могли быть вызваны тоже голодом. За один только день, 12 июля, умерло 7 передовцев. Точно мы никогда уже не узнаем статистических

сведений по этому поводу. Но, по предположению, погибло по району несколько тысяч ни в чем неповинных детей, мужчин, женщин. Но пора ответить на вопрос: почему такое могло произойти в мирный 1933 год?

Проведя коллективизацию сельского хозяйства, сталинское руководство стремилось больше получить зерна для продажи за границу с целью выручки валюты для приобретения промышленного оборудования в интересах ускоренных темпов индустриализации страны.

В 1930-1931 годах почти все зерно изъяти в колхозах и у единоличников. В 1931 году в деревне уже ощущались продовольственные затруднения, но голод удалось предотвратить продовольственной ссудой. Колхозники и единоличники, боясь остаться без хлеба, в 1932 году стали прятать зерно. Наблюдались случаи воровства его с поля, с токов. Сталин своей рукой писал закон от 7 августа 1932 года, по которому за несколько килограммов зерна судили, давая до 10 лет заключения, по этому закону могли и расстрелять. За неполных пять месяцев по нему осудили 54 тысячи 645 человек, из них 2110 приговорили к высшей мере наказания – расстрелу. Некоторые предусмотрительные работники, руководители пытались в колхозах сохранить часть зерна для внутривоспроизводственных нужд. Узнав об этом, Сталин своей собственной рукой написал указание арестовывать и судить таких работников, давая им от 5 до 10 лет. Такого же содержания была послана телеграмма за подписью Сталина и Молотова в Сталинградский округ, обязывающая «преступников», прекративших сдачу хлеба, немедленно судить и давать 5, лучше 10 лет тюремного заключения.

В такой обстановке в 1932 году почти весь урожай выгребли в колхозах, свирепо расправляясь со всеми районными руководителями, председателями колхозов, директорами совхозов, партийными работниками, рядовыми колхозниками, единоличниками, обвинявшимися в саботаже.

План хлебосдачи несколько раз менялся. После выполнения первого плана обязывали выполнить следующий, не оставляя в колхозах даже семенной фонд. Обвиняли в саботаже кулаков, которые пытались спрятать хлеб. Поскольку план не был выполнен, потребовали сдачи «излишков»

зерна, находившегося в распоряжении семей колхозников и единоличников.

Безусловно, враги у Советской власти были, это неоспоримо. Но это не значит, что нужно было распространять насильственные методы изъятия зерна у всех поголовно. Организовывали группы уполномоченных, которые ходили по домам, производили обыски, искали запрятанное зерно. Железными заостренными прутьями искали тайники в земле, разбирали печи, соломенные крыши и, если находили, все вывозили, хозяина арестовывали, судили, разоряли семьи и выселяли за пределы края. Многие погибли, особенно дети.

Зловещую роль сыграл на Кубани Лазарь Каганович, возглавлявший комиссию ЦК КПСС, направленную сломить «саботажа». «Верный ученик и соратник» Сталина требовал выполнить план хлебозаготовок во что бы то ни стало, вплоть до массового выселения жителей из некоторых станиц. В Приуралье такая участь постигла Советскую (Урупскую).

Голодали на Северном Кавказе и Украине, в Поволжье и на Дону, в Казахстане и Сибири, сколько страданий пережил народ, сколько погибло в страшных муках.

А колхозники в тяжелейших условиях продолжали работать, не теряя веры в лучшую жизнь: Т.Ф. Воленко (ст. Спокойная) вспоминает: *«Муж мне говорил: “Потерпи, Татьяна, скоро, скоро наступит новая, богатая и светлая жизнь”.* Он был коммунистом, и я ему верила».

«Жить было очень трудно и страшно, но я выжила, может, потому что очень верила в новую жизнь, которую нам обещали», – говорит А.В. Чаплинская (ст. Спокойная). Голода, безусловно, могло и не быть, но Сталин отошел от гуманизма В.И. Ленина, вводя в практику крайне жесткие административные, диктаторские методы воздействия на крестьянство. Он и его соратники, намечая объем хлебозаготовок, не считаясь с реальными возможностями сельского хозяйства, не удосужились подумать о нуждах крестьян в питании, и разразилась ужасная трагедия с тяжелыми экономическими последствиями для всей страны, потерей нескольких миллионов человеческих жизней.

Невозможно подсчитать морально-политический урон, нанесенный населению. Даже для выполнения плана индустриализации страны эти потери совершенно не

оправданы, напрасны, и нет прощения виновникам этого злодеяния. Открывая эту трагическую страницу истории, уверены, что такого никогда не повторится.

Благодарим всех написавших воспоминания о тридцать третьем и пославших их в редакцию газеты «Сельская жизнь» и Отрадненский государственный музей. Обращаемся с просьбой ко всем жителям района написать воспоминания о коллективизации сельского хозяйства, а также вспомнить и сообщить места забытых могил погибших от голода, фамилии, имена их. Память о невинных жертвах должна быть сохранена.

Сельская жизнь. 1989.16 февраля

ВЫСТАВКА СОБАК НА КЛАДБИЩЕ

И такие выставки бывают. А где? В Отрадной! Объявилось о таком мероприятии в прошлом году в нашей станице.

К заселению Отрадной в 1857 году выделили участок земли для кладбища. Старое кладбище в районе камнерезных изделий приняло в землю прах казаков, первых поселенцев станицы, охранявших Новую или Лабинскую линию по Урупу, во время Кавказской войны, поднявших тучную целину Приурупья, создавших фундамент материального благополучия последующих поколений станичников. Здесь же похоронены первые павшие участники Первой мировой войны 1914–1918 гг., гражданской – красные и белые. Умирали станичники от голода, заразных болезней в начале двадцатых годов. Многие отрадненцы лишились жизни от насильственной голодной смерти в 1932–1933 годах.

С самых ранних пор истории человечества места погребений, кладбища, могилы считались неприкосновенными, священными. Особенно в России, с принятием христианства более 1000 лет назад. На могилах в старину ставили простые деревянные или каменные кресты, памятники различных форм, богатые люди сооружали склепы-усыпальницы, часовни.

Для каждой семьи, фамилии они означали места памяти и скорби о своих дорогих, любимых. Помня могилы, потомки стараются сохранять их в порядке, заботиться о них, сажают цветы, ставят долговечные памятники. В определенные памятные дни приходят семьями помянуть пред-

ков. Съезжаются из далеких мест, встречаясь, поминают усопших. Этот обычай не только у христиан, но и у приверженцев других религий.

На территории района есть кладбища ликвидированных хуторов, где в день поминания встречаются бывших хуторяне. Во всем этом проявляется высокая народная мудрость, духовность, воспитанная русским православием.

И еще один пример. Недалеко от хутора Изобильного нашего района жили греки в отдельном хуторе, большие труженики, работавшие в колхозе ст. Бесскорбной, начальство которого все делало, чтобы хуторяне бросили насиженное место и уехали. Хутор объявили неперспективным. Пришлось уехать: переселились в район Кавминвод. И все же в день поминания более ста человек приезжают почтить родные могилы, содержат кладбище в отличном состоянии. Еще раз напоминаю, хутора-то нет.

Все в мире в определенное время изменяется, настает момент – и на кладбище хоронить уже негде: оно заполнено могилами. В высококультурном обществе его закрывают и выделяется новый участок. Старое сохраняется, как памятное историческое место, охраняется, содержится в надлежащем состоянии, постепенно превращаясь в зеленый парк.

В Отрадной же поступили по-другому: исполком сельского совета 4 марта 1952 года решает кладбище закрыть: «...ввиду того, что ныне действующее кладбище полностью заполнено трупами умерших и не отвечает требованиям».

Не будем придирается к формулировкам, по-другому не сумели выразиться, да, видимо, и не пытались, но думали, что написали.

Продолжаем дальше читать решение: «...пустить в эксплуатацию новое кладбище, находящееся на западной окраине Отрадной». Выделили для этого 2 гектара земли. В районном госархиве Отрадненской администрации не оказалось документа об утверждении этого решения райисполкома. Запретили хоронить, не подумав, а что же там будет, во всяком случае, в решении не написали. Станичники восприняли такое действие, конечно, без энтузиазма. Выказывали отрицательное мнение в разговорах между собой, некоторые плакали, но активно не протестовали.

На кладбище разобрали изгородь, поломали кресты, растащили на топливо. Часть каменных памятников использовали для фундамента стен общественных производственных помещений колхоза имени XX партсъезда. Говорят, что они до сих пор там находятся среди развалин. Не пора ли их привезти во двор музея для сохранения в назидание потомкам. Будем надеяться, что руководство АО «Русь» поможет это сделать. Вот и на таких примерах «воспитывали» юное поколение в духе уважения к истории своей малой родины, к предкам, старшему поколению, крича на всех перекрестках о высокой социалистической морали.

Прошло еще несколько лет, появилось еще одно «мудрое» решение о передаче кладбища Отрадненскому району для строительства стадиона. Он был нужен, и теперь нужен, но не на кладбище. Начались земляные работы для ограждения, трибун, футбольных ворот, пустили плуги, и полетели человеческие кости. Гоняли футбол, устраивали соревнования и другие районные мероприятия. На один из праздников овцеводов пригласили даже из Москвы Сашу Маслякова. Знал бы он, где, на какой земле развлекал отрадненцев.

Денежки на оборудование и содержание затратили немалые. А чем все это кончилось? Как обычно изгороди и трибуну растащили вместе с футбольными воротами. Продолжались и земляные работы, которые все же предложили прекратить.

И последний акт варварства. Кто-то на этот раз украл кирпичное здание раздевалки. Подъехали днем на грузовике «добры молодцы», разобрали крышу, кирпичные стены и увезли. Наш главный радатель охраны памятников В.Д. Косухин пытался узнать, кто же такое мог сотворить, но безуспешно.

А что дальше делать? Как искупить вину перед памятью умерших и молодым поколением, воспитывая у него уважение к русским национальным правилам, к людям, к предкам? Давайте подумаем вместе, посоветуемся и выскажем свои намерения.

Следовало бы станичной Отрадненской администрации отменить решение Отрадненского сельского совета о закрытии кладбища и последующее – об организации на нем стадиона, как нарушившие установившиеся за тысячелетие российские правила о сохранении памяти об ушедших из жизни и мест их захоронения. Для искупления

вины объявить его территорию заповедной: местным историческим памятником, запретив на нем какие-либо земляные, строительные работы, обнести изгородью, по плану благоустроить, обсадить его невысоким кустарником, а в центре поставить один для всех похороненных высокий крест.

Добрая женщина Лидия Федоровна Коноплева, жительница Отрадной, по своему желанию составила проект по этому поводу, с ним можете познакомиться в Отрадненском музее. Для этого потребуются деньги, и немалые. Уже некоторые родственники похороненных на нем станичников изъявляют желание внести добровольно средства для этих целей. Это для начала, при желании на такое нужное хорошее дело средства надо найти.

Некоторые предлагают построить кладбищенскую часовню, на стенах которой написать имена похороненных. Ясно, что всех не узнать. В Отрадненском музее по призыву районного радио уже записано более двухсот имен, станичники идут и идут, запись продолжается.

Нас особенно интересуют в настоящий момент в связи с юбилеем Победы имена участников Великой Отечественной войны 1941–1945 гг., нашедших последний приют в Отрадненской земле. В период восстановления списка похороненных приходилось слышать и такие замечания: «Зачем это, уже все всё забыли». Нет, не забыли. Приносили семейные списки, где перечислялись имена более 10 человек, не у всех память короткая, не у всех выветрились человеческие чувства и осталось одно равнодушие. На самом деле не можем мы все быть Иванами, не помнящими родства.

Следовало бы создать «Попечительский совет по восстановлению кладбища», можно и по-другому назвать, дело не в названии. А дело в том, чтобы состоял этот общественный, руководящий работающий центр из ответственных, напористых людей, а не любителей болтать и заседать.

Уважаемые председатели районного и станичного советов ветеранов войны и труда Григорий Степанович Кулешов и Терентий Иванович Довгань! Крепко надеюсь на ваше активное участие в общем народном деле. Сроvnены с землей могилы участников революции, гражданской войны, защищавших Советскую власть, потревожены их кости. По имеющимся сведениям

похоронены и 14 участников Великой Отечественной войны. А сколько ветеранов труда; кто может знать?

Мы обращаемся к казачьим атаманам, к районному – Н.А. Гринько и станичному – А.И. Емцеву. Вы знаете, что на кладбище похоронены казаки и члены их семей. Примите участие в этом благородном деле!

Уважаемый настоятель станичного храма Рождества Пресвятой Богородицы отец Николай! В земле нашли упокоение тысячи православных отрядненцев! Просим вас обратиться к верующим, призвав их принять участие в этом богоугодном деле.

Уважаемый Василий Данилович Косухин, ответственный секретарь районного отделения Всероссийского общества охраны памятников истории и культуры! Уверены, что вы не останетесь в стороне от общего дела, направив свою кипучую неукротимую энергию на доведение до конца и этого дела во славу справедливости и чести Отрядной. Ваши два брата, Володя трёх лет

и Миша – двух, умершие от голода в 1932–1933 гг., тоже похоронены где-то в центральной части кладбища.

Обращаемся также и к товарищу Б.К. Васильеву, председателю исполкома Отрядненской районной КПРФ. Не оставайтесь в стороне от общего мероприятия по исправлению допущенной грубой ошибки, помня, что на закрытом кладбище могилы коммунистов, участников гражданской войны, казнённых белыми. Давайте вместе займемся хорошим делом.

И в заключение убедительно просим глав администрации районной и сельской Ивана Ивановича Купина и Владимира Борисовича Румянцева занять по этому поводу твердую позицию – восстановить бывшее кладбище, как исторический памятник, смыв позор с Отрядной, районного центра Краснодарского края. Вот тогда и не будет выставок собак на кладбище.

Сельская жизнь. 1996. 29 апреля

VII. КАЗАЧИЙ АРХИВ

МАТЕРИАЛЫ К ИСТОРИИ 6-ГО КУБАНСКОГО ПЛАСТУНСКОГО БАТАЛЬОНА (1914–1915 гг.)

(по документам Государственного архива
Краснодарского края)

*Публикация А.М. Галича
и А.В. Петровского*

22 августа 1914 года 6-й Кубанский пластунский батальон в составе 22 офицеров, 857 штыков и 89 нестроевых выступил из сел. Лагодахи в г. Тифлис.

В начале сентября был направлен на турецкую границу. За два дня до нападения на наши пограничные части курдских и турецких отрядов, батальон прибыл в сел. Сары-Булах, которое находилось в 1,5 верстах от границы.

6-й Кубанский батальон входил в состав Сары-Булахского отдельного отряда (6-й батальон, 2 сотни Линейного полка, взвод сапер и взвод горной артиллерии), которому в случае войны с Турцией ставилась задача захватить Ахтинский перевал. В ночь на 20 ноября Россия объявила войну Турции и главнокомандующий Кавказской армией приказал перейти в наступление. В 3 часа ночи 2 сотни двинулись к турецкой границе, с целью занять исходное положение для боя. В 6 часов утра весь отряд двинулся к границе и в 7 часов утра 20 октября завязался бой. 6-й батальон, сбив турок с Ахтинского перевала, перешел его и занял 4 курдских селения. Контроль за Ахтинским перевалом давал возможность Эриванскому отряду свободно двигаться по Алашкертской долине, не боясь за свой правый фланг.

28 октября 6-й батальон двинулся на помощь Сарыкамьшскому отряду, который победоносно оттеснил турок до Киприкея, но, наткнувшись на превосходящие силы противника, вынужден был отступить к Сарыкамьшу.

4 ноября батальон вышел на левый фланг Сарыкамьшского отряда у сел. Чиджарек на правой стороне р. Аракс, где и вступил в бой, в составе всей 1-й Кубанской пластунской бригады, сосредоточившись на этом фланге Сарыкамьшского отряда. Турки были потеснены и были заняты селения Кирых, Чиджарек, Мишки и Арди.

5 ноября начальником 1-й пластунской бригады генерал-майором Пржевальским было произведено демонстративное наступление на противника, занимавшего Азалкейские позиции, для чего часть бригады вброд через Аракс пошла в наступление. Турки, видя, что на правой стороне Аракса остались наши незначительные силы, ночью перебросили свои значительные силы на правый берег Аракса, сосредоточив их у сел. Юзверан, таким маневром турки хотели отрезать русские войска. Наутро турки пошли в наступление, в полной уверенности разбить наши незначительные силы, оставшиеся на правом берегу Аракса и зайти во фланг Сарыкамьшскому отряду, но тут турки наткнулись на всю пластунскую бригаду, которая соединилась, перейдя обратно Аракс, пользуясь ночной темнотой. Бой длился до наступления темноты, турки были разбиты и отошли верст на 20 назад, оставив Юзверанское плато. Батальон на занятой позиции оставался до 11 ноября, после чего в составе всей 1-й Кубанской пластунской бригады двинулся вперед и расположился в Юзверане.

9 декабря 6-й батальон, под командованием начальника 2-й Кубанской пластунской бригады, принимал участие во взятии 10 декабря турецких селений Хаджелар и Хосроверан.

11 декабря батальон вернулся в состав своей бригады.

12 декабря батальон в составе бригады начал отходить к Сарыкамьшу, куда подошли превосходящие силы турок, которые потеснили Ольтинский отряд к Карсу. Через 2 суток, несмотря на расстояние около 100 верст, отвратительные дороги, заметенные глубоким снегом, бригада подошла к Сарыкамьшу, но войти в него не смогла, не желая нести огромные потери от ураганного огня турок, обложивших Сарыкамьш.

В ночь на 16 декабря, пользуясь ночным мраком, вся бригада вошла в Сарыкамьш и расположилась в казармах, на следующий день 6-й батальон был назначен в резерв. В 5 часов вечера две сотни батальона с 4-мя пулеметами двинулись на окраину Сарыкамьша, где должны были охранять участок в направлении от Н. Сарыкамьша. Во время занятия окраины Сарыкамьша,

приехал капитан Невзоров и распоряжением начальника бригады направил одну сотню к железнодорожной станции и железнодорожному мосту, который уже был занят противником. Сотня, подойдя без шума, бросилась в штыки, и турки были разбиты. Другая сотня, распоряжением штаба бригады была направлена в селение В. Сарыкамыш, половина которого была тоже занята турками. Две сотни и половина пулеметной команды, оставшихся в резерве, под командой начальника штаба бригады двинулись на северо-западную окраину Сарыкамыша, где турки предполагали прорваться в Сарыкамыш и цепи их уже залегли у окраины селения. Но в это время подошли сотни и полусотня под командой подьесаула Келешева, бросились в штыки и перекололи почти всех турок.

После того как турки были выбиты, отряд тут же занял эту позицию. Турки, выбитые со станции и от моста, сосредоточились у железной дороги, заняли окопы, приспособив для этого насыпь железной дороги. Будучи, видимо, совершенно незнакомы с местностью, турки на утро оказались под фронтальным и фланговым огнем 6-го батальона. Турок обошли и взяли в плен.

Во все время боев эти сотни продолжали оставаться на позиции, принимая лишь участие в общих боях. Сотня, которая была выдвинута в сел. В. Сарыкамыш, вела непрерывно бои с 2-мя батальонами 84-го пехотного турецкого полка и, в конце концов, оба эти батальона были уничтожены одной сотней. В таком положении сотни оставались до 24 декабря, т.е. до полного разгрома турецких сил.

Огромную роль в разгроме турецкой армии под Сарыкамышем, с 15 по 23 декабря, сыграл 6-й Кубанский пластунский батальон. Батальон дробился на сотни, и каждой из них давались свои самостоятельные задачи, которые с успехом исполнялись. 2-я сотня в Верхнем Сарыкамыше, уничтожив два батальона, не дала возможности туркам прорваться в Сарыкамыш и зайти в тыл, 1-я сотня, заняв железнодорожную дорогу, не дала возможности прорваться турецким войскам и зайти во фланг нашей армии, начавшей теснить турецкий корпус во фланге, который был весь уничтожен.

6-й Кубанский пластунский батальон в этих боях взял в плен 7 штаб-офицеров, 25 обер-офицеров, 1500 нижних чинов, 3

пулемета и более 2000 турецких ружей.

26 декабря 6-й батальон двинулся в Караургану, где у высоты "808" принимал участие в Караурганских боях. Высота "808" переходила семь раз из рук в руки, но была нами занята. Турки после усилия сбить расположенные на этой высоте сотни, видя, что это им не удастся, отступили на Зивинские позиции. Отсюда батальон двинулся в селение Кечасор, где занимал позицию на высотах Кора-таша и Гек-дага.

20 февраля 1915 года батальон двинулся в Батум, откуда предполагалась, в составе десанта, отправить бригаду в Константинополь. Десант не удался, т.к. перед посадкой на корабли, к Батуму подошел крейсер Гебен и обстрелял Батумское побережье.

Из Батума 6-й батальон двинулся в Севастополь, где простоял около месяца. В Севастополе для пластунов был устроен Высочайший смотр, где лично Государь Император поздравил 1-ю и 2-ю Кубанские пластунские бригады за их боевые отличия и с их предстоящими победами на Константинопольском побережье. Государь Император сказал: «Я беспокоюсь, чтобы Вас благополучно довели, а за Вашу дальнейшую боевую работу я спокоен, Вы свое дело сделали. Да сохрани Вас Господь! Счастливого Вам пути!»

Из Севастополя батальон в составе 1-й Кубанской пластунской бригады выступил в Галицию, куда прибыл в первых числах мая.

11 мая батальон выступил на позицию у сел. Лашки, под Ярославом. Противник сосредоточил ураганный огонь тяжелой артиллерии по окопам и батальон, не видя еще противника, потерял половину личного состава.

12 мая батальону было приказано отойти и занять позицию у селения Менкиш-Нове.

13 мая германцы сосредоточили огонь тяжелой артиллерии по селению Менкиш-Нове и после 5-6 часов бомбардировки попытались пойти в атаку, но были отбиты и после этих попыток атаковать наши позиции, до 18 мая активных действий не предпринимали.

18 мая батальон выступил в селение Тухла, куда прибыл 19 мая и оставался на этой позиции до 26 мая, пока не был сменен.

26 мая он выступил на станцию Любачев, где погрузился в эшелоны и в составе

бригады прибыл в Буковину. После выгрузки, батальон был посажен на подводы и спешно двинулся на Хотынь, куда отходили наши войска под натиском австрийцев.

Австрийцы, теснимые пластунами, отошли на свои прежние позиции, расположившись по границе.

7 июня батальон прибыл в сел. Баламутовка и Ржавенцы и здесь принимал участие в ночной атаке. Выбитые из окопов австрийцы бросились бежать, покинув эти села. Заняв позицию восточнее селения Баламутовка, батальон на ней оставался до 1 июля, после чего был выдвинут для атаки высот "458" – "459" у сел. Ржавенцы.

Перерезав две линии проволочных заграждений и переколов австрийцев, занимавших передовые окопы, батальон бросился с криком «ура», но наскочил на третье проволочное заграждение и тут же был встречен сильным ружейным и пулеметным огнем. Засыпаемый буквально градом пуль, после приказа отошел, заняв ту же позицию у опушки леса. После этой атаки батальон до конца июля оставался в сел. Ржавенцы, после чего отошел в Шиловцы, откуда был переброшен в Иване-Пусте.

22 августа батальон принимал участие в атаке деревни Колодрубка. Получив задачу овладеть занятой австрийцами деревни Колодрубкой, батальон расположился на высоте "175", что севернее этой деревни. В боевую часть были назначены 3-я, 4-я и 5-я сотни с двумя взводами пулеметной команды и в резерве 1-я и 2-я сотни с одним пулеметным взводом. Наступление началось в 6 часов утра и к 10 часам утра, несмотря на усиленный артиллерийский, ружейный и пулеметный огонь противника, деревня была занята батальоном, после этого было приказано развить наступление и овладеть австрийскими окопами, которые находись южнее деревни Колодрубка, к 12 часам дня окопы были взяты батальоном, причем сотня Его Величества атаковала и заняла окопы с фольварком на участке 2-го Кубанского пластунского батальон. Батальон занимал захваченные окопы до 12 часов ночи 22 августа, после чего сдал позицию Казанскому драгунскому и Бугскому уланскому полкам, прибыл в деревню Шупарка, составляя резерв 2-го Кавалерийского корпуса.

24 августа батальон выступил из сел. Шипарки и после ночлега у высоты "297". Утром 25 августа он расположился в леси-

стом овраге, идущем в сел. Колодрубка, перед высотой "267" и составил резерв, которым первоначально командовал полковник Тернигоров, а затем полковник Кучкеля, в полдень из батальона были взяты сначала 2-я сотня, а затем и 5-я сотня, которые были посланы на помощь 5-му Кубанскому пластунскому батальону, отступил от проволочных заграждений противника в свои окопы. В 4 часа дня было получено сообщение полковника Кучкеля о том, что австрийцы потеснили Свирский полк и прорвали фронт Грязновецкого полка, заходя в тыл нашего расположения к высоте "264". Начальником бригады батальона было приказано передвинуться к западу к высоте "264", и сразу пришло приказание атаковать австрийцев, занявших высоты "264" и "286". Для исполнения этого приказа 1-я, 3-я и 4-я сотни и пулеметная команда немедленно были передвинуты на указанное им место, откуда сотни, рассыпавшись в цепь, несмотря на ураганный огонь артиллерии и пулеметов австрийцев, с 3000 шагов бросились без выстрела на противника и, ударив в штыки, сбили австрийцев с их позиций, при этом взяли в плен 11 офицеров и более 1000 нижних чинов 54-го австрийского пехотного полка и 3 пулемета.

26 и 27 августа батальон занимал позицию южнее высоты "286".

После Шупарских боев батальон продолжал оставаться в сел. Шупарка, откуда в последних числах сентября двинулся через Бильче в Тлусте-Място и дальше к Слободке, где наши конные части под напором австрийцев отходили.

В ночь на 30 сентября батальон передвинулся в с. Кашиловцы, где получил боевую задачу выбить австрийцев из местности, лежащей к западу от ложины ручья Джуриин и ограниченной для боевого участка батальона по фронту слева оврагом, идущем от фольварка Кадлубиска к сел. Слободка-Кашиловецка и справа – ручьем Дорурином. Для выполнения этой задачи, утром 30 сентября батальон перешел в сел. Слободка-Кашиловецка, где развернулся боевой порядок, боевую часть составили 2-й и 5-я сотни и вся пулеметная команда, в резерве сотня Его Величества, 3-я и 4-я сотни. Двигаясь с боем на северо-запад, батальон, постепенно вливая резервы, несмотря на артиллерийский, ружейный и пулеметный огонь противника, выбил австрийцев из

первого ряда окопов, в плен были взяты: 17 офицеров, 1 зауряд-врач и 394 нижних чина 65-го и 66-го австрийских пехотных полков, затем батальон выбил австрийцев из второго ряда окопов, укрепленных проволочными заграждениями и занял эти окопы на линии высот "351", "354" и "367", где и оставался до ночи на 3 октября.

После смены частями Гродненского гусарского полка и 9-го кавалерийского дивизиона, батальон в ночь на 3 октября отошел в сел. Крживолуку, а затем перешел в Белобожницу.

19 октября батальон перешел из Белобожницы в Чертков.

1-я Кубанская пластунская бригада вошла в состав 41-го корпуса, и батальон тут же был направлен для занятия позиций к селению Шупарке и занял их у сел. Выгода. Затем 6-й батальон двинулся в сел. Винятинцы, где занял позиции, меняясь с 5-м Кубанским пластунским батальоном через каждые 10 дней. Эти позиции находились, в некоторых местах, в 150 – 180 шагах от противника. На этом закончился 1-й период боевых действий.

5 марта 1915 года, за боевые заслуги пластунов 6-го Кубанского пластунского батальона, император Николай II назначил себя шефом батальона: «...в воздаянии Моего ОСОБОГО БЛАГОВОЛЕНИЯ к пластунам, за их беззаветную службу и героические подвиги, принимаю шефство шестого пластунского батальона, которое послужит видимым знаком моего уважения к испытанной воинским доблестям Старой Кавказской армии».

Зимой пластуны одевали полушубки длиной ниже колена, а остальную одежду: бешмет, черкеску, бурку, белье, валенки, ранцевый пищевой запас носили в вещевых мешках. Весь выюк часто весил до пуда, поэтому командир батальона войсковой старшина Ходкевич просил вышестоящее начальство разрешить в бой вещевого мешка не брать, а вместо него брать не 120 патронов, а по 200, и бурку для отдыха ночью и от непогоды, все остальные вещи оставлять в окопах или в местах, откуда идут в бой, на линии перевязочных пунктов, и по окончании боя, подвозить или подносить к людям, т.к. случалось, что люди, идя без остановки в боевом порядке более 15 верст, как, например 30 сентября под Язловцом, совершенно выбились из

сил и не могли больше преследовать врага, после 13 часового боя, с 7 часов утра и до 8 часов вечера, поэтому успех боя не был использован.

Командир батальона так же просил, по примеру японцев, иметь нижнее белье в обозе 2-го разряда, оно должно стираться горячей водой и подвозиться на позиции для раздачи людям. Этим уменьшается вес носимого выюка и чистота, так как белье на позиции стирается в холодной воде, за редким исключением горячей и поэтому паразиты не уничтожаются. Предоставить обязательно баню раз в 10 дней, в особенности в дождливое время и оттепель. Производить более тщательный осмотр обуви при получении от интендантства, так как много попадает с картонными задниками и из пухлины. Интендантов не запугивать, заставляя принимать огульно, а обязательно счетом, так как в интендантстве говорят, что некогда возиться и дают нижним чинам – приемщикам, производить проверку получаемого. Обязать выдачу съедобных продуктов в интендантстве на русских весах, а не иностранных, так как некогда заниматься при приеме переводом с иностранных мер весов на русские, отчего происходит недополучение продуктов.

За 1-й период боевых действий, т.е. с начала боевых действий и до 1 декабря 1915 года 6-й Кубанский пластунский батальон потерял убитыми: офицеров – 5, казаков – 257; ранеными: офицеров – 28, казаков – 1268; контуженными: офицеров – 16, казаков – 196; отравлено удушливыми газами: офицеров 7, данных по казакам нет. Прислано пополнение: офицеров 28, строевых казаков – 2762, лошадей – 80. Награждено офицеров: орденом Георгия – 3, Георгиевским оружием – 3, в общем, офицерами 6-го батальона было получено 72 награды, три подпрапорщика за боевые отличия произведены в прапорщики. Награждено (награждений) казаков: Георгиевским крестом – 814 и Георгиевской медалью – 249.

Трофеи: пленных: офицеров – 28; врачей – 1; нижних чинов – 4100; пулеметов 6; ружей – 3700; лошадей 20; седел – 10; телефонного имущества – 8; много головной скота и большое количество патронов.

СПИСОК

офицеров 6-го Кубанского пластунского батальона, награжденных орденом Св. Георгия и Георгиевским оружием, за 1-й период боев

Ходкевич Дмитрий Иванович (из дворян Ставропольской губ., причислен к ст. Ставропольской, род. 25.07.1865 г., умер 24.05/06.1914 г. в Белграде) полковник награжден орденом Св. Георгия 4-й ст., за то, что 25 августа 1915 г., временно командуя 6-м кубанским пластунским батальоном и получив от начальника 1-й кубанской пластунской бригады приказание опрокинуть противника, занявшего высоты и этим восстановить положение на фланге нашего боевого участка, лихо повел в атаку три сотни батальона, стремительным ударом сбил австрийцев, бывших втрое сильнее его, и ворвался за ними в деревню, захватив 3 пулемета, обозных лошадей и более двух рот пленных при офицерах. Этим молодецким ударом было спасено положение отряда, и не только деревни остались в наших руках, но прежняя позиция боевого участка.

Венков Петр Кузьмич (ст. Чамлыкская, род. 16.01.1876 г., убит 08.08.1918 г. в бою с большевиками под Ставрополем) войсковой старшина, награжден орденом Св. Георгия за то, что будучи в чине подьесаула, в бою 25 августа 1915 года у сел. Выгода, командуя сотней, во время наступления, подавая пример доблести, идя под сильным ружейным и пулеметным огнем впереди своих пластунов, первым вскочил в окопы противника. Заметив, что неприятель отступил, занял вторую линию окопов, он немедленно повел на эту линию и, несмотря на пулеметный огонь, которым австрийцы поражали его сотню в упор, бросился на находившиеся против него три пулемета и перебив сопротивляющуюся прислугу, захватил все три пулемета. Двинувшись затем на третью линию окопов, был ранен и выбыл из строя.

Заскалько Иов Васильевич сотник, награжден орденом Св. Георгия за то, что в бою ночью с 16 на 17.12.1914 г., при обороне с. Сарыкамыша, после сильного ружейного огня, со своим взводом казаков первый бросился на железнодорожный мост, захваченный неприятелем, увлек за собой остальные взводы и, выбив штыками превосходящего силами неприятеля, удерживал за

собой мост. Во время этого боя был смертельно ранен в живот и скончался завидною смертью героя.

Зинковский Николай Иванович (из дворян ККВ, ст. Старомышастовская, род. 06.12.1857 г., расстрелян большевиками в ст. Уманской) полковник, награжден Георгиевским оружием за то, что в бою 6 ноября 1914 года на высотах у сел. Чиджарек проявил мужество и распорядительность, отбил атаку, превосходящих сил противника и, несмотря на большие потери, перейдя с батальоном в контратаку, предотвратил обхват левого фланга бригады и тем способствовал общему успеху ее действий, в этом бою им взят неприятельский пулемет.

Рубан Николай Павлович (из дворян ККВ, род. 05.11.1874 г.) подьесаул, награжден Георгиевским оружием за то, что в бою в ночь с 16 на 17 декабря 1914 года, при обороне Сарыкамыша, после упорного ружейного штыкового боя, захватил с командой им же сотней железнодорожный мост, который ранее был занят неприятелем и, кроме того, отбил обоз одной из войсковых частей, ранее захваченный неприятелем; благодаря его действиям сражение приняло решительный оборот в нашу пользу.

Постовский Владимир Иванович (из дворян Херсонской губ, род. 18.02.1886 г.) подьесаул, награжден Георгиевским оружием за то, что в бою 30 декабря 1914 года, временно командуя 3-й сотней, при взятии высоты "808", наступая на гору, занятую неприятельской пехотой до шести рот, с пулеметами, расположившиеся в трех ярусах окопов, довел сотню до штыкового удара и взял штурмом все три ряда окопов; в дальнейшем наступлении, увидев перед собой в 1200 шагах неприятельскую батарею, своим метким огнем отогнал от орудия прислугу.

Примечания:

- ГАКК. Ф. 396. Оп. 1. Д. 10652.
- ГАКК. Ф. 396. Оп. 1. Д. 10836.
- ГАКК. Ф. 396. Оп. 1. Д. 10858.
- ГАКК. Ф. 396. Оп. 1. Д. 10884.
- ГАКК. Ф. 396. Оп. 1. Д. 11256.
- ГАКК. Ф. 396. Оп. 2. Д. 786.
- ГАКК. Ф. 396. Оп. 5. Д. 423.
- ГАКК. Ф. 444. Оп. 1. Д. 14.
- Приказ по ККВ № 196 от 03.04.1915 г.
- Приказ по ККВ № 205 от 05.04.1915 г.
- Приказ по ККВ № 371 от 09.06.1915 г.
- Приказ по ККВ № 470 от 17.07.1915 г.
- Приказ по ККВ № 504 от 29.07.1915 г.
- Приказ по ККВ № 685 от 02.10.1915 г.

Приказ по ККВ № 398 от 20.06.1916 г.
Приказ по ККВ № 778 от 24.12.1916 г.
Кубанский казачий вестник, № 24 от 14.06.1915 г.
Кубанский казачий вестник, № 31 от 02.08.1915 г.
Кубанский казачий вестник, № 32 от 09.08.1915 г.
Кубанский казачий вестник, № 39 от 27.09.1915 г.
Кубанский казачий вестник, № 42 от 18.10.1915 г.
Кубанский край, № 114 от 29.05.1915 г.
Кубанский край, № 163 от 26.07.1915 г.
Кубанский край, № 207 от 22.09.1917 г.,
Кубанский край, № 213 от 29.09.1915 г.
Военный орден Св. Георгия. М., 2004.

Гарий Немченко

**«КАЗАЧИЙ КРУГ».
К ИСТОРИИ СОЗДАНИЯ
ДОКУМЕНТАЛЬНОГО ФИЛЬМА**

Публикация С.Г. Немченко

В архиве известного русского писателя, уроженца Отрадненской земли Гария Леонтьевича Немченко сохранилась заявка на создание фильма о казаках, нелёгкой судьбе урупских казаков после 1917 г. и проблемах возрождения казачества, как это мыслилось писателю в конце 1980-х годов. В стране бурным ходом шла «перестройка», уже выходявшая из-под контроля партии. Заявка была подана в Комитет Северо-Осетинской АССР по радиовещанию и телевидению на имя его председателя Булата Дзахотовича Фидарова.

Г.Л. Немченко, автор заявки, просил включить в план 1990 г. сорокапятиминутный документальный фильм под рабочим названием «Казачий круг». Московского писателя связывали доверительные, плодотворные и многолетние творческие контакты с осетинскими коллегами: журналистами, писателями, кинематографистами. По сценариям Гария Леонтьевича и при сотрудничестве с североосетинскими документалистами, в частности с талантливым режиссёром и оператором Игорем Икоевым, уже были сняты фильмы о краеведах С.Д. Мастепанове («Хранитель») и М.Н. Ложкине («Где Ложкин прячет золото»).

Чтобы получить положительный ответ на заявку, следовало в сжатой форме рассказать о будущей картине и её содержании, объяснить для чего она нужна в идеологическом плане (партийный контроль ещё действовал), показать её нравственный, духовный и культурный потенциал – и всё

это на трёх страницах. Писатель фактически оказывался в роли единственного зрителя, который «мысленно» просмотрел ещё не снятый фильм, а потом должен был увлекательным пересказом потенциального, но скептически настроенного слушателя (о фильме приходилось ведь только рассказывать) убедить, что фильм будет замечательный, и что деньги, отпущенные на его съёмку непременно окупятся...

Писателю Г. Немченко это сделать удалось великолепно, фильм был снят, прошёл по телеэкранам и внёс свою лепту в дело возрождения казачества. И десятки тысяч зрителей в тревожные годы распада своего Отечества обрели уверенность в настоящем, поверили, что всё возродится, восстановится, справедливость восторжествует, и эти надежды, может робкие, однако многим спасшие или продлившие земную жизнь, зрители обрели именно через те образы, которые они увидели, благодаря мастерству писателя, в документальном фильме «Казачий круг».

Текст заявки на создание фильма публикуется по машинописной копии из личного архива писателя.

...В красивейших местах расположена станция Бесстрашная – на холмах Кавказского предгорья, в виду синего отсюда Кавказского хребта и белых вечных снегов. Некогда богатая, густонаселенная, была она потом "расказачена" и раскулачена, но воиннов поставляла тем не менее исправно – отсюда родом, кстати, танкист Дмитрий Лавриненко, погибший в январе 1941 года под Москвой: к этому времени он успел уничтожить 52 немецких танка. После войны в военных академиях мира был специальный предмет: танковый бой Лавриненко. Нынче в Бесстрашной стоит скромный памятник Лавриненко. Но не о том речь.

Станица, и действительно, не только обезлюдела, но и лишилась всё больше мужского населения... Очень много здесь пожилых женщин, уже очень пожилых, всё больше вдов. Бывшие трактористки и бывшие скотницы, доярки, сакманщицы; нынче они сами, в одиночку, всё ещё пытаются и обработать свои почти бескрайние огороды, и как-то обиходить знаменитые здесь некогда сады. Бесстрашненская картошка – горская – славится на всю Кубань... И вдовы – всё сами, сами: и колют дрова, и носят воду

– с ней тут беда, и сами косят и пасут скот, и держат пчёл, и травы, удивительные в этих местах, и шиповник, и боярышник собирают, сушат, сдают – всё сами.

А вечерами, когда уже управлено хозяйство, когда накормлены овцы и коровы подоены, старухи идут в клуб – на спевку.

И поют они старые боевые казачьи песни – без мужских голосов. Есть, правда, двое уже очень пожилых казаков, но работники тут в цене – эти двое почти не приходят...

Бесстрашненский женский хор – уникальный коллектив. Я записывал женщин, чтобы дать послушать в Москве, в фольклорном центре, вместе с главным хормейстером профессионального Кубанского казачьего хора, и оба мы без шуток, совершенно серьёзно сходились на том, что многому, очень многому профессионалам можно у этих женщин научиться. Главное, что здесь есть в пении – удивительная, сохранённая здесь народная душа, та слитность, которая и бывает только среди своих, вместе перенесших и тяжкие заботы, и неизбежное горе.

Но как, и действительно, звучат эти казачьи песни! Многим из которых уже полторы-две сотни лет, а иным и куда больше: и старинные песни о Платове, и о Суворове, и о Петре Первом.

Нынче идут переговоры со вновь созданными общественными организациями вроде Народного Дома России, Фонда культуры и т.д. о приглашении хора в Москву, а пока – приезжают к ним сюда.

Я себе представляю это так: мы видим их одинокий труд с утра и до вечера, слышим потом слитное и, тем не менее, сиротское пение... Как бы там ни было, они и действительно вдовы: не только своих покойных мужей, но и вдовы того сурового времени, которое здесь пронеслось, – бросив их тут, забыв о них... Может быть, – вдовы нашей истории, которая тоже так жестоко обошлась с ними.

И вдруг среди холмов в минуту затишья от одинокого пения женщин начинает слышаться боевая казачья песня, которую поют мужские голоса... И как поют?

И среди холмов появляются молодые всадники, красавцы, лихачи-усачи, как в одной из старых песен поётся... Костюмы на них странные – словно остались от разных времён. Так оно и есть: молодые певцы из

мужского хора "Казачий круг", нынче очень широко известного в Москве, да и вообще среди тех, кто знает хоровое пение, часто надевают то форму времён того же атамана Платова, то ещё что-то... Это уже от бедности, это оттого, что все ребята работают в Москве либо учатся, живут трудно, на репетиции съезжаются не то что с разных концов Москвы – с разных концов Московской области... Есть среди них и учёные, и студенты, и молодые рабочие – это современный коллектив, но так их объединила страсть к старой казачьей песне, что хор этот – словно одно целое... Это правда: вот они видят друг друга и почти тут же, чуть ли ещё не поздоровавшись, уже начинают запевать... В них словно живёт постоянно ищущий выхода ритм старых песен – сложнейший, удивительнейший ритм, который им, тем не менее, постоянно подвластен (услышав их, например, грузинские певцы из мужского хора не поверили, что они русские: у русских нет такого многоголосья... А это – соединение народов песен и украинских, и русских, и казачьих, пение, и в самом деле, удивительное – вот-вот выходит на «Мелодии» их пластинка – «Казачьего круга»...).

Не знаю, что будет с этим коллективом потом, если вдруг он станет профессиональным... Нынче, наоборот – там есть певцы, которые ушли из профессиональных ансамблей – не хотели терять самобытности, которая в каждом из них живёт... Что будет потом, я не знаю – пока же «Казачий круг» – и в самом деле уникальный коллектив, и это не слова, так есть.

Замышляя документальный фильм «Казачий круг», я затащил, что называется, в станицу Бесстрашную руководителя хора Владимира Скунцева вместе с его прекрасно поющей женой Мариной Чистяковой. Бесстрашненцы бесконечно заинтересовали Скунцева. Он их, конечно же, потряс – в их бедном сиротском хоре и вдруг – такой молодой голос, да какой, какой: надо первым, самым высоким – пожалуйста, пониже – ещё лучше можем... ещё ниже?

Я, признаться, был просто счастлив при этой встрече бесстрашненских бабушек с Владимиром, обладающим редкими музыкальными способностями, присутствовать. Думаю, что и встреча всего «Казачьего круга» с бесстрашненцами будет событием крайне любопытным – они, москвичи, собираются нынче к бесстрашненцам в гости.

Дело в том, что каждый год они устраивают конные походы. На этот раз маршрут похода проляжет – по нашей дружеской просьбе с режиссером Игорем Икоевым к ним, московским поющим «казакам» – по Северному Кавказу, – в том числе и по Осетии, так как в Москве ребята из хора дружат с бывшими пливцами, с конниками-ветеранами, – а также и через станицу Бесстрашную.

Как явствует, уже проведена большая организационная, как говорится, работа, но игра стоит свеч, это правда. И дело даже не в этом – пословица тут не совсем верна, поскольку речь идет о дружеских творческих отношениях: мы понимаем друг друга, и хотели бы вместе что-то доброе сделать.

Вернёмся, однако, к сюжету фильма: появляются среди холмов поющие всадники...

И вот они живут по дворам у старых женщин: кто один, а кто с сыном, и сын этот ей – как внучок... И вот уже они колют дрова, косят сено, сгребают, сушат. Вот уже они поправляют покосившиеся изгороди, латают черепичную старую крышу... И вот уже их маленькие детишки помогают бесстрашенским бабушкам собирать лечебные травы, копать корешки.

А вечером они поют.

И то, что знают, то, что помнят, как

бы из рук в руки передают им старухи в песне... «Тут мужественней!» – говорят.

И уже чуть по-иному начинают звучать, соприкоснувшись с родной землей, с историей, московские голоса, московские песни.

Но кончается время пребывания в станице, надо ехать дальше – продолжается этот самый конный поход.

Провожает участников «Казачьего круга» станица, провожает хор – старые женщины...

Снова скрываются среди зелёных холмов на фоне снеговых гор усачи лихачи... И снова звучит в станице песня в исполнении старого женского хора.

Так ли она звучит, как раньше?.. Может быть, ещё безнадежнее?.. Ещё безысходней?.. Или есть в ней теперь нотка надежды?

Так что «Казачий круг» – это как бы всё, связанное с историей казачества, с его традициями, с его непростой судьбой, с его фольклором... Всё, что ещё есть. Что ещё осталось. Что объединяет и старую вдову, и ходившего в рейды с легендарным Плиевым живущего в Москве ветерана-конника...

«Казачий круг» как символ крепости, крепости Духа – прежде всего. Как символ непрерывности Жизни. Символ надежды.

VIII. ИСТОРИЯ И СОВРЕМЕННОСТЬ

Гарий Немченко

ДОРОГАМИ ПРЕДКОВ

Размышления бывшего атамана

Я – прозаик, моё дело – писать... Судьбе, как говорится, было угодно, чтобы два с половиной года я носил это звание, забытое, казалось бы, уже навсегда: атаман. Что-то я в Московском землячестве сделал, что-то только пытался сделать, а многое сделать тут вообще невозможно: и время не то, и казак не тот... Когда-то я сам всё это себе в утешение – горькая шутка ведь тоже лечит – придумал: и «асфальтовое» казачество и «столишников» – вместо «станичников»... Нет, правда: приходи ко мне незнакомый паренёк в родной моей Отрадной на Кубани, и через несколько минут всё станет на свои места, и уже ясно будет, каких он корней да как к нему относиться и чего ждать. Недаром же ведь раньше, в счастливые для казачества времена, малолетки не то, что могли – должны были, время от времени, присутствовать на казачьих собраниях – на кругах да на сходах. Сызмала уже видели подростки, кому и за что – уважение и почёт, а кому насмешки да подначки:

– Это его деда собаки с ног сбили да на спине шубу порвали?..

– Ну, а то кому?!

– А-а, тогда всё ясно-ть!

А тут он с вечера посидел перед телевизором, а то и просто – посидел на кухне с приятелем, и утром ни с того ни с сего, просыпается вдруг уже казаком, самым настоящим, родовым, и хоть понятия не имеет, где жили его дед с бабушкой, идёт в землячество и начинает тебе лапшу на уши вешать и громко кричать, что ему «любо», видишь ли, а что – нет... Ключёт тебе, что называется, печень, а ты и шугануть его, как следует, не моги: нельзя, не положено, ты – батька – атаман! Кто ж рядовому казаку, которому, как известно, без конца и края терпеть положено, пример подаст?.. Нет-нет, братцы, хватит: моё дело – писать!

Как можно деликатней говорю обо всём об этом на круге, то бишь на собрании землячества, и прошу с миром отпустить меня домой, значит, – за рабочий стол. Представитель правления Союза казаков

Виктор Павлович Безруких, добрая душа, вручает мне принесённое из дома чучело фазана на деревянной подставке, где на металлической планке гравировщик перечислил все мои, выходит, заслуги в возрождении казачества, и с этим чучелом я иду потом по улице, спускаюсь в метро и люди толкают друг дружку и оборачиваются вслед: мол, погляди, погляди! Что этот уса-тый несёт под мышкой...

Им видать сзади длинные перья на петушином хвосте, а я нет-нет да и посматриваю на темно-зелёную, с красной отметиной головку... может, подарок этот, и в самом деле, имеет глубокий смысл?.. Что тогда этот ярко окрашенный петух символизирует? Моё полуопереточное участие в казачьем движении?.. Само движение? Надутых атаманов, которых за два с половиной года видимо-невидимо везде теперь развелось, но больше всего, конечно же, – в Москве: есть, видимо, с кого пример брать, определено – есть!

И вот иду с ощущением свободы, которого давно уже не испытывал... Может, набитого ватую фазана оставить на каменном парапете, а самому взмахнуть руками и полететь?.. Только теперь-то и почувствовал себя снова настоящей вольницей, по законам которой пытался жить – несмотря ни на кого и ни на что... Освободиться бы ещё от одной, на первый взгляд, не очень уж обременительной обязанности: заместитель атамана Союза казаков по культуре... а что? Со свободой только так, дело известное: иль всё иль – ничего. Или есть она, или – нет!

И вот подаю прошение на имя атамана Союза казаков Мартынова: дорогой, мол, батька Александр Гаврилович! Так и так. Прошу, мол, уважить, – отставить от всех должностей сразу, в том числе и от редакторства в журнале «Казак»... Мечту, о котором кохал и лелеял ещё в то время, когда два года назад, на голом месте что называется, выпускал первый номерок газеты «Казачьи ведомости». Но не везёт пока казачеству, нет: у кого есть деньги, тому на казачьи газетки-журнальчики наплевать, а кому это, и действительно, дорого – у того в кармане дыра, мы ведь это – и я в том числе – широко пропагандировали и к этому звали, к честной бедности: хлебай теперь!

И приходится хлебать.

Давно уже ясно понял, сколько спекулянтов надели синюю, с малиновым околышем, донскую фуражку либо кубанскую черкеску... Но вот к тебе приходит режиссер, который сам именно это и говорит: нельзя, мол, чтобы казачья тема попала в жирные лапы торгашей, которые делают деньги на трагедии некогда великого народа!.. И ты, казалось тебе, стреляный воробей, которого давно уже на мякине не проведёшь, откликаешься вдруг на эти речи, тебе становится остро жаль полунищего – сам об этом говорит – парня, которому всю жизнь поверьте, мешают создать шедевр исконные враги русской идеи, которая благодаря вам, батька-атаман, крепко усаживается нынче в казачье седло.

И ты покупаешься, как жалкий мальчишка, ищешь богатого дядю Спонсора, везёшь потом режиссера не то что в родные края – в родимый дом в том числе: снимай!.. Шедевр, конечно же, – да. Но режиссер вместо этого изо дня в день занимается делами не столь благородными: без стыда и совести интригует, ссорит в группе всех и вся, от одного за другим – по мере готовности фильма – под самыми разными предлогами избавляется и уже совсем почти с законченным фильмом – от тебя, от последнего, с ним оставшегося, убегает яко тать в ночи... пусть бежит?.. Или обратиться всё-таки в «Казачью энциклопедию», которую ты помог создавать настоящему подвижнику Аркадию Павловичу Федотову, доктору технических наук, известному учёному – в свободное от основной работы время да во время отпуска занимается экологией Хопра и впадающих в него рек... Кто же, кроме цвета казачьей интеллигенции, и поймёт, что произошло, даст оценку, всё на свои места поставит: не ради меня самого – одной пробоиной меньше, одной больше, какая разница, и не такое, как говорится, видали! – а с той целью, чтобы неповадно было, и в самом деле, грабить несчастное казачество другим жуликам да мелким бандитам... а как быть с самой энциклопедией, смысл которой Аркадий Павлович так чётко сформулировал: от высокого воинского искусства – к высокой общей культуре; из трудного прошлого – в устроенное будущее. Через труд, разумеется. Через тяжкий, упорный труд.

Нынче все они, кто помнит о своих казачьих корнях, и в самом деле не жалеют ни времени, ни сил – работают над энциклопедией, а что – ты? Так-таки и уйдёшь, так-таки с таким трудом начатое дело покинешь?

А как быть с «Казачьим праздником», с этим фестивалем, который с разным успехом в разных традиционных землях да больших городах идёт-таки по России? Начался он в январе большим концертом в Колонном зале в Москве: какой был концерт! Мы с писателем Борисом Алмазовым, профессиональным художником и прекрасным певцом, авторскими песнями которого, под гитару, заслушаешься, вели этот концерт, и тогда я, сосредоточившись на происходившем на сцене, не очень внимательно следил за публикой в зале: горячо аплодируют – значит, всё в порядке...

Но теперь вот посмотрел на днях видеозапись, сделанную ЦТ: почти на всём протяжении концерта люди просто не переставали подпевать да прихлопывать – своё!

На этом концерте я отдал, наконец, некий не только моральный долг – материальный тоже. Дело в том, что однажды мне позвонила гостившая у родственников в Москве Мелитта Эриховна Клейнберг, врач из Житомира, которой – дай Бог ей здоровья ещё на долгие годы – уже за восемьдесят... Отец её был профессором Санкт-Петербургского университета, но материн род хранил память о терских казаках, и вот Мелитта Эриховна сперва один за другим прислала мне несколько старинных документов и фотографий, а потом вдруг – сотню рублей. Я сперва даже представить не мог, что извещение о почтовом переводе – от неё, от Мелитты Эриховны, подумал, какая-нибудь там компенсация из нашего полуразвалившегося СП – Союза писателей. На корешке от перевода было написано: на возрождение казачества. Но как мне искренний дар доброй женщины в это самое возрождение вложить, но при этом не обезличить?.. Перед концертом меня осенило: все документы отдам участникам хора из станицы Ардонской из-под Владикавказа. Пусть передадут в музей Терского казачества. А сто рублей – единственный наш денежный приз – вручу-ка Ивану Ивановичу Эйленбергу, руководителю ансамбля «Станица» из Орловки под Омском: чуть ли не половина коллектива у него – немцы.

Вообще-то это особая тема – национальный состав казачества – и, надо сказать, прелюбопытнейшая... Два года назад, когда только что приступил к работе Верховный совет России, я пришёл в гости к своим землякам сибирякам – разве, и правда, не земляки, если в Сибири двенадцать лет в молодости прожил! – к шахтёрам из Кузбасса. И вот, когда уже далеко за полночь прощались с Александром Фридриховичем Биром, чьи детство и юность прошли в детском доме как раз потому, что его родители были репрессированы как потомственные немецкие дворяне, он вдруг сказал: «Не успели с тобой переговорить о казачестве...» Я на кубанский манер спросил его чуть насмешливо: оно, мол, Фридрихович, тебе это надо – казачество?.. Но оказалось, что у него куда больше оснований для насмешки. «А знаешь ли ты, – сказал, – что моя прабабушка была в залоговом замужестве за калмыком, и они – все вместе – были приписаны к донским казакам?.. У моего брата в Омске хранится грамота на этот счёт – знаешь, сколько ей лет!» Вот тебе и «тюрьма народов!» «Узы» в ней чаще были совсем иными, чем мы привыкли себе это представлять.

Тогда мы так и сделали: старинные документы вручили – терцам, деньги – сибирским казакам. Но стоило мне, похвалив себя за догадливость, успокоиться, как почти тут же получил вдруг извещение о переводе на две сотни... от кого? Зачем?.. «Какая-нибудь из твоих сибирских подружек, с нашей стройки, – говорю жене, – просит, небось, прислать колготки для внука...» Иду на почту и вдруг – снова: «на возрождение казачества». От М.Э. Клейнберг... и что теперь? Куда мне эти теперь уже две сотни девать? Приложить к прошению об отставке?

А как быть с молодыми казаками башкирами?

В 1813 году, когда кроме других русских святых в Москве разрушенным оказался и Донской монастырь, казаки-башкиры внесли на его восстановление тысячу рублей серебром... Осенью прошлого года в Москве случился пожар, учиненный современными варварами, и приехавшие из Уфы на концерт в Колонном зале башкирский атаман Рустем Искужин и сотник Камиль Рахимов, два студента, сперва отстояли в притворе Михаило-Архангельского храма всю утреннюю службу, а потом по-

дошли к отцу Даниилу, одному из старейших иеромонахов, с просьбой принять скромный дар... «Мы мусульмане, батюшка, – сказал Рустем, – Но, как говорили наши предки, когда сто восемьдесят лет назад жертвовали на восстановление Донского монастыря, – Бог у всех народов один...». И посветлевший ликом восьмидесятилетний священник принял дар, благословил казаков и помянул в молитве их славных предков...

Пожалуй, предки, и в самом деле, могли бы гордиться молодыми башкирами: месяца два спустя я получил от Камиля Рахимова письмо, в котором он сообщал, что вместе со своими друзьями задумал конный поход на Бородинское поле – в честь стовосьмидесятилетия исторической битвы. Письмо Камиля так и заканчивалось: «Надеюсь, Аллах поможет нам преодолеть все трудности, и в августе мы оседлаем своих выносливых низкорослых лошадок и двинем дорогой предков, которые спешили в Москву на выручку бачке – государю». Батьке, то есть.

Недаром же наследники двора считались высочайшими Шефами казачества: начиная с Николая I и заканчивая цесаревичем Алексеем, Атаманом всех казачьих войск, не дожившим не то что до отцовства – до юношеских лет не дожившим несчастным казацким «батькой», безжалостно расстрелянным в одном из самых страшных подземелий русской истории...

Случилось так, что в тот же день, когда получил письмо от Камиля, мне позвонил калмыцкий атаман – известный историк казачества Ким Шовунов, кандидат наук. Рассказал ему о планах башкир, и он тут же решил, что калмыки тоже присоединятся к доброму делу: нельзя, в самом деле, чтобы славная дата оказалась забытой, нет!.. Вскоре он летел через Москву в Соединённые Штаты и на Тайвань – на конференции, связанные с проблемами буддизма – и, когда увиделись, подтвердил: «У нас всё решено: три больших машины, три “скотовоза” подвезут лошадок до Тарутино, а оттуда наши казаки – уже своим ходом, как говорится...”

Выходит, у калмыков дело вон как продвинулось, к казачьему возрождению отношение там серьёзнее, чем во многих других землях, и там есть, кому помочь участникам будущего похода... а что же наши «бедные студенты» Рустем и Камиль?.. Как помочь им, стоящим у истока

«Бородинской идеи»? Чем?..

Или это теперь тоже – дело не моё, ведь со свободой так: она или есть или – её нет.

Свободный человек, с благодарностью принимаю приглашение «Роман-газеты» поехать в южные края, в Кисловодск... Теперь у меня есть для этого время, теперь – есть!

Встретил нас помощник главы администрации города Сергей Борисович Ермаков... И вдруг опять – знакомое: батька! Это каким же боком, как говорится? Может, любопытствую, демократические наши лидеры в нововведениях своих наконец-то кое-что и у казаков позаимствовали?.. Этот опыт богат, да только позабыт напрочь: недаром же чуть ли не первое упоминание о казачьем самоуправлении, как и о «совете мудрых» у горцев, прозвучало издавна – от «вермонтского отшельника» Солженицына, родившегося, кстати говоря, в Кисловодске: о том и о другом писатель поминал в одной из своих последних работ – «Как нам обустроить Россию». И разве не естественным было бы вернуть это самоуправление на Юг – ведь ещё знаменитое поучение 16 века «О причинах гибели царств» предупреждает против излишних чужестранных заимствований... Но нет пока, нет! Позаимствовала власть пока только самого Ермакова, бывшего перед этим атаманом Кисловодска. Нынче он остался почётным атаманом, и к нему по-прежнему идут и за помощью, и за советом. Право на совет у него есть: это при нём был открыт, пожалуй, первый в России памятник репрессированным казакам, при его живейшем участии начато восстановление знаменитого Никольского храма, в котором – не говоря уже о Пушкине и о Лермонтове – перебивала некогда чуть ли не вся приезжавшая на Кавказ русская интеллигенция. При нём казаки получили некий «земельный аванс» – огороды за городом, при нём возникла пекарня «Казачий хлеб» и начали складываться первые экономические структуры. При Ермакове прошёл в Кисловодске большой совместный праздник карачаевцев и казаков, на котором был подписан трактат о мире и братстве...

Вечером, дома у почётного атамана, мы смотрели видеозапись этого праздника: грандиозного по масштабу, и трогательно-го... Концерт на городском стадионе, где собиралось несколько тысяч кисловодчан и

приглашённых соседей, а после – угощение за общим столом, тоже многотысячное; для всего города, для всяк желающего из всех национальных общин – осетинской, азербайджанской, грузинской... Несмотря на изобилие традиционных кавказских блюд, всё это называется тут просто: хлеб-соль. Символ братства, которого всем нам нынче так не хватает.

Стали просматривать ещё одну кассету: представление школы восточных единоборств в городском цирке Кисловодска. Ермаков, сам обладатель «чёрного пояса», носит ещё одно звание: сэнсэй. Учитель. А школа, которую он ведёт вот уже второй десяток лет, так тут и называется: «Школа Ермакова». Почему с восточным уклоном, так сказать? Почему Учитель, почётный атаман Кисловодска давно занимается кроме всего прочего философией Востока, всерьёз осваивает духовное евразийское пространство?.. Так уж распорядилась судьба. Так вышло: долго жил в Узбекистане, жена, Назира, – узбечка. Потом крестилась: взяла-таки «школа Ермакова». Что же касается корней самого Учителя...

Высокий и ладный Сергей Ермаков, который в свои сорок с небольшим движется так легко и так вместе с тем неторопливо, что каждый шаг его кажется выверенным, как на татами, на борцовском ковре, подходит к книжным полкам, достаёт новенький литературоведческий сборник и открывает на том месте, где говорится о донском казаке Харлампии Ермакове, послужившем Шолохову прототипом Григория Мелехова: родной дед.

Может быть, вот она – разгадка многого из того в казачьем движении, что на первый взгляд кажется странным, а подчас удивительным? Корневая связь с родной землёй...

Помнится, два года назад, перед тем, как в Москве собрался первый, учредительный круг Союза казаков мне пришлось позвонить на Старую площадь в только что организованный тогда отдел общественных движений, чтобы справиться: а не перекроют ли по старинке дорогу в столицу накануне съезда КПСС?

На этот раз – нет, ответили мне. И с ноткою любопытства, Старой площади не очень свойственного, попросили вдруг рассказать поподробнее: а что это ещё за казачий круг? Откуда вдруг всё это взялось? Из каких далей вернулось?

Пришлось по телефону прочитать короткую лекцию о тысячелетней истории казачества, начинавшейся в обозримом прошлом с «чёрных клобуков», с «бродников», с русских богатырей – не даром же «стар казак Илья Муромец» во многих былинах впрямую зовётся атаманом заставы «на тех на полях Цицарских под славным под городом под Киевом»; рассказать о двенадцати казачествах, существовавших перед войною четырнадцатого года: Астраханском, Донском, Кубанском, Терском, Уральском, Оренбургском, Семиреченском, Сибирском, Енисейском, Забайкальском, Усурийском, Амурском; об отдельно существовавшем Якутском казачьем полке, чьи представители тоже должны были теперь участвовать в работе Большого круга; вообще – о пяти миллионах умелых хлеборобов и бесстрашных воинов, о которых Лев Толстой сказал: «Казачьи создали Россию». «Растолкуйте мне вот что, – попросил мой внимательный слушатель. – У нас громадный аппарат, у нас деньги, помещения, но всё рушится и во многом мы нынче бессильны... У казаков, вы утверждаете, ни денег ни даже помещения, где можно собраться, но вот через пять месяцев после учреждения первого землячества вы собираете, по сути, союзный съезд... за счёт чего же – такая разница?»

«Вероятно, всё это время вы создавали искусственные конструкции, которые надо было непрестанно поддерживать, – попробовал я что-то объяснить не только ему – себе тоже. – А казачество – дитя земли, космоса, если хотите... Его обустроивала и школила сама жизнь. Изменился, может быть, ход планет, солнышко ударило ярче, и то, что осталось от казачества, снова бурно тронулось в рост – казакам на пепелище начинать не впервой: как бы даже обычное дело. И даже то, что нынче оно раздвоено и расколото говорит о силе движения... Как можно траве степной или дикому кустарнику предписать расти равномерно либо помедленней – на нашей одной шестой?..»

И в самом деле: многое пока вразброд, враздобрь, вразнойбой, всё не по общему замыслу и не по приказу – больше стихийно, но там и тут мощно, вольно, непредсказуемо... Там и тут ждут трудности естественные и ждут уже хорошо продуманные ловушки: и черкески, и донские фуражки шьют себе не только мальчики, в чьих жилах течёт го-

рячая казачья кровь... в оба смотри, казак! Оборвут тебе, неопытному, рукава – будут тащить кто влево, кто вправо... Даст ли Господь на этот раз выбрать дорогу верную?

Упрямый характер «рыцарей славянства» много веков был закваской общенародного русского, и нынче, когда снова идёт брожение, и все ждут, каков станет образ, вылепленный историей из русского человека на этот раз, «казачьи дрожжи» снова в большой цене... Но что из этого из всего выйдет, можно ли вообще из нынешнего «беспредела» добраться до устроенного будничного дорогами предков или же эта дорога как раз и есть – единственно верная, покажет время... Я – не предсказатель, я – прозаик. Моё дело – писать... только неужели и впредь всё больше – о казаках, всё – о них?

Гарий Немченко

ВОСПОМИНАНИЕ О КАЗАЧЬЕЙ ПЕСНЕ

*Светлой памяти старого друга
Ильи Ивановича Собко*

То была тяжкая для меня пора.

Умерла мама, у которой долгое время, пока мы жили в Сибири, подрастал в Отрадной наш старший сын, Сережа. Как бы всё продолжая опекать его, мама «отписала» дом не нам с младшим братом, а сразу, минуя нас, «трём внукам в трёх равных частях».

У всех троих у них тогда избытка ума не наблюдалось: надумали дом продать и каждому купить по «жигулю» – вроде как раз хватало.

Брат Валерий жил в Краснодаре, и для него это с жару-с пылу принятое решение наших детей было, что там ни говори, менее чувствительным. Для меня, давно москвича, оно казалось не только горьким – трагическим. Окончательно, как мне казалось тогда, отрывало меня от малой родины, обрекало на горькое сиротство.

Оттого-то я и решил укорениться в родных местах заново: купил хату в дорогой душе станице Надёжной, о которой к тому времени столько уже успел написать, обложил её кирпичом и...и...и – что?

Как оно непросто все складывалось!

Единственной большой радостью был для меня в ту пору иной раз долгожданный,

а то вдруг совсем неожиданный приезд старых товарищей.

Как в тот раз. Глубокой ночью.

Мотоцикл с коляской оставили обочь дороги, пошли к дому с белыми кулками в руках, и только уже на пороге я разглядел: Илюша с Илларионом!

– Да поговорили с тобой по телефону, я Лорке и сказал: по-моему, Леонтьич там грустит, – чуть не кричал Собко, и голос у него отчего-то был, ну до того радостный.

Уже от предстоящего нам щедрого застолья? От братского хлеба-соли?

Я только и спрашивал их: как же вы обратно поедете, братцы?!

– Ларион у меня останется ночевать, – успокаивал Илья. – До Малотегинки – ну, сколько тут? А дорога пустая... ночь!

И Ларион затягивал новую песню...

Сколько они тогда спели!

До этого я уже записывал их на магнитофон, и каждого отдельно, и – вместе. Теперь у меня была возможность заказывать, и пользовался я ею, надо сказать, почти безжалостно..., но, если бы вы их тогда слышали!

Мать-Кубань в этом смысле будто сознательно сблизила их: кто ещё мог так звонко, так слаженно, так беззаветно и с такой душой её славить?!

Начинал мужественный и будто поэтому как раз и задумчивый баритон Иллариона Сапрыкина, но почти тут же присоединялся к нему залиvistый дискант Ильи Собко: обвивал его, оплетал мелодичной вязью, поднимал вверх удивительным, как будто на счастливой слезе тонким звоном...

Нет-нет, их, и правда что, надо слышать... Когда по крупичам соберут оставленное ими богатство родственники старых товарищей?.. Когда сам, наконец-то, разыщу их разбросанные по разным коробкам либо розданные друзьям-фольклористам удивительные записи... ну, не стыдно ли?

А тогда мы вышли из дома, и я включил свет на маленькой веранде с ним рядом: казалось, ночь посветлела от обилия даже в осеннюю пору крупных над нашим Предгорьем звезд.

В сознании у меня вновь возникало и тут же укладывалось на свою только что обретенную «полочку» новое знание о станице, которую и без них, казалось мне до того, я тоже знал уже «вдоль и поперек»... нет-ка!

Илларион, записавший тут от бабушек не одну песню, наверняка – не один десяток – полночи теперь по-братски делился ими со мной, а я то вздыхал, а то вновь принимался, как старший, предупреждать: будь, Лора, поосторожней! Будь осмотрительней. Ребята из провинции годами стучатся в Москве в Союз композиторов... А тебе в Отрадную членский билет сами почтой прислали... Не думай, что за красивые глаза, Илларион, нет! За песни, которые они отсюда от тебя увезли. За те напевы, что ты им так беспечно раздариваешь!

– Система колодца! – подводил под своё простофильство базу Илларион. – Чем больше воды достаешь, тем больше в нем появляется!

– Это правда: не вычерпаешь! – звонким своим голосом радовался Илья. – Тут до революции как? В твоей Надёжке... Бывшее атаманское правление на самом высоком бугре стоит, это ты знаешь. И церковь рядом была... Вот после службы в воскресенье из правления стол вынесут, из церкви скамейки. Рядом с атаманом садится батюшка, вокруг них старики... ну, «опчество» ж это, «опчество». Писарь из винтовки ударит холостым. Или дадут мальчонке какому. Как поощрение. И начинается по станице перепев. Кто кого!.. Она же вся на буграх – далеко слышать. Вот и «дают песню». Кто больше в лад. Кто громче...

– Дух, боевой дух! – подсказывал Ларион.

– Это само собой. Это раньше всего, да! И вот, кто-нибудь из стариков рукой поведет: «Кажется, нонче у том кутке лучшей всех!» А другой: «Опять забыл, штоли ча? Не считается!.. Там же им Обзывнуха помогаить!» «Обзывнуха» – большая скала, с одного края плоская... прямой скол. Недаром же раньше говорили – не скалы. Сколы!.. Возле него крикнешь, а он тебе – эхом.

– Обзывается, – пояснял Ларион.

– И чуть не каждое воскресенье так: какой куток споет лучше. Если не на войне. Когда все дома... Вот как раньше пели-то, а, Леонтьич?! Вот хоть одним ухом бы теперь, а?!

А мне бы их теперь – «одним ухом». Лариона с Ильёй.

И особенно, конечно, Илью.

Мне-то о нем впервые рассказали станичные дружки Федя Некрасов да Борис Чепурной. Люди, что там ни говори,

руководящие, о нашей Отрадной знали куда больше остальных. Потому-то надо мной и посмеивались: не слышал, мол, как малотегинский Илья поет? Засиделся в своей Сибири! Хотя вообще-то у него такой голос, что и в Сибири небось слышать – ты иногда там прислушивайся!.. А тут, если придет из края серьёзная какая комиссия и в ней вдруг любитель пения... знают же наши, знают! И вот бывает, что за Собкой посылают посреди ночи: выручи, дорогой Илья Иванович... да что – у нас! Несколько раз из Краснодара тоже ночью машину присылали, а один раз краевые начальники брали с собой в Москву. Спел там в каком-то высоком кабинете, и все бумаги подписали для края – тут же!

Пишу вот и чуть не плачу, милый Илюша... да что там!

Вот и заплакал...

Вспомнил, как во времена этой проклятушей «перестройки» встретил тебя на станичной площади, напротив Дома культуры, перед парком, а в руке у тебя была пузатая от бесстыдно выпиравших от магазинных банок с яблочным повидлом авоська...

Я чуть не закричал:

– Да ты что это, Илюша? Позоришь Зину, трудолюбивую свою пчелку, и сам позоришься! Неужели своего варенья не заготовили?! Или твой подвал больше «не банкуить»?!

И, помнишь, что мне ответил?

Мол, «банковал» подвал, еще сколько всего позаготовили, но тут детям пришлось, как никогда еще помогать – их там в городе уже чуть не задушили заграничной этой «гуманидармовой» помощью! А до лета еще далеко, да и жалко доброго варенья для такого дела... А для какого, Илюша, для какого?

А ты отвечаешь: раньше, Леонтич, было как? Детей ко мне в хор приводили за ручку, толпами вели. А теперь? Теперь не пускают. Сам, говорят, этот Илья всю жизнь голодранцем, а теперь хочет, чтоб и наши детишки – тоже? Нет, пусть делом займутся, пусть-ка идут торгуют...И вот веришь, Леонтич, до того, как уговорить родителей раза три, а то, бывает, и пять схожу к ним с бутылкой, Зина как раз гнать и помогает... И на стол поставлю, и сам потом спою. Людям чуть не кричу: да раскумекайте же! Торговля – это потом пройдет, а душа у ребенка, батюшки уверяют, – вечная! Пусть научится

петь! Другой раз, веришь, даже заплачут, а отпустить – нет и нет!

Это потом уже раскусили, Илюша, что голос тоже можно продать. И продать песню. Вон эти бесстыдные и безголосые рожи не вылезают теперь из «ящика»! Нас давно тошнит от них, а они – и днюют там и ночуют!

Как раз торговлей и занимаются, а душа вечная для них – как нету...

В Надёжке, когда провожал вас с Илларионом, ты сказал:

– Давай так. Ты вот тут минуток пять, а то и десять постой, а мы сейчас тронем и запоём. Мотор только подпевать Лорке будет, а я нарочно в коляску сяду, как бы от их чуток в сторонке... И вот по этим по буграм да ямам надёжинским не очень быстро поедем, а ты стой и слушай. Не то что Обзывнуха – вся старая станица буграми своими отзовется... Вот услышишь, какое это чудо. Как же раньше тут и казаки на конях, и люди на бричках? На бугор с бугра, опять – на бугор, и все – с песней. Что ему споём, Ларион?

– «Над лесом солнце», – как бы нехотя, но вместе с тем очень твердо сказал Лорка.

И Собко на станичный лад одобрил:

– Пойдётся!

Я слегка подтолкнул их отдававшую острым запахом бензина «лошадку», и хотел было тут же выскочить с дороги на свой бугорок, подняться во двор, но голоса их так мощно, так ладно и с таким неожиданным изяществом ворвались в ночную тишину, что я невольно замер.

Начал сразу Илья: «Над ле-е-есам сон-це ва-а ссия-ла-а-а-а!»

Но это я теперь вместе пишу слова, чтобы напомнить первый куплет. А тогда одно только «над ле-е-е-есам» неслось над пустынным краем станицы так долго и так отчетливо, что окончание я услышал, когда уже понял: от магазина за конным двором, на самом взгорке, они уже нырнули вниз и мчатся сперва по улице вдоль Тегиня, а потом уже повернули ближе к прудам...

И как в неё можно не влюбиться, в эту Надежку?

Я-то, и действительно, принял всей душой с первого, уже осознанного после того, как помотался по белому свету, взгляда. С Иваном Яковлевичем Петренко, светлая ему память, поехали по совхозным

полям да фермам: об этом я написал рассказ «Журавлиная стая», его потом по центральному радио несколько годков подряд повторяли... Он-то ведь стихи писал втайне, Ваня, поэт был в душе. На очередной взгорок лошадки линейку вытянут, и стоим чуть не по часу, неоглядными нашими катавалами в синей дымке любимся...

В станицу вернулись уже поздно, и хоть ночь лунная была, за что только мне не приходилось на линейке цепляться: бросало, как на малом суденышке в большой шторм. То с кручи вниз, и по узкому, чуть не достигающему до сапог Тегиню – вдоль высокого мелового берега, потом – стремительный рывок опять вверх, дорога между буграми и – снова с бугра на бугор.

Ваня вдруг предложил:

– Может, споем, Леонтич?

А я только зубами клацнул в ответ: в очередной раз чуть было из линейки не катapultировал.

Эти сорвиголовы, Ларион с Ильёй, маршрут, пожалуй, не проще выбрали: песня вдруг смолкла... или, не дай Господь, что случилось?

Я бросился с дороги во двор, на свой взгорок: может, лучше будет слышать?

Нет и нет...

Затерялась казачья песня!

И вдруг: «Та-а-ам че-е-ерный вор-ра а а-а-ан пракрыча-а-а-а-ал!»

Хорошо, что все-таки прокричал, ух ты!

Но почему совсем в другой стороне?

Им на выезд из станицы, сразу налево, через мост, мимо лесничества, мимо дома старого дружка Юры Галушки, уже, небось, давно с охоты вернулся, спит, а то вместе с ним так бы у меня до сих пор и сидели...

Им налево, а они пошли резко вправо..., куда понесло?!

...И вдруг я понял, нельзя было не понять: промчались по единственной тут асфальтированной «главной улице», выскочили на самый верх, к бывшему атаманскому правлению, напротив нынешнего, еще недобитого совхозного, – оно чуть пониже, через парк.

Ну, до того ясно слышалось в чутком осеннем воздухе: «Прашли-и-и-и часы мои-и-и минуты-ы-ы-ы-ы...»

Точно: стоят на месте. Может, даже мотор выключили... чего им потом стоит – под горку?

«Када-с друзья-я-я-ями я гуля-я-я-я-я!»

Ну, до того звонко!

И грустно, и чуть тревожно... И – радостно.

Во мне вдруг отозвалось: возвращают прошлое.

От старого атаманского правления, бывшие обитатели которого находятся теперь куда выше всех надеженских холмов... выше близких отсюда Черных гор и выше главного Кавказского хребта вдалеке – Илья с Ларионом, сами того не сознавая, из горнего мира шлют песню в эту мою низину за опустевшим, от которого теперь и запаха не осталось, конным двором... Шлют липовому московскому атаману, у которого душа разрывается между холодной и пустой Белокаменной и теплой, зеленой родиной...

Помню, что глянул вверх, и в раскидистой кроне старого, совсем уже облетевшего грецкого ореха вместо оставшихся кое-где ядрышек в ссохшейся кожуре увидел как будто висевшие на ветвях осенние звезды...

Или это тоже сверкали слезы?

Надёжка-Безнадёжка, эх!

Как гордился когда-то, что станицы рядом с моей родненькой, вечно милой Отрадной называются не абы как – лежат вокруг неё Бесскорбная, Благодарная, Спокойная, Удобная, Бесстрашная...

Но разве от хорошей жизни земляки мои все чаще, уже как бы в порядке вещей, как говорится, пускают в ход иные, до боли обидные имена?..

Скорбная, Неблагодарная, Беспокойная, Неудобная, Страшная...

Но «Безнадёжная», это – край!

Говорят, что надежда – последнее, что покидает нас в этой жизни... все-таки – покидает?

Они там с вершины главного взгорка вдруг покатали вниз, песня мощно, стремительно приблизилась.

В слившихся, набравших строгости голосах старых моих товарищей послышалась не только необходимость – послышалась в них грозная неотвратимость: «Пере-е-еда мно-о-о-о-ю стоит служба... Па-а-а-ра мне ко-о-о-оника седла-а-а-ать!»

Вот как!

Что бы то ни было – «стоит служба», стоит.

Тогда – государева. А нынче?

Или недаром мы всегда – о тысячелетней России. О непрерывности драматической нашей истории.

И нынче это даже не служба. Нынче это уже – служение.

Истовое!

Иначе не выжить.

Снова тише сделались голоса. А потом уже с крайнего бугра рванулось, понеслось над станицей: «Види-и-и-и-ти мне коня-я-я гнидова-а-а-а...»

Все тише, тише... и всё мелодичней в своем истончающемся изяществе: «С чирке-е-е-ским бархат-ным сидло-о-о-о-ом!»

...И через столько лет все вспоминаю наш вечер в Надёжке-Безнадёжке. Вспоминаю сторожку и чуткую осеннюю тишину, так долго и так неспешно, с бугра на бугор, бережно передающую ожившую вдруг казачью песню. По которой так истосковалась уже наполовину оглохшая от рева тяжелых машин старая скала Обзвнуха.

Станислав Филиппов

ВИРАЖИ СУДЬБЫ ЛЁТЧИКА А.А. БАЛУЕВА

(к истории малой авиации в Приуралье)

В сизой дымке на фоне нежно-розового утреннего неба над станицей Отрадной летел огромный разноцветный шар с висевшей в нижней его части корзиной, в которой виднелись крохотные фигурки людей. Они то и дело появлялись то с одной, то с другой стороны, свешивались через край корзины, что-то показывая вниз руками.

Шар медленно, величаво плыл в утренней тишине, и была во всем этом какая-то сказочная таинственность, казалось, будто из далекого прошлого прилетели в нашу станицу герои приключенческих романов Ж. Верна.

Жители Отрадной замороженно наблюдали за этим полетом. Такого здесь еще никогда не было. Хотя в последнее время в небе над станицей чуть не каждый день слышится рокот моторов, и отраденцы видят полеты маленьких юрких самолетов с выступающими над фюзеляжем застекленными кабинами, в которых видны летчики. Иногда эти самолеты вытворяют в небе такое, что у станичников даже на земле дух захватывает. Послеармейская молодежь объ-

ясняет старикам, что самолеты спортивные, а все эти «вертухания» в воздухе называются высшим пилотажем. Но отраденцы долго не могли понять, кто ж это так мастерски пилотирует самолеты, если в малюсеньком здании местного, давно уже бездействующего аэропорта, рядом с которым стоит несколько небольших самолетов, живут только худенькая женщина да небольшого роста однорукий мужчина. Сторожа, видно.

Это уж потом, к своему удивлению, отраденцы узнали, что мужчина этот, оказывается, и есть тот самый летчик, который на крылатой машине выписывает в небе над станицей всякие кренделя. А женщина, его жена, тоже, как выяснилось, летчица, да еще какая! В составе экипажа знаменитой летчицы-испытателя Марины Попович, жены космонавта, она готовилась ставить мировые рекорды.

Вот к ним-то и приезжали из Москвы воздухоплаватели, что летали над станицей на воздушном шаре. Это Антон Морев и Сергей Тренихин. Для них было большой честью побывать в гостях у Анатолия Агафоновича Балугева, известного среди авиаторов России человека, а в чем-то даже легендарного. Много ли в России пилотов, не выпускающих из рук штурвала самолета уже 45 лет, налетавшего свыше 22 тысяч часов. А вот пилотов, более четверти века управляющих крылатой машиной протезом правой руки, как Балугев, в России больше нет. Он единственный.

Это Маресьев наших дней. С той лишь разницей, что он не обласкан властью, у него нет высоких наград, должностей и широких кабинетов. Он спортсмен, трудяга, инженер-конструктор, летчик-испытатель, каких еще надо поискать, и талантливый педагог. Потому, видно, и люди к нему тянутся. Есть что-то в этом человеке такое, что получил он с молоком матери, что воспитал в себе и сам, с самого начала жизни.

Родом Анатолий Агафонович с Урала. В Перми жил рядом с аэродромом, где с утра и до вечера слышал гул самолетов, видел взлеты и посадки крылатых машин.

На аэродроме мальчишка пропадал днями. Везде совал свой любопытный нос, всем пытался во всем помочь и при этом насыпал невероятным количеством вопросов: «Дядь, а это что? А это для чего? А если так сделать, что будет? А если пропеллер самолета на хвост приделать, куда он полетит?»

От него сначала отмахивались, отгоняли подальше, чтобы не путался под ногами да не залез туда случайно. Но он не обижался и никуда не уходил: «Дядь, а можно самолет хоть пальчиком потрогать? А можно я тихонько посижу в кабине вон того поломанного самолета? А вы меня полетать возьмете? Так хочется...»

К любопытному, смышленому и настырному мальчугану на аэродроме начали присматриваться повнимательней. Сначала стали давать ему сделать что-нибудь несложное. Но, увидев, что у маленького человечка золотые руки, хорошая память, отзывчивое сердце и по-взрослому серьезное отношение ко всякому делу, которое ему поручали, начали доверять более ответственные работы. Он быстро осваивал все, за что брался. Потому и взлет его к вершине пилотского мастерства оказался столь стремительным. В 16 лет его приняли на аэродром компрессорщиком и зачислили в группу парашютистов. В 17 лет он стал одним из перспективных пилотов-спортсменов, а еще через три года уже смог выполнить нормы мастера спорта. В 1960 году его включили кандидатом в сборную СССР на второй чемпионат мира.

Это о нем, вспоминая те годы, известная теперь летчик-испытатель, заслуженный мастер спорта СССР Марина Попович, имеющая на своем счету свыше ста мировых рекордов, награжденная Большой Золотой медалью ФАИ, дипломом Поля Тиссандье за самоотверженность и выдающиеся летные достижения, напишет: «Толю Балуюва я помню еще юношей по государственным экзаменам в Саранской летно-технической школе. Он сдал их все экстерном, поразил нашу комиссию эрудицией и получил звание «Летчик-штурман, инструктор 3-го класса». Это был его уже второй диплом после диплома техника по обслуживанию самолетов и двигателей.

В те годы Балуюв одержим мечтой стать профессиональным летчиком-испытателем. На этом пути его не останавливает даже авария, в которую он попадает, не выйдя однажды из штопора. Но уже через семь месяцев после лечения центральная комиссия вынуждена допустить его к полетам – он здоров!

Толя учится в институте, работает и испытывает новый летательный аппарат – спасательный катер-«амфибию» – детище

самодетельной группы молодых инженеров. О необыкновенных возможностях амфибии для народного хозяйства в условиях Сибири и Дальнего Востока, о его испытателе рассказывают не только отечественные центральные газеты и журналы, но и зарубежные – «Крылья Польши», «Венгрия», «Чехословакия».

На родном пермском аэродроме «Фролы» Анатолий встретил прекрасную девушку-планеристку Валю Насонову. Так, рядом с ним появился человек, который понимал, во всем поддерживал и помогал ему, а значит, стал принимать на себя и все удары судьбы, которые сыпались на ее мужа.

В те годы наша страна купила в Чехословакии несколько сотен самолетов «Супераэро». Это были небольшие хорошие машины, но в СССР они почему-то так и не нашли применения. За ненадобностью их скоро списали и в качестве «учебных пособий» стали раздавать в школы ДОСААФ. Балуюв приобрел три уже изрядно потрепанных самолета, сам восстановил их и начал летать. Самолеты оказались вполне надежными машинами. У Анатолия и Валентины созрела тогда одна отчаянная идея – сделать над страной агитперелет на двух самолетах, с целью показа возможностей использования машин малой авиации в народном хозяйстве. Анатолий, конечно, понимал, что перелет этот будет небезопасным не только в техническом смысле. Ведь в те годы наши законы без особых разрешений не позволяли летать над территорией страны, а тем более самолетам иностранного производства. Но у Балуюва такой характер, если уж он что-то задумал, тут пусть хоть камни с неба – он это сделает.

В полет отправились 8 спортсменов на 2 машинах, а среди них Анатолий и Валентина. Налетали они тогда 360 часов. И какими удивительными были для них те полеты! Садилась они где-нибудь на выгоне за селом или на хорошо укатанной грунтовке у небольшого провинциального города. Вокруг самолетов тут же собиралась большая толпа людей, многие из которых и самолета-то никогда не видели. Вскоре приезжали отцы города, председатели колхозов – в общем, всякие начальники, и начинались у них беседы об авиации, о полетах в космос и, конечно, о применении таких маленьких самолетов в народном хозяйстве. Потом Анатолий с Валентиной катали желающих на самолетах,

а заканчивались эти встречи большим весельем.

Однако итог этих полетов для Балужева оказался печальным. Его арестовали за незаконные полеты над территорией страны.

Балуев отсидел почти год, и все это время за него боролись главный конструктор знаменитых самолетов серии «АН», известный на весь мир авиаконструктор Олег Антонов и выдающаяся летчица, первая в стране среди женщин Герой Советского Союза Валентина Степановна Гризодубова.

Когда, наконец, Анатолия все же вынуждены были отпустить, снять судимость, О. Антонов прислал ему коротенькое письмо:

"Дорогой Анатолий!

Очень рад, что усилиями ряда людей, которые не могли мириться с чудовищной юридической ошибкой, вызванной равнодушием и подлостью, ты, в конце концов, оказался на воле. Известие о твоём освобождении пришло как раз, когда я писал твоей Валентине о результатах хлопот всех твоих друзей.

Поздравляю с Новым годом! Посылаю перевод на 200 рублей. Желаю счастья и полетов.

Антонов".

Чтобы после «отсидки» Анатолию легче было вернуться на летную работу, Антонов берет его к себе на работу в КБ. Именно там Балужева все больше увлекает авиастроение, именно там он познает весь путь самолета от чертежа до взлета. Но... требовательность этого сотрудника к себе и, естественно, ко всем, кто работал рядом с ним, нежелание халтурить, даже в мелочах, не всем нравились. Более того, по принципиальным вопросам он стал спорить и с начальством. Нашлись люди, которые решили избавиться от него. В авиации это легко сделать только в том случае, если найдут изъян в состоянии здоровья. Так и случилось. После одного из медосмотров Балужева поставили страшный диагноз и с летной работы списали. Только много позже он узнал, что болезни той у него и в помине не было.

В 1962 году Анатолия включают в сборную Союза на международных соревнованиях по высшему пилотажу в Будапеште, за плечами у него было уже более двух сотен часов налета, сто пятнадцать прыжков с парашютом.

Но тогда, вынужденно уйдя из КБ, он решил оставшуюся часть жизни сам строить и испытывать свои самолеты, ведь к тому времени у него уже был солидный опыт работы в авиации, он налетал несколько тысяч часов на различных типах самолетов, участвовал в испытаниях десятков легких летательных аппаратов, был среди первых испытателей мотодельтапланов и экранопланов. Это ему, одному из немногих мастеров по самолетному спорту, разрешено было выполнять все фигуры высшего пилотажа на предельно низкой высоте в 100 метров, что подтверждает запись в летной книжке.

Но, чтобы заниматься самодельным авиастроением, которое тогда никак не приветствовалось, он вынужден был переехать жить подальше от любопытных глаз на крохотный хутор Даниловка в Донецкую область. Анатолию удалось собрать вокруг себя увлеченную авиацией мастеровую молодежь.

В хутор переехали жить и его братья, Николай из Москвы, а Виктор из города Мары, что в Туркмении. И они начали делать свои первые мотопланеры и легкие самолеты. Сами же и испытывали их. Но во время одного из испытательных полетов, который проводил Анатолий, самолет не вышел из штопора... Семь месяцев он пролежал в институте Склифосовского. Врачи, опасаясь за здоровье своего пациента, делали, что могли, и он выкарабкался, правда, потом целый год был на второй группе инвалидности.

К удивлению врачей, здоровье ему удалось восстановить достаточно быстро. И он снова принялся за полеты.

Но разве знал тогда Анатолий, что судьба приготовила ему еще более тяжкое испытание. Однажды при обкатке авиадвигателя, тот срывается с крепления. Лишь чудом Анатолий остался жив, в последний момент, оттолкнув от себя ревущий агрегат. Потеряв кисть правой руки, Балужев стал инвалидом. Что делать? Забыть о небе, о полетах в заоблачную высь? Как бы не так! Анатолия теперь мучила только одна мысль, как восстановить функцию утраченной руки. Заводской пластмассовый протез он не проносил и недели. Вызвались помочь друзья из немецкой фирмы «ОТТО БОК». Они бесплатно сделали ему биопротез, который от мышц оставшейся части руки приводил

в движение металлические пальцы искусственной кисти. Усилие этой железной пятерни было всего 8 килограммов. Анатолий посмеялся: «Стакан, конечно, можно держать, но я не пью, а для штурвала самолета силы маловато». Он отказался и от этого чуда техники стоимостью 10 тысяч марок. Тогда он сам разработал, а ученики помогли ему сделать простой, но удобный протез, оборудованный специальным зажимом, который позволяет ему теперь одинаково надежно держать и молоток, и гаечный ключ.

Когда и эта проблема была решена, он принялся за осуществление своей давней мечты – строительству своего самолета, который уже давно был у него в чертежах.

На пустыре за хутором со своими помощниками он построил простенький, но просторный сарай, чтобы использовать его как ангар для будущего самолета. И дело пошло.

А через два года из этого сарая они выкатили аппарат, который по ряду летно-технических показателей даже превосходил серийные машины этого же класса. Назвали его «Данко». А пока строился самолет, Анатолий Агафонович учился летать с протезом, у которого он сделал и специальный захват для удержания штурвала. Свою способность управлять самолетом он очень быстро восстановил настолько, что снова с тем же мастерством выполнял уже с протезом даже самые сложные фигуры высшего пилотажа.

Но кто-то из доброжелателей «стучит» на Балуюва руководству ДОСААФ: мол, в хуторе Даниловка одорукий пилот не только сам летает на самодельном самолете и крутит в небе фигуры высшего пилотажа, но еще и других молодых людей учит летать. Как бы чего..?! Тут же появились строгие люди в погонах, которые опять завели на Балуюва уголовное дело, отобрали самолет, пригрозили тюрьмой. Небом в клеточку все могло и кончиться, но и на этот раз за него вступились известные в стране летчики-испытатели, рекордсмены мира, ветераны авиации, писатели и журналисты. А Герой Советского Союза и Соцтруда В.С. Гризодубова снова пишет в прокуратуру: «Крылатую семью Балуювых знаю двадцать лет и желаю им успехов в их нестандартной, нелегкой, но интересной общественно-полезной деятельности. Берегите этих людей». Агафоновича нехотя отпустили. Но

один из отставных генералов, сам в прошлом летчик, сказал ему: «С протезом ты летать не будешь». У Анатолия заиграли желваки на лице. Он с прищуром глянул на собеседника. «Пошли на аэродром. Если я не выполню фигуры пилотажа, которые сделаешь ты, значит, я – дерьмо, но если ты не повторишь то, что сделаю я, тогда извини, дерьмо ты...» От состязания генерал отказался, но сквозь зубы бросил: «Летать мы тебе все равно не дадим...» После этого Балуюв стал требовать для себя летно-медицинскую комиссию. Ему отказали. Он снова требовал, ему снова отказывали. И тогда к Балуюву приехали его именитые друзья. Известный летчик-испытатель С. Топтыгин проводит с ним, инвалидом, беспрецедентные испытательные полеты и даже он с удивлением убеждается, что Балуюв не потерял летного мастерства. По результатам этого экзамена Топтыгин делает «Акт проверки техники пилотирования Балуюва А.А.», в котором пишет: «Пока Балуюв не будет проверен официальной летно-медицинской комиссией... полагаю возможным считать этот документ официальным разрешением ему на пилотирование летательных аппаратов протезом правой руки».

Под этим актом поставили свои подписи летчик-испытатель 1 класса С. Топтыгин, летчик-испытатель 1 класса, кандидат технических наук, стократная рекордсменка мира, полковник-инженер Марина Попович, дважды Герои Советского Союза, летчики-космонавты СССР Л.Д. Кизим и Л.И. Попов, Герой Соцтруда, поэт Г.А. Исаев и В.С. Гризодубова.

Все эти люди снова ходатайствовали о создании летно-медицинской комиссии для проверки техники пилотирования Анатолием Агафоновичем Балуювым, но этого не сделано до сих пор. А Агафонович с октября 1975 года и по сей день так и летает по сделанному С. Топтыгиным акту.

Удивительно, но кроме тех виражей судьбы, в которых Балуюв попадал «в штопор» в силу особенностей своего характера, ему всю жизнь приходилось бороться еще и с бюрократическим упорством чинуш, в такой некогда уважаемой организации, как ДОСААФ. Казалось бы, уж для нее-то этот инициативный, грамотный, мастеровой человек, умеющий повести за собой увлеченных авиацией людей целой страны, должен быть звездой первой величины. Его не надо

заставлять, им не надо руководить, только не мешай и, если можешь, немного помогай, чтобы общее дело быстрее двигалось вперед. Но в отношениях между ДОСААФ и Балугевым, человеком уже в то время в среде авиаторов России весьма известным и уважаемым, всегда все шло наперекосы.

А начиналось все это еще в 1970 году. Балугев предложил тогда создать в стране Всесоюзное общество энтузиастов, любителей легкомоторной авиации (ВОЭЛЛА).

Но лидеры ДОСААФ эту идею не приняли по многим причинам: нет средств, нет специалистов, которые руководили бы технической стороной этого дела, нет пилотов-испытателей самоделок. Не было желающих и брать на себя ответственность за безопасность полетов. И самое главное – не было указаний сверху.

Тогда в обход всех инструкций и запретов, заручившись поддержкой ЦК комсомола, Балугев собирает в Москве, на Ходынке, Первый Всесоюзный слет создателей-любителей легкой авиации, взяв на себя и ответственность за все последствия.

Слет прошел на высоком техническом уровне и с большим эмоциональным подъемом. Люди, собравшиеся посмотреть полеты самоделок, самых разнообразных, порой невероятно оригинальных конструкций, увидели, сколько много талантливых людей есть в нашей стране, сколько молодежи тянется к авиации, умеет делать оригинальные конструкции летательных аппаратов и летать на них. После этого появилось соответствующее постановление ЦК комсомола.

Но Балугев идет дальше, он предлагает снизить возраст для курсантов аэроклубов, разрешив пилотировать легкие летательные аппараты юношам и девушкам с 16, а не с 18 лет. Это было уже слишком. Представители ДОСААФ стали смотреть на Балугева косо и с большой опаской: что еще выкинет этот реформатор. Анатолий Агафонович теперь стал явно ощущать, что перед его инициативами запретительные барьеры стали вырастать еще выше и еще прочнее.

Но разве Агафоновича остановишь! Чтобы доказать, что в снижении возраста курсантов аэроклубов проблемы нет, он учит летать на своих же самоделках дочерей. Старшая Жанна стала прекрасно управлять самолетом уже в 15 лет, а младшая Воэлла самостоятельно летала уже в 13.

Впоследствии старшая дочь с мужем закончила специальное учебное заведение, став летчиком-инструктором.

Сегодня вся семья Балугевых, включая зятьев, – летчики. Всех «поставил на крыло» Агафонович, и все теперь имеют отношение к аэроклубу имени В.С. Гризодубовой, которым он сам бесценно руководит вот уже двадцать с лишним лет. Он готовит не только любителей, но выпустил уже около четырех с половиной сотен пилотов, среди которых классные летчики военной и гражданской авиации, летчики-испытатели и авиаконструкторы, пилоты-спортсмены. Есть уже и бизнесмены, мечтающие купить себе когда-нибудь самолет, и люди, просто влюбленные в небо, у которых есть огромное желание летать. А среди них: Ян Наместняк, зам. генерального конструктора в г. Прага, авиаконструктор Олег Голубев, у которого учились военные летчики Артем Попов и Олег Лазарев – подполковник летной группы «Стрижи», Наиль Минибаев из Нальчика, генеральный директор авиафирмы «Донаэро» Владимир Шабанов из Новочеркасска и многие другие.

Хочу обратить внимание вот на какой факт. Самодеятельный аэроклуб им. Героя Советского Союза В.С. Гризодубовой уже много лет является по сути дела единственным авиационно-техническим и летно-методическим центром авиалюбителей Северного Кавказа, а возможно, и всей России. Работает он без каких-либо дотаций, спонсоров, существуя на голом энтузиазме его руководителя и многочисленных любителей авиации не только Краснодарского края, зарабатывая себе на жизнь и существование как придется.

Сюда, на окраину Отрадной, где в здании бывшего аэропорта ютятся со своим хозяйством Анатолий Агафонович, кроме снова надоедливо зачавших проверяющих, всевозможных организаций, от гражданской авиации до прокуратуры, за советом и консультацией приезжают талантливые мастеровые люди, которые своими руками делают летательные аппараты, летчики, решившие таким образом восстановить по какой-то причине утратившие класс пилотирования, курсанты военных и гражданских авиатехнических училищ, желающие потренироваться или просто любители, которые только через такие клубы и могут утолить свою страсть к полетам.

Или вот еще случай. Конструктор-любитель А.П. Савченко пригласил его в г.Шахты испытать самолет редкой, оригинальной конструкции – триплан. Это самолет с тремя параллельными крыльями, со стороны очень похожий на этажерку. Сначала все шло хорошо: пробежки, подлеты, набор высоты до 10 метров. Машина вела себя отлично, устойчиво, но охотно валилась на крыло, словно ее втягивало в воронку. Агафонович пошел уже на третий разворот, но в это время откуда-то слева-сзади рванул ветер, и самолет вдруг отказался слушаться рулей... Машина одурело закрутилась вокруг своей оси, шум двигателя, земля стала быстро приближаться... удар ... и резкая боль пронизала ноги. Больничная койка, гипс... Это были испытания шестидесятой машины-самоделки.

В больнице Балуюев пролежал 10 дней. Но родные-то знали, что он там, тем более в гипсе, долго не выдержит. И правда, как только почувствовал, что может встать на костыли, гипс тут же снял, сбежал из больницы и к врачам больше не пошел. А через два месяца, снова крутил фигуры высшего пилотажа. И делал это, как всегда, на малой высоте.

День воздушного флота и 62 год рождения Агафоновича его друзья отмечали в этот раз в Отрадной, как всегда, на стоянке спортивных самолетов, откуда, маня и вдохновляя, видна была папаха Эльбруса. По традиции в тот день сначала были полеты, потом сели за стол, украшенный осенними цветами, начался шумный, веселый разговор, улыбки, шутки и конечно же, была спутник всех увлеченных людей, всех романтиков – песня. Ее пели Агафоновичу друзья.

*Мне ветер очень редко дует в спину,
Мне ветер чаще в грудь, чем по пути,
Сажусь один в пилотскую кабину,
Чтоб, словно птица,
крылья обрести.
Защипцевал мотор,
включил магнето,.
Командую в окошко:
«От винта!»,
Спасибо Агафоновичу
за это,*

Благодаря ему – сбылась моя мечта...
Как-то на аэродром к Балуюеву приехали молодой человек и старик с орденскими планками, ветеран Великой Отечественной.

Молодой подходит к Агафоновичу и говорит:

– Я вот привез канистру бензина, можно нам с вами хоть круг над аэродромом сделать. Мой дед в молодости летчиком был, воевал в ту еще войну.

Узнал, что можно полетать на самолете, таком, какой был, когда он бил фашистов, вот и попросился...

Агафонович понял. Он спросил у ветерана о здоровье, посадил рядом с собой на курсантское место и, когда самолет набрал уже достаточно высоты, сказал, наклонившись к уху ветерана:

– Ну что, отец, бери штурвал.

– Да разве я смогу теперь?..

– Бери, бери, ты же боевой летчик. И не волнуйся, если что, я подстрахую.

Балуюев видел, как засветились глаза старика, как он вдруг выпрямился, приосанился, как с каждой минутой все точнее становились его движения. Память возвращала ему ощущения полета.

Несколько минут он, словно салага-курсант, осторожно пробовал машину на управляемость: вверх, вниз, влево, вправо... А когда Агафонович, похвалив его, сказал, что пора заходить на посадку, старик, лукаво глянув на Балуюева, вдруг бросил машину в пике, а затем в боевой разворот. Самолет послушно выполнил волю ветерана, и когда машина снова выровнялась, заходя на взлетно-посадочную полосу, Анатолий увидел на глазах ветерана слезы.

Они мягко приземлились и старик, растроганно пожимая Балуюеву руку, сказал: «Вы позволили мне на несколько минут вернуться в молодость. Не ожидал. Спасибо!»

И таких встреч у Балуюева бывает немало.

Ветераны, как правило, летают у нас бесплатно, говорит сам Агафонович, это малая плата «за боевое прошлое». Балуюев понимает, что многие из бывших боевых летчиков сейчас живут ниже всяких уровней жизни вовсе не по заслугам, потому Агафонович катает их на самолете «за так». А вообще-то народу к нему приходит много. Одни просто, чтобы покатаются на самолете, другие полетать, вспомнить службу в авиации, третьи глянуть сверху на свое хозяйство. Приезжают даже курсанты военно-авиационных училищ пройти практику. А что делать, на военных аэродромах для курсантов не хватает керосина. И вот что

интересно: документ, который выдает курсантам Агафонович в училищах, принимается без вопросов.

Но чаще к Балуюеву приходит молодежь. Наши отрядненские мальчишки и девчонки хотят научиться летать. Для этого они готовы безоговорочно выполнять все требования Агафоновича: учиться в школе только на «хорошо» и «отлично», по утрам делать зарядку, усиленно заниматься спортом, держать железную дисциплину. Ведь без этого в авиации нельзя.

И Агафонович готов заниматься со своими курсантами хоть с утра до вечера. В этом для него проблем нет. Проблемы возникают другого плана: нет помещений для занятий.

И хотя ДОСААФа уже давно нет, а на его месте есть РОСТО, но проблемы в их отношениях остались те же. Вот посмотрите, Балуюев живет на Кубани уже 7 лет и упорно продолжает учить молодежь летать. Только в Отрядной он уже научил держать штурвал крылатой машины многих любителей авиации.

И вы думаете, в РОСТО этим заинтересовались, предложили свою помощь и сотрудничество? Ничуть не бывало.

Вот самый последний пример, свидетелем которого стал автор этих строк. Агафонович попросил меня помочь найти помещение для занятий с курсантами. Первое, что мы с ним сделали, пошли в отрядненскую автошколу. Мы знали, что помещение там есть. Агафонович при мне сказал, что с молодежью заниматься будет бесплатно, помещение после себя убирать, только бы дали класс для занятий. Но в автошколе гнули к тому, что если в аренду и за деньги, то они еще подумают, а по-другому они не могут, невыгодно. Вот и весь сказ. Опять пришли к тому же. Пусть лучше молодежь шатается по улицам, пьет, курит, хулиганит. Это для нас, видно, выгоднее.

А между тем чиновники разных уровней не устают говорить, что надо оторвать молодежь от улицы, от курева, пьянства, наркомании. Аэроклуб Балуюева как раз и делает это, предлагая молодым людям занять свое свободное время интереснейшим, полезным и романтическим делом.

Но, видно, кто-то все же считает, что алкоголь и наркотики менее опасны, чем полеты на самолетах с таким асом, как Анатолий Агафонович Балуюев.

А он, как говорится, всегда готов на взлет. Он романтик и поэт, свое кредо, свою жизненную позицию изложил в коротком четверостишье на обложке большого фотоальбома, в котором представлена история аэроклуба им. В.С. Гризодубовой:

*Наше счастье
не в квадратных метрах,
Не в золоте, коврах
и хрустале.
Оно всегда в бескрайнем синем небе,
В щемящей душу
взлетной полосе.*

* * *

Уже несколько дней станица Отрядная полнится слухами о происшествии на местном аэродроме, где в минувшую среду в полдень разбился спортивно-тренировочный самолет. Полеты этих небольших 2-4-местных летательных аппаратов за последние два года стали привычными для отрядненцев. Непривычным лишь было выполнение летчиками на этих юрких маленьких аппаратах в небе над аэродромом сложнейших фигур высшего пилотажа. Когда люди видели различные головокружительные пируэты, все знали, что это в воздухе мастер спорта Анатолий Балуюев, руководитель любительского самодеятельного аэроклуба им. Героя Советского Союза В.С. Гризодубовой.

У Балуюева, известного в России летчика-изобретателя самодельных летательных аппаратов, всегда было много друзей, среди которых военные и гражданские летчики, космонавты, много любителей авиации. Они приезжали к нему, чтобы полетать на спортивных самолетах, восстановленных им из тех машин, которые некогда были на вооружении ДОСААФ.

Слава о мастерстве этого летчика, некогда члена сборной СССР по высшему пилотажу, гремела далеко за пределами не только Кубани. Дело в том, что этот человек имел протез правой руки, но и в этом состоянии он не просто летал, он делал фигуры высшего пилотажа, причем на таком уровне, что не каждый даже молодой летчик сможет это повторить. Балуюева приняли в международную ассоциацию изготовителей экспериментальных летательных аппаратов и приглашали принять участие в авиафестивале в США, поскольку он, видимо, единственный в мире однорукий

летчик, умеющий выполнять фигуры высшего пилотажа. Американцы предлагали Анатолию участвовать в специальном авиашоу. У них была идея, сделать и в Отрадной авиамузеей самодельной авиатехники. Американцы просили Балуюева провести об этом переговоры с властями. Но теперь это намерение скорее всего не будет осуществлено.

В один из дней, поднявшись в воздух, спортивный самолет на одном из сложных виражей не вышел из штопора и врезался в землю рядом со взлетно-посадочной полосой на Отрадненском аэродроме.

Известно, что вместе с Балуюевым в самолете был ещё один человек, гражданин Германии по фамилии Янкель. Возможно, гость и попросил Агафоновича показать ему одну из фигур высшего пилотажа. Но случилась трагедия...

Гарий Немченко

НАЙДУТ ЛИ ТВОЁ ЛИЦО, КОГДА ТЫ ЕГО ПОТЕРЯЕШЬ?

1.

Странные превращения случаются иногда с нашими творениями... Лежал и лежал у меня в компьютере небольшой таковой очеркишко под названием «Славик».

О старом друге и старом соратнике.

И вдруг он, словно заждавшееся своего часа зерно, начал в непрестанно работающем сознании прорастать и как в замедленной съемке на глазах разворачиваться...

В необходимую для «Автомата» Калашникова главу. Ну, прямо-таки остро необходимую.

Может быть, все это еще и оттого, что все трое основных участников этой главы несут в себе неистребимый кубанский зародыш?

Как он иногда в тебе пошевеливается, как тонко сердце покалывает!

Когда неожиданно вдруг начинает о себе заявлять. В любом краю. В любое время.

2.

Не исключено, что это уже и есть ответ на вопрос, почему я некогда поступил так, как поступил.

Но что оставалось?

Слава Филиппов, по сути, первым со-

общил мне эту «рассекреченную» новость: Михаил Тимофеевич Калашников имеет прямое отношение к Отрадной. Ну, как старый романтик заодно повторил услышанную им от кого-то версию родства знаменитого оружейника со станицей: мол, когда они на Алтай уезжали, мама его была уже на сносях.

Глаза у Славика горели, когда он, обычно неторопливый, принимался доказывать: «Зачинали его в нашей станице, понимаешь?!»

Эх, если бы все, кого в ней начинали...

Можно не продолжать?

Но для заядлого краеведа, каким к тому времени сделался Станислав Кириллович Филиппов, это, выходит, имело прямо-таки основополагающее значение: поинтересоваться у сведущих людей в Москве, так это или не так, просил меня не однажды.

И вдруг редкий случай: спросить у самого Михаила Тимофеевича. Лично!

Пока мы с ним вели потом прекраснотушные беседы в его квартире в Ижевске, в гостинице в Москве, или у нас дома, на Бутырской, Филиппов добивал в станице дефицитную в то время обувь: «искал корни» Калашникова.

Моя работа, несмотря на все ее сложности, что там ни говори, была «праздничной». Его – не то что «черновой»: была черной. От поднимаемой им на окраинах станичной пыли.

Потому-то, когда мы с Михаилом Тимофеевичем после многолетних затяжек договорились, наконец, о работе над очередной его книгой, я тут же вспомнил о Славе Филиппове, и вот почему.

В те дни уже заканчивалось обустройство музея Калашникова в Удмуртии, и квартира, в которой я некогда так славно гостевал, превратилась в филиал этого музея. Конструктор обживал новое жилище. Да и вообще: дело ли – стеснять пожилого человека? Добавлять хлопот любезной Фаине Узбековне, у которой своих забот полон рот.

Решили, что на время работы меня поселят на даче Михаила Тимофеевича. Выходило, что – одного. Лариса все больше времени проводила возле приболевшей мамы в Майкопе.

И я, конечно же, заскучал.

Было бы это летом, куда еще, как говорится, ни шло. Озеро, знакомая банька

рядом. И – длинный световой день. Но как представишь себе «зимние вечера такие долгие»... Так называется одна из моих кубанских повестей.

Вечера в полном одиночестве...

Тут-то мне это в голову и пришло: почему бы не пригласить, наконец, в Ижевск директора краеведческого музея Отрадной?

Филиппову ничего пока говорить не стал: ужели не согласится погостить у Конструктора?

Сочтет за честь.

Решил для начала посоветоваться с Михаилом Тимофеевичем, он как раз был в Москве.

Моей работе над книгой присутствие Славы не помешает: это уже играли, как говорится. Оба мы в свое время прошли великую «общежитейскую» школу. Я в московском Университете. Слава – в Ленинградском «и-горном», как звали тогда повсюду институты, готовившие горняков. Рударей да шахтериков.

Приезд в Ижевск станет для него наградой, которую он давно заслужил. Знакомство с Михаилом Тимофеевичем будет искренней радостью, которая наверняка выльется в отдельную, его – Славино – книгу о Конструкторе. Зная Славу, уверял Калашникова, что это будет достойная книга. Слава, не в пример избалованным москвичам – настоящий труженик. Не только не завывающий собственную самооценку. Даже не отдающий себе по этому поводу отчета. Хорошо это, нет ли, но для него это дело десятое. Он – работник из всё редуемой нынче породы «трудоголиков».

А может он приехать за свой счет? – спросил Калашников.

И я чуть не закричал своё обычное: о чем речь!

Станичное начальство наверняка найдёт деньги, ну еще бы! Более того: попрошу их, чтобы отправили со Славой мешок картошки: отраденская «горская» картоха по праву считается лучшей на Кубани.

И – пуд сала... ну, не пуд, хотя бы килограммов пять-шесть. Большой кусман. Шмат!

Сало у нас, хоть и не пишется, как у братьев-украинцев с большой буквы – вполне подстать вкуснейшей нашей картошке... да вот Михаил Тимофеич убедится сам, когда и того, и другого на своей даче с

нами отведают!

По рукам? – спросил у Конструктора.

Он тоже пятерню протянул: по рукам!

Поинтересовался: «Как понимаю, будем считать это вашим приглашением?»

«Само собой, – ответил Конструктор.

– Это само собой: я его приглашаю...»

3.

И неделю-другую сборов перед поездкой в Удмуртию я прожил чуть ли не в эйфории...

Что ж, что в свое время Конструктор, остановленный властным гостеприимством тогдашнего первого секретаря крайкома Медунова, так до Отрадной и не доехал? Сергея Федоровича тоже можно понять: у него другой масштаб, другие цели. Как товар лицом кажут, так тогда показали Калашникову чуть ли не всю Кубань.

Недаром же мы посмеивались потом у него в Ижевске над «цирковым» номером знаменитого директора рисоводческого совхоза Майстренко: ай да Александр Исаевич!

Это ведь надо умудриться. Вывез на лодке на середину озера Брежнева, сложил весла, громко сказал: ну, что, рыбка?.. Грех тебе с Леонидом Ильичем не поздороваться!

И рыба вдруг стала выпрыгивать из воды и падать под ноги сидящему в лодке Генеральному секретарю КПСС.

– Оказалось, перед этим приказал рыбу неделю не кормить! – как мальчишка радовался Конструктор. – Леонид Ильич выплыл на серединку – она решила, привез ей корм! Прямо со Старой площади.

И я в ответ заливался смехом: родная Кубань!..

Но ведь разная она, разная!

Умеет высокому начальству польстить – умеет и поработать.

Мои-то земляки-станичники все больше работали, и – как, как!

В одной только станице Удобной – два чемпиона мира по стрижке овец. Верней, чемпион и чемпионка.

Кирьянова Вера и Степаненко Петр. А?!..

Ну, не доехал тогда Михаил Тимофеевич ни до Отрадной, ни до соседней Удобной.

Пусть они теперь, в каком-то смысле, сами в гости к нему нагрянут!

Филиппов на поездку в Ижевск

согласился с радостью. Попробовал бы отказать!

Наташа сама бы купила ему билет и на вокзал в Армавире чуть ли не за ухо привела: райкомовский отдел пропаганды дело знает!..

Осталось договориться с администрацией района, и в предвкушении разговора с главой я, что называется, потирал руки. Как славно, что в свое время газета «Правда» напечатала очерк «В моей Отрадной»! В нем был такой эпизод: новый секретарь райкома Владимир Булат находит на убранном поле оставленную большую картошину, кладет ее в карман, а после достает и на собрании протягивает селянам: она у меня еле поместилась – как можно такую не заметить?

Секретари соседних районов посмеивались тогда не только над Булатом – надо мной тоже. Но вот, пожалуйста!

Через два десятка лет Булат снова вернулся в Отрадную. Главой района на этот раз. И «посаженный» мной когда-то на странице «Правды» одинокий клубень должен был дать теперь урожай дотоле невиданный: хорошенький чувал «горской» картошки!

Сам-сто!

Со шматом сала в придачу.

– Лично прослежу! – радостно звенел голос Владимира Степановича, когда позвонил ему по междугородной и рассказал о приглашении Михтима. – Сейчас же попрошу найти Филиппова, пусть немедленно зайдет, все обсудим... Такое событие! Если у тебя возникнут еще какие предложения, звони в любое время. Сюда или домой... что ты!.. Людям сейчас так необходима поддержка... пусть знают! Пожалуй, вот что: мы с ним человека еще пошлем. Вроде с этим мешком помочь, то да се... А на самом деле! Вы там останетесь, он тут же вернется, зато наутро весь район будет знать: наши люди, наши земляки помогают самому Калашникову!

Помню, не удержался:

– В районе сразу вдвое надои вырастут...

Но он не принял моего тона. Сказал почти строго:

– Праздник людям нужен. Не выдуманный. Люди устали от обыденщины. От нищеты, на которую их обрекли спекулянты да перекупщики. От постоянной брехни

про демократию, если хочешь... Осиротел народ. Обозлился. Нужен праздник!

И я опять вдохновился:

– Может, «праздник родства»?

Он там, кажется, сразу понял:

– Прекрасный был бы праздник!..

Праздник родства... а что, что?

Сколько я потом обо всем этом размышлял!

4.

Тут пора, наконец, обнародовать тот самый давний очеркишко, который после стольких-то лет бурно тронулся в рост.

В самом деле: сколько мы теперь знаем о Калашникове!

Все! Чуть не до мельчайших подробностей.

А что – о Филиппове?

О десятках, о сотнях таких же мало-заметных рачителей, которые, вроде того что, только сопят себе под нос...

А на самом деле на плечах своих удерживают страну.

Как Атланты.

Вот он, мой давний очерк под названием «СЛАВИК»:

«Сам начинал в крошечной многотиражной газетенке, годы, отданные ей, люблю и с благодарностью помню, а кроме прочих дорогих воспоминаний в памяти о них живет и такое, вроде бы малостоящее: широко распахивается в редакции дверь, открываемая властной рукой, уверенно входит человек в диковинной для сибиряков – по тем-то временам начала 60-х – моднящей одежде и с каким-нибудь, ну совершенно обалденным, сумарём на плече. Хорошо поставленным голосом давно не страдающего комплексами эстрадного конферансье объявляет:

– Я – из Москвы!

Кто-нибудь из нас в нарочитом изумлении громко ойкает, другой на голубом глазу недоверчиво интересуется: мол, неужели – и правда из Москвы?

Вошедшего с почетом усаживали, начинали сдувать приставшие к нему в дальней дороге пылинки, и если он окончательно входил в роль высокого столичного гостя и прямо-таки не желал с нею расставаться, такому в конце беседы настойчиво советовали непременно встретиться с двумя-тремя героическими личностями: один, мол,

только что вот на днях нырнул в ледяную воду и не выныривал до тех пор, пока не зачеканил порванный морозами теплопровод; другому, наоборот, пришлось несколько часов провести в огненном чреве котла – устранял аварию, последствия которой могли быть, прямо сказать, непредсказуемы...

Оба “героя” на самом-то деле были не только отпетыми лентяюгами, но и потрепанными занудами, давно замучившими редакцию требованием опубликования несбыточных проектов перевоспитания “не-союзной” молодежи в условиях комсомольской ударной стройки: “путем разбития всех на пятерки, десятки и двадцатки, отвечающие за моральное состояние каждого по методу круговой поруки”... Этаким теоретик мог взять тебя за пуговицу по дороге на работу в первую смену и отпустить её только тогда, когда люди возвращались уже из второй: надо ли объяснять, как такие набрасывались на московского “свежачка”?

Совершенно измочаленный, вползал наш гость в редакцию поздно вечером и уже вполне человеческим голосом жалобно вопрошал: за что, братцы?..

А вот за это самое, говорили ему: чтоб не выстёбывался.

И водружали на стол бутылку её, проклятой: ставили “мировую”.

Жестоко, скажете?

А это не жестоко, если приезжающие твои собраты не только годами пользуются твоим расположением, твоими дружескими подсказками да бескорыстными советами, но точно также годами умыкают рассказанные за дружеской пирушкой сюжеты, воруют напечатанные в многотиражке статьи, крадут очерки и, не удосужившись хоть слегка переделать, публикуют их в центральной печати уже за своей подписью?..

В ту же пору начала шестидесятых одна очаровательная москвичка увезла с собой выданные ей под честное слово на вечерок две годовых подшивки нашего “Металлургстроя”, и несколько месяцев потом мы в редакции забавлялись тем, что заключали пари перед очередной передачей нашей новой знакомой на радиостанции “Юность”: кто из нас пятерых будет прочтен ею на этот раз? Само собой под её фамилией.

Настроенный обычно на философский лад литсотрудник Роберт Кесслер, родом ростовчанин, говорил мне с нарочитым

глубокомыслием: “То что ты ей поверил, шеф, – это ладно. Меня другое удручает: вроде бы мы такие разные, но псевдоним выбрали один и тот же, причем почему-то – бабский...”

Вспоминаю об этом потому, что беспардонная приватизация нынче захватила также духовную сферу, и это относится не только к журналистике – ко всякому творчеству, в том числе к литературному: к нему, пожалуй, прежде всего. У “приватизаторов” при этом сильно прибавилось личной спеси, а у обворованных провинциалов – уныния: кому пожалуешься? Кто тебя поймет и кто защитит?

Несколько лет назад давний мой друг Станислав Филиппов с оказией передал мне очерк о христианских храмах так называемого Ильичевского городища в нашем отрядненском Предгорье, на границе Краснодарского края и Карачаево-Черкесии – самых старых на территории России... По неизвестным причинам оказия сильно подзадержалась, и так вышло, что сначала я прочитал уже опубликованные в Москве материалы других авторов (один из них и должен был мне передать филипповский очерк): о том же самом. Оба они отодвигали первые признаки появления христианских святынь вглубь от шестого века, оба допускали пребывание в наших краях Первосвятителей. И у обоих из них встречалась в тексте одна и та же трогательная деталь: мол, не исключено, что древние камни Ильичевского городища до сих пор хранят в себе тепло ступней апостола Андрея Первозванного...

Когда я взялся за славин очерк, почти тут же наткнулся на “тепло ступней” и всё понял... Увиделись, наконец, с ним в Отрадной, и я сказал ему: “А ты знаешь: теперь я твердо убежден, что апостол Андрей, и в самом деле, прошел по нашим местам”. Филиппов вскинулся: “Почему это?” “Да потому что “тепло его ступней” переходит в Москве из журнала в журнал и ничуть при этом не остывает, – сказал я. – Сам понимаешь: только один из самых любимых учеников Иисуса и мог такое тепло оставить”.

Друг мой развел руками и невесело рассмеялся.

А я и сейчас все размышляю: неужели горькая шутка – это единственное, чем я могу его в наши дни поддержать?

Дело ведь кроме прочего в том, что, прежде чем написать о храмах, Станислав Филиппов своими руками их раскапывал: в самом прямом смысле. Когда они вдвоём с Ложкиным, учителем истории, известным на Северном Кавказе краеведом, вплотную занялись городищем, Михаил Николаевич находился уже в очень уважаемом возрасте, и Слава частенько бывал единственной “рабсилой” у старшего нашего общего друга. Нынче, когда Ложкина не стало, он по праву считается его преемником, по сути – хранителем древнего городища и главным его заботником: это во многом благодаря ему восстановлены и законсервированы цоколи храмов – каменные абсиды, его стараниями поставлен памятный крест, к которому на престольный праздник отрадненской церкви Рождества Богородицы, в сентябре, идут крестным ходом верующие...

И только ли это приобщил Станислав Кириллович к непростой истории нашей округи! Удивительное дело: вечно отстающий, с его многочисленными проблемами район, во многом и бывает-то на добром слуху благодаря многолетним, неустанным разысканиям Филипповым негромких по-первоначалу имен-фамилий мало кому известных земляков, многие из которых, оказывалось потом, сделали бы честь и знаменитым городам, и высоко чтимым весям.

Два десятилетия назад на свои оторванные от семьи трудовые, с гостинцами, собранными добрейшей и всепонимающей Натальей, Слава появился в Москве: приехал собирать материал для документальной повести о танкисте Дмитрие Лавриненко, нашем земляке, уроженце станицы Бесстрашной. Погибший в декабре сорок первого под Москвой совсем молоденьким лейтенантом, он успел уничтожить к этому времени 52 немецких танка: “единолично” никто потом до конца войны столько не уничтожил. “Танковый бой Лавриненко” стал предметом изучения во многих военных академиях мира. Но на Кубани, на родине, о нем было мало что известно, и Филиппов решил восстановить, так сказать, историческую справедливость.

Несколько лет до этого прошли у него в незатухающей переписке с однополчанами Лавриненко, с преподавателями из танкового училища в Ульяновске, которое лейтенант заканчивал. С сотрудниками

Центрального архива в Подольске, с краеведами Подмосковья, Орла, Воронежа... Почтальоны с письмами упорного станичника достучались, наконец, и до высоких военачальников. Маршал бронетанковых войск Михаил Ефимович Катухов, дважды Герой Советского Союза, командовавший в сорок первом танковой бригадой, в которой воевал Лавриненко, ответил Филиппову: приезжайте.

Две недели, когда Слава Филиппов жил у нас в Москве, когда о своих поисках добродушно рассказывал, не только подкрепили давнее уважение к этому неутомимому труженику, но поселили в душе и бесконечное сочувствие ему, и разбередили щемящую тревогу – оправданную, выходит, в конце-то концов, – оправданную!

Ещё предки наши говаривали, что простота – хуже воровства: по тем-то ещё, выходит, временам. А по нашим? Когда подметку из-под стоячего вырезать научились ещё стремительней...

Сам тоже не лентяй, встаю рано, и всё-таки младший мой друг умудрялся тогда выскальзывать от нас, когда все ещё спали, и появлялся, когда уже собирались ложиться. В ответ на мои расспросы смущенно посмеивался:

– Жаль, что об этом нельзя, эх – жаль... Какие люди нынче у маршала собрались: жена его говорит, обзвонила всех, кто ещё жив... старенькие уже. Конечно, она стол накрыла... громадный стол, я таких и не видел... Начали вспоминать, заспорили, а она говорит: знаешь, Славик, если бы они меньше пили или хотя бы меньше закусывали, да мне бы не приходилось на кухню то и дело выскакивать – я бы тебе сама всё пересказала, что они тут раньше друг дружке доказывали... А то ведь то овощей ещё подрежь, то пельмени очень понравились... конечно, чего-то в их спорах и не знаю: пропустить пришлось.

– Непременно об этом напиши!

– Говорю, нельзя. Она: ты там, Славик, лишнего про нас не рассказывай. Люди от всей души...

– Я же тебя не к вероломству призываю, – начинал я Славу воспитывать. – Само собой, есть граница дозволенного... Но пойми ты: любой столичный журналюга как раз на этом бы книгу и построил – как он ищет и какой он поэтому герой... У него бы Лавриненко был на втором плане, а сам

он на первом. А ты слово “я” боишься в тексте употребить...

– Это ж не главное, – защищался мой друг. – Знаешь, сколько они – ...о Лавриненко, да с какими подробностями... Главное – результат.

Результатом стала не только спокойная, полная достоинства книжка Станислава Филиппова “Не померкнет никогда”, вышедшая в 1987 году в издательстве “Молодая Гвардия”. Подвигнутые отрядненским журналистом, боевые соратники Дмитрия Лавриненко снова обратились в Верховный Совет, их поддержало на этот раз руководство Краснодарского края (насколько помню – благодаря стараниям работавшего тогда в крайкоме партии писателя – “бесстрашняка” Петра Придиуса), и легендарному танкисту, наконец-то, было посмертно присвоено звание Героя Советского Союза. В центре станицы Бесстрашной стоит нынче на постаменте старая “тридцатьчетверка” – памятник павшему под Москвой земляку. Имя его носит средняя школа.

В смутное время 91-ого года мне пришлось заниматься съемками большого документального фильма о казачьем возрождении, на которое столькие из нас возлагали тогда чистые, искренние надежды... До этого мы уже сотрудничали с Филипповым: и когда в Отрадной снимали художественный фильм “Брат, найди брата” по моей повести, и когда работали потом с Северо-Осетинской кинохроникой над лентами “Хранитель”, “Где Ложкин прячет золото”, “Казачий круг”. Мало того, что твердо подставивший плечо Станислав сам делил с нами все трудности и невзгоды – как-то для одного-единственного кадра ему пришлось срочно забрать из школы и везти в другую станицу своих дочерей. Оксана и Олеся вели себя так естественно, что режиссер Игорь Икоев пригласил их потом и в другой фильм, и в третий: девчонки стали для нас и неким живым талисманом, и символом творческой удачи.

Теперь наметилась возможность рассказать о Лавриненко, считай, на месте гибели его под Москвой, снять панихиду на его могиле, и я позвонил Славе: всё понимаю, мол, и стыжусь, что помочь с затратами на дорогу к сожалению, нечем, но, может быть, несмотря ни на что, – ты вырвешься? Ведь герой твой Лавриненко – казак!

Филиппов приехал с подростками своими девчонками, над могилой танкиста они стали развязывать небольшой белый узелок, я недоуменно спросил Славу: мол, что там?

– Земля, – сказал Слава. – Наша. Кубанская. Специально в Бесстрашку с девчонками ездили... с родины Дмитрия Федоровича. Родная его земля!

Надо ли объяснять, как это вдруг расстроило, как захотелось, чтобы кадр запомнился, стал символическим... Камера уже работала, я буквально подтолкнул к своим маленьким станичницам одетого по всей форме атамана Союза казаков Александра Мартынова:

– Славный будет кадр: помоги им, батька!

Фильм у нас потом украли, что называется, – “приватизировали” тоже, “приватизировали”! – и на этом кадре с девчонками и помогающим им главой Союза казаков голос диктора потом извещал: атаман, мол, Мартынов специально ездил на Дон, в то урочище, где были замучены его родственники, чтобы привезти узелок земли...

Навряд ли кто-нибудь может обвинить меня в неуважении к мученикам братоубийственной гражданской войны... Но, может быть, потому-то и пошло наше “возрождение” вкривь и вкось, что слишком многие взяли его на откровенной брехне замешивать... Мстит!

Но тем-то и отличаются обитающие в политических ли, в творческих или иных сферах, но живущие вне малой родины особи от тех, кто корнями врос в свою землю и продолжает жить бок о бок с земляками: этим нельзя врать – им скажут об этом глаза в глаза. Потому кроме прочего и уходит у Филиппова столько времени на архивные поиски, на переписку, на встречи с бывшими свидетелями быстротекущих дней. Сдаётся мне, что нет дела важнее, тем более нынче, когда столькое преднамеренно искажается либо оплевывается... Не сомневаюсь, что будущие беспристрастные историки воздадут должное и кропотливому труду Станислава Филиппова, и малозаметному на фоне шумных рекламных кампаний подвижничеству тех, кто решил не отдавать наше прошлое на поругание и держится из последних сил... А что же мы, живущие рядом их современники?

История легендарного воина Лавриненко – далеко не единственное, что щедро вернул своим землякам из забвения Станислав Филиппов. Напротив Дома культуры в станице Бесстрашной стоит танк, а в другом конце Отрадненского района, в поселке племенного совхоза “Урупский” замер, нацеленный в небо, самолёт-истребитель, точно такой, на каком совершили свой подвиг два офицера-лётчика, ценой своей жизни уведшие боевую машину от немецкого города, на который, теряющая управление, должна была она упасть почти неминуемо...

Песня “Огромное небо”, которое – “одно на двоих”, давно не звучит в эфире, теперь у нас другая музыка и другие герои, но здесь, на родине одного из двух разбившихся тогда русских ребят, стараниями районного журналиста появился этот безмолвный памятник: в след за его рассказом о мужестве земляка.

В те недавние дни, когда не только кубанским руководителям – чуть ли не всей Кубани чохом “шили” дремучий антисемитизм, я не однажды печалился: ну, почему не помогут Филиппову издать его удивительные по душевной глубине и человечности очерки о детском доме станицы Передовой, спасшем во время войны ленинградских ребятшек, среди которых подавляющее большинство были евреями? Странное это дело: сколько сил потратил Филиппов на книгу о том сплотившем нас всех удивительном времени, но знаменитым нашим патриотам и государственникам нет дела до одинокого подвига негромкого районного газетчика, не обладающего ни луженой глоткой, ни умением настаивать, просить или договариваться. Неужели мы только сами себе и интересны – где же наш хвалёный коллективизм?

А такие как Станислав остаются примером высокого артельного духа, которым всегда была славна Россия и которого, как раз, и пытаются нас лишить заклятые друзья наши. Надо ли говорить о былом, ещё недавнем станичном воспитании, которым по праву, поверьте мне, можно гордиться. Точно так же, как гордятся своим этикетом, своим “кодексом чести” горцы – сколько, стремясь, к нивелирующей нас “чистой” городской жизни, мы потеряли! В Филиппове потомственное, “надёженское” – род его из предгорной станицы Надежной – не только, слава Богу, сохраниено, но было как

бы закреплено и приумножено: и “стройотрядовским” опытом ещё в институте, и особенностями горняцкой профессии, в которой взаимопомощи, выручке, подставленному плечу – цена особая.

Со мною так вышло, что в силу разных причин – из-за природной общительности, из-за того, что в разных местах жывал, а в Москве потом достаточно долго состоял на редакционной либо издательской службе – и журналистский мир в целом, и писательский знаю достаточно хорошо. И это тот самый случай, когда “много знания умножает печаль”. В этом смысле Филиппов – достаточно редкое и счастливое исключение: на нем как будто лежит отсвет цельности, прямоты, верности тех, о ком он так искренне и с таким сердечным теплом пишет.

Это знают и давно привыкшие к Станиславу Кирилловичу станичники, и сразу начинают ощущать люди малознакомые, но с богатым жизненным опытом: разве в противном случае стала бы с ним откровенничать чего и кого только не повидавшая на своем веку жена известного маршала. С первого взгляда, записывая в свой круг: на этого можно положиться – не подведет, не обманет, не продаст... Простосердечное “Славик” – это своего рода награда ему... но стоп, стоп!

Не с этою ли самой наградой, давно в годах, уже в достаточно солидном возрасте ходит мой друг по нашей Отрадной и по окрестным станицам, ходит по краснодарским кабинетам, куда приезжает по делам службы... Откажут – он виновато улыбнется. Толкнут – извинится.

Ни пыжиковых шапок с мехкомбината, которыми закидывала раньше кубанское руководство отрадненская номенклатура, ни чувалов с “горской” картошкой, о которой в семьях чиновников ходят легенды, никогда никому не привозил... Ни чинами высокими, ни собственным делом, как умные люди – давно уже, не обзавёлся... вообще – зачем он живёт? На что надеется?

Размышляя на эту горькую тему, я думал: может, это поймут наши с Филипповым коллеги в краевой организации писателей России? По уровню мастерства он давно может на членство в ней претендовать. Что же касается некоего соперничества, то в смысле материальном оно давно не имеет смысла: в СП, как во всякой порядочной

организации, давно все украдено. Одним человеком меньше, одним больше – для остальных “членов”-то – “без разницы”.

Единственно, для кого оно всё это имеет нынче значение – для новенького, у которого – ну, так мы устроены! – после благополучного исхода процедуры приёма начинает сильнее чесаться над лопатками: крылья “режутся” – как у младенца зубы.

Много лет назад – ой, теперь уже много! – с чистым сердцем я дал Станиславу Филиппову рекомендацию в Союз писателей.

“Зарубили” его в очередной раз совсем недавно...

За что, братцы?

В одна тысяча девятьсот шестьдесят четвертом году совершенно неожиданно для себя и негаданно я получил в Новокузнецке присланную из Краснодара без всякой моей просьбы на то рекомендацию в СП – от Владимира Алексеевича Монастырева.

Кто-то решит: дело ясное! Монастырев был хитромудрый еврей, он знал: через пару десятков лет Немченко будет заведовать в “Советском писателе” редакцией русской прозы и тогда издаст его вместе с самолично написанным предисловием.

Но вы-то, вы, русаки: что же взелись на своего-то? Чтобы досадить непотопляемому столько лет дядьке Придиусу, топите не умеющего плавать в политомутах и нырять в глубины интриг мирного и доброго его землячка... Не он ли столько из вас в Отрадной принимал, чем Бог послал угощал, и о родном своем Предгорье просто-сердечно рассказывал? А что не приехал потом перед очередным, и его персоне посвященным собранием, не обошёл всех возможных своих недоброжелателей, чтобы с собачьей преданностью в глаза заглянуть – вы уж ему простите... Часто вспоминаю, как Бабаевский, посмеиваясь, рассказывал об общих краснодарских знакомых, о выворачивавших ему руки землячках: Семен Петрович, станишник, отец родной, – помощи в Москве напечататься! И он помогал.

Не корю, не осуждаю просившего: я о других. О тех, кому это великое умение не дано. Кто хитрой науки, выраженной в одинаково читаемом и с начала, и с конца знаменитом перевертне “да, зажил я, лижа зад”, так никогда и не постигнет: в Отрадной, в глухом своем медвежьем углу другими делами занят.

Свято в это верю и твердо знаю: державными.

То, что Филиппов сделал одной своей книжкой о Лавриненко, можно с полной ответственностью назвать гражданским подвигом. А остальные его документальные повести?..

Интересное дело: зная Станислава Филиппова уже много лет, чуть ли не с завистью замечаю, как возвышает его духовно, как воспитывает нравственно благородная работа, которой он занят, как укрупняет она масштаб личности... По вполне понятному долгу, желая защитить младшего, ловлю себя вдруг на том, что искренне размышляю: полноте, да кто из вас – несмотря на возраст – на самом-то дела старше? Ты ли, оторванным листком прилетающий на Кубань через Москву из Сибири, или он, постоянно в станице живущий, давно уже ставший её неразделимой живою частью, благодаря которой сама-то она как раз пока и жива!

Кажется, это ощущаю в своём товарище не только я – чувствуют многие. Другой раз невольно думаю: может быть, сама судьба занесла к нам в Отрадную в конце его удивительной жизни “однорукого пилота” Анатолия Агафоновича Балуюева со всем его летающим семейством... Словно определила в надёжные руки: за этим живущим тут немногословным работником, за Станиславом Филипповым – не пропадёт, не исчезнет бесследно русская слава.

Когда в случайном разговоре упомянул однажды в Москве имя этого лётчика, на меня вдруг обрушился град вопросов, перемежаемый потоком такой удивительной информации, что я только головою покачивал: неужели всё это правда?.. Прошедший Отечественную войну – “пролетевший” сквозь неё – Сергей Александрович Павлов, старший преподаватель МАИ, учёный, который, несмотря на возраст и на фронте полученную хромоту, только-только вот и перестал водить самолёт, горячо восклицал:

– Толя Балуюев – это легенда малой авиации, вы мне поверьте... Недаром его так любила Валентина Степановна Гризодубова. Из каких-то только переделок не вырвала его – она понимала!.. Агафоныча зовут в Штаты. Не кем-либо – президентом!.. Есть там такая ассоциация: бродячих пилотов. Обещают роль главного воздушного шоумена, обещают набить карманы

“зелеными”. Но Толя – человек верный...

Чему – теперь-то? – казалось бы.

Быть верным?

Но для людей вроде Анатолия Агафоновича Балуюева, вечная ему память, этого вопроса не существует.

Центральные газеты сообщили о трагедии в небе над Отрадной, даже не упомянув имени-фамилии уникального летчика. Опять за Филипповым останется этот долг: добавить теперь в рассказ о своем герое те подробности, которых он избегал, чтобы не принести ненароком вреда Балуюеву – кто предскажет, как отнесется к этим подробностям администрация района?

Филиппов был добрым ангелом-хранителем “однорукого пилота” здесь, на земле... Но трагедия, как у всякого настоящего лётчика-испытателя, случилась с ним в воздухе...

Несколько лет назад один из моих друзей, достаточно приближенных к администрации края, доверительно сообщил: знаешь, мол, какой благородный поступок совершил недавно “бабка Кондрат”? Вырешил в Сочи дачку для писателя Владимира Карпова, Героя Советского Союза, ну, того самого...

Ну, как же, – ответил я ему, – как же! Для него можно было бы “вырешить” и статус беженца: из подмосковного Переделкина, где так и остались дачи и у него самого, и у соратников, при которых как раз и пошло на распыл нажитое не одним поколением литераторов общее богатство Союза Советских писателей.

– Этого “бабка” наверняка не знает, – защитил высокого своего патрона мой друг.

Что поделаешь: им можно посочувствовать, руководителям такого ранга, обремененным другим печальным знанием... Но кто, где, когда посочувствует сотням и тысячам литераторов, не обласканных прошлой властью и уже почти дотоптанных нынешней?

Только вот разве в Отрадной, где почти незнакомый человек протянет на улице руку, скажет свойски:

– Как дела, Славик?.. Да-а... А у кого теперь – хорошо?.. Ну, ни хрена. Пошли их всех... ты держись!

До последнего, Славик!

Как танкист Лавриненко. Как спасшие немецкий город ребята-летчики. Как

“однорукий пилот” Агафоныч, заслуженный мастер спорта СССР Анатолий Балуюев, чья душа наверняка останется в небе над нашим Предгорьем: так он его любил, так бесконечно был ему предан».

5.

Но не состоялся в станице Праздник Родства!

Я вернулся домой с только что купленным железнодорожным билетом до Ижевска, когда раздались длинные звонки междугородной, и полковник Шкляев, порученец Калашникова, сказал привычно бесцветным голосом: мол, ждем вас, Г.Л., давно ждем. Но Михаил Тимофеевич решил, что вы должны приехать один. Второй писатель нам не нужен.

Что там у них произошло? Почему так решили?

К этой загадке нет-нет, да возвращаюсь и нынче.

Но тогда!..

Незадолго перед этим звонил мне Булат. На полушутке, но с чрезвычайной серьезностью в руководящем ироническом тоне «докладывал»: одну картофелину из «калашниковского» мешка специально дома сварил. Для пробы: полный порядок!.. Недаром брали в «лучшем хозяйстве». Сало выбирал лично: попросил старого знакомого, и тот привез лучшее из лучшего...

И – на тебе!

Пытался что-то такое Шкляеву втолковать: причем тут – «второй писатель»?.. Работать над книгой буду один, это само собой. Я как раз не из тех, кто берет! Кто дает!.. Никто никогда мне не помогал. Слава Богу, пока что сам другим помогаю!.. Филиппов – директор краеведческого музея. Такого же, как в Курье на Алтае. С него-то, собственно, все и началось!.. Едет за свой счет, как и договорились. С письмом от земляков. С приветственным адресом. Считайте – представитель администрации. Я ведь не сам все это придумал – мы с Михал Тимофеевичем советовались...

Ждем вас одного, скучно повторял Шкляев. Второго писателя нам не надо. Это окончательное решение Михаила Тимофеевича.

Может быть, надо было ехать в Ижевск сперва одному, и там все заново Конструктору объяснять?

Вместо этого я сказал: в таком случае

работать над книгой не стану. И прошу вас мне больше не звонить. Дел полно и без вас.

6.

Скорее всего, это – родовое...

Чуть не написал следом: проклятие.

Или так и есть?

По нашим-то временам!

С другой-то стороны: сколько можно человека дергать и как будто испытывать? Другой табак – было бы такое впервые.

Но кто затеял эту игру с переводчицей-австриячкой?

Кто-то будто нарочно отвлекал меня от других забот. Сколько времени пришлось на нее потратить! А когда до дела дошло: «Михаил Тимофеич не может принять вас с ней в Ижевске: улетает в Турцию».

Ладно.

Это его, не раз мною слышанное: «Сколько народа вокруг меня кормится!»

В том числе и «черные полковники», ну еще бы. Те, кого на манер работяг-страдалцев из ГРУ назвал в одном из своих рассказов: «полковники ЖРУ».

И что, им, дармоедам, неизвестно, что Филиппов не только сам не пьет – еще и меня отговаривает?

Тогда – что?.. Чем он их не устроил?!

Остается: кто-то не хотел, чтобы у Михаила Тимофеевича была еще одна – да простится мне! – приличная книжка.

Или появилась иная кандидатура? Другой претендент на хороший заработок. Недаром ведь Михтим тогда объяснял: деньги, наконец, есть. Мол, слух, что он «вывернул карман» у ковровцев, отсудил у них триста тысяч – наглое вранье. Но был другой источник: за гонорар теперь можно не беспокоиться... и смех, как говорится, и – грех.

Как-то одна из высокообразованных дам, известный психолог, а заодно как бы тайный, не афиширующий себя экстрасенс, спросила меня: скажите, мол, откровенно. Когда сидите за пишущей машинкой, о чем прежде всего думаете?.. Как получше написать? Или побольше заработать?

Конечно же, ответил ей чуть ли не с гордостью, – хорошо написать!

И она сочувственно улыбнулась: мол, кажется, у вас получается. Но денег не ждите. Их у вас никогда не будет.

Меня это даже слегка обидело, спросил чуть не с вызовом: Ну, почему же?

Идут к тому, кто их страстно ждет,

был ответ.

Кто-то, неизвестный мне, прямо-таки пылал, видать, этой страстью...

И доброхоты-полковники щипнули ту самую струну, которая отзовется во мне – ну, непременно!

Так вот, родовое ли?... От отца-матери. От папы с мамой. От дедов-прадедов.

Нажитое ли.

На ударной сибирской стройке.

Но никогда я в рот старшим не заглядывал.

И всегда поддерживал слабых либо попросту младших. Тем более, если их обижали.

Не все ведь у нас были герои, косая сажень в плечах. Не все – красавицы.

Сколько было по той или иной причине несчастных либо даже убогих. И сплошная безотцовщина была: после такой войны. И – беднота. Сирота, если по-казацки.

Да у меня ведь развился комплекс невольной вины перед ними!

Мой отец пришел с фронта в черных очках и с тростью, с какой ходят подслеповатые либо совсем незрячие... Но ведь пришел!

А мама, отказавшись от золотого кольца, о котором мечтала с молодости, дала деньги на поездку в Москву: тысячу рублей выиграла как раз ее, расписанная на ее имя, облигация.

И я, неожиданно для них для обоих, поступил. И, несмотря ни на что, окончил не что-нибудь: самый известный по тем временам, самый громкий Университет. Московский.

Да у меня ведь герой первого романа был бывший беспризорник и никакой, на комсомольской-то стройке, не комсомолец. Был правдолюбец и защитник неудачников, таких же, как сам. Был честный, хоть матерщинник и крикун, бригадир.

И на стройке я так вжился в роль добровольного покровителя, что в далекой от нее «солнечной Адыгее», куда мы потом приехали жить с двумя малышами, взялся однажды по привычке пропускать впереди себя на какое-то писательское мероприятие младших, еще о «членстве в Союзе» даже не помышляющих: вперед, ребятки, давай!..

Тут же услышал с непритворным изумлением, чуть не с ужасом, сказанные мне шепотом, в ухо, слова одного из искренних моих благожелателей:

– Что вы делаете?!.. Вы теряете лицо!
Вон когда еще я его потерял!

Но это меня так ничему и не научило...

Валерий Латынин

ЗАПЕЧАТЛЕННАЯ ЭПОХА

*10 ноября 2014 года умер
Алексей Николаевич Жигайлов,
выдающийся фотожурналист, лауреат
Премии Правительства
Российской Федерации.*

*Этот очерк написан при его жизни
к 50-летию творческой деятельности*

Издавна принято считать, что мужчина в отпущенный ему судьбой земной срок жизни обязан сделать три самых важных дела: построить дом, посадить сад, вырастить и достойно воспитать наследника... Вроде бы, не такая уж и мудрёная задача? Да как на неё посмотреть! Ведь всё это не абы как сделать нужно, не на скорую руку, а основательно, по Божьему подобию. Прожить жизнь в согласии с природой и людьми, не навредить им, а если получится, в меру отпущенного дара, ещё и украсить землю и бытие близких и дальних соотечественников, протянуть в будущее крепкую родовую нить, чтобы она надёжно сшивала поколения в единую семью, род, народ, нацию. А это, ой как, непросто! Далеко не каждому по плечу.

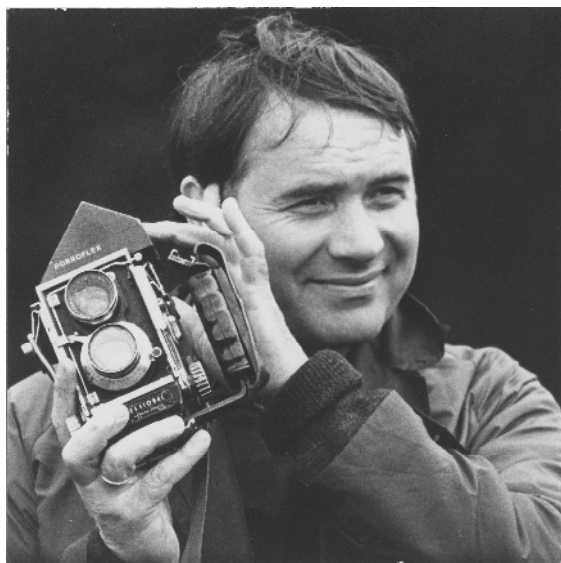

Фотохудожник А.Н. Жигайлов

Фотохудожник Алексей Николаевич Жигайлов достойно выполняет эту главную жизненную суперзадачу. Он, станичный хлопец, потерявший в годы Великой Отечественной войны отца (Николай Петрович Жигайлов пропал без вести в начале 1942 года в боях под Москвой), единственный из трёх братьев получил высшее журналистское образование в самом престижном вузе страны – Московском государственном университете; безошибочно нашёл в людской круговерти свою спутницу жизни – Эльвиру Семёновну; вместе они построили и прекрасно обустроили семейное гнездо в Москве и курень в родовой станице Жигайловых Передовой, на Кубани; вырастили замечательный сад; достойно воспитали двоих детей – сына Эдуарда (тоже выпускника МГУ и высококлассного фотохудожника) и дочь Людмилу.

Всё перечисленное само по себе заслуживает уважения и одобрения. Но это вехи личной человеческой судьбы, пусть и заметной, неординарной. У Алексея Николаевича факты собственной биографии счастливо вплелись в большую судьбу страны. Он смог подняться от уровня университетской многотиражки до высот ведущих периодических изданий страны «Правды», «Известий», информационных агентств АПН и ТАСС, стал одним из авторитетнейших фотолетописцев истории Отечества последнего пятидесятилетия. Его снимки обошли более ста десяти стран мира, растиражированы в миллионах экземпляров газет, журналов, книг, энциклопедий. Тематические серии фотографий А.Н. Жигайлова неоднократно выставлялись в «Окнах ТАСС», витражах АПН, «Известий», «Правды», издательства «Плакат», экспонировались за рубежом и ряде краёв и областей нашей страны. С большим успехом и широким откликом в средствах массовой информации прошла персональная фотовыставка Алексея Николаевича и его сына Эдуарда «Возвращение в СССР» в самом популярном выставочном центре Москвы – Манеже. Уже больше десяти лет в родной станице А.Н. Жигайлова постоянно действует его фотовыставка «Дорога к дому». Но самое объёмное представление о его творчестве, безусловно, даёт подарочный фотобуклет с одноимённым названием.

Буклет, вместивший более трёхсот снимков, без преувеличения можно назвать

запечатлённой эпохой расцвета и угасания социальной системы «развитого социализма»: от «хрущёвской оттепели» до «горбачёвской перестройки» и развала СССР. Титаническая работа по глубине и широте охвата событий и имён.

В России немалый отряд профессиональных фотожурналистов. Среди них несколько десятков первоклассных мастеров, отмеченных всероссийскими и международными премиями. Но многие из них, как правило, однажды найдя свою «золотую жилу», разрабатывают её всю оставшуюся жизнь. Кто-то создаёт галерею портретов известных писателей, кто-то – артистов, политиков, учёных, военных..., кто-то специализируется на городских зарисовках, кто-то – на сельских пейзажах.

Универсалы наперечёт. Алексей Николаевич – один из этих «широкоохватных» мастеров. Он талантливо запечатлел многие знаменательные события в жизни страны и многих соотечественников, как выдающихся деятелей, так и рядовых, неизвестных за пределами своих сёл или рабочих посёлков, но несущих в своём облике зримые приметы эпохи. География этих фотографий весьма пространна, как пелось в некогда популярной песне – «От Москвы до самых до окраин». Наверное, тому способствовали беспокойный характер автора, его «собкорство» в Сибири и на Северном Кавказе, работа в главных изданиях страны. Пока позволяло здоровье, Алексею Николаевичу на месте не сиделось. Он постоянно был в гуще жизни, на её стремнине, на самом гребне. Поэтому зачастую успевал снять то, что другим собратьям не довелось увидеть.

Однако А.Н. Жигайлов – не просто удачливый репортёр, своевременно зафиксировавший то или иное событие. Он – художник и психолог одновременно. Таких в мире фотографии называют «охотниками» за внутренней сутью своих героев, их живым образом без «железной маски». В этом основной секрет притягательности и обаятельности многих его снимков, кто бы на них ни был: первый космонавт планеты Юрий Гагарин, бесхитростно и радушно улыбающийся рукоплещущим ему людям, или расхохотавшийся до слёз пожилой казак-некрасовец; великий автор «Тихого Дона» М.А. Шолохов рядом с верной спутницей жизни Марией Петровной, или иссу-

шенная жизнью, как старая чинара, безвестная долгожительница Нагорного Карабаха; космический кубанец В.В. Горбатко или герой Первой мировой войны, полный Георгиевский кавалер И.В. Шаповалов; ставропольская красавица-казачка Светлана Демиденко или печальные солдатские вдовы в траурных деревенских платках на День Победы; внуки Л.Н. Толстого, удивительно похожие на деда, или аварские женщины с вязанками хвороста... Хочется смотреть и смотреть. С трудом отрываешь взгляд. Таким духовным магнетизмом заряжены фотографии мастера. И это касается не только портретов.

Многие снимки Алексея Николаевича представляют широкую панораму земных объектов, снятых с борта летящего вертолёт. Это один из любимых им способов съёмки. Высота рождает неожиданные ракурсы, далёкую обзорность, манящую к себе перспективу. Это состояние его души пришло из далёкого детства. В школьные годы Алексей любил подниматься на древние скифские курганы, казачьи дозорные заставы, окружавшие родовую станицу. Часами смотрел на родные просторы. Эти детские посиделки на холмах рождали романтику грёз и стремление, увидеть своими глазами, что там – за горизонтом. Видимо именно тогда и пробудилась жажда творчества?

В собрании работ фотохудожника представлены замечательные циклы на самые разные темы. Это и мир науки, и космос, и большой балет Сибири, и руководители СССР и зарубежных государств, и «лица кавказской национальности», и времена года, и битва за хлеб, и возрождение казачества, и родная Кубань, и забытая христианская цивилизация Западной Алании...

На долю Алексея Николаевича выпало увидеть через объектив своего фотоаппарата и оставить на память потомкам вершинные этапы развития страны, взлёты её экономики, науки, образования, культуры, оборонного потенциала, международного авторитета. Он же стал беспристрастным свидетелем и спровоцированного развала державы.

Горькие чувства в душе пробуждает известный во всём мире снимок А.Н. Жигайлова «Былая слава СССР», на котором запечатлены распиленные в 1989 году в городе Энгельсе самолёты стратегической авиации – носители ядерного оружия.

Сквозняком «холодной войны» веет от фотографии самодовольно ухмыляющихся представителей американской делегации во главе с полковником-разведчиком Френсисом, побывавшей в 1993 году у генерального конструктора российских экранопланов Б.В. Чубикова. Через год после этого визита конгресс и сенат США утвердили в бюджете страны 15-миллиардные ассигнования на разработку американских экранопланов для сил быстрого реагирования. Созданный вскоре в Америке летающий крейсер «Баклан» способен брать на борт до 2 тысяч морских пехотинцев с техникой. Наше производство «чуда боевой техники XXI века» было свёрнуто и выпущенные опытные образцы ржавеют в затоках приморского города Каспийска. Поразительное свидетельство предательства национальных интересов и безопасности России со стороны её руководства.

И всё-таки, несмотря на потрясения последних «постперестроечных» лет, фотограф не драматизирует сегодняшнюю действительность, не акцентирует внимание соотечественников на язвах и «черных дырах» дикой российской капитализации. Он стремится и в новой, весьма непростой для страны, жизненной ситуации найти и показать россиянам опоры для оптимистического взгляда в будущее. Об этом свидетельствуют его фотографии казачьего цикла, тесно связанные с возрождением Православия и национального самосознания народа.

Потомственный кубанский казак, чья фамилия упоминается в исторических хрониках 17 века, ещё при Богдане Хмельницком, Алексей Жигайлов не мог остаться в стороне от движения за возрождение русского казачества. Более того, он явился одним из инициаторов и организаторов создания Союза казаков – самой массовой общественной организации потомков казачьих родов, разбросанных ветрами революции и братоубийственной войны по всем закоулкам планеты.

Во многом благодаря снимкам А.Н. Жигайлова в центральной прессе инициатива небольшой группы москвичей с казачьими корнями быстро всколыхнула память тысяч расказаченных семей в России и далеко за её пределами. Повсеместно в районах компактного проживания потомков славных донцов, кубанцев, терцев и других представителей бывших казачьих войск

Русской Империи стали, как грибы после дождя, возникать казачьи объединения.

Алексей Николаевич по праву считается первым и самым авторитетным фотолетописцем этого движения. Он всеми правдами и неправдами пробивал командировки на казачьи мероприятия, часто за свои собственные средства изготавливал снимки представительского формата, чтобы они могли сопровождать руководителей Союза казаков в их поездках и выполнять важную дипломатическую миссию в пользу казачества на всех «этажах» власти. За свой вклад в становление казачества А.Н. Жигайлов награждён крестом «За возрождение казачества», медалями: «Атаман Платов», «Алексий человек Божий», «10 лет Союза казаков». Его фотовыставка о начальном этапе возвращения казачества в жизнь русского общества до сих пор остаётся образцом для подражания и учёбы нынешних и будущих летописцев и хроникёров.

Одной из последних ярких работ мастера явился цикл его снимков 2000 года, сделанных в отрадненских предгорьях Кубани. Он первым обнаружил и запечатлел на скальный лик Спаса Нерукотворного – точную копию Эдесского убруса, по христианскому преданию, чудесным образом отображенного на ткани прижизненного облика Иисуса Христа.

Снимки стали сенсацией в христианском мире, привлекли к необычайной находке внимание многих учёных, богословов, паломников. Эта новая удача фотохудожника не была случайной. Она стала закономерным итогом его многолетнего творческого внимания к останкам древнего христианского поселения в окрестностях станицы Передовой. Ещё три десятилетия назад фотокорреспондент Агентства печати «Новости» (АПН) Алексей Жигайлов опубликовал в прессе громкое сообщение «Сельский учитель находит город». Речь в нём шла об открытии директором школы хутора Ильич Михаилом Николаевичем Ложкиным на отгонных станичных пастбищах останков древних церквей и укреплений, воспетой в осетинском эпосе, «небесной твердыни» Уарп-Фидар (Урупской цитадели). Около двадцати храмов было в этом потерянном христианском поселении, некогда являвшемся центром Западной Алании. Ученые полагают, что основы православной веры заложил здесь святой

всехвальный апостол Андрей Первозванный.

Естественно, беспокойная душа Алексея Николаевича не могла остаться безучастной к таким выдающимся открытиям на родной земле. Он широко публикует снимки забытой христианской цивилизации, статьи о ней, водит туда ученых и журналистов, паломников, организует установку поклонного креста с широким привлечением районной общественности, выступает с инициативой строительства часовни Андрея Первозванного на роднике, вытекающем из-под развалин древнего храма, мечтает о паломническом центре на земле исторической жемчужины – предгорной Кубани. И это всё он считает своим добровольным послушанием для духовного возрождения Отечества.

Мало кто представляет, каким напряжением сил даётся подобное подвижничество. Уже несколько лет Алексей Николаевич тяжело болен, перенес несколько сложнейших операций, с трудом передвигается самостоятельно. Но дух его не сломлен. Он весь – в продолжении своих грандиозных замыслов, в хлопотах о реализации задуманных проектов. Все, кто встречался с ним или разговаривал по телефону, удивляются его энергичному и бодрому голосу. В станице Передовой на собственном подворье Жигайлова не перестаёт действовать его выставка «Дорога к дому», которую посещают не только земляки, но и представители других регионов нашей страны, зарубежные гости. Свою главную книгу фоторабот за 50 лет творческой деятельности мастер тоже назвал «Дорога к дому».

Может быть, такое название покажется кому-то недостаточно ёмким в масштабах необъятной России и тех стран, по которым пролегли журналистские маршруты Алексея Жигайлова. Но отчий дом – краеугольный камень мироздания, с которого начинается постижение прекрасного и яростного мира. Отсюда ведут все большие и малые дороги через пространство и время, но все они, в конце концов, сходятся в человеческой душе, а она навсегда прописана к месту своего появления на свет.

Прекрасно, что замечательный мастер фотографии Алексей Николаевич Жигайлов так преданно любит родную кубанскую землю и всё большое Отечество, но ещё прекрасней, что биотоками своей любви и сострадания он заряжает всех, кто соприкасается с его творчеством.

Ольга Бершанская

ГОРЬКИЕ РАДОСТИ ПРОТОИЕРЕЯ ВИКТОРА РАЙША



*Легендарность свою я не ставлю и в гроб.
Отец Виктор Райш*

Жизнь чудным образом переплетает события, расставляя с годами их иерархическую важность и предопределенность человека нести свой крест, идти к цели, преодолевая страдания и испытания. И история протоиерея Виктора Райша – первого настоятеля Никольского храма в Сургуте, тому не исключение. Немец по национальности, православный священник милостью Божьей, он стоял у истоков возрождения веры во Христа на громадной территории Западной Сибири, окрестил добрую сотню тысяч сургутян и жителей близлежащий городов и поселков.

И когда нынче в День Рождества Пресвятой Богородицы Югра встречала звоном колоколов сургутских храмов главу Русской Православной Церкви Патриарха Кирилла, в далеком отрадненском предгорье Кубани отец Виктор служил на престольном празднике своего прихода. А накануне этого светлого дня, в пропахшей

осенними яблоками и свежим медом комнатке, мне посчастливилось беседовать с отче о роли личности в истории государства российского и, наоборот, о вере и терпимости, о человеческой стойкости и слабости...

Об особенностях русского православия и детях врага народа. Русского языка я не знал до семи лет, мы, дети репрессированных и сосланных в Казахстан немцев, украинцев, ингушей, чеченцев говорили понемногу на всех этих языках. Мать была глубоко верующий человек, лютеранка, она читала святые книги, и я их слушал, так что Христос жил во мне уже с раннего детства. В Советском Союзе религиозные праздники были под запретом, но даже в нашей «особой зоне» они отмечались. Дети собирались группами и ходили по домам. Если была немецкая Пасха – я читал немецкую молитву, если русская – «Христос Воскресе!» Нам отвечали «Воистину!..» и давали маленькие подарки. До сих пор помню, как приходили к нам ингуши и говорили: «Хрис на Хрис, давай яичко!» Может, взрослые были и против, но никто никого с крыльца не гнал, все понимали, что детям очень хотелось кушать. И делились последним. Ни октябрёнком, ни пионером, ни комсомольцем я не был, но пионерский галстук иногда носил. Бог дал мне певческий дар и уже в школе я был солистом в хоре, на всех смотрах-конкурсах завоевывал первые места. Мне повязывали галстук, выводили на сцену, я пел, потом за сценой опять снимали – сыну врага народа частичку красного знамени носить не положено. А ведь отец всю войну работал трактористом и комбайнером, кормил фронт, но как только в стране отпраздновали Победу, его посадили как недобитого фашиста. А заодно определили и нашу с братом судьбу – дальше ПТУ не пускать.

Только от истинного священника хотел я принять православие. Как все советские мужчины того времени я служил в армии, в Челябинске-40. "Сороковкой" звался химкомбинат "Маяк", "славный" количеством радиации на душу населения. Сверх всякой нормы получали её служившие на объекте военные строители, поэтому не все из приписанных к части ребят вернулись домой. Мне повезло: я вернулся к семье, работал на стройке и даже продвигался по служебной лестнице. К тому времени за плечами у меня было двухгодичное

училище механизации и среднее образование в вечерней школе. Начальником стройки был Василий Андреевич Немыкин, украинец, – царство ему небесное, – заметил меня: «Тебе, хлопец, треба учиться». Отвечаю: «Разумею, что треба, но як я поеду, у меня диты есть». А ничего, говорит, два года очно поучишься в Оренбургской области, а потом переведешься в Казань на заочное. И будет у меня дипломированный инженер. Заманчивое было предложение.

Но начались проблемы со здоровьем, поставили диагноз – лейкемия. Понимал ли, что я обречен? Конечно. Именитые люди уходили в мир иной с этой болезнью, а я кто такой? И в 1977 году по совету друзей решил хотя бы перед смертью принять православие. Потому что жена православная, дети крещены. Решил ехать в Москву, к известному батюшке Дмитрию Дудко, который только освободился из советских лагерей, где просидел 10 лет за веру во Христа. Только от этого истинного священника хотел я принять православие, потому что местный пил водку и валялся, где попало. Хотя окрещает не человек, а ангел, но об этом я узнал гораздо позже.

«...нет ни Еллина, ни Иудея, ни обрезания, ни необрезания, варвара, Скифа, раба, свободного, но все и во всём Христос». После крещения болезнь отступила, утихла, и это побудило меня служить Богу верой и правдой всю жизнь. Где тогда жили? В Татарии, в Чистополе. Я стал ходить в храм, а в те годы там молодежи не было, бабушки стояли за 80 лет и заменить или подменить их некому. Раз у меня был талант певческий, сразу поставили в хор, взяли надо мной шефство две сестренки православные и тайная монахиня Ангелина – она басом пела. Тогда же не было литературы, они переписали всенощные от руки в тетради, а старославянский язык я освоил быстро.

И так случилось, что 19 марта 1978 года меня, человека, не имеющего образования, менее года назад окрестившегося, рукополагают сначала в дьяконы, потом в священники. Я сопротивлялся как мог, а владыка сказал: у нас служат чувашаи, марийцы, крещенные татары, у нас служат украинцы, а русского ни одного нет. Я говорю: «Владыка, я же немец, как меня рукополагать...» А он меня отругал: «Во священном писании читайте каждодневно, тогда вам ответ получится». Как сказано

в писании: «...нет ни Еллина, ни Иудея, ни обрезания, ни необрезания, варвара, Скифа, раба, свободного, но все и во всем Христос». Все люди равны. Человек я был еще непонятливый и если бы осознавал, в какое трудное дело впрягаюсь, то я никогда бы не решился. Сколько слез было пролито... Оказалось, душевная боль гораздо большее страданий приносит, нежели физическая. Ну, ничего...

О трудной дороге к Богу, замечательных встречах и неоправданных надеждах. И где бы я потом ни служил, я постоянно чувствовал пристальную «опеку» сотрудников КГБ. Они за мной следили как за немецким шпионом – а вдруг вместо Христа буду проповедовать экстремизм? Ведь раньше как было? Совет по делам религий при Совете Министров СССР завёл жёсткий порядок регистрации духовенства. Епископ должен был «согласовывать» кандидатуру священника прежде его рукоположения и назначения. Я в это «прокрустово ложе» никак не укладывался по многим параметрам. Вызовы на беседы в КГБ, горкомы и исполкомы унижали, но милость Божья всегда была рядом, я понимал, что должен страдать, что дорога к Богу не может быть легкой.

Я был вынужден проситься на прием к митрополиту Алексию, он был тогда управляющим Московской епархии. Ждал встречи две недели, а когда пригласили, то в приемной властная дама с демонстративной кэгэбэшной интонацией заявила: «Вам дается на встречу пять минут, через пять минут вы должны покинуть кабинет митрополита». Но куда там – мы проговорили с Алексием полтора часа. Я ему как на духу рассказал и свою родословную, и все свои проблемы. Он внимательно выслушал, много расспрашивал о родственниках – у Алексия в роду ведь тоже православные немцы были. Вообще, как и почему русские немцы верой и правдой служат православию – это тема для отдельного разговора. Вспомните, сколько унижений и обид перенес Павел Адельгейм, которого недавно убили?

Так я оказался на Смоленщине, служил в Николиной равнине, весь приход – храм, кладбище и рядом ни одной деревни, ни одного села. Когда епархию возглавил нынешний Владыка Кирилл, а тогда Архиепископ Смоленский и Вяземский, он увидел – семья у меня большая, вызвал и гово-

рит: «Отец Виктор, как вы смотрите, если мы определим вас в Хиславичи – районный центр, больше будете получать, там больше народу?» «Как благословите, владыка», – отвечаю. Владыка благословил меня не только на службу настоятелем храма Бориса и Глеба, но и на обучение в автошколе. А получилось так. Я опекал молитвенный дом, построенный на месте храма Георгия Победоносца. Туда надо было ездить каждую неделю и платить водителю большие по тем временам деньги из семейного бюджета – 10 рублей. Стал жаловаться Владыке, а он говорит: «Иди учишь водить сам». Получил права, купил на деньги от продажи домика в Бугульме машину и так вот до сих пор и вожу себя сам.

Владыка Кирилл требовал от священнослужителей умения проповедовать. Каждый вторник всеми священнослужителями служился акафист Божьей матери Смоленской Одигитрия, и он пальцем показывал: «Батюшка, идите проповедь проводите». Многие отвечали: «Я же не готовился...» – «А священник должен сразу говорить проповедь, на то он и священник». После проведенной мною проповеди, Владыка вызывает и с присущей ему интонацией в голосе говорит: «Отец Виктор, вы можете мне сказать, почему вы, священник, достаточно сносно говорите проповеди, но у вас нет семинарского образования?» «Владыка, – говорю, – правду сказать или врать?» – «Нет, надо говорить только правду». Я и рассказал. Первый раз, когда в 1978 году стал дьяконом, поступал в Московскую духовную семинарию. Меня КГБ не пропустил, вычеркнул из списка как экстремиста немецкого. Ну, хорошо, говорит Владыка, вот тебе материал, пиши сочинение, через два дня принесешь, я посмотрю и скажу, можешь ты учиться в семинарии или нет. Я написал сочинение, матушка, правда, ошибки исправил, честно говоря, у меня с русским языком письменным тогда были проблемы. Так семинарию меня заставил Владыка закончить, сделал образованным человеком. А вот я его надежды не оправдал – не сумел поднять Свято-Покровский городской приход в Димидове.

«Попов мне не надо, а отец Виктор Райш мне нужен». В Сургут я попал случайно. Омскую Тюменскую епархию возглавлял тогда Владыка Феодосий, широкой натуры человек. И когда я к нему попросился, он сказал: «Нет, попов мне не надо, а

отец Виктор Райш нужен. И чем быстрее, тем лучше». Я должен был возглавить Свято-Никольский храм в Омске, но пока ждал оформления документов, состоялась встреча с женщинами из Сургута, побеседовав с ними, я дал согласие поехать к ним. Согласился потому, что там надо было начинать все с «нуля». А ведь многие священники не дерзнули туда ехать, хотя некоторые с ехидством и говорили: ну что, в Клондайк едешь, нефтяники, море денег. И не понимали, что не за деньгами я туда шел, а за людьми. Святейший Алексей тогда говорил: самое ценное, что есть на Севере – это люди. И он прав. Потому что на Севере – суровый климат, но прекраснейший народ. А бывает и наоборот...

В декабре 1987 года я прибыл вместе с семьей в город для несения своего пастырского служения. Жить пришлось вначале на квартире, но вскоре был приобретен за 25 тысяч рублей частный деревянный дом, одну половину которого отвели под церковь, а в другой половине некоторое время жила моя семья. Первое богослужение было совершено в большой двенадцатый праздник Рождества Христова – 7 Января 1988 года. В этот год вся православная Россия отмечала свой юбилей – 1000-летие Крещения Руси. Престолом мне служил установленный на двух табуретках чемодан. Служба шла с 23:30 до 7:30 часов, и не один человек до окончания богослужения не покинул церковь. Сама природа радовалась, впервые на Рождество шел дождь. По окончании службы прихожане домой шли пешком, так как транспорт на линию в связи с погодными условиями не был выпущен. На лицах людей была неопишуемая радость.

Почему мечеть в Сургуте построили быстрее, чем новый храм? Вы же понимаете, что мусульмане более активный в вопросах веры народ, в мечети мужчины стоят на коленях, а не женщины. И каждый из них имеет совершенно определенное общественное положение. Они сильно жертвуют, помогают своему храму. А у нас знаете, какая пословица: деньги есть – Иван Иванович, денег нет – Васька.... Тут ничего не поделаешь.

Место для новой церкви искали долго. Предлагали даже построить там, где когда-то стоял и был разрушен Свято-Троицкий храм. Но я настоял на своем – на оскверненном месте никогда в православии храмы не возводились. Вы же помните из истории,

что после революции сургутских священников садили на вилы и топили в полыньях Оби? Вот какое страшное время было! И строить на этом месте новый храм – это кощунство! А вот часовеньку построили.

Чтобы вернуться в Сургут, надо принять монашество. Так нашлось красивейшее место на берегу Оби, но требовалось много работы провести, чтобы берег не обрушался. Мне не очень нравился проект, но это уже архитектурные издержки. А пока строился новый, «старый» претерпел значительные изменения, были пристроены алтарь, пономарка, крестильная, расширена центральная часть, что придало ему вид храма. Верующие люди несли в будущий храм домовые и храмовые, находящиеся у них на хранении от родителей, иконы. Храм назвали в честь угодника Божия святителя Николая Чудотворца.

Рассказать о работе депутата Сургутского городского Совета? Была в моей биографии такая страничка. Я избирался от самого сложного округа, который никогда не имел своего депутата, потому что это был балочный поселок и временное жилье. Мои оппонентами в избирательной кампании был комсомольский работник, который все время обещал проложить асфальт и третий секретарь райкома партии. Я ничего не обещал, потому что знаете, как власти относились тогда к вере и народу? Мне было прямо сказано: люди приехали сюда не богу молиться, а деньги зарабатывать. Я людям объяснял: «Вся власть от Бога и Господа их устами обличает вас. И если вы внутренне преобразитесь и свет фаворский проникнет в вашу душу, то тогда мы вместе с вами что-то сделаем. А один в поле не воин. Если у вас возникнут проблемы, я как будущий депутат, вас построю, сделаем знамена, и пойдем к исполкому требовать. Смело и дерзновенно. И я возглавлю этот крестный ход. Буду впереди нести свои хоругви церковные, если надо будет». И мне поверили. А диалог наладить с людьми не мне удастся, а это Господь через меня действует.

Когда в этом году меня Владыка Павел пригласил меня в Сургут на празднование 25-летия со дня основания Никольского храма, я ему сказал: «Чтобы вернуться в Сургут, надо трудиться деятельно, я считаю, надо принять монашество, открыть монастырь и сделать ступень повыше тех дел, которые делал раньше. А у меня этих сил

уже нет. Это будет удовлетворение амбиций, а не черная работа, на которую Господь меня прислал. Насколько хватало у меня ума и сил. А дальше нужна более широкая мысль, более ответственное начало». Владыка Павел меня понял – он уникальная личность, таких священнослужителей не так много.

«В писании сказано: “Работайте, Господи, со страхом и радуйтесь с трепетом”». Вот вы меня спрашивали, как я расцениваю поездку Владыки Кирилла в Югру. Скажу так: у рачительного хозяина не существует задворок и парадных крылец. А Владыка – хозяин рачительный, да мы с вами и понимаем, что именно в Сибири зиждется православная жизнь, сколько храмов в Ханты-Мансийском округе возведено, только в Сургуте – семь и еще строятся. Но успокаиваться рано, потому что все еще открываются костелы и баптистские центры. Зачем они лезут в Сибирь? Преподавать свою веру, свои идеалы? Нет. Их совершенно другое интересует – влияние на потоки денежные, а не русский человек. Я не могу поехать в Германию или Францию и сказать – я здесь буду православие проповедовать. Это к вопросу о толерантности. Каждый должен свою культуру поддерживать, свои традиции и в меньшей степени соваться на чужие территории. А если называть вещи своими именами, то они подпадают под статьи закона и предусматривают лишение свободы до 3-4 лет. А у меня тоже есть и страх панический и страх Божий.

...В писании сказано: «Работайте, Господи, со страхом и радуйтесь с трепетом». Вот и работаю шестнадцатый год на Кубани, в отрадненском храме Рождества Богородицы. Отказался от Туапсе, и от Сочи, а попросил Владыку дать мне самый дальний приход, куда неугодных и нерадивых священников ссылают, неспособных справиться со своим характером и своей нечестивостью. Здание храма здесь уже было построено, а вот прихожан не было, одна бабушка Гарпеша на Всенощную приходила. Сейчас, Слава Богу, приход стабильный, спокойный. Построили двухэтажную воскресную школу, иконную лавку, крестилочку сделали с купелью. Расширили территорию храма, теперь на Пасху есть где крестным ходом церковь обойти. Тринадцатый год выпускаем свою газету «Отрада и утешение», а наладить ее издание помогала журналист из Сургута

Светлана Сергеевна Головнина – бескорыстный, преданный человек. Царство ей небесное! Есть и здесь много добрых, хороших людей, всеми силами помогающих храму, но нет меценатов. Есть богатые люди, но они никакого отношения к церкви они не имеют. У них другие интересы...

...Осенний ранний вечер быстро переходил в ночь, а хотелось еще много о чем расспросить этого красивого седого человека с большими натруженными руками и мудрыми, то печальными, то искрящимися радостью глазами. Но завтра – праздник, у отца Виктора будет много работы. И я попросила его ответить на последний вопрос – о врученной ему Владыкой Павлом медали.

О «Медали второй степени Матерь Божия». Эту медаль я заработал 25 лет назад, а получил вот только сейчас. Сегодня это уже история. Это маленькая реабилитация для человека, которого побили, а потом все поставили на свои места. Я даже стихотворение по этому поводу написал. «Горькая радость» называется: «Я еду в Сургут, город нефти и газа, затерялся могучий среди лесов и болот, низко кланяюсь вам – я ведь житель Кавказа, но, а память о городе никогда не умрет. Богом велено было приход там открыть, сложно было тогда среди кикимор творить, сам Святитель Никола не уставал помогать, в благодарность ему буду Богу служить. Боже праведный наш, а какой там народ! Только сильные духом могут здесь пребывать. По широкой Оби мирно плыл пароход, Все, что сделано было – нельзя забывать.... Легендарность свою я не ставлю и в грош. Просто так получилось – я здесь оказался. Ведь быть первым – не хлеб, со стола не возьмешь. Хотя, в общем, друзья, я немного старался».

А.В. Шилин

«ХРАНИТЕЛИ ПАМЯТИ»

Военно-историческая экспедиция
по боевому пути многонационального
4-го гвардейского Кубанского казачьего
кавалерийского корпуса

Маршал Советского Союза Г.К. Жуков, подчёркивая несомненную значимость дружбы народов в победе над фашизмом, сказал: *«Народы СССР сделали всё возможное,*

чтобы защитить свою общую Родину, отстаивать свободу. В годы Великой Отечественной войны в окопах не спрашивали бойцов и командиров, какой они национальности. Вчерашние колхозники Украины, Осетии, Ставрополя, Кубани, Дона оседлали боевых коней. Именно дружба народов помогла разгромить фашистские полчища...».

С каждым годом время всё дальше отделяет нас от событий тех грозных лет. С каждым годом разум все чаще покидает тех людей, которые в политической конъюнктуре стремятся к разобщению, мнимой «самостийности». Приходится напоминать «Иванам, не помнящим родства», что история не только учит, но и жестоко наказывает тех, кто не хочет учиться...

Уже в наше время, при живых очевидцах и участниках Великой Отечественной, многие, особенно молодёжь, не знают, какой вклад внесла, и какую цену заплатили Кубань, Адыгея, Ставрополье, Республики Северного Кавказа за свою свободу и свободу страны. Следующие поколения будут помнить ещё меньше. Если мы им это позволим. Всё зависит от нас... Будут ли они помнить фамилии казаков кавалерийских корпусов, – Героев Советского Союза, защищавших Северный Кавказ от врага: легендарного командира эскадрона, донского казака Константина Недорубова, осетина Александра Калоева, закрывшего грудью амбразуру вражеского дзота, адыгейца Айдамира Ачмизова, который в течение шести часов в одиночку вёл неравный поединок с 11 танками противника.

К сожалению, уже сегодня не многим известно, что могила первого Героя Советского Союза 4-го гвардейского Кубанского казачьего кавкорпуса, уроженца аула Большой Кичмай Лазаревского района Краснодарского края гвардии казака Айдамира Ахмедовича Ачмизова находится в Ставрополье, в ауле Новкус-Артезиан, где в его центре установлен мемориал Герою.

Десятки памятников военной истории защитникам Отечества разных национальностей разбросаны по бескрайним просторам Южного и Северо-Кавказского федеральных округов. Уже сегодня многие не помнят, какие кавалерийские полки и дивизии защищали Северный Кавказ и Кубань. Вряд ли кто-то, кроме специалистов, сможет объяснить, в чём разница и что общего у легендарных 17-го, 4-го и 5-го многона-

циональных кавалерийских корпусов. Проект «Хранители Памяти» как раз и призван вспомнить забытое, узнать неизвестное.

Основные задачи проекта «Хранители Памяти» – показать в процессе проведения экспедиции, во время встреч с ветеранами Великой Отечественной и молодёжью Кубани, Ставрополя, Адыгеи, Кабардино-Балкарии, что именно дружба народов и многонациональный состав казачьих воинских соединений легли в основу побед на фронтах войны. Собрать максимально полную информацию о боевом пути и подвигах казаков 4-го гвардейского Кубанского кавалерийского корпуса, пробуждать у молодёжи интерес к многонациональному военно-историческому прошлому России, основным вехам исторических событий Великой Отечественной войны. В процессе реализации мероприятий проекта посредством общения с гражданами краёв и республик, являющихся носителями национальной культуры, пропагандировать принципы толерантности, межнациональной терпимости, укрепления взаимопонимания и дружбы между народами методами народной дипломатии. В процессе экспедиции провести полевые поисковые работы на местах оборонительных и наступательных боев кавалерийских корпусов, установить местонахождение, произвести фотофиксацию, определить в системе глобального позиционирования (GPS) координаты памятников военной истории, посвящённых их подвигам для возможности посещения их всеми желающими.

Из истории 4-го гвардейского Кубанского казачьего кавкорпуса.

1 января 1942 года по Приказу Ставки ВГК в СКВО в Краснодарском крае был сформирован 17-й Кубанский казачий кавалерийский корпус. Формирование происходило на казачьи средства из добровольцев. Основу корпуса составляли дивизии казачьего народного ополчения. Это были большей частью люди непризывного возраста, участники гражданской войны, служившие в Первой Конной.

Корпус начал свою боевую деятельность в составе войск Северокавказского направления, которое 20 мая 1942 года было преобразовано в Северо-Кавказский фронт.

9 августа 1942 года части корпуса вступили в новый сложный период оборонительных боёв в предгорьях и горах Кавказа.

24 августа Приказом по войскам Северо-Кавказского фронта большая группа воинов корпуса была награждена орденами и медалями.

На 1 февраля 1942 года в состав 17-го кавкорпуса входили 10-я, 12-я, 13-я, Кубанская казачья кавалерийская дивизия, 167-й миномётный полк, 261-й конно-артиллерийский дивизион, 27-й отдельный дивизион связи. 29 мая корпус возглавил генерал Н.Я. Кириченко.

На 1 июня 1942 года в состав 17-го кавкорпуса входили 12-я и 13-я Кубанская казачья кавалерийская дивизия, 15-я и 116-я Донская казачья кавалерийская дивизия, 27-й отдельный дивизион связи.

27 августа Приказом народного комиссара обороны СССР 17-му казачьему кавалерийскому корпусу присвоено почётное звание «Гвардейский». В это же время было решено создать на базе мощного кавалерийского соединения два гвардейских казачьих корпуса – 4-й Кубанский и 5-й Донской.

В 4-й гвардейский Кубанский казачий кавкорпус вошла кроме 9-й и 10-й гвардейских Кубанских казачьих дивизий 30-я Отдельная Краснознаменная кавдивизия полковника Головского В.С.

В 5-й гвардейский Донской казачий кавкорпус кроме 11-й и 12-й Донских гвардейских казачьих дивизий вошли 63-я кавдивизия генерал-майора Белошниченко К.Р.

В период контрнаступления советских войск под Сталинградом 4-й Кубанский гвардейский казачий кавалерийский корпус в составе Северо-Кавказского фронта участвовал в Битве за Кавказ, в том числе Армави́ро – Майкопской операции, обороне дальних подступов к Туапсе. В ноябре-декабре 1942 г. участвовал в контр-ударах наших войск на правом крыле Северной группы Закавказского фронта. Десятки тысяч его воинов награждены орденами и медалями, двадцати двум присвоено звание Героя Советского Союза.

Участники межрегиональной военно-исторической экспедиции «Хранители Памяти» отправились в путь под девизом «Мы идём снова там, где гремела война» тем же маршрутом, что и их деды, и прадеды много лет назад. Посещение памятников военной истории, встреча с ветеранами и очевидцами тех далеких событий, проведение поисковых экспедиций на местах боёв 4-го

кавкорпуса стали незабываемыми для участников автопробега «Хранители памяти». Отдавая дань памяти защитникам Отечества, молодёжь в полной мере осознала и свою ответственность перед страной. Участники экспедиции – воспитанники патристических клубов разных национальностей и вероисповедания, краев и республик, объединились одной идеей – сохранение памяти о подвиге защитников Отечества, мира и стабильности на Северном Кавказе. Пройдя территорию Краснодарского края и Республики Адыгея, экспедиция взяла курс на Ставрополье.

События тех грозных лет лежат тяжёлым бременем воспоминаний о миллионах погибших защитниках Отечества. Пятнадцатого августа 1942 года беда пришла и в Курский район Ставропольского края. Для жителей оккупированной территории наступили мрачные дни, дни тревог и ожиданий, ибо район стал ареной жесточайших сражений. Продвижение фашистских захватчиков к грозненской нефти было остановлено на линии Ищерская-Ачикулак, которая проходила по территории района.

Населенные пункты Ага-Батыр и Дыдымкино стали опорными пунктами фашистской обороны. Ага-Батыр оказался крепким орешком для советских войск. Фашисты в течение месяца отражали атаки наступавших. Большой ценой пришлось заплатить за освобождение. Были стерты с лица земли хутора Митрофанов, Торосов, Пиев, Шефатов, Нортон, Менжинский, Кизилов.

Участники экспедиции у аула Ага-Батыр провели поисково-разведывательные работы. Первые же шурфы подтвердили, что на этом месте шли ожесточённые бои. Земля была буквально «напичкана» осколками от мин и снарядов, стреляными гильзами. Такой же результат дали поисковые работы у аула Новкус-Артезиан. Было принято решение провести в этом районе масштабные поисковые работы с участием поисковиков Кубани, Адыгеи и Ставрополья.

Место, где начал свою историю аул Новкус-Артезиан, издавна облюбовали для своих кочевий ногайцы из рода Нокус – отсюда и пошло название урочища. Через его территорию проходил важнейший путь сообщения – Моздокский, а еще раньше Царицынский – тракт. В начале XX столетия в ауле был пробит артезианский колодец, отчего он получил название Новкус-Артезиан.

Во время Великой Отечественной войны, у села Новкус-Артезиан родилась бессмертная слава адыгейца Айдамира Ачмизова – гвардии казака, заряжающего орудия 2-го гвардейского отдельного конного артиллерийского дивизиона 10-й гвардейской Кубанской казачьей кавалерийской дивизии 4-го гвардейского Кубанского казачьего кавалерийского корпуса Закавказского фронта. Он стал первым Героем Советского Союза 4-го Гвардейского Кубанского казачьего кавалерийского корпуса.

Ачмизов Айдамир Ахмедович родился в 1912 году в ауле Большой Кичмай (ныне Лазаревский район города Сочи), член ВКП(б), окончил Краснодарский пединститут, работал директором школы в Туапсинском районе. В 1942 году призван в Красную армию. Бесстрашие и мужество артиллерист Ачмизов проявил в первых же жестоких боях с немцами в августе 1942 года в районе станиц Шкуринской, Кущевской и Ново-Алексеевской, за что был награждён орденом Отечественной войны 2-й степени.

В ночь на 1 декабря 1942 года гвардейцы 36-го казачьего кавалерийского полка с приданной ему 2-й батареей, где служил Ачмизов, внезапным ударом выбили фашистов из аула Новкус-Артезиан и взяли под контроль дорогу Будённовск-Моздок. Но враг не стал мириться с потерей ключевой позиции, и утром начались атаки одна за другой.

2 декабря 1942 года при отражении танковой атаки вышел из строя почти весь орудийный расчет. Заряжающий Ачмизов стал на место наводчика и вступил в бой с одиннадцатью танками противника. Он уничтожил два тяжёлых и три средних танка и удержал позиции батареи до прибытия подкрепления. Отважный артиллерист в этом бою погиб, но танкам так и не удалось прорваться к нашим позициям.

Указом Президиума Верховного Совета СССР от 31 марта 1943 года за образцовое выполнение боевых заданий командования на фронте борьбы с немецко-фашистскими захватчиками и проявленные при этом мужество и героизм гвардии казаку Ачмизову Айдамиру Ахмедовичу посмертно присвоено звание Героя Советского Союза.

Информация из наградного листа: «...В боях с немецкими оккупантами под

аулом Новкус-Артезиан 2 декабря 1942 года на орудие, где т. Ачмизов исполнял обязанности заряжающего, наседали 6 тяжёлых и 5 средних немецких танков и все время обстреливали артиллерийским огнём из 11 бронированных машин (орудий). Вражеским снарядом был выведен весь орудийный расчет из строя, все были ранены, а наводчик контужен, т. Ачмизов проявляя мужество и бесстрашие, немедленно стал за наводчика и с раненым командиром орудия вел меткий артиллерийский огонь и в упор расстреливал вражеские бронированные машины. Своим метким огнём т. Ачмизов разбил 2 тяжёлых и 3 средних танка и 6 часов сдерживал танковую атаку противника. В этом неравном бою т. Ачмизов от прямого попадания вражеского снаряда погиб смертью храбрых» (ЦАМО Ф. 33. Оп. 793756. Д. 3. Л. 345).

В ауле Большой Кичмай имя Героя носит школа, во дворе её в 1963 году установлен его бюст. В образовательном учреждении аула Хаджико, где несколько месяцев до начала войны он проработал директором, установлен барельеф. В ауле Красно-Александровском Лазаревского района перед зданием средней школы, где А.А. Ачмизов был учителем и директором, высятсяobelisk. На здании Адыгейского педагогического училища в Майкопе установлена мемориальная доска.

Маршруты следующих дней экспедиции прошли через аул Новкус-Артезиан Нефтекумского района, где её участники возложили цветы к могиле первого Героя Советского Союза 4-го гвардейского Кубанского казачьего кавалерийского корпуса Айдамира Ачмизова. В ауле Ачикулак были проведены поисково-разведывательные работы. В городе Нефтекумске участники автопробега возложили цветы к подножию памятника, на мемориальной доске которого начертано «Отсюда в январе 1943 года началось освобождение Северного Кавказа от немецко-фашистских захватчиков силами 4-го Кубанского кавалерийского казачьего корпуса».

В бывшем ауле Камыш-Бурун, ставшем теперь микрорайоном Нефтекумска, бережно хранят память о казаках 4-го гвардейского кавкорпуса и о юной казачке-разведчице Анне Шилиной. На улице, названной в её честь, установлен мемориальный комплекс. На плитах мемориала

надписи: «Здесь покоится прах 17 казаков 4-го Г.К.К.К», «Анна Шилина 1924 -1942». В августе 1942 года немцы вошли в станицу Советскую. Анне Шилиной было в то время всего 18 лет. Она работала секретарём Советского райкома ВЛКСМ. С группой комсомольского актива Анна ушла в партизанский отряд, дислоцирующийся в восточных районах края – в Бурунах. Отважно сражалась юная казачка, но в октябре 1942 года, выполняя боевое задание, погибла в неравном бою с фашистами.

4 ноября 1942 года «Орджоникидзевская правда» писала: «В жестокой схватке с бандой фашистских разбойников погибла верная дочь нашего народа, секретарь Советского райкома комсомола Анна Шилина». За отвагу и героизм она посмертно награждена орденом Отечественной войны I степени.

Маршрут экспедиции продолжился по Нефтекумскому, Новоселицкому, Александровскому, Грачевскому, Будёновскому, районам Ставропольского края. Близость границы с Чечнёй оставляет свои скорбные метки. Мемориалы военной истории чередовались с памятниками, посвящёнными жертвам, погибших от рук террористов в последнее десятилетие XX века. Да и сам маршрут к Будённовску проходил по той самой дороге, по которой шли на город грузовики с чеченскими боевиками. Город Будённовск вызывает к ныне живущим помнить о том, какая трагедия произошла здесь в 1995 году. На мемориальных плитах надписи: «Сотрудникам милиции, погибшим при исполнении служебного долга при защите г. Будённовска 14-19 июня 1995 года», «Памяти воинов-авиаторов Будённовского гарнизона, павших при защите города 14 июня 1995 от рук террористов». Озверевшие террористы убивали и мирных жителей Буденновска. В память о погибших на территории больницы установлена стела, выстроена часовня. Общаясь с бывшими заложниками и участниками трагедии, только тогда понимаешь, как хрупок мир, и только вместе, только сообща можно противостоять терроризму.

В процессе реализации комплексных мероприятий проекта «Хранители Памяти» его участники имели уникальную возможность получить максимально полную информацию о многонациональном составе и боевом пути многонационального 4-го

гвардейского Кубанского казачьего кавалерийского корпуса, об истории создания памятников и обелисков Великой Отечественной войны на территории Краснодарского и Ставропольского края, Республики Адыгея, Республик Северного Кавказа, посетить эти мемориалы и обелиски.

Впервые координаты памятников проекта, были зафиксированы при помощи прибора спутниковой навигации в системе глобального позиционирования (GPS), который уже прочно вошёл в атрибутику туристов. Благодаря этому, места расположения памятников стали доступными не только для посвящённых, историков и специалистов, но и всех желающих посетить эти святые места, отдать долг Памяти погибшим защитникам Отечества.

Участники проекта – молодёжь, воспитанники патриотических клубов разных краев и республик, национальностей и вероисповедания были объединены одной идеей, – сохраняя память о подвиге старшего поколения - сохранить мир и стабильность на Кубани и в Северо-Кавказском регионе. Каждый смог задать и ответить себе на вопрос: «А что я могу сделать для мира на Кавказе?»

Примечания:

1. Гречко А.А. Битва за Кавказ. М.: Воениздат, 1967.
2. Золотые звезды Адыгеи. 2-е изд., доп. и дораб. Май-коп, 1980.
3. Герои Советского Союза. Краткий библиографический словарь.

В.В. Тёр

В ОБЪЯТИЯХ КОСМОНАВТА

В станицу Передовую, на малую родину фотокорреспондента ТАСС Алексея Жигайлова, 5 октября 1986 года пожаловал большой гость – лётчик-космонавт, дважды Герой Советского Союза Виктор Васильевич Горбатко. С ним – москвичи, журналисты газет, телекомпаний, охочие до сенсаций люди. Их встретили по-кубански радушно и хлебосольно.

Виктор Васильевич после короткого митинга открыл на окраине станицы новую улицу, названную его же именем. На фронтоне коттеджа прикрепил трафаретку. Молодые хозяева пригласили на новоселье.

На колхозной пасеке пчеловоды преподнесли космонавту замечательной работы бочонок с горным мёдом. А в придачу и улей с пчелосемьей. «Теперь он ваш, собственный!.. – сказала пасечница Горбатко. – Приезжайте летом...». А потом были и другие занимательные встречи в станице и на поляне вблизи «Первого каменного окна», за соседним хутором Ильич. Особенно мне запомнилась та, что проходила в музее. Героя-космонавта тут встретил участник Первой мировой войны Иван Васильевич Шаповалов в черкеске с четырьмя Георгиевскими крестами, с кинжалом дагестанских оружейников. Хромовые сапоги начищены до блеска, а на голове лихо запрокинутая набок кубанка с красным верхом. И годы нипочём – лихой казак! Рядом – пышноусый ветеран второй мировой, красный казак-доваторовец Михаил Семёнович Тульнев.

Горбатко обнял обоих. Говорил какие-то приятные слова. Все трое улыбались, и люди вокруг улыбались. Позже, в первом номере газеты «Казачьи ведомости» Союза казаков России её редактор, писатель, потомок казачьего рода из соседней с Передовой станицы Отрадной Гарий Немченко опубликовал фотоснимки 1916 и 1986 годов – под ранним И.В. Шаповалов, молодой, с крестами и медалью на черкеске, с друзьями из экспедиционного отряда в Месопотамии.

А вот уже другие факты того же ряда просятся на бумагу, и о них невозможно умолчать. В молодые годы вместе с Юрием Гагариным и другими космонавтами Виктор Васильевич Горбатко отдыхал в Сочи. Там-то и познакомился с первым секретарём горкома партии Сергеем Фёдоровичем Медуновым. После первого полёта в космос отдохавшего в Сочи Горбатко он пригласил в Краснодар, где теперь работал, на встречу с партийными и советскими работниками краевого и районного уровня.

В конце её С.Ф. Медунов надел на гостя папаху, бурку и торжественно произнёс: «Вот, посмотрите на первого космонавта – казака!»

А несколько позже генерал, бывший главком ВВС Пётр Дейнекин, как-то на одном нешумном торжестве заметил: «Горбатко – первый космонавт среди казаков и первый казак среди космонавтов!»

...Казаки, дважды Герой Советского

Союза В.В. Горбатко и, пожалуй, последний из живых на Кубани четверть века назад полный Георгиевский кавалер И.В. Шаповалов остались в памяти многих. Заглядывая наперёд, равнодушный к истории своей станицы Передовой, потомок линейных казаков Алексей Николаевич Жигайлов запечатлел тогда на фотоплёнку многие эпизоды, а в архиве лётчика-космонавта Горбатко наверняка остался документальный видеофильм москвичей-кинооператоров о поездке в казачью станицу Передовую.

Иван Подсвиров

УРОКИ И ПРОЗРЕНИЯ ВЕЛИКОГО РОМАНИСТА

В 2012 году исполнилось 200 лет со дня рождения в Симбирске, бывшем губернском казачьем городе, великого русского писателя Ивана Александровича Гончарова. К сожалению, юбилей прошёл почти не замеченным в печати. В 2016 году его почитатели собираются отметить 125-летие со дня его смерти. И эта дата останется незамеченной? Автор предлагаемой публикации напоминает о страницах жизни и творчества классика русской литературы, современника Пушкина, Тургенева, Некрасова, Льва Толстого, Салтыкова-Щедрина, Островского, Достоевского и других писателей, составивших вместе с ним славу отечественной словесности.

1

История и быт кавказского казачества, отражённые в ряде произведений молодого Толстого, пробудили в душе Гончарова огромный интерес к их автору. Время не ослабило этот интерес. В свою очередь Л.Н.Толстой не раз восхищался романами Гончарова. Память о героическом прошлом казачества, раздвинувшего границы России, и о стародавних семейных традициях, как основе сильного государства, духовно сблизила двух художников слова. Небывалый успех романов «Обыкновенная история» и «Обломов», которыми зачитывались в Петербурге, Москве и уездных городах, а впоследствии громкая известность «Севастопольских рассказов» и повести «Казаки» вызвали прилив вдохновения у Гончарова и

Толстого, создавшего затем эпопею всемирно-исторического значения «Война и мир». Исследователям ещё предстоит всесторонне изучить феномен их литературного и человеческого тяготения друг к другу. Пока же остановимся на отдельных фактах творческой биографии И.А. Гончарова, которые, думается, будут полезны современным читателям.

Сам по себе символичен охват жизни Ивана Александровича Гончарова. Он родился в Симбирске 6 (18) июня в год нашего Наполеона и закончил земные дни в Петербурге 15 (27) сентября 1891 года – на заре эпохи А.М. Горького и А.П. Чехова. Огромный период! Более полувека жизни России прошло под взискательно-проницательным взором художника-реалиста, запечатлевшего противоречивость событий и типических характеров XIX века. Подводя итоги литературной деятельности, писатель скромно отмечал, что, в сущности, он оставил потомкам «один роман» – только в «трёх романах»: «Обыкновенная история», «Обломов» и «Обрыв». Неслучайно все их названия начинаются с объединяющих округлых букв «об». После смерти Гончарова журнал «Русское обозрение» в 1895 г. опубликовал его воспоминания: «План романа “Обрыв” родился у меня в 1849 году на Волге, когда я, после четырнадцатилетнего отсутствия, в первый раз посетил Симбирск, свою родину. Старые воспоминания ранней молодости, новые встречи, картины берегов Волги, сцены и нравы провинциальной жизни – всё это расшевелило мою фантазию, – и я тогда же начертил программу всего романа, когда в то же время оканчивался обработкою у меня в голове другой роман – «Обломов» [1].

Прочтя «Обрыв», демократическая публика неожиданно для Гончарова возмущалась «карикатурным» изображением главных персонажей – Бориса Райского и Марка Волохова. В их лице автор якобы опорочил представителей нового поколения. Одни не поняли, другие не захотели понять глубины исполненного писателем грандиозного замысла.

Против «Обрыва» выступили даже соратники. Из лагеря «прогрессистов» поднялась волна недоброжелательства, ядовитых насмешек. Но это не смутило писателя. Он продолжал считать «Обрыв» лучшим своим произведением. Сейчас о Гончарове,

оказавшем сильнейшее влияние на классическую русскую литературу, пишут всё реже, а если пишут, то зачастую односторонне, предвзято, и совсем обходят молчанием «Обрыв», словно страшась заглянуть в пугающую бездну...

Мы ещё вернёмся к трагедии с «Обрывом», а пока всего лишь несколько важных штрихов из биографии писателя. В российской провинции, в деревенском «захолустье» – живые корни, источник его художественных впечатлений. Пройдя «семейные университеты», он придавал первостепенное значение психологии и «тайнам» рода, вечному вопросу – о роли женщин в семье и обществе. Отец Гончарова, Александр Иванович, неоднократно избирался городским головой Симбирска; мать, Авдотья Матвеевна, купеческая дочь, урождённая Шахторина, была необыкновенно умной, образованной, любящей женщиной, воспитала четверых детей.

Сначала Гончаров учился в частном пансионе, пристрастившись к чтению европейских и русских авторов. Затем, не закончив учёбу в коммерческом училище, успешно выдержал экзамены и поступил в 1831 г. на словесное отделение Московского университета; усердно изучал историю и теорию литературы, изобразительных искусств, архитектуры. Навсегда запечатлелось в его памяти посещение университета А.С. Пушкиным в 1832 году.

Последующая служба в Симбирске не могла удовлетворить запросов Гончарова. Молодого человека манит к себе столичный блеск Петербурга, где, казалось, открывались все возможности реализации себя в творчестве и на служебном поприще. Здесь, в Петербурге, будучи чиновником министерства финансов, он пишет «Обыкновенную историю», нанеся, по выражению В.Г. Белинского, «страшный удар романтизму, мечтательности, сентиментальности, провинциализму» [2]. В романе в напряжённом диалоге столкнулись между собой два параллельных мира, два образа жизни – провинциальное миросозерцание и реальное «дело», жёсткий прагматизм, лишённый сердца и всякой чувствительности.

Опубликованный в «Современнике», в 1847 г., роман был почти единодушно принят литературной критикой. Автор изобразил главного героя Александра Адуева с прекраснодушными мечтаниями о любви,

за которыми нет серьёзного, настоящего чувства. Он пишет стихи, но они вторичны. Всё это – неизбежное следствие изнеженно-барского воспитания. Пытаясь отрезвить мечтателя, дядюшка – чиновник-коммерсант Пётр Иванович Адуев постоянно высмеивает молодого стихотворца. «Труд» и «дело» дядюшки далеки от гуманистических представлений писателя. По его мысли, жизнь Адуева-старшего, как и младшего, для общества бесполезна, в моральном плане бессмысленна.

Л.Н. Толстой, восхищавшийся «Обыкновенной историей», назвал «адиевщиной» характерную особенность социального эгоизма – неспособность жить общими интересами. Пафос романа – в отрицании бездеятельности и в то же время эгоистической чиновничье-коммерческой деловитости, не признающей нравы и обычаи уходящего прошлого. На фоне всего – тревожные картины размывания национальных начал. Адамы старины отстаивает Татьяна Марковна Бережкова – крепкая владелица имения с консервативно-патриархальными привычками, строгой любовью к родственникам. Заведённые издавна деревенские правила ощутимы повсюду – в повседневном быту и порядках, в колоритных афоризмах Бережковой, в её беседах-наставлениях с внучкой Верой и ещё одной молоденькой родственницей – наивной, «милой» Марфенькой. Для всех она *Бабушка*, непререкаемый авторитет.

Женщины ближе к натуральному бытию, искреннее, честнее в любви, нежели многие мужчины. Жена Петра Ивановича Адуева, Лизавета Александровна, так излагает ему свой взгляд на представителей нового поколения: «Измена в любви, какое-то грубое, холодное забвение в дружбе... Да и вообще противно, гадко смотреть на людей, жить с ними! Все их мысли, слова, дела – всё зиждется на песке. Сегодня бегут к одной цели, спешат, сбивают друг друга с ног, делают подлости, льстят, унижаются, строят козни, а завтра – и забыли о вчерашнем, и бегут за другим. Сегодня восхищаются одним, завтра ругают; сегодня горячи, нежны, завтра холодны... нет! Как посмотришь – страшна, противна жизнь!» [3].

Когда Лизавета Ивановна заболела и Пётр Иванович опомнился, он подумал, что всю жизнь выслуживался, делал карьеру, а надо было жить для любви и «не одной го-

ловой: во мне ещё не всё застыло». Он решает «переделать свою натуру», бросить службу и пожить наедине с женой, уехать в Италию. «Ты знаешь, Лиза, – сказал он, – какую роль я играю в службе: я считаюсь самым дельным чиновником в министерстве. Нынешний год буду представлен в тайные советники и, конечно, получу. Не думай, чтоб карьера моя кончилась этим; я мог ещё идти вперёд... и пошёл бы...» [4].

И пошёл бы, но ради истинной жизни, своей и Лизы, он готов пожертвовать... повышением. Если она захочет, даст ей полную свободу во всём. И вот ответ женщины, воспитанной, несмотря на привилегии и богатство, в стародавних русских традициях: «Боже мой! Зачем мне свобода?.. что я стану с ней делать? Ты до сих пор так хорошо, так умно распоряжался и мной и собой, что я отвыкла от своей воли; продолжай идти вперёд; а мне свобода не нужна» [5]. Ей свобода не нужна, но этой свободы – от мужа, семейных обязанностей и прочего – ищут новые эмансипированные дамы, для которых балы и высший свет – единственная отрада в элитарном существовании.

2

Поставленными в «Обыкновенной истории» социально-психологическими проблемами Гончаров предвосхитил замысел романов «Обломов» и «Обрыв». Он набросал план «Обломова», но в 1852 году вдруг отправляется на фрегате «Паллада» секретарём адмирала Е.В.Путятина в двухлетнее кругосветное путешествие. Во время плавания писатель вёл тщательные записи всего увиденного в Европе, Африке и Азии. В 1855–1857 годах его очерки публиковались в разных журналах и вышли двухтомным изданием под названием «Фрегат “Паллада”». Хотя Гончаров утверждал, что дневниковые записи не носят исследовательского характера, они оказались объективным, научно-познавательным и вместе с тем художественно правдивым изображением путешествия. Многие литераторы откликнулись на публикацию очерков одобрительными отзывами, среди них Н.А. Добролюбов и А.В. Дружинин.

Вернувшись из путешествия, Гончаров приступил к прерванной работе над романом «Обломов». И вновь возникли препятствия. С 1855 года его приглашают на службу цензором. На первых порах,

в период смягчения контроля над литературой, ему удалось принести немало пользы для русских писателей. Он помог опубликовать ряд произведений Тургенева, Некрасова, Писемского, Достоевского.

Наконец в 1859 году, в журнале «Отечественные записки» выходит роман «Обломов». Это безусловная вершина творчества писателя – и по эпической масштабности изображения российского дворянства накануне крестьянской реформы 1861 года, и по художественной цельности, завершённости композиции, ясности языка и стиля. В романе выведен образ Ильи Ильича Обломова, типического героя необычайной социальной и психологической новизны и ёмкости. Натура сугубо русская, с большими нравственными достоинствами и не менее большими отрицательными качествами. Илья Ильич сам же их и бичует. Аполлон Григорьев, выросший в Москве и Замоскворечье, вспоминал, что он «пережил весь тот мир, который с действительным мастерством передал Гончаров во «Сне Обломова» [6].

Л.Н. Толстой в письме А.В. Дружинину от 16 апреля 1859 года заключал: «Обломов» – капитальнейшая вещь, какой давно, давно не было. Скажите Гончарову, что я в восторге от «Обломова» и перечитываю его ещё раз, но что приятнее ему будет – это то, что «Обломов» имеет успех не случайный, не с треском, а здоровый, капитальный и невременный в настоящей публике».

13 мая 1859 года Гончаров пишет Толстому из Петербурга:

«Давно я собирался, граф Лев Николаевич, сказать Вам душевное спасибо за ласковое слово об «Обломове», адресованное ко мне рикошетом через письмо Александра Васильевича. <...> Слову Вашему о моём романе я тем более придаю цену, что знаю, как Вы строги, иногда даже капризно-взыскательны в деле литературного вкуса и суда. Ваше воззрение на искусство имеет в себе что-то новое, оригинальное, иногда даже пугающее своей смелостью; если не во всём можно согласиться с Вами, то нельзя не признать самостоятельной силы. Словом, угодить на Вас не легко, и тем мне приятнее было приобрести в Вас доброжелателя новому моему труду. Ещё бы приятнее мне было, если б Вы не рикошетом, а прямо сказали и о моих промахах, о том,

что подействовало невыгодно. Особенно полезно бы было мне теперь, когда я желал бы попробовать ещё раз перо над одной давно задуманной штукой» (*имеется в виду «Обрыв»*).

Откликнулся и Добролюбов: «Да пока лежит один, так ещё ничего; а как придёт Тарантьев, затёртый, Иван Матвеевич – брр! Какая отвратительная гадость начинается около Обломова. Его объедают, опивают, спаивают,.. разоряют его именем мужиков... Он всё это терпит безмолвно...» – В предупреждение неуместных восторгов относительно человеческих качеств мягкосердечного, обаятельного Обломова критик делает вывод: «Нет, нельзя так льстить живым, а мы ещё живы, мы ещё по-прежнему Обломовы. Обломовщина никогда не оставяла нас...» [7].

По первым главам критик ещё не успел составить полного представления о великом романе. Однако с момента выхода «Обломова» термин «обломовщина» утвердился в сознании общества, с одной стороны, как синоним безволия, лени, ничегонеделанья, общественной индифферентности, с другой – как реквием по уходящей деревенской Руси.

Вновь обострились цензурные гонения на литературу, и Гончаров в 1860 г. подал в отставку. Некоторое время он редактировал официальную газету «Северная почта», поддерживая правительственные реформы, в том числе и по крестьянским вопросам. И опять поступает на службу в Цензурный комитет. С 1863 г. он состоит в Совете по делам книгопечатания, с 1865 г. – в Главном управлении по делам печати. Лишь в 1867 г. Гончаров оставил службу. Государственная деятельность, замедлив работу над «Обрывом», повлияла на содержание и основные мотивы романа. Должность цензора позволила ближе познакомиться с народившейся прослойкой интеллигенции – «патриотической» и «либерально-демократической», убедиться в её непостоянстве, в переметчивости, недобром отношении к преданиям старины, древней истории России.

Продолжая исследовать психологию обломовщины, Гончаров в «Обрыве» [8] показал, что она никуда не делась, не ушла в небытие, по-прежнему является отличительным признаком разлагающегося дворянства. В образе одного из героев на

следующем историческом этапе вновь представлен родственник *Бабушки* Борис Павлович Райский, приехавший отдохнуть в своё имение из Петербурга. Молодой помещик обладает многими талантами: он и подающий надежды живописец, и сочинитель романа, и тонкий ценитель искусства и музыки. Но безволие, стихийная разбросанность приводят к бесплодности его усилий. Подобно Обломову, он тоже «лишний человек», у них обоих есть знаменитые предшественники – Онегин и Печорин.

Взор Гончарова обращён на фундаментальные, глубинные процессы эпохи – разрушение патриархальных устоев напористым новым поколением заодно с укоренившимися обрусевшими немцами – Штольцами. Все они, разные по хватке и личным устремлениям, одержимы «переменами», незаметно вытесняя на обочину из семейно-родовых кланов благодушных дворян, того же Илью Ильича с кроткой «голубиной душой» и престарелых «бабушек». Происходит подспудное разрушение прежних основ жизни.

Волохов – один из претендентов на любовь лучших женщин и власть над людьми. Приятель Райского так отзывается о нём в письме: «Кто же, спросишь ты, этот Омар? – Марк Волохов зовут его: для него нет ничего святого в мире... У него, как я с ужасом узнал, к сожалению поздно, есть скверная привычка: когда он читает книгу, то из прочитанного вырывает листик и закуривает сигару или делает из него трубочку и чистит ею ногти или уши. <...> Этот Волохов – чудо нашего города. Его здесь никто не любит, и все боятся. Что касается до меня, то я не могу не любить его, да и не бояться не могу. Он то фуражку дорогой снимет с меня и наслаждается, если я не замечу, то ночью застучит в окна. Зато иногда вдруг принесёт бутылку отличного вина или с огорода притащит (он у огородника на квартире живёт) целый воз овощей. Он прислан сюда на житьё, под присмотр полиции, и с тех пор город – нельзя сказать, чтоб был в безопасности» [9].

И такого человека полюбила Вера! Уж и впрямь: страсть слепа... И её бабушка бессильна. А ведь Татьяну Марковну величают так неспроста: *Бабушка*. Он выросла из любимой старины: и присловья, и повадки у неё старинные, для всех знакомых она

– *Бабушка*, не для одной только внучки Веры. И вот *Бабушка* вынуждена терпеть.

Образ Веры – подлинное открытие Гончарова. Возможность любви, этой жертвенной, всеохватывающей страсти, угадывается в молодой женщине сразу, как только она оказывается в конфликтной ситуации. Её любовь к Марку Волохову продиктована деятельным чувством, жадной изменить, облагородить «чудаковатого» человека. Обладающий обозлённым умом «вечного критика», в безверии он не находит себе достойного применения... Вера потянулась к нему, хотя ей чужд нелепый вызов Марка моральным правилам с претензиями на какую-то прогрессивную «программу»... Гончаров воссоздаёт взрыв, смятение сердечных чувств молодой женщины, поэтически возвышая её безрассудную любовь.

«Бабушка могла предостеречь Веру от какой-нибудь практической крупной ошибки, защитить её от болезни, от грубой обиды, вырвать, с опасностью собственной жизни, из огня: но что она сделает в такой неосязаемой беде, как страсть, если она есть у Веры.

Бабушка, бесспорно умная женщина, безошибочный знаток и судья крупных и общих явлений жизни, бойкая хозяйка, отлично управляет своим маленьким царством, знает людские нравы, пороки и добродетели, как они обозначены на скрижалях Моисея и в Евангелии.

Но едва ли она знает ту жизнь, где игра страстей усложняет людские отношения в такую мелкую ткань и окрашивает в такие цвета, какие и не снятся никому в мирных деревенских затишьях...» [10].

Райский тоже влюблён в красавицу Веру, но не умом, как его приятель-соперник Волохов, а «художнической страстью». Раздумывая над образом, Гончаров скажет: «Таких людей, как Райский, наделённых избытком фантазии, – много. Художники почти все такие, с тою разницею, что они трудом и муками готовились к своему делу, – и у них фантазия ушла в творческие произведения, а у Райского тратилась на пустяки: частью на любовь, на собственные романы его жизни, частью на намерения и попытки рисовать, сочинять музыку, заниматься литературой, – но небрежное воспитание и отсутствие нужды и необходимости труда помешали ему овладеть техникой того или другого искусства

или серьёзно подготовиться к литературе, чего даром не даётся» [11].

Циничный Марк однажды «подружески» сказал Райскому: «Нет, вы ничего не сделаете, и не выйдет из вас ничего, кроме того, что вышло, то есть очень мало. Многих этаких у нас было и есть: все пропали или спились с кругу. Я ещё удивляюсь, что вы не пьёте: наши художники обыкновенно кончают этим. Это всё неудачники!

Он с усмешкой подвинул ему рюмку и выпил сам.

<...> Рано утром лёгкий стук в окно разбудил Райского. Это Марк выпрыгнул в окошко.

«Не любит прямой дороги!..» – думал Райский, глядя, как Марк прокрадывался через цветник, через сад и скрылся в чаще деревьев, у самого обрыва» [12].

С Марка и взятки гладки, он оригинал: прыгает в окно, тайком брошюрки, подсовывает листовки. Обзывает учителя-словесника «ослом» за любовь к сочинениям Карамзина и Пушкина. По его мнению, «в гимназии плесень завелась»: кое-кто читает «Саллюстия, Ксенофонта да Гомера с Горацием», которые заслуживают лишь насмешки. Фрондирующий нигилист...

Женским чутьём Вера догадывается: сгорая, по неопытности влюбилась, в их отношениях с Марком есть что-то недозволенное, преступное. И многое позволяет Марку, но Райскому не прощает даже платонического поклонения своей красоте, жажду воображаемой любви относит к «преступлению».

«Вы даже не понимаете, я вижу, как это оскорбительно! Осмелились бы вы глядеть на меня этими «жадными глазами», если б около меня был зоркий муж, заботливый отец, строгий брат? Нет, вы не гонялись бы за мной, не дулись бы на меня по целым дням без причины, не подсматривали бы, как шпион, и не посягали бы на мой покой и свободу! Скажите, чем я подала вам повод смотреть на меня иначе, нежели как бы смотрели вы на всякую другую, хорошо защищённую женщину?»

Ответ Райского в духе привычных романтических мечтаний: «Красота возбуждает удивление: это её право...» [13]. Гений Гончарова-романиста проявил себя в филигранном воспроизведении любовных страстей, проповедуемых новыми героями

как игра воображения, любовь для любви, подобно искусству ради «чистого искусства». Такая игра в любовь крайне опасна абсолютной безнравственностью – и вряд ли кому, всецело увлечёвшемуся ею, удержаться на краю обрыва. Гончаров создал не только роман *Пробуждения*, как он писал, но и роман-прозрение грядущей катастрофы. Вера сумела устоять на краю пропасти; рьяных последователей Марка поглотил неумолимый Молох страстей.

Получив отпор, Марк Волохов «готов был изломать Веру, как ломают чужую драгоценность, с проклятием: «Не доставайся никому!» <...> Он «злился от гордости и страдал сознанием своего бессилия. Он одолел воображение, пожалуй – так называемое сердце Веры, но не одолел её ума и воли. В этой области она обнаружила непреклонность, равную его настойчивости. У ней был характер. И она упрямо вырабатывала себе из старой, «мёртвой» жизни крепкую живую жизнь – и была и для него так же, как для Райского, какой-то прекрасной статуей, дышащей самобытною жизнью, живущей своим, не заёмным умом, своей гордой волей.

Она была выше других женщин. Он это видел, гордился своим успехом в её давать ей свой свет, но кто-то другой, её вера, по её словам, да какой-то поп из молодых, да Райский с своей поэзией, да бабушка с моралью, а ещё более – свои глаза. Свой слух, тонкое чутьё и женские инстинкты, потом воля – поддерживали её силу и давали ей оружие против его правды, и окрашивали старую, обыкновенную жизнь и правду в такие здоровые цвета, перед которыми казалась и бледна, и пуста, и фальшива, и холодна – та правда и жизнь, какую он добывал себе из новых, казалось бы – свежих источников» [14].

Натуре Веры, как и Ольги Ильинской, претила плотская, безнравственная могла не уступить любви к нему обыкновенной женщины Агафьи Пшеницыной, умеющей вкусно готовить, стирать бельё, ухаживать за больным и, главное, *жалеть*, то есть любить. Так же и лихорадочная любовь Веры к Волохову, с переменным увлечением Райским, не могла не остыть и обратиться к сдержанному Тушину, умеющему быть мужчиной и ждать. Для кого любовь – страсть, для кого – смысл жизни, сама жизнь. Для Райского страсть – это счастье,

для Веры – нечто большее, нежели счастье, это – жертвенность, служение. Гончаров, знаток женского сердца, стал и непревзойдённым знатоком современной ему действительности. Женщина в его представлении – двигатель всего, что происходит в истории семьи, общества, государства.

3

Выше было сказано, что фигура Волохова, обрисованная будто с натуры, вызвала неодобрение «передовой общественности». Демократическая журналистика и критика стали демонстрировать сплочённую беспощадность к роману «Обрыв». Щедрин в статье «Уличная философия» [15] не увидел в произведении «движения жизни». В персонаже Волохова сатирик высмеял «бытовой нигилизм», с помощью которого романист якобы намеренно изобразил чёрными красками молодое поколение... Критик «Вестника Европы», где печатался «Обрыв», заявлял: автор отстал от жизни, не знает нового времени и новых людей.

Вопреки подобным суждениям Гончаров издал роман отдельной книгой и усомнились в необходимости предисловия, и по совету друзей он снял его. В декабре 1869 года Гончаров пишет Н.М.Языкову: «Посмотрите, как дурно приняли меня новые люди, приняв портрет Марка Волохова на свой счёт! <...> За Райского не бранят, что я его не пощадил; отчего же так заступились за Марка? Ведь я отрицательно отнёсся к крайностям и того и другого: отчего же об одном можно, а о другом нет?» В «Предисловии к роману «Обрыв» (опубликовано при Советской власти, в 1938 г.) Гончаров сожалел, что нет уже рядом Белинского и Добролюбова, они бы разглядели в трёх романах «...одно огромное здание, одно зеркало, где в миниатюре отразились три эпохи – старой жизни, *Сна и пробуждения*, и что все лица – *Адуев, Обломов, Райский* и другие составляют одно лицо, наследственно перерождающееся – и в *Бабушке* отразилась вся старая русская жизнь с едва зеленеющими свежими побегами – Верой, Марфенькой ...» [16].

Определив диагноз общества, писатель указал на заразную болезнь перерождения, способную извести *Бабушку*, где подточить, где переиначить на свой лад «зеленеющие побеги». При всеобщем гвалте разумные доводы не воспринимались.

(Как известно, впоследствии цепкая поросль «волоховых», в содружестве с другими «пассионариями», проявила не лучшие склонности своего социально-психического типа. Об этом вопиют факты на протяжении истории России второй половины девятнадцатого и двадцатого веков).

В статье «Намерения, задачи и идеи романа «Обрыв» Гончаров доказывал: современное лицо, расплывшееся в разных видах <...> ибо хуже Волоховых быть ничего не могло. Все, даже порядочные люди, из новых поколений, найдя в портрете Волохова сходство, напали на меня, – конечно, потому, что не желали на него походить. Они жаловались, зачем я изобразил такого уродца, не найдя в нём ничего хорошего. Но если б я нашёл хоть одну черту хорошую, Волохов был бы уже не Волохов, а другое лицо...» [17].

Как это звучит современно! Особенно в свете событий на юго-востоке «волоховыми» нынешние осквернители законов и общепринятых норм –исчадия ада. Расплывшиеся «уроды» в пепел превращают жизни, разжигают страсти, кодируют – и нормальные люди вынуждены брать в руки оружие, убивать друг друга. Сумасшествие охватывает мир. Кажется, из порочного круга нет выхода. Никто не хочет признать за собой вину, остановиться, покаяться...

Иван Александрович ещё застал время, когда в Симбирске и по берегам Волги, в той же Малиновке, имении *Бабушки*, олицетворяющей Россию, преклонные старцы будоражили слухи «про Пугача», вспоминая о казачьей вольнице, жестоких казнях. В романе и Волохов страшит обывателей грозными тенями Стеньки Разина и Емельяна Пугачёва, но сам исподволь готовится занять место народных мстителей. Невероятная метаморфоза под прикрытием революционных лозунгов...

Во власти наваждения влюблённая Вера в последний раз хотела совершает «падение» и, как честная женщина, мучится, приводит в отчаяние Райского и *Бабушку*. Волевой характер и отрезвление Веры, «выздоровление» её бабушки, отъезд Райского с приятелем в Италию, предстоящая поездка на отдых за границу Веры и Тушина – всё это едва намеченный просвет во тьме. Вера отвергла Марка с домогательствами временной, ни к чему не обязывающей любви. Такая любовь ей не нужна. Но это

отнодь не свидетельство победы добра над злом. Марк жив. С ницшеанской философией избранного превосходства он никуда не исчезает. Полной победы нет, есть обнажившийся раскол. Как истинный реалист Гончаров, не давая никаких социальных рецептов, предоставляет современникам самим оценить создавшееся положение.

4

В 1872 году писатель создаёт шедевр – статью «Мильон терзаний» о комедии Грибоедова «Горе от ума». Анализ комедии привёл его к мысли, что главный персонаж Чацкий отнодь не Дон-Кихот, как принято было думать; Чацкий страдает не только от ума, но «ещё более от оскорблённого чувства», а это далеко не одно и то же. Оскорблённым чувством страдал и Гончаров. В минуты душевных мук он писал для себя: «Иногда, когда ясно и свежо на дворе <...> вдруг внутри проснётся позыв к перу, но – Боже мой – лишь только подумаю, сколько горя принесло мне это перо, у меня холодеют руки, падают нервы и дух, и с ними перо» [18].

Ф.М. Достоевский в одном из писем за 1876 г. рассказывал: «Я на днях встретил Гончарова, и на мой искренний вопрос: понимает ли он всё в текущей действительности, или кое-что уже перестал понимать? – он мне прямо ответил, что многое «перестал понимать». Конечно, я про себя знаю, что этот *большой ум* не только понимает, но и учителей научит <...> он, разумеется, – не то, что не понимает, а не хочет понимать. «Мне дороги мои идеалы и то, что я так излюбил в жизни, прибавил он, я и хочу с этим провести те немного лет, которые мне остались, а штудировать этих (он указал мне на проходившую толпу на Невском проспекте) мне обременительно, потому что на них пойдёт моё дорогое время...» [19].

В 1879 г. Гончаров завершает крупную литературную работу «Лучше поздно, чем никогда», которую обозначил как «критические заметки, анализ моих сочинений, т.е. объяснение моих авторских задач, как я их сам понимаю». Писатель рассматривает своё творчество в связи с русской общественной жизнью середины XIX века. Заявив, что в романах «Обыкновенная история», «Обломов» и «Обрыв» каждый из трёх главных персонажей воплощает важнейшие черты трёх эпох русской истории, далее он

теоретически обосновывает два типа творчества – «бессознательное» и «сознательное». По его мысли, к бессознательному творчеству можно отнести «Необыкновенную историю», к сознательному – «Обломов» и «Обрыв», и все три вещи исполнены фантазии, местами фантазмагии.

В 1880-е годы Гончаров выпускает в свет первое собрание своих сочинений. Он не сдавался, не переставал писать, много печатался – и бился в глухую стену, не находя прежнего понимания. В письме из Усть-Нарвы 22 июля 1887 г. он пишет Толстому:

«Как писателя Вас ценят высоко и свои, русские, в том числе, конечно, и я, и чужие, нерусские люди. Но в те ещё дни, когда я был моложе, а Вы были видел и признавал в Вас *человека*, каких мало знал там, почти никого, и каким хотел быть всегда сам.

Теперь я уже полуослепший и полуоглохший старик, но не только не изменил тогдашнего своего взгляда на Вашу личность, но ещё более утвердился в нём. Если этот взгляд мой не превратился во мне в живое дружеское чувство, то это с моей стороны только потому, что между Вами и мною легла бездна расстояния и постоянной разлуки».

Письмом из Усть-Нарвы от 2 августа 1887 года Гончаров уведомляет Толстого: «Добрый, милый, глубокоуважаемый граф Лев Николаевич.

Меня несказанно порадовало Ваше письмо, достигшее сюда рикошетом через Петербург, откуда мне его прислали.

<...> Вспоминая Ваши последние произведения: «Чем люди живут», «Два старика» и «Три старца», также и «Власть тьмы» – я окончательно остановился на последнем мнении и полагаю, что Вы в письме Вашем говорите о нём, то есть о круге читателей из народа. Эти Ваши вещи проникнуты глубокой любовью к нему и учат *любить ближнего*. Их и не простой народ прочтёт сквозь слёзы: так прочёл их я, и точно так же прочли их, как я видел, женщины и дети. Между теми и другими, то есть женщинами и детьми, и в высшем кругу много «простого народа». Такие, любовью писанные страницы – есть лучшая, живая и практическая проповедь и толкование главной евангельской заповеди.

«Власть тьмы» – сильное произведение: художественную сторону его ценят

немногие, тонко развитые люди, большинство же читателей не понимают, многие даже отвращаются, как от напитанной слишком сильным спиртом склянки. Они не выносят крепкого духа. Я высоко ценю эту вещь».

Общественно-политическая жизнь 60-80-х годов – с «разумным эгоизмом», «мужичком демократизмом», «хождением в народ» и народовольчеством Гончарова не волновала. В ответ на предложение Толстого писать для народа он ответил ему: «Вы правы – это надо делать. Но я не могу: не потому только, что у меня нет Вашего таланта, но у меня нет и других Ваших сил: простоты, смелости или отваги, а может быть, и Вашей любви к народу. Вы унесли смолоду всё это далеко от городских куч в Ваше уединение, в народную толпу. А я весь уже разбросан, растаскан. Так сказать по клочкам, и только разве сохранил некоторые дорогие принципы и убеждения...»

Короче говоря, вежливо отказался писать о народе – в том смысле, как его понимал друг Толстого В.Г.Чертков, хотя народ Гончаров знал не хуже последнего.

Письма Толстого попадают к Гончарову «рикошетом». А всё же: где подлинники? Кто их утаил либо кто уничтожил, и к кому они ненароком попали? Наконец – может, они затерялись в бумагах, где-то сохранились? Вопросов много. Над этим бьются архивисты и – безрезультатно.

В другом, не сохранившемся письме от 9 марта 1888 г., Гончаров пишет Толстому:

«...Я просил Вас в письме прочесть только моё предисловие к «Слугам» (в «Ниве»), которое откровенно объясняет, почему я не мог ничего писать о народе и для народа, которого быт, нравы, нужды, дела и страсти известны мне только понаслышке. Не знаю, пробежали ли Вы это предисловие и показался ли я Вам прав или же нет.

Но Вы, неожиданно для меня, прочли в «Вестнике Европы» и мои воспоминания «На родине» – и одобряете их. Мне всё думается, не по доброте ли и не по снисхождению ли к старику делают это. И многие другие тоже хвалят. А я сам немного совестился показаться в печать с такими бледными и бессодержательными рассказами. Ан, вышло ничего. Старьём немного отзывается: как будто сидел-сидел дед на месте, глядя на пляску молодёжи, да вдруг не утерпел, вспомнил старину и пропальсал гротфатер. Конечно, ему хлопают. <...> Я,

читая мартовскую книжку «Вестника Европы», статью Щедрина «Тётенька Анфиса» [20], вспомнил о Вас. Там есть помещик, муж этой тётеньки, варвар, зверь. Он засёк женщину до смерти и попал под уголовный суд. Ему грозит каторга, но жена советует ему умереть, то есть схоронить под своим именем умершего мужика, а самому кончать век мужиком. Он исполнил это и попал в настоящую каторгу. Жена вымещает на нём всю злобу за его прежние над ней истязания, держит его в чёрном теле, мучает, потешается. Ужасно! Какую бы потрясающую, шекспировскую, но чисто русскую драму сделали бы Вы, Лев Николаевич, из той пытки: пожалуй, превзошли бы «Власть тьмы».

Толстой воспользовался советом и в отдельных народных рассказах использовал подсказанные Гончаровым темы.

5

Райский, давно мечтавший изваять прекрасный бюст Веры – как символ «вечной красоты природы и искусства», будет с друзьями устраивать весёлые застолья, колесить по Европе в поисках «окаменелых преданий», хвататься за все виды искусств, за писание романа «Вера», пока всё ему не надоест. Как бывало и раньше, бросит незавершённое и когда-то вернётся домой, «в свою Малиновку». Вернётся, чтобы, может быть, навестить или похоронить *Бабушку*, принять наследство либо оприходовать дивиденды с имения.

Заканчивается «Обрыв» на щемящей ноте, воображением-предчувствием чего-то грандиозного и неразгаданного: «За ним (*Райским*) всё стояли и горячо звали к себе – его три фигуры: его Вера, его Марфенька, бабушка. А за ними стояла и сильнее их влекла его к себе – ещё другая, исполинская фигура, другая великая “бабушка” – Россия».

Отдавая дань Обломову, добродушному помещику, Гончаров наделил его округлым лицом и мягкими манерами, гармонирующими со всем укладом русской жизни. Тем не менее обломовщина – главная причина, погубившая любовь Ильи Ильича и Ольги Ильинской, в чём они... признавались сами! Но это не только социальное явление, связанное с помещичьим (феодалным) жизнеустройством, как односторонне пытались трактовать революционные

критики Н.А. Добролюбов, Н.Г. Чернышевский и Д.И. Писарев.

Проблема имеет общечеловеческое значение. Обломовщина как особый психофизический тип народного мышления и поведения (суть не в названии термина) известна древним грекам, например, Гомеру, и с библейских времён. Словом, обломовщина свойственна не одним русским.

Мир поддерживается равновесием покоя и движения. С нарушением равновесия наступают хаос и смута. Мыслящий человек знал о законах мироздания, знал о конце жизни (движения) и неизбежности смерти (вечного покоя), поэтому задавался вопросом: «Для чего жить и трудиться?» Обломов предпочёл труду лень и покой. Просвещённый коммерсант Андрей Штольц раньше по навязанному шаблону рассматривался как антипод Обломову, отрицательный персонаж. Не совсем верно. Неустанный труд и преобразования Штольца преследовали и положительные цели. Его деятельность – движение, создающее равновесие в соседстве с обломовщиной – покоем. Для устойчивости мирной жизни требовалось соблюдение меры с обеих сторон.

Что случится после резкого сдвига в равновесии между жизнью-покоем и жизнью-движением, нам хорошо известно из истории. Гончаров не вдавался в политические и социальные аспекты противоборствующих течений. Он был выше всякой политики. Его упрекали в апологии покоя и старины, а он, убеждённый христианин, шёл к познанию истины твёрдой дорогой и, к горечи своей, предугадал негативное развитие мировых событий.

Гончаров первым из отечественных и западных писателей раскрыл природу и смысл обломовщины, этого универсального мирового явления. Ныне его роман всё чаще становится предметом изучения европейских, азиатских и американских исследователей. Наши пока, за редкими исключениями, раздумывают.

Нравственные уроки и прозрения Гончарова, предвзято подвергнутые остракизму, сегодня как никогда актуальны. Однако нет пророка в родном Отечестве. Они будут осмыслены... неизвестно когда, и то не вполне и не всеми, и будут ли? Об этом с особенной болью думаешь в нынешние тревожные дни.

...Незадолго до кончины, подобно Гоголю, в приступе безысходности Иван Александрович сжёг всё написанное им в

последние годы. Что он испытывал в те роковые минуты – неумолимую беспощадность времени, разочарование в благородных идеалах молодости... страх перед уходом? Это навсегда останется тайной.

Примечания:

1. Гончаров И.А. Сочинения в 8 томах. М.: Художественная литература, М., 1977–1980. Т. 6. С. 453.
2. Белинский В.Г. Собрание сочинений. Т. XII. С. 352.
3. Гончаров И.А. Указ. соч. Т. 1. С. 190.
4. Там же. С. 327.
5. Там же. С. 324.
6. Цит. по: Время. 1862. № 11. С. 17–18.
7. Добролюбов Н. Собр. соч. Л., 1962. Т. 4. С. 339.
8. См.: Вестник Европы. 1869. № 1–5.
9. Гончаров И.А. Указ. соч. Т. 5. С. 126.
10. Гончаров И.А. Указ. соч. Т. 6. С. 239.
11. Там же. С. 460.
12. Там же. С. 284.
13. Там же. С. 348.
14. Там же. С. 265–266.
15. Цит по.: Отечественные записки. 1869. № 6.
16. Гончаров И.А. Указ. соч. Т. 6. С. 446.
17. Там же. С. 463–464.
18. «Звенья». М., 1935. Т. 5. С. 759.
19. Достоевский Ф.М. Письма. Т. III. М., 1934. С. 206.
20. См. восьмую главу «Пошехонской старины» М.Е. Салтыкова-Щедрина.

Л.Н. Дорошенко

ОТРАДНЕНСКИЕ «ВОЗДУХА»

Заметки о земле и людях

Куда уходят с этих “воздухов”.
Нельзя землю бросать.
Нельзя золото бросать.
Ведь это золото, “золото”.

В.А. Солоухин
«Владимирские просёлки»

Известный русский писатель Владимир Алексеевич Солоухин (1924–1997), видный представитель «деревенской прозы», в середине 50-х годов прошлого века вместе с женой предпринял пеший переход по родной Владимирщине. Неспешно передвигаясь от деревни к деревне, он наблюдал послевоенную жизнь советских крестьян, а путевые записки стали основой его книги «Владимирские просёлки». Один из его героев удивлялся поступкам его земляков, уходящих в город от родных изб и полей, где такие прекрасные «воздуха». По аналогии и данная работа приобрела это слово: «воздуха», потому что такой же болезнью переболела вся сельская глубинка России, в том числе и Кубань. А как это отразилось на людях и населённых пунктах Отрадненского района

Краснодарского края по мере сил и возможностей будет раскрыто в данных заметках. В частности, большой интерес вызывают исчезнувшие населенные пункты, названия которых еще помнят жители старшего поколения, а их аборигены с тоской вспоминают свою малую родину, расселившись в разных уголках СССР.

Справедливости ради, надо заметить, что еще в 1989 году через районную газету «Сельская жизнь» знаменитый отрядненский краевед Михаил Николаевич Ложкин обращался к жителям таких поселений, чтобы они присылали воспоминания о всех мало-мальских событиях несчастливых хуторов и сёл. К сожалению, размаха почин не получил.

Через четверть века эту тему включили в план работы члены Отрядненского районного общества историков-архивистов. И вот некоторые результаты поисков фактов, документов и встреч с очевидцами.

Самые первые российские населенные пункты в границах современного Отрядненского района появились чуть больше полутора веков назад, в конце Кавказской войны. Заселение шло вдоль рек Урупа, Большого и Малого Тегиней путем основания военизированных казачьих поселений-станиц. Первым стационарным населенным пунктом стала станица Попутная, основанная в 1856 году. Затем, в течение нескольких лет, прибавились станицы Отрядная, Спокойная, Подгорная, Бесстрашная, Удобная, Передовая, Надёжная. Кстати, названия станиц, навеянные некой романтикой и сентиментальностью давались отнюдь не произвольно, а по предложениям в главном штабе Кавказской армии и утверждались военным министром, а потом только подписывался приказ императором [1].

Конечно, поселенцы пришли не в пустыню. Благодатнейшие земли Северного Кавказа осваивались людьми с древнейших времен. А в описываемый период здесь жили абазинские племена. Пионер освоения и летописания нашей территории бригадный адъютант Урупской бригады, на тот момент сотник, Матвей Иванович Саньков, писал, что потесненными соседями были племена Тамовское и Кызылбековское [2]. Большая часть их ушла в Турцию, меньшую выселили на равнины. Отклики далеких событий остались в названиях двух аулов в Карачаево-Черкесии – Старокувинский, Новокувинский (река Кува – правый приток Урупа в районе х. Ильич).

Да и в топонимике объектов района остался явно не славянский след. Уруп, Тегинь, Бей-Мурза-Чехрак, Сара-Кулак, Кунтимес, Джелтмес.

Кстати, семейный хутор Саньковых благополучно дожил до наших дней и до сих пор называется по фамилии его основателя.

Заселение станиц проходило по жребии за счет приписных казаков, переселяемых из ранее заселенных территорий Кубани. По данным статистической переписи на 15 декабря 1875 года в построенных и заселенных 7 крупных станицах было 19952 чел.

Таблица № 1 [3]

Наименование станиц	Число дворов	Население		
		Всего	Мужчин	Женщин
Попутная	329	2715	1311	1404
Отрядная	374	4166	2403	1763
Удобная	326	2831	1459	1372
Передовая	259	2149	1124	1025
Спокойная	298	2699	1388	1311
Подгорная	304	2393	1195	1198
Надёжная	435	2999	1570	1429
Итого:	2325	19952	10450	9502

И это были почти 100% люди казачьего сословия. А казак – это военный землепашец или сельский воин. Земля и служба у него едины. До 21 апреля 1869 г. (когда издано было «Общее положение о поземельном устройстве станиц») земля не была распределена, и каждый казак распаивал столько земли, сколько в состоянии был обработать. Положение же требовало распределение земли на паевые наделы. Поэтому произвели межевание общественных земель по станицам – юрты [4].

Из таблицы 1 видно, что за полтора десятка лет в семи станицах (без ст. Бесстрашной) уже проживало около 20 000 человек. А им всем была нужна земля – вековая мечта хлебопашцев. Плодородной земли в Поурупье было предостаточно. Желаящих же пожить в местности с молочными реками и кисельными берегами стало гораздо больше после отмены крепостного права (1861 г.), окончания Кавказской войны (1864 г.) и, особенно, после ввода закона от 29 апреля 1868 года, позволившего российским подданным – не

казакам приобретать существующие на войсковых землях дома и всякого рода строения, не испрашивая согласия войскового начальства. Но земли должны были оставаться казачьей собственностью, а за пользование недвижимостью бралась ежегодная посаженная плата. Так появились «иногородние», которые делились на коренных и пришлых. К первым причислялись все те, кто имел оседлость на казачьей земле на протяжении двух поколений и дольше. Остальные считались временными жителями. В рассказе Л.Н.Толстого «Много ли человеку земли нужно?» крестьянин Пахом покупал землю у башкир за 1000 рублей столько, сколько он в состоянии обежать за световой день. Правда, такой вольницы на Кавказе не было, да и кончилась купля трагически, хотя в «Занимательной геометрии» Я.И.Перельман подсчитал, что Пахом отмерил себе таким образом 8 000 десятин. Конечно, казачьи наделы были гораздо скромнее, и на один надел приходилось 7-10 десятин. В каждой станице по-разному.

Молодой казак, которому исполнилось 17 лет, надел получал пропорционально юртовой земле и числу казаков в станице. Эта земля не являлась личной собственностью, а принадлежала станичному обществу – юрту и находилась в пожизненном пользовании.

Своеобразием землепользования в казачьих областях являлся аграрный консерватизм, где господствовали общины. Недостаток земли у иногородних компенсировался арендой её у казаков, зачастую на кабальных условиях.

Аренда земли получила распространение в трёх видах: 1) единоличная аренда, характерная в основном для богатых крестьян; 2) артельная аренда или «компанейская»; она была популярна в среде середняков и бедняков, у казаков (около 27 % арендованных земель обрабатывались казаками в «супряге»; 3) при этой аренде предусматривалась выплата частью урожая (скопщина) [5].

Территория современного Отрадненского района в Кубанской области (с 08.02.1860 г.) входила в Баталпашинский и Лабинский отделы. Земли на правом берегу Урупской гряды от Попутной и за Отрадную были казёнными. На казённых землях Баталпашинского уезда (с 1869 по 1888 гг. отделы были уездами) в 60-х годах основаны были русские селения Ивановское,

Казьминское и др. В «Памятной книжке Кубанской области» на 1874 г. (Екатеринодар, 1873. С. 227) было указано, что Александр II пожаловал полковнику Крым-Гирей Гусарову участок в 3190 десятин 853 квадратных сажен. Впоследствии эти земли были выкуплены и образовано село Гусаровское. Таким образом были устроены и другие соседние поселения: с. Братко-Опочиновское, с. Воскресенское, с. Пискуновское, х. Розановский, х. Троицкий, с. Благодарное, х. Каневский, х. Ясная Поляна. Все их жители были крестьяне-иногородние. Административно правобережные села и хутора входили в Казьминскую волость Баталпашинского отдела. Там находились владения крупных землевладельцев: братьев Мазаевых, Макеевых, Стояловых, Стукановых, которые оставили на нашей земле большой след. Так, братья Мазаевы вывели ценнейшую породу «мазаевских» овец, ставшую основой для советских меринсов.

Е.Д. Фелицын в «Списках населенных пунктов Кубанской области» (Сборник сведений о Кавказе. Тифлис, 1885. Т. VIII) сообщает, что только вокруг станицы Отрадной на 1885 год на землях общинного владения, а так же на частных владельческих участках по рекам Уруп, Большая и Малая Тегинь, при реках Грязной и Капустинной следующие жители станицы и иногородние имели хутора: Черкасов и К°, Башкатов, Шайлов и К°. Баев, Макеев, Лоов, Ногай, Жандаров и Мазаев. Большинство хуторов сейчас трудно идентифицировать, но остается подтверждение того, что цивилизованное освоение земель проходило интенсивно. На карте, составленной в 1902 г. Н.С. Иваненковым юрты 8-ми основных станиц имели 196468 десятин общественных казачьих земель.

Таблица № 2

№ п/п	Наименование станиц	Количество общественных земель (дес.)
1.	Попутная	22 877
2.	Бесстрашная	23 762
3.	Подгорная	29 241
4.	Надёжная	20 950
5.	Спокойная	18 741
6.	Удобная	24 209
7.	Передовая	29 471
8.	Отрадная	27 217
	Итого:	196 468

На месте нынешнего села Гусаровского на карте обозначены ничего нам не говорящие названия селений Энгеим, Новоалександровское. Чуть дальше экономии Мазаев и Макеев. Возле Отрадной выделены три хутора: Гарбуз, Винзавод, Беседин.

Юрты станиц Подгорной и Спокойной тянутся через современные земли Маякского поселения к речкам Синюха и Грязнуха, где цепочной тянулись Синюхинские хутора, из которых впоследствии образуются станицы Подгорная-Синюха и Спокойная-Синюха.

Ниже станицы Надёжной по реке Малый Тегинь располагались Надёженские хутора, где позже станет станица Малотегинская (обратите внимание на прежнее её написание).

В книге Н.Н. Илющенко «История станицы Подгорной Краснодарского края» (Волгоград, 1988) упоминаются подгорненские дореволюционные хутора: Щелканка, Озерный, Казачий, Голубянка, Почтарский, Школьный. Хуторов было много вокруг каждой станицы. Часто они не носили официального характера, так как появлялись на месте кошей, выпасов, полевых стоянок, но, тем не менее, они существовали.

В Отраденском краеведческом музее есть сведения, собранные бывшим председателем колхоза «Путь к коммунизму» Фроловым Федором Константиновичем (от 29.06.1987 г.), где он приводит воспоминания об образовании некоторых хуторов левобережья Урупа:

1) х. Красные Горы: земля принадлежала до 1917 г. офицеру Булгакову. Было два кирпичных дома. Выращивали розы для сбора лепестков (видимо, отсюда название), разводили коз, занимались виноградом;

2) х. Лазарчук: земля принадлежала надёженским священникам, которые сдавали ее в аренду братьям Лазарчук Никифору и Прокофию, живущим в станице Надёжной. Выписывали скот и выращивали его на кошах;

3) х. Романчук: до 1917 г. земля принадлежала офицеру Желесковскому. В хуторе большой дом, где жили его сыновья Петр и Александр. Затем из России приехали братья-арендаторы Романчук Дмитрий и Фома;

4) х. Склярков: земля принадлежала офицеру Скляркову, который жил в Петрограде. Землю сдавал в аренду Рыбалко Яко-

ву и Дмитрию и братьям Гребенюковым;

5) х. Стуканов: земля офицера Беломестного, который жил в Москве, а мать – в станице Отрадной. Землю арендовал переселенец из Харьковской губернии Стуканов Угрей Федотович. Его братья отделились от него и уехали на гору, и там образовали х. Стукановский.

Это записано со слов: х. Красные Горы – Тотликов Лука Гаврилович; х. Склярков – Романчукова Агрипина Поликарповна; х. Стуканов – Рыбалко Прасковья Дмитриевна; х. Лазарчук – Кобелев Василий Васильевич; х. Романчук – Мизин Федор Григорьевич. Примерно по такой схеме рождались хутора – населённые пункты «второй волны».

За счёт миграции иногородних, высокой рождаемости в семьях казаков численность на «нашей» части Баталпашинского и Лабинского отделов была за 100 000 человек. Ведь только в 9-ти станицах и прилегающих к ним хуторах проживало, согласно данным «Кубанского календаря на 1912 год»,– 83 307 человек.

Таблица № 3

Наименование станиц	Число дворов	Население			
		Всего	Муж.	Жен.	В т.ч. временно проживающ.
Попутная	1709	11217	5631	5586	472
Отрадная	2171	13412	7037	6375	1569
Удобная	1472	10662	5315	5347	784
Передовая	992	7290	3680	3610	410
Спокойная	1239	11633	5799	5834	2210
Подгорная	1610	8632	4314	4318	82
Надёжная	1540	9665	4961	4704	695
Малотегинская	962	6297	3103	3194	875
Бесстрашная	684	4499	2239	2260	98
Итого:	12379	83307	42079	41228	7295

Итак, обратите внимание, это только на казачьей части территории, а ещё часть – в Казьминской волости. В приведенной таблице из 12 379 дворов трудно узнать, сколько в станицах было семей коренных иногородних, хотя число временно проживающих (или пришлых) статистически

выделяли. А ведь участь коренных иногородних «владевших усадебными участками, сковывалась такими ограничениями как запрещение свободного строительства, ремонта пришедших в негодность жилых и хозяйственных построек, пользование станичным лесом, выгоном, камышом, водами и т.д.» [6].

Уже в конце XIX века приток иногородних на Кубань привел к тому, что количество семей иногородних (141474) превысило количество семей казаков (126666). В начале XX века численность вневойскового населения относительно казачьего составила 55,4%. Видимо, примерно такое же соотношение было на территории будущего Отрадненского района.

Искусственные ограничения самостоятельности иногородних привели к тому, что в некоторых станицах Баталпашинского отдела было внесено в среднем 3,8% посаженной платы (это налог в пользу станичной администрации), т.е. противоречия, как и в любом другом обществе были.

«В конце мая и начале июня 1907 крестьяне, объединяясь группами до 3 тысяч человек, нападали в районе ст. Отрадной. Эти волнения были подавлены вооруженной силой» [7].

Земельный вопрос России начал решаться аграрной реформой П.А.Столыпина, закрепленного в Указе 9 ноября 1906 г. Правда, в основном это касалось крестьянских хозяйств правобережья Урупа, а казачье население реформы практически не затронули. Рост предпринимательства иногородних сразу же отразился на продуктивности мелкотоварных хозяйств, которые были на треть, а иногда и в два раза эффективнее казачьих. Крупные землевладельцы Макеевы, шедшие в ногу с прогрессом, «приобрели несколько тракторов, легковую машину, оборудовали телефонную станцию, имели электростанцию» [8].

Не вникая в глобальную политику, которая, безусловно, присутствовала, можно подвести итоги первых шести десятков лет нашей малой родины, когда прежде окраинные, тревожные земли Российской империи стали новой житницей государства за счет ввода в сельхозоборот десятков тысяч десятин пашни, когда на этих землях возникли станицы, сёла, хутора с населением более 100 000 человек (это максимальная цифра за все периоды), когда были построены адми-

нистративные здания, церкви, школы, госпитали, банки, магазины, лавки, дороги, мосты, мельницы, маслобойни и т.д. и т.п.

Отрадная стала центром 10 благочиния Ставропольской епархии. Кстати, на нашей территории были два молоканских хутора: х. Новый Ардаган, основанный переселенцами в конце XIX в. из г. Ардаган (Турция) и х. Молоканский (впоследствии с. Благодарное), заселенный выходцами из Таврической губернии в 1909 г. Можно привести впечатляющий список образовательных учреждений станицы Отрадной:

– Отрадное Николаевское одноклассное смешанное училище, обучалось 320 человек;

– Отрадное одноклассное женское училище, обучалось 163 девочки;

– Отрадное иногороднее одноклассное мужское начальное училище, обучалось 46 мальчиков;

– Отрадное южное одноклассное смешанное училище, обучалось 72 человека;

– Отрадное Северное одноклассное смешанное начальное училище, обучалось 86 человек [9]. В Отрадной открыли сначала библиотеку 5-й бригады, а затем библиотеку общества трезвости.

А эти годы ещё были очень беспокойными: Кавказская война, русско-турецкая война 1877–1878, русско-японская война 1904–1905, революция 1905–1907 гг., Первая мировая война. И, тем не менее, люди в это время дышали полной грудью отрадненскими «воздухами». Суть могущества и величия России в развитии присоединённых территорий, а не их колониального грабежа, как это делали западные страны.

Горцы, столько лет воевавшие с северным соседом, стали мирными. Власть проявляла веротерпимость к исламу. Но, к сожалению, этот период завершится мировой войной, двумя революциями, Временным правительством, Гражданской войной, Кубанской советской республикой, денкинщиной, бело-зеленым движением. Этот период требует отдельного рассмотрения, и здесь мы затрагивать его не будем.

Итак, после 3-х лет русской смуты в предгорье пришла советская власть.

Жизнь селян во все времена была и будет связана с аграрной политикой государства. Начало реализации этой политики положил декрет «О земле», принятый на II Всероссийском съезде Советов, основанный

на ликвидации частной собственности с принципами уравнительного распределения и коллективного земледелия. Продублированный местными законодательными актами, декрет рекомендовал раздавать земельные наделы беднейшим слоям населения и обрабатывать их не в одиночку, а объединившись в сообщества, коммуны, товарищества.

Социализации земли на Кубани подверглись частные, церковные, монастырские и офицерские владения, но это вызвало сильнейшее недовольство казачества. «Учитывая нарастание антисоветских настроений, связанных с нежеланием казаков пойти на «поравнивание» земли, ревком 30 июня 1920 года был вынужден принять постановление о том, что земельные хозяйства казачества и крестьянства остаются без изменений».

Но это было временное и недолгое отступление власти перед всеобщим «поравниванием» земли и расказачиванием недовольных. На Кубани в 1917 г. среди иногородних было 57,6% беспосевных хозяйств, а малопосевных (до 5 дес.) – 24,8% [10].

И передел начался, но итоги жадующих не очень впечатлили, потому что «обеспеченность землёю изменилась незначительно. На Кубани в 1917 г. на душу сельского населения приходилось 2,64 десятины удобной для занятий земледелием земли, а в 1923 – 2,87 десятины» [11]. Мало того, в Земельном кодексе РСФСР 1922 года было записано, что собственником земли является Рабоче-Крестьянское государство, а граждане только землепользователи.

Но это, так сказать, прелюдия. Основные земельные баталии впереди. Много метаморфоз пришлось пережить и с юридическим адресом нашей территории. Империю сменила республика. С марта 1920 года Баталпашинский и Лабинский (потом Армавирский) отделы входили в Кубано-Черноморскую область. С февраля 1922 года – в той же области, но в Армавирском округе. Со 2 июня 1924 г. Отрадненский район в Юго-Восточной области, с 16 октября 1924 – в составе Северо-Кавказского края, в 1934 – в составе Азово-Черноморского края (причем в это время выделились Спокойненский и Удобненский районы), с 1937 г. – 3 наших района в составе Краснодарского края. С августа 1953 г. Удобненский и с апреля 1962 г. Спокойненский рай-

оны вновь вошли в Отрадненский район.

После буйных лет революций и войн советская власть приняла в свой актив, согласно «Списка населенных мест Северо-Кавказского края», изданного Северо-Кавказским статистическим управлением в 1925 году, на территории Отрадненского района 65 населенных пунктов с числом дворов 14 116 и населением 75 880 человек (ряды явно поределели). А это 11 станиц (Отрадная, Попутная, Удобная, Передовая, Надёжная, Спокойная, Подгорная, Бесстрашная, Спокойная-Синюха, Подгорная-Синюха) и 54 села и хутора. Хутора стали получать официальный юридический статус.

Рождение хуторов в эти годы связано с образованием коммун и артелей на землях экономии, выселков бывших крупных владельцев. Так, возникли хутора Красный Батрак, Одинцовский, Урожайный, Удобненский, Банатовский, Демьяна Бедного (с 1925 г. – Ленина), Советский Культурник, Кубрань, Муравьи, Ильич, Садовый, Удобно-Грушка, Удобно-Покровский, Красный Берег, Чайкин, Сборно-Пролетарский (ныне Рудь), Дружелюбный, Калинина, Грушка, села Петровское, Банатовское, Ново-Эстоновское. Интересен и национальный состав нашего региона на тот период. Согласно переписи 1926 г., «на Кубани доминировали две национальности: великороссы (русские) – 59,8% и малороссы (украинцы) – 33,1% [12]. Село Ново-Эстоновское и х. Банатовский были заселены эстонцами, переселенцами из Карачаево-Черкессии, но попавшими туда из Прибалтики ещё в конце XX в. С 1937 г. начинается своя отрадненскую историю армянская диаспора.

В российской социологии есть понятие «коренизация» – это политическая и культурная компания советской власти в 20-е – начале 30-х гг., призванная сгладить противоречия между центральной властью и нерусским населением окраин СССР. Одной из разновидностей коренизации была украинизация, которая коснулась и Кубани. Появились украинские школы, издавались украинские газеты и книги.

В нашем районе была ещё экзотическая эстонизация. Но у партии быстро начинается прозрение, и 06.03.1939 г. Постановлением Бюро Краснодарского крайкома ВКП(б) о преобразовании национальных районов и сельсоветов края на основании решения ЦК ВКП(б) от 20.02.1939 г.

о ликвидации и преобразовании искусственно созданных национальных районов и сельсоветов, Ново-Эстонский сельсовет Отрадненского района был переименован в Предгорный [13]. С 1 сентября 1939 г. преподавание в школе велось только на русском языке.

Судьба же самих эстонцев, большей частью мужчин, была ужасна, они были репрессированы. Даже в ст. Подгорной семейная пара учителей-эстонцев Генно подверглась аресту [14]. Потомки эстонцев, вернувшихся на историческую родину, в Таллине на кладбище поставили памятник репрессированным и две гранитных плиты «неперспективным» селам Банатовскому и Ново-Эстонскому [15]. В первое десятилетие советская власть искала варианты организационных форм аграрного производства. И к уже известным общинам, хуторам и отрубам добавила еще коллективные хозяйства. И это на фоне самых разных явлений: продразверстка, продналог, голод 1921–1922 гг., новая экономическая политика и т.д. В районе появилось множество коммун и товариществ по «современной» обработке земли с громкими названиями: «Плуг и молот», «Бийск» (х. Ленина), «Серп и молот» (ст. Попутная).

Но большинство занималось земледелием на своем наделе. А сколько ж земли получали? Из письма в Отрадненский музей Машенко Я.Г. (г. Новочеркасск 03.01.1990 г.) видно, что новосёлы с. Петровского получали по 2 десятины на едока. Была большая проблема, часто приводившая к конфликтам, с землеустройством. Межевание земли отставало. И ещё надо отметить низкий уровень агротехники в казачьих и крестьянских хозяйствах.

Одной из причин было отсутствие ранее агрономической службы, которая существовала в центральных губерниях в составе земств. А земская реформа Кубанской области не коснулась. Поэтому это наследство перешло и в советскую Кубань. Но надо отдать должное власти, которая всячески пропагандировала новейшие достижения аграрной науки и техники. Это движение воплотилось и в названии одного из наших хуторов Передовского поселения – «Советский Культурник». Культурный хозяин земли узнавал азы севооборота, применял районированные семена, учился зоотехнике и ветеринарии. Но ...приближалась всеоб-

щая коллективизация, а человек сам, желая жить зажиточно, подводил себя под категорию кулаков.

В последующие годы всё, что пережила страна, коснулось и Отрадненского предгорья: сплошная коллективизация с «перегибами» и перекосами, раскулачивание и расказачивание, голодомор, репрессии, «чистки» красных партизан. Но вопреки всему селяне жили. Интересные факты сообщал житель х. Чайкин Дружинин Михаил Тихонович (письмо в музей от 22.11.1990 г.) о колхозной жизни. В хуторе был пруд с лодкой, организовали духовой оркестр. Пришла разнарядка на 4 человека раскулачить. Выслали: Чередник – лучший кузнец, Новиков – отличный плотник, Огнев – гармонист, Ламушев – трудяга. Колхозы были маленькие, и их в каждом населенном пункте было много. Техника концентрировалась в МТС, за которыми закреплялись колхозы. В Отрадненском районе (это только 1/3 нынешнего района) в 3-х МТС был 51 колхоз [16].

Названия колхозов соответствовали партийной разнарядке: 1) вожди – два им. Сталина, Память Ленина, Ильича, Кагановича, Ворошилова, Дзержинского, Кирова, Молотова, Литвинова, Будённого, Крупской; 2) штампы-лозунги – Искра, Сила Коммунизма, Большевик, Пролетарский, Серп и Молот, Политотделец, Красное Знамя, Советский Пахарь, Мировой Октябрь, Путь Ильича, Путь Крестьянина, Страна Советов, 17-й годовщины Октября, Плуг и Молот; 3) нейтральные – Земледелец, Труд, Дружба, Тегино-Урупский, Отрадо-Урупский; 4) Местные герои – Рудь, Шпилько, Цапуров; и явное упущение – Войтлус (эст. *Борьба*), Уус тее (эст. *Новый путь*) – не довели борьбу с эстонизацией до конца.

И тем не менее плоды коллективного труда постепенно делали успех. Индустриализация наполняла сельское хозяйство тракторами, агрегатами – с живого тягла переходили на машинное. Росла урожайность зерновых и продуктивность животных. Но на пороге война – Великая Отечественная. А с августа 1942 г. по январь 1943 г. не только на пороге, но и в доме. Полгода Отрадненский, Спокойненский, Удобненский районы были оккупированы фашистами. Но период «нового порядка» – тема отдельного исследования. Война в целом и оккупация в частности губительно отрази-

лась на жизни людей, сельхозартелей и населенных пунктов. Началось восстановление и... укрупнение.

Крестными родителями «укрупнения» послевоенной поры были ученые Аганбегян и Заславская, которые свои выкладки представили Н.С. Хрущеву [17]. От них впервые пошло гулять выражение «неперспективные» населенные пункты. И вот неперспективность прошла по Отраденскому району.

Таблица № 4 [18]

№ п/п	Наименование населенного пункта (в скобках дореволюц. или народное)	Админист. принадлежность	Причина и время исключения из учетных данных. Интересные факты, заметки	Основные исключения
1	2	3	4	5
1	хутор Банатовский	Петровского сельсовета	Соединен с х. Красный Батрак, Одинцов и Удобненский и наименован в село Банатовское. Хутор образован из эстонцев из с. Маруха и аула Хусакардоник в 1923-1925 гг. Был колхоз «Вейтлус»	Решение КИК 28.10.1958
2	село Банатовское	Благодарненского сельсовета	Сселено в с. Петровское в 1980 г. с. Петровское образовано в 1933 на землях Макеева. Названо в честь ходатая Петра Ивановича Мазило.	Решение КИК 08.12.1981
3	село Братко-Опочиновское	Красногвардейского сельсовета	Соединено с с. Гусаровским	Решение КИК 28.12.1958
4	хутор Верхний	Попутненского сельсовета	Сселен в ст. Попутную в 1972 г., образован в 1921 г.	Решение КИК 20.02.1974
5	хутор Веселый	Рудьевского сельсовета	Соединен с с. Рудь	Решение КИК 24.10.1962

6	хутор Веселый (бывший Шпилько)	Попутненского сельсовета	Сселен в ст. Попутную	Решение КИК 26.10.1974
7	хутор Вольный	Подгорненского сельсовета	Сселен в ст. Подгорную и Спокойную	Решение КИК 29.12.1975
8	хутор Голубев (Голубьянка)	Подгорно-Синюхинского сельсовета		Решение КИК 27.09.1967
9	хутор Гребенюков	Рудьевского сельсовета	Соединен с с. Рудь	Решение КИК 24.10.1962
10	хутор Грушка (Удобно-Грушка)	Малотегинского сельсовета	Сселен в ст. Отрадную. Центр Куйбышевского с/с (с 1951 г.) Основан в 1923 г. Последний житель Любимов Николай Васильевич покинул его в декабре 1989 г.	Решение КИК 29.12.1976
11	хутор Дружелюбный	Попутненского сельсовета	Сселен в ст. Попутную	Решение КИК 29.12.1976
12	хутор Зубков	Удобненского сельсовета	Сселен в ст. Удобную и Передовую. В 1930 г. – колхоз «Приурупски»	Решение КИК 29.12.1976
13	хутор Калинина	Передовского сельсовета	Был на реке Кува, при х. Ильич	Решение КИК 13.07.1966
14	Хутор Каневский	Красногвардейского сельсовета	Сселен в с. Гусаровское. Возник в 1893 г. Земля пана Куровского (поляк). Рошу на Урупе называли панский лес. Был колхоз «Страна Советов»	Решение КИК 08.12.1982
15	хутор Кисловский	Спокойненского сельсовета	Соединен со ст. Малотегинской. Назван по кислым родникам на одноименной горе.	Решение КИК 15.04.1958
16	хутор Красный	Малотегинского	Переселен в ст. Отрадную. Спокойную,	Решение КИК

VIII. История и современность

1	2	3	4	5
	Берег (Шаловка)	сельсовета	Бесстрашную в 1969 г. Основан в 1925 г. на балках Соленой и Большой. В Соленой лечили грязью скот. Последний житель Верховодов Павел Андреевич. Был колхоз «Красное Поле». Переселенцы – сапожники.	31.05.1972
17	хутор Красный Батрак	Петровского сельсовета	Соединен с х. Банатовским, Одинцовым и Удобненским 28.10.58 г. и наименован с. Банатовское. Организовали батраки Стоялова. К-з «Пролетарский»	Решение КИК 28.10.1958
18	хутор Новосельский	Рудьевского сельсовета	Соединен с х. Новосинюхинским. Наименован с. Новосинюхинское	Решение КИК 13.07.1966
19	хутор Новосинюхинский	Рудьевского сельсовета	Соединен с х. Новосельским. Наименован с. Новосинюхинское	Решение КИК 13.07.1966
21	хутор Новый Ардаган	Рудьевского сельсовета	Переселен в ст.Отрадную, Попутную, Армавир. Осталось Молоканское кладбище.	Решение КИК 09.12.1981
22	хутор Одинцов	Петровского сельсовета	Соединен с х. Банатовским, Красный Батрак, Удобненским. Наименован с. Банатовское. Переселенцы с. Б. Зеленчука рядом с усадьбой Макеева	Решение КИК 28.10.1958
22	хутор Озерный	Подгорненского сельсовета	Переселен в ст. Отрадную, х.Ленина, х. Хлопонин, ст. Малотенгинскую. 2 озера: Пасечное и Хуторское. Бондарное производство	Решение КИК 31.05.1972
23	хутор Орлик	Подгорно-Синюхинского сельсовета		Решение КИК 10.07.1963
24	хутор Олейников	Красногвардейского сельсовета		Решение КИК 10.07.1963

1	2	3	4	5
25	хутор Отрадо-Урупский	Малотенгинского сельсовета		Решение КИК 27.11.1967
26	хутор Плуттов	Подгорно – Синюхинского сельсовета	Сселен в х. Отрадо- Солдатский	Решение КИК 29.12.1976
27	село Прохладное	Благодарненского сельсовета	Соединено с с. Благодарным	Решение КИК 28.10.1958
28	хутор Родниковковский	Рудьевского сельсовета	Соединен с с. Рудь	Решение КИК 24.10.1962
29	хутор Свиный	Рудьевского сельсовета	Соединен с с. Рудь	Решение КИК
30	хутор «Советский Культурник»	Передовского сельсовета	За х. Байбарис на левом берегу Урупа	Решение КИК 10.07.1963
31	хутор Удобненский	Петровского сельсовета	Соединен с х. Банатовским, «Красный Батрак», Одинцов. Наименован с. Банатовское	Решение КИК 28.10.1958
32	хутор «Урожайный»	Петровского сельсовета	Соединен с с. Петровское. На правом берегу р. Психа (или Неволька)	Решение КИК 28.10.1958
33	хутор Ясная Поляна	Красногвардейского сельсовета	Располагается за с. Пискуновским в сторону х. Чайкин	Решение КИК 10.07.1963
34	хутор Муравей	Благодарненского с/совета		Решение КИК 1985
35	хутор Нижний	Благодарненского сельсовета		Решение КИК после 1985
36	село Ново-Эстонское	Отраденского сельсовета	Переселенцы – эстонцы. Колхоз «Уус тээ». Председатель – Э. Ассор – студент Тартуского университета. Репрессирован	Решение КИК После 1985

Более века поселения предгорья только прирастали числом и вот настали времена, когда с земли района стали исчезать хутора и сёла. Поразительную живучесть показывают пока только станицы. Первоначально реформы касались укрупнения хозяйств, и в этом было рациональное зерно (оптимизация), но зачем было выселять из обжитых мест людей. В колхоз «Страна Советов» входили два хутора: Каневский и Улановский. Председатель Кеслер Л.А. в 1953 г. дал команду разбирать строения х. Каневский и, в конце концов, запахали весь хутор насильно, эвакуировав 2-х последних жителей А.Ф. Коровушкину и А. Чатоян. Вера Степановна Борбат, бывшая жительница села Банатовского, рассказывала, как сносили их село. Ее семья еще успела снять верх со своего дома и кое-какие деревянные конструкции, а утром следующего дня бульдозеры сделали из села чистое поле, засыпав развороченные строения в огромных траншеях. Конечно, ни о какой компенсации и речи не было.

Жертвами официальной политики в первую очередь стали малые населенные пункты. Но «коллективные хозяйства, опирающиеся на поселенческую структуру сельского населения (центральная усадьба, отделения, бригады...) способствовали стабилизации и сохранению села, что для СССР с его огромными территориями, имело большое социокультурное, хозяйственное и политическое значение» [19].

Эту цепочку взяли и разорвали, оставив центральные усадьбы. А ведь не всякая целесообразность измеряется прибылью – чистоганом. Президент Франции Саркози в 2009 г. «заявил о решении своего правительства выделить французским фермерам почти полтора млрд. евро. Он не позволит, чтобы сельское хозяйство было разрушено, ибо оно – составная часть французской идентичности» [20].

Вот так думают западные политики, ибо аграрная часть страны – суть национальной идентичности. Кто мы? Безродные космополиты или потомки великой русской нации, сила духа которой идет от земли.

Как всегда, великолепные замыслы разбиваются упорными цифрами. За 1979–1989 гг. число сельских населенных пунктов в стране (СССР) сократилось со 177 до 152,9 тыс. или на 23,7%. При этом численность населения сократилась на 3,5 млн.

человек (т.е. на 8,3%) [21].

В нашем районе – капле от океана страны – отразились такие цифры: так или иначе ушли из учётных данных 36 названий населенных пунктов, а численность населения сократилась с 83776 человек (данные на 01.01.1967 г.) до 64206 человек.

Причём надо отметить, что решением Краснодарского крайисполкома от 16.06.1976 г. село Изобильное (до 1965 г. х.Грязнушенский) Бескорбненского сельского совета Новокубанского района передано в Попутненский сельский совет Отрадненского района. И ещё есть интересный факт: решением Краснодарского крайисполкома от 23.12.1958 г. в Спокойненском районе зарегистрированы поселки Весёлый, Донской, Маяк. До этого существовали как отделения №№ 3,2,1, расположенного в них хозяйства – совхоза «Подгорный». Укрупнение колхозов, перевод некоторых из них в статус государственных совхозов привел к тому, что в середине 70-х годов в районе стало 10 колхозов и одна межколхозная откормбаза, один маслоэфирный завод, у которого было 195100 га сельхозугодий, в т.ч. 125000 га пашен.

70 лет Советской власти на Отрадненской земле (без учёта фашистской оккупации) позволяют сделать 2 главных вывода. Во-первых, относительно уровня жизни. Почти 4 поколения вложили свой труд в землю и к концу 80-х гг. блага цивилизации прочно вошли в дома селян. Сплошная электрификация, радио, телевидение, дороги (в т.ч. внутривозрастные). Но некоторые вопросы решались частично или вовсе не были решены. Газификация: из 57 населенных пунктов «голубое» топливо дошло до 15. Водопровод: большая тема до сих пор – нет магистрального водопровода. Во-вторых, хлеборобы для государства были только поставщиками продуктов, налогов, людских ресурсов. Крестьяне хозяевами земли так и не стали. Перестройка бесславно завершила советскую власть, похоронив великое государство, стала лишь последним звеном в цепи так и не свершившихся надежд, упущенных возможностей. А Отрадненский район со своей землёй, поселениями и населением перешел под контроль либерально-демократического государства, строящего рыночную экономику – третий этап жизни Предгорья вновь начался с вечнозеленого вопроса о земле.

Современная аграрная реформа окончательно определила переход к рыночной экономике и многочисленными законодательными актами по существу ввела частную собственность на землю. «В России ныне появилось 12 млн. собственников земельных долей без средств их обработки» [22].

Но приватизация земли, сделавшая несколько тысяч земляков-отраденцев землевладельцами и счастливыми обладателями «розовых» сертификатов на неё, опять не сотворила настоящих хозяев. Ведь это только де-юре, а де-факто хозяйничают на ней землепользователи-арендаторы, а владельцы паёв не ведают, какую аграрную политику проповедуют их доверители. Годами не меняющаяся арендная плата составляет явный мизер от продуктивности 7 га земли. Да и в общем землепользовании в районе много неясного. Ещё около тысячи паёв не востребовано наследниками. Не распределены земли бывшего овцесовхоза «Спокойненский» (ст. Подгорная). Который год притчей во языцех в районе стали взаимоотношения нескольких сот арендодателей ст. Передовой и арендатора некоего Королёва и т.д.

25 лет назад вспомнили о первопоселенцах предгорья – казаках. Кубанское казачество стало реестровым и получило официальную юрисдикцию. А 4 общества района (почему не все?) (с. Благодарное, ст. Отрадная, ст. Подгорная, ст. Попутная) обрели 984 га пашни. Ныне возрождающиеся казачьи объединения пытаются организовать земледельческие общества, но вряд ли они будут влиять на земельные отношения в регионе.

Переориентация занятости сельского жителя, когда он принудительно оторван от истинного своего богатства-земли, когда он дышит смогом и выхлопными газами где-то в городах, а не вдыхает родных и чистых «воздухов», отрицательно отражается на благосостоянии района. Так называемая «сплошная мебеллизация» района похвальна в смысле наполнения районного бюджета и проявления предпринимательской смекалки населения, но ведь Отраденский район – это аграрный район, первоочередными задачами которого должны быть производство сельскохозяйственных продуктов, в том числе и импортозамещающих.

Число же малых предприятий и предпринимателей в мебельном производстве на равных соперничает с сельхозпро-

изводителями, которые сейчас представлены 6 крупными хозяйствующими субъектами: ГПЗ «Урупский»; АФ «Отраденская»; ООО «Аметист»; ООО «Кубань XXI век»; и два отделения ставропольского (!) колхоза «Казьминский» – «Красное знамя» и «Красногвардейское» и 128 крестьянско-фермерскими хозяйствами. Существует еще масса личных подсобных хозяйств. Всего же сейчас в районе 186600 га сельхозугодий, в т.ч. 96200 га пахотных земель.

Выходит, с уменьшением населения и населенных пунктов из оборота в районе выведены 8500 га сельхозугодий и 28800 га пашен. Приличные и пугающие цифры. Крупнейшим производителем мяса в районе оказывается Отраденская птицефабрика, а не животноводческая отрасль, да и как соперничать современным животноводам, когда численность скота сократилась до постыдного минимума. За время оккупации угнано и уничтожено было 29 тыс. голов скота. Но сразу же после освобождения Отраденский район продал 10612 голов [23], а это примерно современная численность скота. (Обратите внимание, это без Спокойненского и Удобненского районов) Исчезла переработка молока в лице Отраденского, Удобненского, Спокойненского и Попутненского молокозаводов. Нет уникального маслоэфирного завода в ст. Попутной. Атаман ст. Передовой, потомственный пчеловод (колхоз им. Мичурина имел 52 пасеки) Павел Николаевич Яковенко поведал, что в СССР производилось почти 7 тонн пчелиного молочка в год, из них 2,7 тонны были из колхоза Мичурина. Ау, где это всё? «Одно место в сельском хозяйстве обеспечивает 10 рабочих мест смежных отраслей» [24].

На селе решается и проблемы безработицы, и продовольственной безопасности, и экологии, и воспроизводства... жизни! Ряд реформ пережили и сельские населенные пункты. Это вылилось в 1-е муниципальное образование с надзорными и распределительными функциями над 14 сельскими поселениями с 57 населенными пунктами; 2 населенных пункта района относятся к не сельскохозяйственным: ст. Отрадная (райцентр) и Пенькозавод (медучреждение).

По классификации населенных пунктов к малым относят те, где численность составляет 200 и менее человек. Таких пунктов в районе – 25. Причем в х. Удобно-Покровском жителей и домов нет. К тому

же они социально и демографически неустойчивы. Нетрудно предсказать ближайшее будущее таким хуторам, как х. Байбарис – 2 чел., Новосинюхинский – 8 чел., Столяров – 9 чел., Гоголевский – 18 чел., Красные Горы – 23 чел., Весёлый – 14 чел. Многие десятилетия власти бросали людей Предгорья в «броуновское движение» в пространстве Родины, а то и других стран, иногда добровольное, но часто вынужденное, что не позволило многим построить свой капитальный очаг, когда можно было сказать: «Мой дом – моя крепость».

Даже те турлучно-саманные мазанки, которые долго «крепились», ожидая ремонта, так и не дождались наследников, метавшихся по городам и весям в водовороте войн, революций, реформ, расказачиваний-раскулачиваний, перестроек, освоений целины и космоса, внуки и правнуки первопоселенцев Приурупья так и не обрели спокойной жизни в своих «крепостях». Ведь только единицы могут сказать, что живут в дедовском доме. Если спросить у англичанина, как ему удастся иметь великолепный газон перед домом, то он ответит, что его надо всего-навсего регулярно подстригать...сто лет подряд. А это надо делать последовательно нескольким поколениям – от прадедов до правнуков, т.е. нужны традиции, преемственность. Увы. В результате того, что люди не имели своей собственности, своего угла, а только койко-место, мощнейший удар получила первичная ячейка общества – семья. Ее патриархальный сельский уклад жизни был разорван. Трёхпоколенный состав семьи – деды, дети, внуки – ушёл в прошлое. Старшее поколение осталось без сыновьяго досмотра и опеки. Появились учреждения, которые в народе просто называют «стардом». Институт брака претерпел серьёзные перекосы. В обиходе стали всем понятны такие устойчивые выражения, как «мать-одиночка», «гражданский брак».

Кстати, неожиданным местом встреч с родственниками, односельчанами и одноклассниками в последние годы стали сельские кладбища. Как правило, такие встречи приходится на православную Пасху или «родительский день». И эти встречи глубоко символичны...

Вдохнуть вторую жизнь в малые населенные пункты пытается краевое Законодательное Собрание, издав Закон от

03.07.2012 г. № 2536-КЗ «О сельских усадьбах в малых населенных пунктах Краснодарского края». На Кубани намечено для молодых семей возвести 120 (!) усадеб с общей приданной площадью земли в 243,8 га. В Отрадненском районе, в х. Чехрак, х. Новоурупский, с. Воскресенское и х. Отрадо-Тенгинский должно быть аж 4 усадьбы на 6,1 га. На усадьбе предполагается иметь жилой дом, хозпостройки и сооружения для организации хозяйственной деятельности по производству с/х продукции. Но копирование семейного «ранчо» как-то робко начато без учета российского менталитета. И 4 усадьбы на фоне 25 исчезающих и деградирующих населенных пунктов не вселяют оптимизма.

На «Радио России» есть передача о невостребованных музыкальных произведениях современников – «*Aurum in utile*» («бесполезное золото»). Не окажется ли в разделе «бесполезного золота» Отрадненская земля с её «воздухами» в ближайшем будущем? Не хочется в это верить. Хочется верить Петру Аркадьевичу Столыпину: «Земля – это залог нашей силы в будущем. Земля – это Россия».

Примечания:

1. См.: *Темирова Р.Х.* Первые русские поселения верховьев Кубани и её левых притоков // Отрадненские историко-краеведческие чтения. 2013. Вып. I. С. 109.
2. *Матвеев О.В.* Первый летописец казачьего Приурупья // Отрадненские историко-краеведческие чтения. 2013. Вып. I. С. 156.
3. Статистический сборник Отрадненского района за 50 лет Советской власти (1917–1967 гг.) ст. Отрадная, 1967. С. 3.
4. *Бандурко Ф.* Записки казачьего врача. Краснодар, 2013. С. 91.
5. *Савельев В.А.* Хозяйственные представления крестьянства и казачества в условиях новой экономической политики: особенности трансформации (на материалах Дона и Кубани). Армавир, 2012. С. 32.
6. Там же. С. 36.
7. Творческая группа «Наша малая Родина – Отрадненский район». ст. Отрадная, 2009. С. 22.
8. *Темирова Р.Х.* Первые русские поселения верховьев Кубани и её левых притоков // Отрадненские историко-краеведческие чтения. 2013. Вып. I. С. 198–207.
9. *Савельев В.А.* Хозяйственные представления крестьянства и казачества в условиях новой экономической политики: особенности трансформации (на материалах Дона и Кубани). Армавир, 2012. С. 63.
10. Там же. С. 52.
11. *Панкова-Козочкина Г.В., Бондарев В.А.* Казачье-крестьянское хозяйство эпохи НЭП. Новочеркасск, 2013. С. 53.
12. *Божлачёв В.* Русское крестьянство в зеркале демографии. М., 2011. С. 26.
13. *Темирова Р.Х.* Первые русские поселения верховьев Кубани и её левых притоков // Отрадненские историко-краеведческие чтения. 2013. Вып. I. С. 245–247.
14. *Илющенко Н.Н.* История станицы Подгорной Краснодарского края. Волгоград, 1998. С. 202.
15. *Генно Г.* У истоков родников Банатовки // День Республики. 2004. 13 февраля.
16. Сводка райземотдела о ходе сева колосовых по

VIII. История и современность

колхозам района, см.: Советское казачество. 1945. 12 апреля.

17. *Божлачёв В.* Русское крестьянство в зеркале демографии. М., 2011. С. 277.

18. *Азаренкова А.С., Бондарь И.Ю., Вертышева Н.С.* Основные административно-территориальные преобразования на Кубани (1793–1985 гг.). Краснодар, 1986.

19. *Хагуров А.А.* Аграрная история революции 1917 г. М.–Краснодар, 2013. С.4.

20. *Хагуров А.А.* Социальная структура российского села. М., 2011. С. 3.

21. *Хагуров А.А.* Социология российского села. М., 2010. С. 184.

22. *Староверов В.И.* Сельская социология. М., 2003. С. 70.

23. Советское казачество. 1944. 9 октября.

24. *Хагуров А.А.* Социология российского села. С. 291.

IX. РЕЦЕНЗИИ И БИБЛИОГРАФИЯ

СУДЬБА КАЗАКА-ЛЕТОПИСЦА: ЗНАМЕНСКИЙ АНАТОЛИЙ ДМИТРИЕВИЧ (1923 – 1997)

Рекомендательное библиографическое
пособие

Публикация подготовлена Л.М. Заваловой

В Год литературы в Российской Федерации повысился интерес к ярким представителям местного литературного процесса. В связи с этим отдел краеведения ККУНБ им. А.С. Пушкина подготовил рекомендательное библиографическое пособие, посвященное творчеству известного русского писателя Анатолия Дмитриевича Знаменского, лауреата Государственной премии РСФСР им. М. Горького, Международной литературной премии имени М. Шолохова и других премий.

В издании представлен биографический очерк, составленный по материалам печати и электронных СМИ, библиографический список произведений Анатолия Дмитриевича Знаменского и литературоведческих публикаций о нем.

Библиографическая информация сгруппирована в несколько тематических разделов. В разделе «Произведения А.Д. Знаменского» выделены подразделы, посвященные отдельно изданным произведениям и сборникам, произведениям, опубликованным в сборниках, периодической печати, стихам, публицистике, редакторской, составительской и переводческой работе писателя. Записи расположены в прямой хронологии выхода в свет публикаций и изданий. Рецензии и отклики на книги А.Д. Знаменского помещены непосредственно после библиографической записи на эти издания и произведения.

Во втором разделе «Литература о жизни и творчестве А.Д. Знаменского» отражены материалы о творчестве писателя. Записи расположены в обратной хронологии награждений и присуждений и в алфавитном порядке фамилий авторов. Записи частично снабжены краткими аннотациями.

Библиографическое описание осуществлено в соответствии с ГОСТами 7.1-2003 и 7.012-2011.

Пособие будет интересно поклонникам творчества А.Д. Знаменского, а также всем, кто занимается изучением кубанской литературы, исследованием литературно-краеведческих тем.

Краткий биографический очерк

*«Он, Знаменский, – с нами,
как знамя!»
В. Архипов*

Знаменский Анатолий Дмитриевич родился 1 мая 1923 года на хуторе Ежовском (ныне Алексеевского района Волгоградской области) – русский писатель. Родился Анатолий Дмитриевич в семье казака. Разгадка таланта писателя всегда таится в личности человека, в его биографии.

Его отец, Дмитрий Максимович, служил в казачьих частях, охранявших семью императора, и в годы гражданской войны был писарем 1-ой и 2-ой конных армий. Казачий дух, самоотверженность, понятие чести и достоинства, вольнолюбие на протяжении всей жизни были не просто словами, а той глубинной основой, из которой писатель черпал темы произведений, характеры своих героев.

17 апреля 1940 года А.Д. Знаменский был необоснованно арестован по 58 статье и отправлен на шесть лет в Ухто-Печорский лагерь. Это был крутой излом в судьбе юноши. В лагерях и ссылке на Крайнем Севере писатель провёл почти 17 лет, но казачьи корни предопределили его характер, тяжкие испытания не помешали Знаменскому достойно жить и трудиться.

А.Д. Знаменский не имел высшего образования, но, по свидетельству своих современников, обладал энциклопедическими знаниями. «Свои университеты я прошел на Севере, в Коми, – рассказывал сам Анатолий Дмитриевич. – Там я общался с умным народом: академиками, композиторами, писателями...». Лагерная жизнь заставила Анатолия освоить множество профессий: от строителя-разнорабочего до заведующего отделом промышленности районной газеты «Ухта».

Одновременно с этим он начал заниматься литературной деятельностью,

пробовал силы в поэзии и прозе. Своего рода экзаменом стал его первый роман «Неиссякаемый пласт» (1950–1952 гг.). Второй его роман «Ухтинская прорва» (1957 г.) еще в рукописи стал для него «пропуском» в Союз писателей СССР. В 1958 г. роман был издан. С этого момента А. Знаменский становится профессиональным литератором. Жажда новых впечатлений требовала отъезда с Севера.

Последующие два года (1958–1960 гг.) он учится на Высших литературных курсах в Литинституте в Москве. Он не хотел расставаться со своим казачьим прошлым и потому решает поселиться на Кубани. В Хадыженск Анатолий Дмитриевич приехал уже членом Союза писателей и прожил в городе более десяти лет (с 1960 по 1971 годы). Сохранился домик, который строил сам Знаменский, летом он утопает в зелени и цветах, а зимой, как сказочный теремок, окутан снегом. В средней школе № 13 учились дети писателя, с 2005 года эта казачья школа носит имя Анатолия Знаменского. Память о писателе бережно хранят жители этого города и воспитанники казачьей школы. В память о писателе в городе на стене городского Дома культуры установлена мемориальная доска, созданная известным кубанским скульптором В.А. Ждановым.

В этом городе написаны основные произведения Анатолия Знаменского: романы «Иван-чай», «Как все», повести «Сыновья Чистякова», «Обратный адрес», «Осина при дороге» и другие. В 1971 году центральное телевидение сняло по его повести «Осина при дороге» фильм «Легкая командировка».

В 1971 году семья Знаменских переезжает в Краснодар, так как Анатолия Дмитриевича пригласили в альманах «Кубань», который он редактировал около двух лет. В 1978 году за повесть «Безымянные высоты» А.Д. Знаменский стал лауреатом премии им. Николая Островского Краснодарского крайкома ВЛКСМ.

Особое место в творчестве Анатолия Дмитриевича занимает диалогия «Красные дни», которую автор именовал своей «книгой-судьбой». Когда-то М. А. Шолохов говорил о своем «Тихом Доне»: «Я писал о том, как воевали белые. А как воевали красные, – об этом, видимо, напишут другие». На долю Знаменского выпало счастье

быть тем другим. Работа над текстом этого произведения длилась около двадцати лет. Публикация «Красных дней» в Романгазете тиражом 3400000 экземпляров (№ 1103-1104. 1989) принесла Знаменскому широкую известность. Это произведение восстанавливает историческую справедливость и повествует о командарме Филиппе Кузьмиче Миронове.

В своей книге «Ближе к истине» кубанский писатель Виктор Ротов так отзывался о «Красных днях»: «Уже по первым страницам было ясно, по крайней мере, мне, что это новое слово о Гражданской войне. Новое и смелое. Оно поражает своей дерзостью». Пройдя через множество преград, книга все-таки вышла в свет и даже получила Государственную премию им. М. Горького. Многие стороны революции и Гражданской войны были показаны в новом ракурсе. А имя народного героя, одного из ярчайших командиров было возвращено.

Анатолий Дмитриевич Знаменский стоял у истоков возрождения кубанского казачества, его называют казачьим летописцем. Тема исторической судьбы казачества была ведущей в творчестве писателя. Он талантливо рассказал о безнадежном восстании Кондратия Булавина, о гражданской войне на Дону и Кубани, о суровых военных буднях партизанских разведчиков, о трудной борьбе за хлеб, о сегодняшних днях кубанской станицы.

До последних дней Анатолий Дмитриевич Знаменский активно работал в области публицистики, участвовал в общественном движении за возрождение России и казачества, поддерживал молодые таланты. Его яркие патриотические статьи, направленные против разложения России, находили горячий отклик в широкой читательской аудитории.

В 1990 году вместе с Юрием Кузнецовым, Виктором Лихоносовым и другими писателями России Знаменский подписал «Письмо 74-х» («Литературная Россия», 1990, № 9; «Наш современник» № 4, 1990 г.).

А.Д. Знаменский был войсковым старшиной Всекубанского казачьего войска. Помимо Государственных премий был лауреатом премии Всекубанского казачьего войска им. атамана Я. Кухаренко (1994) и др.

В статье под названием «Судьба казака-летописца» Петр Придиус пишет о Знаменском: «Книги Знаменского продолжают

будить в людях чувство гордости за русский народ, и прежде всего, за возрождающееся казачество. Знаменский был казаком по роду-племени, по духу, по характеру, по всему складу своей жизни. И это наложило на его творчество отпечаток истинного рыцарства и благородства».

Имя Анатолия Знаменского вошло в историю нашей литературы ещё при его жизни, и спустя годы оно остаётся её достоянием.

Произведения А.Д. Знаменского

Художественная проза

Избранные произведения

Знаменский, А.Д. Избранное: рассказы и повести / А.Д. Знаменский; авт. предисл. Ю. Дюжев. – Москва: Современник, 1986. – 557 с.: 1 л. портр. – Содерж.: Повести: Осина при дороге; Обратный адрес; Безымянные высоты; Рассказы: Хлебный год; Чем жизнь красна; Панорама; Прометей № 319; Песнь песней; Осенние сады; Поздний костер; Не белы снега...

Рец.: Михайлов, Н. Костры Анатолия Знаменского // Кубань. – 1987. – № 6. – С. 76-82.

Знаменский, А.Д. Безымянные высоты: избранные повести и рассказы / А.Д. Знаменский; худож. Н.К. Скалова. – Краснодар: ЮЗ, 1994. – 360 с. – Содерж.: Повести: Сыновья Чистякова; Кубанка с красным верхом; Безымянные высоты; Рассказы: Панорама; Прометей № 319; Старые таежные дороги; Осина при дороге; Обратный адрес; Летучие мыши; Игрушка; Круг жизни.

Знаменский, А.Д. У распятия: избранные произведения / А.Д. Знаменский – Краснодар: Советская Кубань, 1996. – 544 с. – Содерж.: Роман: Ухтинская прорва; Повести: Завещанная река; Кубанка с красным верхом; Рассказы: Хлебный год; Чем жизнь красная; Тишанка горит...; В родных местах; Панорама; Талант бесспорный.

Рец.: Богданов, В.У распятия // Кубань сегодня. – 1996. – 24 авг.

Сборники и отдельные издания

Знаменский, А.Д. Неиссякаемый пласт: роман / А.Д. Знаменский. – Сыктывкар: Коми книжное издательство, 1956. – 499 с.

Знаменский, А.Д. Ухтинская прорва: роман / А.Д. Знаменский. – Сыктывкар: Коми книжное издательство, 1957. – 295 с.: 4 л. ил.

Ухтинская прорва – история освоения богатого русского севера в дореволюционное время.

Рец.: Гусаров, Д. Верность теме // На рубеже (Петрозаводск). – 1958. – № 6. – С. 182-185; Хайлов, А. Эпическим пером // На рубеже (Петрозаводск). – 1963. – № 5. – С. 113-118.

Знаменский, А.Д. Прометей № 319: рассказы / А.Д. Знаменский. – Москва: Молодая гвардия, 1961. – 93 с.: ил. – Содерж.: Прометей № 319; Строгая память; Песнь песней; Кривизна.

Знаменский, А.Д. Сыновья Чистякова: повести и рассказы / А.Д. Знаменский. – Краснодар: Книжное издательство, 1962. – 137 с.: ил. – Содерж.: Повесть: Сыновья Чистякова; Рассказы: Прометей № 319; Строгая память; Летучие мыши; Песнь песней.

Рец.: Хайлов, А. Эпическим пером // На рубеже (Петрозаводск). – 1963. – № 5. – С. 113-118.

Знаменский, А.Д. Ухтинская прорва. Иван-чай: романы / А.Д. Знаменский. – Москва: Советский писатель, 1964. – 688 с.

Рец.: Бакалдин, В. Два романа Анатолия Знаменского // Советская Кубань. – 1964. – 10 июля; Бурдаков, С. Пласты жизни // Красное знамя (Сыктывкар). – 1964. – 16 июля; Ерощева, Ф. Правда жизни: о дилогии Анатолия Знаменского // Кубань. – 1964. – № 6. – С.35-39; Кружков, Н. В таежных дебрях // Огонек. – 1964. – № 27. – С. 25; Якименко, Л. О сюжете, характере, психологизме и прочем // Литературная Россия. – 1964. – 30 окт. – С. 10-11; Рец.: Бурдаков, С. Пласты жизни // Красное знамя (Сыктывкар), 1964. – 16 июля; Лобанов, М. О жизненности прозы [в том числе о романе А. Знаменского «Иван-чай»] // Наш современник – 1964. – № 5. – С. 113.

Знаменский, А.Д. Как все: роман / А.Д. Знаменский; худож. И. Огурцов. – Москва: Молодая гвардия, 1965. – 284 с.: ил.

В последующие годы роман «Как все» публиковался под названием «Год первого спутника».

Рец.: Ильков, М. Книга нужная // Адыгейский рабочий (Майкоп). – 1966. – 26 марта; Бакалдин, В. Роман о молодых борцах // Советская Кубань. – 1966. – 25 мая; Коробова, Э. С большой щедростью // Кубань. – 1966. – № 3. – С. 77-78; Ильков, М.

Книга нужная // Апишеронский рабочий. – 1966. – 26 марта; Михайлов, Н. Человек среди людей: по страницам книг писателей Кубани: [о книге А. Знаменского «Как все» и др.] // Кубань. – 1979. – № 3. – С. 85-89.

Знаменский, А.Д. Кубанка с красным верхом: повести и рассказы / А.Д. Знаменский. – Краснодар: Книжное издательство, 1967. – 256 с.: ил. – Содерж. Повести: Кубанка с красным верхом; Обратный адрес; Рассказы: Строгая память; Осенние сады; Ночь перед судом; Летучие мыши; Песнь песней.

В повести «Кубанка с красным верхом» писатель рассказал о жителях станции Хадыженской.

Рец.: Кинев, М. // Комсомолец Кубани. – 1967. – 21 дек.; Канашкин, В. Высокого огня касаясь... // Кубань. – 1977. – № 11. – С. 108-112.

Знаменский, А.Д. Кубанка с красным верхом : повесть и рассказы / А.Д. Знаменский. – Москва: Советская Россия, 1969. – 81 с. – Содерж.: Повесть: Кубанка с красным верхом; Рассказы: Прометей № 319; Песнь песней; Строгая память.

Знаменский, А.Д. Завещанная река : повести и рассказы / А.Д. Знаменский. – Краснодар: Книжное издательство, 1970. – 304 с.: ил. Содерж.: Повести: Завещанная река; По следам неопубликованных писем; Кубанка с красным верхом; Рассказы: Песнь песней; Осенние сады; Летучие мыши.

«Завещанная река» : повесть о Булавинском восстании 1707-1709 гг.

Рец.: Ротов, В. Правда – истина подноготная: (о творчестве Анатолия Знаменского) / В. Ротов // Ротов, В. Ближе к истине / В. Ротов. – Краснодар, 2000. – С. 557-560; Любецкая, Р. // Комсомолец Кубани – 1970. – 19 февр.

Знаменский, А.Д. По старой дружбе; Не белы снега...: рассказы / А.Д. Знаменский. – Краснодар: Книжное издательство, 1970. – 80 с.: (Дни нашей жизни).

Рец.: Михайлов, Н. Думы о современнике: заметки о серии книг «Дни нашей жизни» // Советская Кубань. – 1971. – 24 марта.

Знаменский, А.Д. Не белы снега: повести и рассказы / А. Д. Знаменский – Москва: Советская Россия, 1972. – 336 с. – (Романы, повести, рассказы Советской России). – Содерж.: Повести: Осина при дороге; Обратный адрес; Рассказы: Хлебный год;

Поздний костер; Не белы снега...; Песнь песней.

Рец.: Иванов, Д. Езда в неземное // Молодая гвардия. – 1973. – № 6. – С. 312-316; Клитко, А. Участие в хронике времени («Осина при дороге») // В мире книг. – 1973. – № 3. – С. 52-54; Канашкин, В. Женщины группы «Альфа» // Кубань. – 1973. – № 8. – С. 101-109.

Знаменский, А.Д. Обратный адрес; Сыновья Чистякова; По следам неопубликованных писем: повести / А.Д. Знаменский; худож. Л.И. Проненко. – Краснодар: Книжное издательство, 1972. – 319 с.: ил.

Знаменский, А.Д. Завещанная река. Ухтинская прорва / А.Д. Знаменский. – Краснодар: Книжное издательство, 1973. – 382 с.

Рец.: Вербников, В. Строгая память // Литературная Россия. – 1979. – 2 марта. – С. 17.

Знаменский, А.Д. Иван-чай: роман / А.Д. Знаменский. – Москва: Современник, 1973. – 366 с.: портр.

В романе краснодарского писателя Анатолия Знаменского развернута широкая картина жизни и труда наших нефтяников на Крайнем Севере в период Великой Отечественной войны и послевоенный период.

Знаменский, А.Д. Семь концов: повесть / А.Д. Знаменский. – Москва: Современник, 1975. – 265 с.

Повесть о кубанском казачестве, сельской молодежи.

Рец.: Лысенко, В. // Литературное обозрение – 1976. – № 3. – С.36-37; Канашкин, В. Постыжение современности // Дон. – 1978. – № 1. – С. 155-166; Вербников, В. Строгая память // Литературная Россия. – 1979. – 2 марта. – С. 17.

Знаменский, А.Д. Безымянные высоты: повести и рассказы / А.Д. Знаменский. – Краснодар: Книжное издательство, 1978. – 368 с.: портр. – Содерж.: Кубанка с красным верхом: из прошлого; Сыновья Чистякова: повесть; Рассказы: Панорама; Прометей № 319; Старые таежные дороги; Осенние сады; Летучие мыши; Бессонница; По старой дружбе; Безымянные высоты: история одной поездки.

Автор поднимает нравственные проблемы, рассказывает о призвании человека, о его месте в жизни.

Рец.: Тыртышный, В. // Дон. – 1980. – № 1. – С. 174-176; Канашкин, В. Высоты

добра // Советская Кубань. – 1978. – 21 июня.

Знаменский, А.Д. Хлебный год: рассказы и повести / А.Д. Знаменский; худож. И. Захарова. – Москва: Современник, 1979. – 480 с.: ил. – Содерж.: Повести: Обратный адрес; Безымянные высоты; Рассказы: Хлебный год; Панорама; Прометей № 319; Строгая память; Осенние сады; Песнь песней; Поздний костер; Не белы снега...; Бессонница; По старой дружбе.

Сборник состоит из лучших его произведений, созданных за тридцать лет литературной работы.

Рец.: Берлизов Е. На стремнине жизни // Советская Кубань. – 1980. – 23 апр.; Глушков, Н. Строгая память // Комсомолец Кубани. – 1980. – 28 марта.

Знаменский, А.Д. Завещанная река: повести и рассказы / А.Д. Знаменский; худож. М. Шлосберг. – Москва: Советская Россия, 1980. – 432 с.: 1 л. портр. – Содерж.: Повести: Завещанная река; Осина при дороге; Обратный адрес; Рассказы: Хлебный год; Прометей № 319; Песнь песней; Не белы снега...; По старой дружбе.

«Осина при дороге» и «Обратный адрес» о сегодняшнем дне кубанской станицы.

Рец.: Владимиров, В. Активная позиция // Дон. – 1981. – № 11. – С. 149–152.

Знаменский, А.Д. Год первого спутника: роман, повесть / А.Д. Знаменский. – Краснодар: Книжное издательство, 1982. – 446 с.: ил. – Содерж.: Год первого спутника (Как все): роман; Семь концов: повесть.

Рец.: Берлизов, Е. Зрелость таланта // Советская Кубань. – 1982. – 24 авг.

Знаменский, А.Д. Иван-чай: роман-диалогия / А.Д. Знаменский. – Москва: Современник, 1983. – 608 с.: 1 л. портр. – Содерж.: Ухтинская прорва; Иван-чай.

Знаменский, А.Д. Строгая память: рассказы и повести / А.Д. Знаменский; послесл. Н. Михайлов. – Краснодар: Книжное издательство, 1984. – 302 с. – Содерж.: Кубанка с красным верхом; В Крыму; Хлебный год; Чем жизнь красна; Панорама; Строгая память; Прометей № 319; Мосты; По старой дружбе; Безымянные высоты.

Знаменский, А.Д. Иван-чай; Год первого спутника: романы / А.Д. Знаменский – Москва: Советский писатель, 1987. – 573 с.: ил.

О нефтяниках Крайнего Севера в СССР.

Знаменский, А.Д. Красные дни: ро-

ман-хроника: в 2-х кн. / А. Д. Знаменский. – Краснодар: Книжное издательство, 1987. –

Книга 1. – 1987. – 586 с.

Книга 2. – 1988. – 576 с.

«Вершиной творчества стал роман-хроника «Красные дни» в двух книгах, над которыми А. Знаменский работал в 1971–1986 гг. В романе развернуто эпическое полотно Гражданской войны на Дону и Кубани» (Из Казачьей энциклопедии).

Знаменский, А. Д. Книга-судьба / А. Д. Знаменский // Наш современник. – 2000. – № 4. – С. 101–104.

Воспоминания писателя о закономерности появления романа-хроники "Красные дни" – о гражданской войне, легендарном командарме Ф.К. Миронове.

Знаменский, А.Д. Книга-судьба / А.Д. Знаменский // Родная Кубань. – 1998. – № 2. – С. 107–110.

О романе-хронике "Красные дни".

Рец.: Осадчий, И. На пути к истине // Дон. – 1989. – № 9. – С. 156–160; Трофимов, В. Красные дни революции // Кубань. – 1990. – № 8. – С. 25–29; Берлизов, Е. Красные дни революции // Советская Кубань. – 1987. – 7 июня; Канашкин, В. Голос истории и поэтические времена // Советская Кубань. – 1988. – 27 февр.; Левченко, В. Трагедия прозрения: размышления над страницами романа А. Знаменского «Красные дни» // Литературная Россия. – 1989. – 3 нояб. – С. 11; Шевелева, И. Отблеск красных дней // Черноморская здравница (Сочи). – 1989. – 8 нояб.; Фролов, В. Его главная книга // Кубань. – 1988. – № 5. – С. 82–88.

Знаменский, А.Д. Красные дни: роман-хроника: в 2-х ч. / А. Д. Знаменский. – Москва: Художественная литература, 1989. – (Роман-газета). –

Часть 1. – 1989. – 111 с.

Часть 2: окончание. – 1989. – 127 с.

Рец.: Премия присуждена... За что? / Р. Эрин, А.Г. Кавтарадзе // Книжное обозрение. – 1990. – 2 марта (№ 9); Дюжнев, Ю. «Приговорен к переделке» // Север. – 1990. – № 7. – С. 133–142; Шевелева, И. Отблески красных дней // Наш современник. – 1989. – № 10. – С. 176–178.

Знаменский, А.Д. Там, за Кубанью: повести и рассказы / А.Д. Знаменский; худож. П.Е. Анидалов. – Краснодар: Книжное издательство, 1989. – 267 с.: ил. – Содерж.: Повести: Там, за Кубанью; Сыновья Чистякова; Рассказы: Тишанка горит...;

В родных местах; Летучие мыши; Игрушка; Круг жизни.

Знаменский, А.Д. Красные дни: роман-хроника: в 2-х кн. / А. Д. Знаменский. – Москва: Современник, 1990. –

Книга 1. – 543 с.

Книга 2. – 540 с.

Иностранная военная интервенция и гражданская война в СССР 1918-1920 гг. Область войска Донского. Кубань.

Знаменский, А.Д. Красные дни: роман-хроника: в 2-х кн. / А. Д. Знаменский. – Москва: Советская Россия, 1991. – (Лауреаты Государственной премии РСФСР им. Горького).

Книга 1. – 1991. – 556 с.

Книга 2. – 1991. – 544 с. – Из содерж.: Знаменский А.Д. Книга-судьба: от автора. – С. 538–543.

Иностранная военная интервенция и гражданская война в СССР 1918-1920 гг. Область войска Донского. Кубань.

Знаменский, А.Д. Красные дни: роман-хроника: в 2-х кн. / А. Д. Знаменский. – Краснодар: Советская Кубань, 1991. –

Кн. 1 – 510 с.

Кн. 2. – 478 с.

Знаменский, А.Д. Без покаяния / А.Д. Знаменский. Не загоняйте в угол прокурора / С.А. Высоцкий. – Москва: Художественная литература, 1993. – 80 с. (Роман-газета. № 16 (1214)).

Федь, Н. Страшные судьбы человеческие: [заметки о повести А. Знаменского «Без покаяния»] // Молодая гвардия. – 1993. – № 5-6. – С. 212–224.

Знаменский, А.Д. Прометей № 319: рассказ, повесть / А.Д. Знаменский. – Краснодар: Краснодарские известия, 1994. – 82 с. – (Б-ка «Краснодарских известий. Т. 1). – Содерж.: Прометей № 319: рассказ; Без покаяния: повесть.

Знаменский, А.Д. Красные дни: роман-хроника: в 2 т. / А.Д. Знаменский. – Краснодар: Перспективы образования. – 2006. –

Кн. 1. – 2006. – 552 с.

Кн. 2. – 2006. – 536 с.

Кубанская библиотека: [сборник] / Департамент по делам СМИ, печати, теле- радиовещания и средств массовых коммуникаций Краснодарского края. – Краснодар: Периодика Кубани, 2006. –

Т. 8: Красные дни: роман-хроника: в 2 кн., кн. 1 / А.Д. Знаменский. – 2010. – 421 с.

Кубанская библиотека: [сборник] / Департамент по делам СМИ, печати, теле- радиовещания и средств массовых коммуникаций Краснодарского края. – Краснодар: Периодика Кубани, 2006. –

Т. 9: Красные дни: роман-хроника: в 2 кн., кн. 2 / А.Д. Знаменский. – 2011. – 400 с.: ил.

Знаменский, А.Д. Кубанка с красным верхом / А.Д. Знаменский. – Краснодар: Традиция, 2013. – 296 с.

Эта повесть о строительстве тоннеля и железной дороги к Туапсе, а также о жителях станицы Хадзыженской.

Произведения А.Д. Знаменского в коллективных сборниках и периодической печати

Знаменский, А.Д. Неиссякаемый пласт: роман / А.Д. Знаменский // На рубеже (Петрозаводск). – 1950. –

Ч. 1. – 1950 – № 8. – С. 3-61; № 9. – С. 3-72; № 10. – С. 3-79.

Ч. 2. – 1952. – № 7. – С. 7-67; № 8. – С. 4-50; № 9. – С. 5-49; № 10. – С. 17-65.

Рец.: Алянский, Ю. О журнале «На рубеже» (Петрозаводск) // Звезда. – 1953. – № 1. – С. 175-179.

Знаменский, А.Д. Неиссякаемый пласт: роман / А.Д. Знаменский // Северная звезда (Коми АССР). – 1955 – № 6. – С. 3-27; № 7-9. – С. 3-30; № 10. – С. 3-23.

Знаменский, А.Д. Ухтинская прорва: роман / А.Д. Знаменский // На рубеже (Петрозаводск). – 1958. – № 1. – С. 27-124; № 2. – С. 9-107.

Знаменский, А.Д. Кривизна: рассказ / А.Д. Знаменский // Молодая гвардия. – 1960. – № 10. – С. 172-182.

Знаменский, А.Д. Песнь песней: рассказ / А.Д. Знаменский // Наш современник. – 1960. – № 4. – С. 26-41.

Знаменский, А.Д. Прометей № 319: рассказ / А.Д. Знаменский // Молодая гвардия. – 1960. – № 5. – С. 10-23.

Знаменский, А.Д. Сынок: рассказ / А.Д. Знаменский // Советская Кубань. – 1960. – 18 сент.

Знаменский, А.Д. Летучие мыши: рассказ / А.Д. Знаменский // Кубань. – 1961. – № 4. – С. 43-50.

Знаменский, А.Д. Песнь песней: рассказ / А.Д. Знаменский // Пора спадающих звезд. – Варшава, 1961. – С. 227-257. – Пол.

Знаменский, А.Д. Сыновья Чистякова: повесть / А.Д. Знаменский // Кубань. – 1962. – № 1. – С. 11-30.

Знаменский, А.Д. Буровая в яблонях: рассказ / А.Д. Знаменский; худож. В. Коныхов // Кубань. – 1963. – № 1. – С. 11-19.

Знаменский, А.Д. Иван-чай: роман / А.Д. Знаменский; худож. И. Брусиловский // Урал. – 1963. – № 1-3.

Рец.: Хайлов, А. Эпическим пером // На рубеже ((Петрозаводск). – 1963. – № 5. – С. 113-118.

Знаменский, А.Д. Клава: рассказ / А.Д. Знаменский // Наш современник. – 1963. – № 7. – С. 95-102.

Знаменский, А.Д. Луна в горе: рассказ / А.Д. Знаменский; худож. И. Коновалов // Кубань. – 1964. – № 3. – С. 10-21.

Знаменский, А.Д. Осенние сады: рассказ / А.Д. Знаменский; худож. П. Пинкисевич // Огонек. – 1964. – № 32. – С. 10-14.

Знаменский, А.Д. Глубина: рассказ / А.Д. Знаменский // Кубань. – 1965. – № 2. – С. 22-26.

Знаменский, А.Д. Как все: главы из романа / А.Д. Знаменский // Урал. – 1965. – № 7. – С. 51-99; № 8. – С. 23-85.

Знаменский, А.Д. Кубанка с красным верхом: повесть / А.Д. Знаменский // Дон. – 1965. – № 11. – С. 16-37.

Знаменский, А.Д. Обратный адрес: повесть / А.Д. Знаменский // Кубань. – 1966. – № 4. – С. 5-44; Нева. – 1967. – № 5. – С. 6-68.

Володин, Б. Адрес Федорова Чегодаева // Литературная Россия. – 1967. – № 48. – С. 16-17.

Знаменский, А.Д. Проводник-память / А.Д. Знаменский // Кубань. – 1967. – № 10. – С. 4-5.

Знаменский, А.Д. Завещанная река: историческая повесть / А.Д. Знаменский // Кубань. – 1968. – № 11-12. – С. 122-173.

Знаменский, А.Д. По следам неопубликованных писем: повесть / А.Д. Знаменский // Кубань. – 1968. – № 9. – С. 5-73.

Знаменский, А.Д. Прометей № 319: рассказ / А.Д. Знаменский // При свете дня: рассказы писателей народов СССР. – Москва, 1968. – С. 141-167. – Англ.; С. 95-121. – Франц.; С. 122-158. – Япон.

Знаменский, А.Д. Любимые твои ученики: рассказ / А.Д. Знаменский // Кубань. – 1969. – № 4. – С. 23-55.

Знаменский, А.Д. Не белы снега...:

рассказ / А.Д. Знаменский // Кубань. – 1969. – № 11. – С. 7-33.

Знаменский, А.Д. Осина при дороге: повесть / А.Д. Знаменский // Наш современник. – 1969. – № 3. – С. 9-68.

Рец.: Кытина, С. Три дня жизни // Кубань. – 1969. – № 12. – С. 111-113; Данченко, И. // Новый мир. – 1969. – № 9. – С. 281-282.

Знаменский, А.Д. Там, за Кубанью: отрывок из повести / А.Д. Знаменский // Советская Кубань. – 1969. – 1 мая.

Знаменский, А.Д. Не белы снега...: рассказ / А.Д. Знаменский // Наш современник. – 1970. – № 1. – С. 9-30.

Знаменский, А.Д. Хлебный год: рассказ / А.Д. Знаменский // Кубань. – 1970. – № 2. – С. 25-42.

Знаменский, А.Д. Про казака Игната: из новой повести / А.Д. Знаменский // Советская Кубань. – 1971. – 7 окт.

Знаменский, А.Д. По старой дружбе: рассказ / А.Д. Знаменский // Дон. – 1971. – № 3. – С. 134-146.

Знаменский, А.Д. Не белы снега...: рассказ / А.Д. Знаменский // Кубанский каравай: сборник рассказов, очерков и стихов / сост. и авт. предисл. А. Первенцев. – Москва: Современник, 1972. – С. 195-244.

Знаменский, А.Д. Семь концов: повесть / А.Д. Знаменский // Кубань. – 1972. – № 8. – С. 3-67; № 9. – С. 7-69.

Знаменский, А.Д. Бессонница: рассказ / А.Д. Знаменский // Кубань. – 1973. – № 12. – С. 53-66.

Знаменский, А.Д. Там, за Кубанью: отрывок из повести / А.Д. Знаменский // Комсомолец Кубани. – 1973. – 1 мая.

Знаменский, А.Д. Там, за Кубанью: отрывок из повести / А.Д. Знаменский // Советская Кубань. – 1973. – 29 апр.; 1 мая.

Знаменский, А.Д. Безымянные высоты: повесть / А.Д. Знаменский // Кубань. – 1977. – № 4. – С. 34-99.

Знаменский, А.Д. Панорама: рассказ / А.Д. Знаменский // Наш современник. – 1977 – № 1. – С. 104-126.

Рец.: Глушков, Н. Об искусстве правды сущей: документальная литература сегодня // Кубань. – 1979. – № 12. – С. 86; Огнев, А.В. Русский советский рассказ 50-70-х годов. – Москва. – 1978. – С. 34.

Знаменский, А.Д. В Крыму: глава из романа / А.Д. Знаменский // Кубань. – 1978. – № 12. – С. 3-20.

Знаменский, А.Д. Золотое оружие: роман-хроника / А.Д. Знаменский // Кубань. – 1978-1985.

Гражданская война на Северном Кавказе.

Рец.: Глушков, Н. Тех знамен не меркнет слава // Советская Кубань. – 1986. – 21 марта; То же // Дон. – 1986. – № 5. – С. 151-152.

Знаменский, А.Д. Сыновья Чистякова: повесть / А.Д. Знаменский // Над Кубань-рекой: повести, рассказы, стихи / сост. А.Д. Знаменский, А.В. Стрыгин. – Краснодар, 1981. – С. 131-176.

Знаменский, А.Д. Мосты: рассказ / А.Д. Знаменский // Кубань. – 1982. – № 8. – С. 56.

Знаменский, А.Д. Чем жизнь красна: рассказ / А.Д. Знаменский // Кубань. – 1982. – № 1. – С. 29-41.

Знаменский, А.Д. Мосты: рассказ / А.Д. Знаменский // Литературная Россия. – 1983. – 28 окт. – С. 8.

Знаменский, А.Д. Чем жизнь красна: рассказ / А.Д. Знаменский // Север. – 1984. – № 1. – С. 61-73.

Знаменский, А.Д. Мосты: рассказ / А.Д. Знаменский // Поклонный день. – Краснодар, 1985. – С. 260-267.

Знаменский, А. Д. Прометей № 319: рассказ / А.Д. Знаменский // Венок славы: антология художественных произведений о Великой Отечественной войне: В 12-ти т.– Москва: Современник, 1985. – Т. 8. – С. 512-530.

Знаменский, А.Д. Заколдованность, или сказ о том, как мужик двух генералов не прокормил / А.Д. Знаменский // Кубань. – 1987. – № 12. – С. 91-93. – (Сатира и юмор).

Знаменский, А.Д. Круг жизни: рассказ / А.Д. Знаменский // Кубань. – 1987. – № 1. – С. 5-14.

Знаменский, А.Д. Без покаяния: повесть / А.Д. Знаменский; предисл. В. Астафьева // Север. – 1988. – № 10. – С. 7-63.

Повесть об исправительном трудовом лагере в Коми написана в 1963 г. А.Д. Знаменский с 1940 г. по 1958 г. находился в лагерях на поселении в Коми АССР, реабилитирован в 1957 году.

Знаменский, А.Д. Игрушка: рассказ / А.Д. Знаменский // Кубань. – 1988. – № 9. – С. 37-50.

Знаменский, А.Д. Там, за Кубанью:

повесть / А.Д. Знаменский // Дон. – 1988. – № 11. – С. 3-56.

1942 год на Кубани.

Знаменский, А.Д. Тишанка горит: рассказ / А.Д. Знаменский // Наш современник. – 1988. – № 2. – С. 116-123.

Знаменский, А.Д. В родных местах: рассказ / А.Д. Знаменский // Кубань. – 1989. – № 2. – С. 11-20.

Знаменский, А.Д. Женихи: рассказ / А.Д. Знаменский // Ветеран. – 1990. – № 38 – С. 8-9; № 39. – С. 9.

Знаменский, А.Д. Талант бесспорный [о выдающемся скрипаче К.М. Думчеве]; Женихи: рассказы / А.Д. Знаменский // Кубань. – 1990. – № 8. – С. 9-24.

Знаменский, А.Д. Без покаяния: повесть / А.Д. Знаменский // Кубань. – 1992. – № 7-9. – С. 10-24; № 10-12. – С. 9-24.

Повесть написана в 1963 году в лагерях Коми АССР.

Рец.: Федь Н. Вершина: о новой повести А. Знаменского в журнале «Кубань» // Кубанские новости. – 1993. – 31 марта.

Знаменский, А.Д. Без покаяния: повесть / А.Д. Знаменский // Роман-газета. – 1993. – № 16. – С. 1-30.

Знаменский, А.Д. Кто бы знал Романовых, кабы не казаки: сказы на кругу / А.Д. Знаменский // Красная звезда. – 1993. – 18 дек. – С. 3.

Знаменский, А. Д. Закодированный или как боролись за звание...: рассказ / А.Д. Знаменский // Литературная Кубань. – 1995. – № 5. – С. 7, 10-11.

Знаменский, А. Д. Мосты: вступительная глава романа "Там, за Кубанью" / А.Д. Знаменский // Сельская жизнь. – 1995. – 6 апр. – С. 4, 8.

Знаменский, А. Д. Прометей № 319: рассказ / А.Д. Знаменский // Живите вечно: повести, рассказы, очерки, стихи писателей Кубани к 50-летию Победы в Великой Отечественной войне / сост. С. Хохлов. – Краснодар, 1995. – С. 39-48.

Знаменский, А.Д. Пробуждение: рассказ / А.Д. Знаменский // Русская провинция. – 1995. – № 1. – С. 40-44.

Знаменский, А. Д. Пустодом: рассказ / А. Д. Знаменский // Литературная Кубань. – 1995. – № 6. – С. 8-9.

Знаменский, А. Д. Чем жизнь красна: сестре Клаве; Тишанка горит: рассказы / А. Д. Знаменский // Литература Кубани. Т.3 (Современный период): хрестоматия для

учащихся средних школ: учеб. пособие / сост. Ю.В. Любимцев. – Краснодар: Стелос, 1995. – С. 154-203. – Краткая биограф. справка, с. 154: фото.

Знаменский, А.Д. Завещанная река: главы из повести / А.Д. Знаменский // Литературная Кубань. – 1998. – 1-15 марта. – С. 2.

Знаменский, А.Д. "Прометей 319": рассказ / А.Д. Знаменский // Литературная Кубань. – 1998. – 16-30 апр. – С. 3-4.

Знаменский, А.Д. Книга – судьба / А.Д. Знаменский // Наш современник. – 2000. – № 4. – С. 101-104.

Знаменский, А.Д. В родных местах / А.Д. Знаменский // И в засуху бессмертники цветут...: к 80-летию писателя Анатолия Знаменского: воспоминания / сост. и ред. В. Ротов. – Краснодар: Периодика Кубани, 2003. – С. 216-234.

Об А. Серафимовиче.

Знаменский, А.Д. Ухтинская прорва: гл. из романа / А.Д. Знаменский // Литературная Кубань. – 2003. – 16-30 апр. – С. 6-7.

Кубанская библиотека: [сборник] / Департамент по делам СМИ, печати, телерадиовещания и средств массовых коммуникаций Краснодарского края. – Краснодар: Периодика Кубани, 2006. –

Т. 1: Повести и рассказы. – 2006. – 351 с.: ил. – Из содерж.: Знаменский А.Д. Прометей № 319: рассказ / А.Д. Знаменский. – С. 53-72: фото. – Биографическая справка. – С. 53-54.

Знаменский, А.Д. В родных местах / А.Д. Знаменский // Родная Кубань. – 2011. – № 1. – С. 68-77. – Проза.

Стихи

Знаменский, А.Д. Мыс Дежнева: стихи / А.Д. Знаменский // Кубань. – 1961. – № 1. – С. 25.

Знаменский, А.Д. Перед лицом космоса: стихи / А.Д. Знаменский // Кубань. – 1961. – № 3. – С. 10.

Знаменский, А.Д. Урок Бонапарта: стихи / А.Д. Знаменский // Кубань. – 1962. – № 5. – С. 25.

Знаменский, А.Д. Поэт: стихи / А.Д. Знаменский // Кубань. – 1963. – № 2. – С. 51.

Знаменский, А.Д. Белая; Буйные травы; Тетка Параска: стихи / А.Д. Знаменский // Кубань. – 1964. – № 1. – С. 25-26.

Знаменский, А.Д. Новые стихи / А.Д. Знаменский // Советская Кубань. – 1966. – 2 июля. – С. 4. – Содерж.: «Я знаю, как быва-

ет это...»; «Ты обойдешь в пути полсвета...»; «Это очень полезно – вернуться...».

Знаменский, А.Д. Привал в горах: стихи / А.Д. Знаменский // Советская Кубань. – 1966. – 4 янв.

Знаменский, А.Д. Только вперед: стихи / А.Д. Знаменский // Советская Кубань. – 1966. – 5 февр.

Знаменский, А.Д. Эстафета; Исток; «Бежала речка Песковатка...»; «Радуюсь за путника, который...»; Пахарь; «А я в мальчишек этих верю...»: стихи / А.Д. Знаменский // Кубань. – 1966. – № 6. – С. 20-21.

Знаменский, А.Д. Журавли: памяти В. Комарова; Казачьи песни: стихи / А.Д. Знаменский // Кубань. – 1969. – № 1. – С. 60-63.

Знаменский, А.Д. Жажда: стихи / А.Д. Знаменский // Кубань. – 1972. – № 6. – С. 72-75: фото.

Стихотворение посвящается В. Астафьеву.

Знаменский, А.Д. Кумач; «Я видел тайгу багряной...»; «Горы синие дремлют в тумане...»: стихи / А.Д. Знаменский // Кубань. – 1973. – № 5. – С. 69-71.

Знаменский, А.Д. У памятника; Отчего ветерана зовут ветераном?: стихи / А.Д. Знаменский // Кубань. – 1974. – № 4. – С. 2-3.

Знаменский, А.Д. Живая связь: стихи / А.Д. Знаменский // Север. – 1975. – № 8. – С. 33. – Содерж.: Первые гудки; «Не говори: «Судьбы удары...»; Исток; Краткая справка об авторе.

Знаменский, А.Д. Напутствие: (Из «Их Северной тетради»): стихи / А.Д. Знаменский // Кубань. – 1975. – № 12. – С. 19. – Содерж.: «Не пой про геологов, парень!...»; «Не суть ли бытия – таежная лежневка?..».

Знаменский, А.Д. Курганы: стихи / А.Д. Знаменский. – Краснодар: Книжное издательство, 1977. – 96 с.: ил. – Содерж.: Кумач; Мыс Дежнева; Ермак; У картины «Утро стрелецкой казни»; Азовские ворота; Последняя ночь; Урок Бонапарта; Воздвижение. 1812; Окно Коперника; Казачьи песни; Академик живописи; Толока; Курганы; Заветное; «Бежала речка Песковатка...»; Напутствие; Авралы; В эвакуации; «Накатался с тачкой до упаду...»; Дядя Миша; Первые гудки; Керка; По ягоды; Исток; Чебрец; «Я видел тайгу багряной...»; Фартовый остров; На вырубках; «Не суть ли бытия – таежная лежневка?..»; «Я не ехал – летел...»; Полынь; «Опять поют у нас

девчата...»; За околицей; Первая ласточка; Трелевка; У памятника; «Здравствуй, Кубань! – дорогая сестра!...»; «Ты обойдешь в пути полсвета...»; «Это очень полезно – вернуться...»; Косяк в грозу; Своими глазами; Сокровенное; Отцу; «В предгорьях пронзительны звезды...»; «Горы синие дремлют в тумане...»; «Сердце в космосе не одиноко...»; Терек и Белая; Кубань.; «Я не пел о любви!...»; «Отчего ветерана зовут ветераном?..»; «Прозренье приходит с годами...»; Поэт; Пахарь; Подкова; «Радуюсь за путника, который...»; «А я в мальчишек этих верю...»; «Ты ждала золотых самородков...»; Журавли; Жажда.

Рец.: Терещенко, Г. Сборник стихов ... прозаика // Советская Кубань. – 1977. – 16 марта.

Знаменский, А.Д. «Россия – мать, Ты – лебедь белая...»: стихи / А.Д. Знаменский // Над Кубань-рекой: повести, рассказы, стихи / сост. А.Д. Знаменский, А.В. Стрыгин. – Краснодар, 1981. – С. 1.

Знаменский, А.Д. Сбываются пророчества...; Гласность; Заклинание: стихи / А.Д. Знаменский // Кубань. – 1989. – № 1. – С. 23.

Знаменский, А.Д. Мой крест; По второму кругу?; «Поверили данайцам вы однажды...»: стихи / А.Д. Знаменский // Кубань. – 1991. – № 6. – С. 7.

Знаменский, А.Д. Пока не поздно: стихи / А.Д. Знаменский // Вольная Кубань. – 1992. – 7 янв. – С. 3. – Содерж.: Еще не поздно...; Пока не поздно...

Знаменский, А.Д. Тютчев; Выстрел: стихи / А.Д. Знаменский // Литературная Россия. – 1993. – 14 мая. – С. 11.

Знаменский, А.Д. Курганы: стихи / А.Д. Знаменский // Литература Кубани: хрестоматия для 5-6 кл. общеобразовательных учреждений / сост. Ю.Г. Любимцев. – Краснодар, 2000. – С. 179-180.

Знаменский, А.Д. Здравствуй, Кубань!; Кубань-река; Курганы; Завещание: стихи / А.Д. Знаменский // Поэты Краснодар. – Краснодар: Раритеты Кубани, 2003. – С. 147-151.

Знаменский, А.Д. Пока не поздно: стихи / А.Д. Знаменский // И в засуху бессмертники цветут...: к 80-летию писателя Анатолия Знаменского: воспоминания / сост. и ред. В. Ротов. – Краснодар: Периодика Кубани, 2003. – С. 235.

Знаменский, А.Д. "Я в добро и поря-

дочность верил...": стихи / А.Д. Знаменский // Краснодар. – 2003. – 30 апр. – С. 11.

Знаменский, А.Д. Здравствуй, Кубань!: стихи / А.Д. Знаменский // Кубань литературная. – Краснодар, 2006. – С. 136-137.

Знаменский, А.Д. Курганы: стихи / А.Д. Знаменский // Литература Кубани. – Краснодар, 2000. – С. 179-180.

Знаменский, А.Д. Здравствуй, Кубань!: стихи / А.Д. Знаменский // Кубань литературная. – Краснодар, 2006. – С. 136-137.

Знаменский, А.Д. "Я в добро и порядочность верил...": стихи / А.Д. Знаменский // Краснодар. – 2003. – 30 апр. – С. 11.

Переводы А.Д. Знаменского

Иоселиани, О. Жужу: рассказ / О. Иоселиани; авториз. пер. с груз. А.Д. Знаменского // Дружба народов. – 1961. – № 11. – С. 60-65.

Кошубаев, П. Звонкая сталь Асланбека: повесть / П. Кошубаев; пер. с адыг. А.Д. Знаменского // Кубань. – 1973. – № 2. – С. 41-65.

Кошубаев, П. Семь дождливых дней; Звонкая сталь Асланбека: повести / П. Кошубаев; пер. с адыг. А.Д. Знаменского // Кошубаев, П. Семь дождливых дней / П. Кошубаев. – Москва: Современник, 1974. – С. 9-124.

Кошубаев, П. Семь дождливых дней: повесть / П. Кошубаев; пер. с адыг. А.Д. Знаменского // Кубань. – 1974. – № 8. – С. 7-75.

Документальная проза и публицистика

Знаменский, А.Д. Если бы виноделы...: разговор о рассказе / А.Д. Знаменский // Литературная Россия. – 1964. – 20 нояб. – С. 15.

Знаменский, А.Д. В мире поэзии и добра: [о творчестве В. Лихоносова] / А.Д. Знаменский // Советская Кубань. – 1967. – 12 мая.

Знаменский, А.Д. Слово о М. Горьком [1868-1968 гг.] / А.Д. Знаменский // Кубань. – 1968. – № 3. – С. 2-4.

Знаменский, А.Д. Мир прекрасный и яростный: [заметки о творчестве В. Астафьева] / А.Д. Знаменский // Кубань. – 1969. – № 10. – С. 102-112.

Знаменский, А.Д. Купина неопалимая: к 70-летию М.А. Шолохова / А.Д. Знаменский // Кубань. – 1975. – № 4. – С. 102-

111; Наш современник. – 1975. – № 5. – С. 164-171.

Знаменский, А.Д. Книга о революционном казачестве / А.Д. Знаменский // Наш современник. – 1977. – № 10. – С. 189-191.

Знаменский, А. Д. Воспитание чувств: к 50-летию со дня рождения В. Шукшина / А. Д. Знаменский // Кубань. – 1979. – № 6. – С. 92-95.

Знаменский, А. Д. Алмазы на дороге не валяются: размышления о поэзии Ивана Вараввы / А.Д. Знаменский // Кубань. – 1980. – № 2. – С. 87-94.

Знаменский, А.Д. Купина неопалимая: о литературе, о книгах / А.Д. Знаменский. – Краснодар: Книжное издательство, 1980. – 223 с.: портр.

Рец.: Берлизов, Е. С пониманием и любовью... // Советская Кубань. – 1981. – 28 февр.

Знаменский, А.Д. Правда жизни – правда искусства: [размышления писателя о прозе В. Белова] / А.Д. Знаменский // Север. – 1981. – № 2. – С. 118-122.

Знаменский, А.Д. Убежденность: о жизни, о литературе / А.Д. Знаменский; предисл. В. Канашкина. – Краснодар: Книжное издательство, 1986. – 286 с.

Знаменский, А.Д. О личностях исторических и персонажах литературных...: как создавался роман «Красные дни» / А. Д. Знаменский // Кубань. – 1987. – № 10. – С. 73-79.

Знаменский, А.Д. Жизнь по «краткому курсу»: страницы воспоминаний / А.Д. Знаменский // Кубань. – 1989. – № 4. – С. 16-88.

Знаменский, А.Д. Оскорбление труда: воспоминания писателя / А.Д. Знаменский // Север. – 1989. – № 3. – С. 96-107.

Знаменский, А.Д. Жизнь по «Краткому курсу»: [из воспоминаний писателя о сталинских лагерях, через которые пришлось пройти автору] / А.Д. Знаменский // Кубань. – 1990. – № 3. – С. 10-69.

Знаменский, А.Д. Уроки по «Краткому курсу»: [из воспоминаний писателя] / А.Д. Знаменский // Литературная Россия. – 1991. – 13 сент. – С. 11-14.

Знаменский, А.Д. Хожение за правдой: страницы воспоминаний / А.Д. Знаменский; худож. Ю.А. Ковальчук. – Краснодар: Книжное издательство, 1991. – 351 с.: портр.

В основу книги положена документальная повесть «Хожение за правдой», состоящая из трех частей-тетрадей: «Жизнь по Краткому курсу», «За зоной», «Оскорбление труда». Здесь же три литературоведческие статьи, в том числе известное исследование писателя об исторических основах «Тихого Дона» – «Донская альтернатива».

Рец.: Ткаченко, П. Альтернатива «Краткому курсу...» // Литературная Россия. – 1992. – 27 марта. – С. 10; Берлизов, Е. «Если бы молодость знала...» // Вольная Кубань. – 1991. – 18 окт.; Придиус, П. Хожение за правдой: мысли, навеянные новой книгой Анатолия Знаменского // Кубанские новости. – 1992. – 7 янв.; Дюжев, Ю. Русский излом // Север. – 1993. – № 2. – С. 138-148.

Знаменский, А. Д. После третьих пухов или сумеречные мысли перед рассветом... / А.Д. Знаменский // Кубань. – 1992. – № 2. – С. 35-42.

Знаменский, А. Д. «Лишь тот достоин счастья и свободы...»: [выступление писателя, войскового старшины А.Д. Знаменского на I Международном конгрессе кубанских казаков] / А.Д. Знаменский // Вольная Кубань. – 1993. – 13 окт.; Казачьи вести. – 1993. – № 24-25. – Под загл.: Мы встали с колен.

Знаменский, А.Д. В начале было слово... / А.Д. Знаменский // Кубанские новости. – 1995. – 24 мая.

О романе М.А. Шолохова "Поднятая целина", о несправедливости критики прошлых лет и необходимости обращения к первоисточнику.

Знаменский, А.Д. Дорогой подвига и чести / А.Д. Знаменский // Вольная Кубань. – 1995. – 6 дек.

К выходу избранных произведений А. Берлизова.

Знаменский, А.Д. Как звали Мелехова: [из цикла статей «Наш Шолохов»] / А.Д. Знаменский // Дон. – 1995. – № 11-12. – С. 228-237.

Знаменский, А.Д. Купина неопалимая: к 90-летию М.А. Шолохова / А.Д. Знаменский // Кубань: проблемы культуры и информатизации. – 1995. – №1. – С. 25-27.

Знаменский, А.Д. Новая цивилизация, или не все дома: (конспект романа на соврем. тему) / А.Д. Знаменский // Литературная Кубань. – 1995. – № 7. – С. 8-9; Вольная Кубань. – 1995. – 18 нояб.

Знаменский, А.Д. По долгу писателя и гражданина: к 125-летию со дня рождения Ф.Д. Крюкова / А.Д. Знаменский // Вольная Кубань. – 1995. – 15 февр.

Знаменский, А.Д. Прозрение Федора Крюкова / А.Д. Знаменский // Литературная Россия. – 1995. – 17 февр. – С. 10.

Знаменский, А.Д. "Я – сын народа и смело могу это сказать!": к 125-летию со дня рождения писателя Ф.Д. Крюкова, похороненного в станице Новокорсунской Тимашевского района / А.Д. Знаменский, Н.А. Ивеншев // Кубанские новости. – 1995. – 15 февр.

Знаменский, А. Д. Время испытывает нас / А.Д. Знаменский // Кубань сегодня. – 1996. – 26 нояб. – С. 2.

Знаменский, А.Д. Неугасимая лампада памяти: к итогам конкурса школьных сочинений "Я знаю свой казачий род" / А.Д. Знаменский // Вольная Кубань. – 1996. – 1 февр.

Знаменский, А.Д. От возрождения казачества – к возрождению России / А.Д. Знаменский // Казачьи вести. – 1996. – № 39. – С. 3.

Знаменский, А.Д. Похвальное слово нашей старине / А.Д. Знаменский // Вольная Кубань. – 1996. – 18 июня. – С. 5. – (К 300-летию Кубанского казачьего войска).

Знаменский, А.Д. "Я люблю народ свой": [О судьбе и литературном творчестве Федора Дмитриевича Крюкова, закончившего свой путь на Кубани в станице Новокорсунской] / А.Д. Знаменский // Кубань: проблемы культуры и информатизации. – 1996. – № 2. – С. 18-19.

В нынешнем году исполняется 50 лет литературной деятельности А.Д. Знаменского. А.Д. Знаменский – член Союза писателей СССР с 1957 года. Награжден Государственной премией России за двухтомник «Красные дни», премией М.А. Шолохова – за повесть «Без покаяния». Анатолий Дмитриевич – человек трудной судьбы. В 17 лет оказался в Гулаге по вымышленному обвинению. Вместе с двумя другими школьниками был осужден к 6 годам лагерей с пожизненной ссылкой как организатор «подпольного» рукописного журнала среди учащихся. Полностью реабилитирован в 1957 году.

Знаменский, А.Д. В своем Отечестве / А.Д. Знаменский // Кубань сегодня. – 1997. – 15 янв. – С. 3.

Знаменский, А.Д. "Сегодня вся Россия оказалась в мешке..." / А.Д. Знаменский // Кубанские новости. – 1997. – 30 апр.

Последняя речь писателя на атаманском приеме.

Знаменский, А.Д. Слово и мысль – в резервации, или монолог в наморднике... / А.Д. Знаменский // Литературная Кубань. – 1997. – № 2-3. – С. 3-4.

На снимке: А.Д. Знаменский, В. Белов, С.Н. Хохлов.

Знаменский, А.Д. Из последних публикаций / А.Д. Знаменский // И в засуху бессмертники цветут...: к 80-летию писателя Анатолия Знаменского: воспоминания / сост. и ред. В. Ротов. – Краснодар: Периодика Кубани, 2003. – С. 165-236. – Содерж.: На душе тревожно: (тост за кубанское казачество); Все не так, ребята (Сакральный взгляд на эпоху, или Откровение от Иосифа у чистилища); Слово и мысль в резервации, или монолог в наморднике...; В родных местах: рассказ [об А. Серафимовиче]; Пока не поздно: стихи; Из писем А.Д. Знаменского: о профессии писателя.

Интервью писателя

Знаменский, А.Д. «Превыше всего ценю правду: беседа с кубанским писателем А.Д. Знаменским об истории создания романа «Красные дни» / А.Д. Знаменский; записала Т. Василевская // Комсомолец Кубани. – 1987. – 4 июля.

Знаменский, А.Д. "Наступила пора надежд...": беседа с кубанским писателем А.Д. Знаменским / А.Д. Знаменский; записал М. Семенюк // Литература в школе. – 1989. – № 5. – С. 32-37.

Знаменский, А.Д. "Тревожное озарение души...": беседа с кубанским писателем А.Д. Знаменским / А.Д. Знаменский; записала И. Кирьянова // Комсомолец Кубани. – 1989. – 11 нояб.

Знаменский, А.Д. Хроника опаленных лет: рассказ писателя / А.Д. Знаменский; записал М. Семенюк // Советская Россия. – 1989. – 30 дек.

Знаменский, А.Д. Народ неподсуден: беседа с кубанским писателем А.Д. Знаменским / А.Д. Знаменский; записала И. Кирьянова // Комсомолец Кубани. – 1990. – 3 янв.

Знаменский, А.Д. «Судьба героя стала моей...»: беседа с кубанским писателем А.Д. Знаменским, лауреатом Государственной премии РСФСР 1989 г. / А.Д.

Знаменский; записала Т. Василевская // Советская Кубань. – 1990. – 1 янв.

Знаменский, А.Д. Верю в возрождение России: беседа с кубанским писателем А.Д. Знаменским / А.Д. Знаменский; Записал В. Елагин // Казачьи вести. – 1993. – № 8. – С. 1, 3.

Знаменский, А.Д. Верой и правдой служить казачеству: беседа с кубанским писателем А.Д. Знаменским / А.Д. Знаменский // Кубанские новости. – 1995. – 11 марта.

Знаменский, А.Д. Народ казаками желает быть: беседа с кубанским писателем А.Д. Знаменским / А.Д. Знаменский; записала В. Николаева // Правда. – 1996. – 31 авг. – С. 1-2.

Знаменский, А.Д. "Обманули нас грамотные люди...": беседа с кубанским писателем А.Д. Знаменским / А.Д. Знаменский; записал А. Дергачев // Кубанские новости. – 1997. – 11 апр.

Последняя беседа с писателем А.Д. Знаменским.

Редакционная и составительская работа А.Д. Знаменского

Василенко, Г.И. Бои местного значения: записки офицера / Г.И. Василенко предисл. И. Стадниока; ред. А.Д. Знаменский. – Краснодар: Книжное издательство, 1980. – 319 с.

Над Кубань-рекой: повести, рассказы, стихи / сост. А.Д. Знаменский, А.В. Стрыгин; послесл. П. Иншакова, худож. П.Е. Анидалов. – Краснодар: Книжное издательство, 1981. – 231 с.

Знаменский, А.Д. Помнить об истоках / А.Д. Знаменский // Кубань. – 1981. – № 5. – С. 88-96.

Рец. на книгу: Воспоминания современников об А.С. Серафимовиче. – Москва. – 1977.

Знаменский, А.Д. С веком наравне / А.Д. Знаменский // Кубань. – 1981. – № 12. – С. 78-83.

Рец. на кн.: Прийма, К.И. Слово о Тихом Доне. – Москва: Правда, 1980. – 48 с. – (Б-ка «Огонек», № 34).

В прекрасном и яростном мире: сборник коротких повестей и рассказов / сост. А.Д. Знаменский. – Краснодар: Книжное изд-во, 1987. – 350 с.: ил. – (Юношеская библиотека «Патриот»).

Литература о жизни и творчестве А.Д. Знаменского

Знаменский А.Д. (1.5.1923, хутор Ежовка, ныне в Волгоградской обл. – 3.3.1997, Краснодар) // Казачество: энциклопедия / редкол. А.П. Федотов (гл. ред.) . – Москва: Энциклопедия, 2008. – С. 221.

Знаменский А.Д. (1923-1997), прозаик, член Союза писателей СССР // Биографический энциклопедический словарь. – Краснодар, 2005. – С. 115.

Знаменский А.Д. (1.5.1923, хутор Ежовка, ныне в Волгоградской обл. – 3.3.1997, Краснодар) // Казачество: энциклопедия / А.П. Федотов и др. – Москва: Инфра-М, 2003. – С. 129.

Знаменский Анатолий Дмитриевич (1.5.1923, х. Ежовский ст-цы Слащёвской, ныне Волгоградской обл. – 3.3.1997, г. Краснодар) // Кубановедение / под ред. В.Н. Ратушняка. – Краснодар: Традиция, 2008. – С. 167-168.

Знаменский Анатолий Дмитриевич (01.05.1923, х. Ежовский, Донская область – 03.03.1997, г. Краснодар) – писатель, общественный деятель // Трёхбратов, Б.А., Жадан, В.А. Историко-краеведческий словарь школьника. Ч. 2. / Б.А. Трёхбратов, В.А. Жадан. – Краснодар: Традиция, 2008. – С. 107-109.

Награды и поощрения Анатолия Дмитриевича Знаменского

О присуждении краевых премий им. К.В. Россинского: постановление главы администрации Краснодарского края 14.03.1996 г. № 88 // Кубанские новости. – 1996. – 22 марта.

Присудить премию в области культуры и искусства им. К.В. Россинского Знаменскому А.Д. – прозаику.

Верой и правдой служить казачеству: [о присуждении Знаменскому А.Д. премии им. Я.Г. Кухаренко] // Кубанские новости. – 1995. – 11 марта.

Российская Федерация. Президент. О награждении орденом Дружбы народов Знаменского А.Д.: указ ... 4 авг. 1993 г. № 1206 // Собрание актов Президента и Правительства Российской Федерации. – 1993. – № 32 (9 авг.). – Ст. 3034 – С. 3372.

В секретариате Союза писателей России. Лауреаты литературной премии имени М.А. Шохолова: [премия присуждена

А.Д. Знаменскому за повесть «Без покаяния» // Литературная Россия. – 1993. – 4 июня. – С. 6.

Международная премия имени Михаила Шолохова.

Награждаются: российские и зарубежные писатели, поэты, государственные и общественные деятели за лучшие произведения на исторические темы, поэтические сборники и филологические исследования, изданные в России.

Значение в области литературы: премия в области литературы и искусства.

Лауреаты премии. Избранные литераторы:

1993 – Радован Караджич, **Анатолий Знаменский**, Валентин Пикуль.

Режим доступа: <http://write-read.ru/premii/172>.

РСФСР. Совет Министров. О присуждении Государственных премий РСФСР 1989 г. в области литературы, искусства и архитектуры: постановление от 27 дек. 1989 г. № 383 [в том числе Знаменскому А.Д. за роман-хронику «Красные дни»] // Собрание постановлений РСФСР. – 1990. – № 5. – С. 131. – Ст. 31; Советская Россия. – 1989. – 28 дек.; Советская культура. – 1989. – 30 дек.; Советская Кубань. – 1989. – 29 дек.

Писатели – лауреаты Государственных премий РСФСР [1989 г.]: [в том числе А. Знаменский за роман-хронику «Красные дни»] // Литературная Россия. – 1990. – № 1. – С. 6; Кубань. – 1990. – № 2. – 2-я с. обл. – Под загл.: Поздравляем!

Премии России: [премии имени М. Горького удостоен А. Знаменский за роман-хронику «Красные дни»] // Литературная газета. – 1990. – 3 янв. – С. 1.; Книжное обозрение. – 1990. – № 1. – С. 10.

Премии журнала «Север» за 1989 г. [в том числе А.Д. Знаменскому за публицистический очерк «Оскорбление труда» (Север. – 1989. – № 3)] // Север. – 1990. – № 1. – С. 161.

Верховный Совет РСФСР. Президиум. О присвоении почетного звания «Заслуженный работник культуры РСФСР» [в том числе А.Д. Знаменскому]: указ ...8 дек.1988 г. // Ведомости Верховного Совета РСФСР. – 1988. – № 50. – Ст. 1603. – С. 1055.

Верховный Совет РСФСР. Президиум. О награждении Знаменского А.Д. Почетной грамотой: указ... 17 мая 1983 г. // Ведомости Верховного Совета РСФСР. –

1983. – № 20. – С. 398; Советская Кубань. – 1983. – 20 мая.

ВЛКСМ. Краснодарский крайком. Бюро. О присуждении премий крайкома ВЛКСМ в области литературы и искусства им. Николая Островского за 1977-1978 гг.: постановление // Комсомолец Кубани. – 1978. – 24 окт.

Среди лауреатов А.Д. Знаменский

* * *

И в засуху бессмертники цветут...: к 80-летию писателя Анатолия Знаменского: воспоминания / сост. и ред. В. Ротов. – Краснодар: Периодика Кубани, 2003. – 240 с. – Содерж.: Архипов В. Памяти писателя Анатолия Знаменского; Бакалдин В.Б. Счастье творческого бытия; Бойко И.Н. Слово о мастере; Дроздов И. Л. Жить по совести, по чести, по правде; Мартыновский А. А.Д. Знаменский в моей судьбе; Мутовин И.И. Убежденность; Неподоба В.П. Кровь от крови, плоть от плоти народа; Обойщиков К.А. Завещанные слова; Пошагаев Г.Г. Следуя полезным советам; Придиус П.Е. Судьба казака-летописца; Ротов В.С. Озабоченный гражданин России; Евдокимов В.В. По шолоховским местам со Знаменским; Знаменская О.А. Как на духу; Казьмин А. Бессмертник казачьих степей; Письма, отзывы; Строки из биографии [А. Знаменского]; Награды и поощрения А.Д. Знаменского; Петришина Е. Памяти писателя-земляка; Знаменский А.Д. Из последних публикаций.

* * *

Краснодарская городская Дума. Об утверждении Краснодарской муниципальной премии имени А. Д. Знаменского: решение № 70 п. 9 от 07.07.2005 г. / Краснодар. гор. Дума // Краснодар. – 2005. – 15 июля. – С. 19.

В Краснодаре открылся литературный музей, посвященный российскому писателю Анатолию Дмитриевичу Знаменскому // Литературная газета. – 2007. – 16-22 мая. – С. 8.

На открытии музея в библиотеке поселка Белозерного (г. Краснодар) выступали депутат городской Думы В. Процко и член правления краевой писательской организации, член-корреспондент Международной академии поэзии В. Архипов. Рядом с библиотекой заложена Аллея кубанских писателей.

Ароянц, А.А. Краснодар в судьбе и творчестве Анатолия Знаменского / А.А. Ароянц // Тезисы научно-практической конференции, посвященной 210-летию города Краснодара (13 сент. 2003 г.) Екатеринбург-Краснодар. 1793-2003. Вчера, сегодня, завтра / Администрация г. Краснодара, Кубан. гос. ун-т. – Краснодар, 2003. – С. 189-192.

Астафьев, В. Синие сумерки: рассказ [посвящается А. Знаменскому] / В. Астафьев // Наш современник. – 1967. – № 6. – С. 71-84.

Астафьев, В.А. Три письма: писателю А. Знаменскому / В.А. Астафьев; предисл. О. Знаменской // Родная Кубань. – 2003. – № 1. – С. 131-132.

Берлизов, Е.М. Анатолий Знаменский / Е.М. Берлизов. – Краснодар: Книжное издательство, 1973. – 111 с. – Содерж.: Пласты жизни; Богатырская сила народа; Честь смолоду; О нравственном идеале; Малые формы, большие характеры; Палитра художника; Библиография произведений А.Д. Знаменского, с. 108-110.

Берлизов, Е.М. Краткий очерк творчества Анатолия Знаменского / Е.М. Берлизов // Знаменский А. Завещанная река. Ухтинская прорва. – Краснодар, 1973. – С. 377-381.

Берлизов, Е. Судьбы, которые мы выбираем / Е. Берлизов // Кубань. – 1972. – № 2. – С. 113-120.

О судьбе и творчестве А.Д. Знаменского.

Бондарев, Ю. Мужество и талант: [Шолоховские лауреаты, в том числе А.Д. Знаменский за повесть «Без покаяния»] // Слово. – 1994. – №11-12. – С. 89-90.

Глушков, Н. В завещанном крае / Н. Глушков // Дон. – 1973. – № 5. – С. 165-168.

По страницам прозы А. Знаменского.

Евдокимов, В. И в засуху бессмертники цветут... / В. Евдокимов // Вольная Кубань. – 1997. – 15 февр.

Путешествие А.Д. Знаменского по шолоховским местам (станция Вешенская Ростовской области).

Елагин, В. Трагедия эпохи – трагедия таланта: к 70-летию [писателя А.Д. Знаменского] / В. Елагин // Кубань. – 1993. – № 3-4. – С. 79-83.

Захарченко, Н. Книга воспоминаний об А. Знаменском / Н. Захарченко // Литературная Кубань. – 2003. – 16-30 нояб. – С. 3.

В Краснодарской краевой библиотеке им. Пушкина состоялась презентация сборника воспоминаний о писателе А. Знаменском "И в засуху бессмертники цветут...".

Иевлев, В. Хадзыженск в судьбе А.Д. Знаменского / В. Иевлев // Вестник Предгорья (Апшеронск). – 1998. – 27 окт. (№131-132). – С. 3.

Канашкин, В. Главное человек / В. Канашкин // Канашкин, В. Постигание современности / В. Канашкин. – Краснодар: Книжное издательство, 1979. – С. 5-113.

По страницам произведений А.Д. Знаменского.

Канашкин, В. Народа душа родниковая / В. Канашкин. – Краснодар: Книжное издательство, 1976. – 144 с.

Рассматриваются повести А.Д. Знаменского «Хлебный год», с. 57; «Песнь песней», с. 96-97; «Осина при дороге», с. 98; «Семь концов», с. 98; Роман «Иванчай», с. 98.

Канашкин, В. А. Русская литература: всегда и теперь: национально-исторический критерий как феномен развития / В. А. Канашкин. – Краснодар, 2000. – 639 с.

О А. Д. Знаменском, С. 550-589.

Ковина, Н. "Красные дни", которые потрясли всю Россию / Н. Ковина // Краснодарские известия. – 2003. – 30 апр. – С. 6-7.

Писателю А.Д. Знаменскому, лауреату премии им. М. Шолохова, 1 мая исполнилось бы 80 лет.

Константинова, Ю. Помнят на Дону Знаменского / Ю. Константинова // Кубань моя гордость. – Краснодар, 2004. – С. 214.

Имя писателя А.Д. Знаменского много значит для российской литературы. Более сорока произведений вышли из-под его пера. Всеобщее признание ему, несомненно, принес роман-хроника «Красные дни», который сам автор называл «книга-судьба».

Михайлов, Н. Верность жизни: [о творчестве А.Д. Знаменского] / Н. Михайлов // Михайлов, Н. Корни и побеги: размышления о классической и современной советской литературе / Н. Михайлов. – Краснодар, 1984. – С. 111-127.

Михайлов, Н.А. Проблема характера в прозе 60-х годов: автореферат диссертации на соискание ученой степени кандидата филологических наук / Н.А. Михайлов. – Москва, 1973. – 30 с.

В том числе о творчестве А.Д. Знаменского.

Мутовин, И.И. Убежденность /И.И. Мутовин // Мутовин, И.И. Небесный разведчик (Символ XX века) / И.И. Мутовин. – Майкоп: Адыгея, 2004. – С. 171-181: фото. – Памяти Анатолия Знаменского.

Огрызко, В. Победители и побежденные: материалы к словарю рус. писателей XX – начала XXI века / В. Огрызко // Литературная Россия. – 2004. – 23 июля, 30 июля, 13 авг., 18 авг. – С. 13.

Даны биографические сведения и литературоведческие заметки о творчестве кубанских писателей, в том числе А.Д. Знаменского (1923-1997).

Петришина, Е. Памяти писателя-земляка [А.Д. Знаменского] / Е. Петришина // И в засуху бессмертники цветут...: к 80-летию писателя Анатолия Знаменского: воспоминания / сост. и ред. В. Ротов. – Краснодар, 2003. – С. 163-164.

С 1960 по 1971 гг. А.Д. Знаменский жил и работал в Хадыженске. В память о писателе в городе на стене городского Дома культуры установлена мемориальная доска, созданная известным кубанским скульптором В.А. Ждановым.

Пошагаев, Г.Г. Житейские истории: кубанские писатели в моей творческой судьбе / Г.Г. Пошагаев. – Краснодар: Советская Кубань, 2010. – 144 с.: ил.

Художественные очерки-рассказы о кубанских писателях, в том числе А.Д. Знаменском.

Пошагаев, Г.Г. Незабываемое: очерк / Г.Г. Пошагаев // Вольная Кубань. – 2003. – 30 апр. – С. 4-5; Литературная Кубань. – 2003. – 16-30 апр. – С. 5: фото.

Воспоминания о встречах с русским советским прозаиком, кубанцем А.Д. Знаменским.

Пошагаев, Г.Г. Среди друзей: воспоминания о русском писателе А.Д. Знаменском / Г.Г. Пошагаев // Краснодар. – 2003. – 30 апр. – С.11.

Протченко, В.И. Современная повесть о деревне / В.И. Протченко // Русская литература. – 1970. – № 4. – С. 68-73.

В том числе о творчестве А.Д. Знаменского.

Придиус, П.Е. Судьба казака – летописца / П.Е. Придиус // Кубанские новости. – 2003. – 30 апр. – С. 21.

1 мая выдающемуся русскому писателю Анатолию Дмитриевичу Знаменскому,

чья жизнь и творчество были тесно связаны с Кубанью, исполнилось бы 80 лет.

Резниченко, В. Носитель исторической правды / В. Резниченко // Краснодарские известия. – 2001. – 17 окт.

В Краснодаре была открыта мемор. доска по ул. Красной, 145. В этом доме с 1979 по 1997 г. жил и работал кубанский писатель А.Д. Знаменский.

Ротов, В.С. Нелегкие дни «Красных дней» / В.С. Ротов // Ротов В.С. Ближе к истине: публицистика / В.С. Ротов. – Краснодар: Советская Кубань, 2000. – С. 326-330. – Знаменский Анатолий Дмитриевич: краткая биографическая справка, с. 326.

Ротов, В.С. Открыт и не сбит: (малоизвестный поэт А. Знаменский) / В.С. Ротов // Ротов В.С. Ближе к истине: публицистика / В.С. Ротов. – Краснодар: Советская Кубань, 2000. – С. 568-572.

Ротов, В.С. Правда – истина подноготная: о творчестве Анатолия Знаменского / В. С. Ротов // Ротов, В.С. Ближе к истине: публицистика / В.С. Ротов. – Краснодар: Советская Кубань, 2000 – С. 557-564.

Ротов, В.С. России отдана вся жизнь: [об А.Д. Знаменском] / В.С. Ротов // Ротов В.С. Ближе к истине: публицистика / В.С. Ротов. – Краснодар: Советская Кубань, 2000. – С.576-579. – (Сыны Отечества).

Сильвестрова, Е. Был рожден он с казачьей душой / Е. Сильвестрова // Апшеронский рабочий. – 2012. – 28 апр. (№ 45). – С. 1.

Соловьев, Г. Награды – подвижникам культуры / Г. Соловьев // Кубанские новости. – 1996. – 15 февр.

Премии им. К. Россинского присуждены кубанским подвижникам культуры, в т.ч. известным писателям, в том числе А.Д. Знаменскому.

Трофимов, В. Благословила земля казака: к 70-летию со дня рождения [писателя и поэта] А. Знаменского // Север. – 1993. – № 5. – С. 152-156.

Фоменко, Л. Талант и мысль / Л. Фоменко // Знамя. – 1966. – № 5. – С. 197-213.

Статья о творчестве А.Д. Знаменского.

**Памяти А.Д. Знаменского
Знаменский Анатолий Дмитриевич:** некролог // Вольная Кубань.– 1997. – 5 марта.
Памяти Анатолия Знаменского / Н.И. Кондратенко, В.А. Бекетов, Ю.Н.

Абдашев и др. // Кубанские новости. – 1997. – 5 марта.

Жизнь его была трудна, светла и праведна: памяти Анатолия Знаменского // Советская Россия. – 1997. – 7 марта.

Немченко, Г. Л. Рыцарь красный / Г.Л. Немченко // Казачьи вести. – 1997. – № 15. – С. 5.

Памяти А.Д. Знаменского.

Памяти Анатолия Знаменского // Север. – 1997. – № 4. – С. 149-154. – Со-держ.: Купина неопалимая / Ю. Дюжев; Он верил в России / В. Юдин.

Терещенко, Г. "Красные дни" и трудные будни писателя / Г. Терещенко // Кубанские новости. – 1998. – 29 апр.

Памяти кубанского писателя А.Д. Знаменского.

Даньков, И.А. Не всем дано: стихи [памяти А.Д. Знаменского] / И.А. Даньков // Казачьи вести. – 1997. – № 15. – С. 4.

Хохлов, С.Н. «Ты защищал всей кровью тех...»: стихи [памяти А.Д. Знаменского] / С.Н. Хохлов // Казачьи вести. – 1997. – № 15. – С.4.

Библиографические пособия

Русская советская литература. Общие работы. Книги и статьи. 1917-1962 гг.: библиографический указатель. – Москва: Наука, 1966. – 592 с. – Из содерж.: – О творчестве А.Д. Знаменского. – С. 373.

Русская советская литература. Общие работы. Книги и статьи. 1963-1967: библиографический указатель. – Москва: Наука, 1970. – 180 с. – Из содерж.: – О творчестве А.Д. Знаменского. – С. 107.

Русская советская литература: указатель книг и статей за 1968-1970 гг. – Москва: Наука, 1975. – 398 с. – Из содерж. – О творчестве А.Д. Знаменского. – С. 134, 179, 217.

Русская советская литература: указатель книг и статей за 1971-1973 гг. – Москва: Наука, 1979. – 461 с. – Из содерж.: – О творчестве А.Д. Знаменского. – С. 101, 232, 234, 321.

Знаменский Анатолий Дмитриевич // Писатели Кубани: биобиблиографический справочник / сост. Л.А. Гуменюк, К.В. Зверев; худож. П.Е. Анидалов. – Краснодар, 1980. – С. 50-55: фото.

Люди твои – гордость твоя, Кубань!: сборник биобиблиографических обзоров / Краснодарская краевая универсальная на-

учная библиотека им. А.С. Пушкина; отдел краеведения; [сост. Л.М. Завалова]. – Краснодар, 2013. – 44 с. – (Кубань в лицах; Вып. 1). – *Из содерж.: Дорогой подвига и чести: к 90-летию со дня рождения кубанского писателя Анатолия Дмитриевича Знаменского.* – С. 27-32.

Данный сборник посвящен нашим землякам, юбилярам 2013 года, составляющим славу и гордость Краснодарского края.

Знаменский А.Д. (01.05.1923 – 03.03.1997) // Борисова, Н.В. Созвездие писателей Кубани: методическое пособие; Тридцать кубанских писателей: биобиблиографический указатель / Н.В. Борисова. – Краснодар: Традиция, 2014. – С. 137-140.

Ф.А. Озова

ОЧЕРКИ ПОЛИТИЧЕСКОЙ ИСТОРИИ ЧЕРКЕССИИ

Пятигорск-Черкесск: РИА-КМВ, 2013. – 316 с.

Рецензия А.Х. Кардановой

В последние годы интерес историков и читательской общественности к истории Черкесии значительно возрос. Примером тому служит появление все большего числа исследований, посвященных различным аспектам истории и современного положения черкесского этноса. Этот интерес обусловлен многими причинами. Часть из них сугубо научного свойства (например, возможность изучать разнообразные темы, которые были ранее «неинтересны» в силу различных идеологических мотивов), другие – это реакция на насущные проблемы современного черкесского этноса, многие из которых имеют четкую историческую детерминацию. Все это заставляет обращаться к истории черкесов и их месту в системе международных отношений в Восточной Европе, изучать многовековые русско-черкесские отношения, происхождение и суть черкесского вопроса в России.

В этом контексте привлекает внимание книга кандидата исторических наук, ведущего научного сотрудника отдела археологии и истории Карачаево-Черкесского института гуманитарных наук Озвой Фатимы Анатольевны. Она привлекает внимание, прежде всего, постановкой

недостаточно глубоко изученных или никогда не исследовавшихся вопросов истории черкесского народа. Исследование автора, базирующееся на большом массиве известных и впервые введенных у научных оборот исторических источников, выполнено на стыке ряда научных областей: истории, этнографии, культурологии, фольклористики, лингвистики. Этот подход позволил осветить многие достаточно хорошо изученные проблемы гораздо полнее и цельнее, а также способствовал не только постановке актуальных проблем, но и устранению ряда лакун, имевшихся в истории Черкесии.

Автором книги избран необычный ракурс подачи материала, книга включает в себя ряд очерков по ключевым вопросам истории Черкесии, увидевшим свет в последние годы. Объединение всех этих исследований под одной обложкой позволяет выявить основные вехи истории черкесов периода Средневековья и Нового времени.

Важное место уделено автором проблемам черкесской автохтонной государственности. Проблеме возникновения княжеской династии Черкесии посвящена первая статья: «К вопросу о происхождении княжеской династии Черкесии».

Одно из самых ранних государственных образований на территории современной России принадлежало синдам – одной из проточеркесских народностей античности, которые проживали на Таманском полуострове. Через историческую интерпретацию одного из черкесских генеалогических преданий автор рассматривает ряд существенных аспектов истории феодальной черкесской автохтонной государственности. Движение черкесских земель к консолидации вокруг единого политического центра носило дискретный характер, что было связано с фактором значительных экспансионистских вызовов черкесскому этнополитическому массиву на протяжении всего средневековья. Наивысшая политическая консолидация на территории черкесских конфедераций была достигнута в начале XIII в. Наиболее значимой из них автор называет воцарение в начале XIII в. в черкесских землях хегайского княжеского рода. В пользу этого вывода Фатима Анатольевна приводит и тот факт, что на рубеже XII – XIII вв. Матархи или, как она зачастую фигурирует в источниках, – архиепископия Зихии, была переведена в ранг митрополии.

Это даёт основание видеть в Матархе (Темэн) первую столицу Черкесии – самой обширной страны Кавказа Средневековья и Нового времени, обязанной своим возникновением и процветанием династии Абданхана Кесрийя (Кеса – Инала).

Из потомков Абдан-хана наибольшую известность получил легендарный князь Инал, чья заслуга состояла в политической консолидации черкесских земель после монголо-татарской зависимости. На время правления династии Иналидов пришлось процветание Черкесии и её гибель в результате Кавказской войны.

Существует несколько версий по вопросу возникновения династии черкесских князей. Глубокие знания архивных материалов и работ предшественников по данной проблеме позволили автору сделать вывод, что легендарный князь Инал – не пришелец, а потомок династии черкесских государей уже на протяжении полутора веков до него правивших в этой стране, на что указывают все варианты генеалогического предания.

Несомненно, внимание не только историков, но широкой аудитории читателей привлекут материалы лекции, прочитанной Ф.А. Озовой в Российском центре науки и культуры в Риме. В основу лекции «Черкесско – итальянские исторические пересечения и параллели» легли многие, практически впервые пущенные в научный оборот материалы о черкесско – итальянских связях.

Автор значительное внимание уделяет этногенезу черкесов и их этнической истории в конце XIII – XV вв., когда черкесский берег Черного моря стал одним из центров мировой торговли. История Позднего средневековья и Нового времени оказалась полна множеств параллелей и пересечений для Черкесии Италии. Для обоих народов причерноморская торговля сыграла значительную роль в их экономическом, политическом, социальном и ментальном развитии. Подробно освещается история возникновения и функционирования итальянских торговых колоний на территории Черкесии, анализируется их правовой статус. Привлеченные автором многочисленные археологические и письменные источники позволили сделать вывод о достаточно высоком уровне социально-политического и хозяйственного развития Черкесии в средние века, о наличии в ней условий для

товарно – денежных отношений и постоянной торговли с другими странами.

История Италии и Черкесии XV – XIX в. – это прежде всего борьба общих стран за свою независимость. Самые драматические события в судьбе обеих стран относятся к XIX веку, ибо он был решающим в их борьбе против внешних экспансионистских вызовов. Фатима Анатольевна подчеркивает, что события XIX века итальянскому народу принесли свободу, а для черкесского народа они стали трагическими. В результате национально – освободительного движения против иноземного господства происходит объединение раздробленной Италии. 17 марта 1861 года возникло единое Итальянское государство, и итальянская нация возродилась к новой жизни. Итогом длительной борьбы в годы Кавказской войны за независимость черкесского народа стало уничтожение его государственности и всей общественной системы, аннексия его территории и изгнание из исторической родины.

Проблема установления дипломатических отношений между Иваном IV и черкесскими князьями династии Иналидов – одна из ключевых проблем в истории черкесского народа в силу тех последствий, которые они имели для судеб России и Черкесии. Значительное количество научных исследований посвящено этой теме, но и по сегодняшний день нет чёткости и ясности в видении тех событий.

В очерке «К вопросу о союзах Ивана Грозного с князьями Черкесии» Ф. А. Озова с помощью метода хронометрации на основе немногочисленных и хорошо известных источников по истории черкесских посольств середины XVI в. достаточно аргументированно смогла выстроить своё видение тех событий и опровергнуть бытующую и сегодня точку зрения о составе делегации из Черкесии в Россию в 1552 году.

В Никоновской летописи названы имена трех участников первого черкесского посольства в Москву в 1552 году возглавлявших это посольство – бесленеевского князя Машука, князя Ивана – Тутарыко и Танашук – князя. По мнению Е.Н. Кушевой Тутарыко был абазинским князем. Этой же точки зрения придерживалась и Е.П. Алексеева. Т.Х. Кумуков придерживается другой точки зрения, что в составе первой делегации из Черкесии в Москву были кабардин-

ские князья и их вассалы. Ф. Озова даёт обширный дополнительный документальный материал, подтверждающий точку зрения Т.Х. Кумукова Вошедшие в состав посольства князья представляли князей Черкесии: Машуко – бесленеевский князь, представитель младшей линии Иналидов Кабарды, Тутарыко – Иван (клан Идаровых), Пшеапшоко (в Никоновской летописи Танашук (клан Кайтукины).

Посольство Иналидов в Москву в 1552 выражало консолидирующее мнение, если не всех Иналидов, то их кабардинской ветки, к которой изначально принадлежали и бесленеевские князья. Полностью разделяем точку зрения Фатимы Анатольевны по национальному составу первого посольства в Москву. Результатом последующих посольств стало заключение военно-политического союза между Россией и Черкесией, сыгравшего позитивную роль в их истории. Далее автор показывает трансформацию условий этого союза под влиянием международной обстановки в Восточной Европе в 1552–1562 годах, причины их разрыва в 1562 году.

Вопрос о дипломатическом заложенничестве является важнейшим аспектом для анализа русско-черкесских отношений в XVI веке. В очерке «Черкесские князья при дворе царя Ивана Грозного» анализируется никогда специально не исследовавшийся вопрос о статусе сыновей владельческих князей Бесленея, Жане и Идарии (Кабарды), находившихся в середине XVI века в качестве аманатов.

Схема, лежавшая в основе института аманатства, возникшая при заключении союза черкесских князей и царя Ивана IV была возможна такой, считает Фатима Анатольевна, как в случае с Б. Хмельницким. Богдан Хмельницкий просил покровительство у крымского хана Ислам-Гирея против Польского королевства и предложил своего сына в залог верности договора.

Автор очерка особо обращает внимание, что договоры, заключенные в 1552, 1555, 1557 годах между Иваном VI и черкесскими князьями явились договорами между равноправными правителями-государями Черкесии и России. Черкесские князья на добровольной основе отправляли своих представителей-сыновей, как гарантов заключенных договоров. Проживали они в Москве при царском дворе со свитой

из представителей дворян Черкесии. Характер взаимоотношений черкесских князей и царя в 60-70-е годы XVI века долгое время оказывал влияние на развитие института заложничества в Черкесии. Политические заложники ни от одного народа Кавказа не имели столь высокого статуса, как аманаты Черкесии. Даже в период трансформации русско-черкесских отношений заложники от Черкесии находились на особом счету. В последующем от традиций пребывания черкесских аманатов при царском дворе в неизменном виде сохранился лишь порядок ведения дел для заложников – они долгое время оставались в Высочайшем ведении.

На реке Малка 12 июня 1641 года состоялось сражение, определившее почти на столетие вперед вектор развития кабардино-русских отношений. Сражение на Малке стало результатом длительной эскалации политической напряженности в Кабарде. В очерке «Причины и последствия сражения на реке Малка 12 июля 1641 года» Фатима Анатольевна анализирует причины политической напряженности в кабардинско – русских отношениях и их последствия.

Конец 1620-х годов, как и их начало, в Кабарде было отмечено обострением междоусобного противостояния. Оно было в значительной мере связано с политикой Москвы в Кабарде.

Учитывая тесную взаимосвязь междоусобных распр и московской политики в Кабарде, это не могло не привести к серьёзному осложнению русско – кабардинских отношений, которые вылились в столкновение на реке Малка в 1641 году.

Малкинское сражение привело к полному разгрому промосковских сил в регионе.

Сражение на реке Малка показало, что политика царя, направленная на ослабление Кабарды за счёт провоцирования и поддерживания междоусобных противоречий, ввела к началу 40-х годов эти отношения в тупик. Предпочтение, которое оказывалось царём силовым приемам перед политическими, для утверждения своего влияния в регионе, привели к следующему: распад и истребление рода Идаровых в ходе междоусобных войн, которые были основным инструментом царя в достижении целей своей экспансионистской политики в Кабарде; в их результате Москва потеряла опору своей политики в регионе; род основного оппонента московской политики в

Кабарде в конце XVI – начале XVII вв. князя Шолоха Тапсарукова был истреблен; великий князь Кабарды Алегуко Шегануков отказался от поддержания того формата русско – кабардинских отношений, который сложился к тому времени и в которых силовые методы играли доминирующую роль.

Автор подчёркивает, что важнейшим результатом сражения на реке Малка стало и то, что, несмотря на наличие значительных междоусобных противоречий, несколько десятилетий (1641–1673) прошли в Кабарде без междоусобных войн.

Самыми трагическими страницами в истории черкесского народа стали события Кавказской войны, продолжавшейся больше ста лет. Она принесла неисчислимые страдания не только черкесскому народу, но и всем, кто оказался волею судьбы втянутым в эту войну. В ряде очерков, посвященных истории кавказской войны, отражены для понимания этого феномена проблемы: причины, характер и последствия войны для Черкесии, место современного черкесского сообщества в Российской Федерации. Необходимость выживания как этноса сегодня ставит перед черкесами две задачи: признание геноцида черкесов в Кавказской войне, признание черкесов народом – изгнанником и задачу воссоединения этноса в единой республике в составе Российской Федерации. Без такого решительного гуманного справедливого акта одни добрые пожелания не могут убедить людей в искренности намерений новых демократических властей России, установить истину, осудить зло, предупредить его в будущем.

Вопросы, поставленные Ф. Озовой, правомочны, и их позитивного решения ждут не только черкесы России, но и черкесы, живущие сегодня более чем в 50-ти странах мира.

В очерке «О новациях периода Кавказской войны в законодательстве России» вскрывается природа двойного законодательства, практиковавшаяся в период Кавказской войны, показывается вся пагубность её применения для населения Кавказа в XIX веке.

Автором, в статье «Планы генералов Филиппсона и Евдокимова – проблема выбора» проанализирован алгоритм утверждения российским правительством новой системы ведения войны в Западной Черкесии

в 1856–1860 годах, частью которой был план депортации черкесов с западного Кавказа в Османскую империю. Меры военного, дипломатического, административного и информационного характера, использовавшиеся для реализации этого плана нашли достаточно глубокое освещение в статье. Проигнорировав мнение не только европейского и российского сообществ, но и подавляющей части российского военного генералитета, ценой попрания базовых человеческих ценностей цивилизованного мира, военного права эпохи, Устава российской армии, исконных бесспорных прав черкесской нации, проживавшей на Кавказе в течение тысячелетий, был положен пролог депортации черкесов – беспрецедентной трагедии XIX века – таков вывод автора статьи, который полностью с ним разделяем.

В статье «Мухаджирство в исторической памяти черкесов» Фатима Анатольевна подчёркивает, что тема мухаджирства,

нашедшая своё отражение в черкесском фольклоре ещё в 1860 – 1900 годах, в XX и XXI вв. стала одной из ключевых тем в творчестве черкесских поэтов и писателей, публицистов, журналистов, произведения которых пронизаны болью за трагическую судьбу своего народа. Они свидетельствуют о том, что отдалённые психологические последствия черкесской трагедии XIX в. по сей день продолжают больно терзать новые поколения черкесов, как потомков изгнанников, так и потомков тех, кто остался тогда на исторической Родине.

Особо ещё раз хочется подчеркнуть. На все поставленные вопросы автор даёт глубоко исчерпывающие ответы, которые базируются на достижениях научной мысли, на открытых новых документах. Ф. Озова не позволила себе без глубокой убеждённости, которая держится на тщательной выверенности дать ни один факт по истории Черкесии.

Х. ХРОНИКА

ПАМЯТИ ПРОТОИЕРЕЯ ВИКТОРА РАЙША



15 января, в день памяти св. преподобного Серафима Саровского, на 68 году жизни отошел ко Господу прот. Виктор Фёдорович Райш, настоятель прихода Рождества Пресвятой Богородицы станицы Отрадной, благочинный Отрадненского округа Армавирской епархии Кубанской митрополии. Священник, авторитет которого был признан как во вновь образованной Армавирской епархии, так и в митрополии. Со скорбью и благодарностью вспоминают своего духовного отца и сотни его духовных чад – как жителей Кубани, так и Среднего Приобья, где батюшка служил до этого.

Его духовное дарование было несомненным, и выражением признания этого дара было присутствие на похоронах огромного количества православных христиан, начиная от жителей Отрадненского района и Краснодарского края вообще, а также республики Адыгея, центральной России, Западной Сибири.

Прот. Виктор Райш родился в 1947 году в семье немцев Поволжья, лютеран. В юности получил техническое образование,

работал в строительных организациях. Проходил срочную службу в рядах Советской армии. В июле 1977 года сочетался браком с Людмилой Петровной Сорокиной. За годы совместной жизни у них родилось семеро детей.

В мае 1977 года, Виктор Фёдорович осознанно, осмысленно принял Святое крещение. Окончил Московскую духовную семинарию.

4 февраля 1979 года был рукоположен во иерея епископом Казанским и Марийским Пантелеимоном и прослужил там семь лет. Затем три года в клире Смоленской и Вяземской епархии. До прибытия в нашу епархию батюшка служил в Тобольской и Тюменской епархии.

Среди полученных прот. Виктором иерархических наград за 35 лет служения – Крест с украшениями, митра, служение Божественной литургии с отверстыми вратами до Херувимской песни.

Отдельного слова заслуживают личные качества священника. Главное – это его огромное сердце. Болезнование о Родине нашей, о судьбе своих духовных детей. Да и просто – о человеке, зачастую незнакомом, в трудную минуту жизни своей вспомнившим вдруг о Боге, и зашедшем в храм...

И если бы не это поистине великое чувство любви, то не совсем ясным остался бы факт его патриотизма. Как он, чистокровный немец, мог стать образцом русского человека, воспринять все самые глубокие и целостные качества нашего национального характера...

Любовь прот. Виктора к Отечеству, искренние переживания о России претворялись в деятельное участие в жизни страны. На своем скромном посту батюшка смог объединить и казачество, и деятелей культуры и просвещения. Издавал приходские газеты: «Северный колокол» в Сургуте, которая была признана в Тобольско-Тюменской епархии образцовой; «Отрада и Утешение» в Отрадной.

В Сургуте он служил десять лет. И благодаря своей вере, целеустремленности действительно сдвинул с места горы – горы народного неверия и невежества.

Огромные пространства Среднего Приобья заселены были на момент конца

1980 – начала 1990 годов, некрещеными в массе своей людьми. И о. Виктор в течение нескольких лет арендовал пароход для организации «Славянского Крестного хода». На Оби, ее притоках и протоках, крестил сотни людей – нередко целыми селами. На этом дело просвещения не заканчивалось. Сохраняя попечение о новоначальных христианах, батюшка в течение нескольких лет отправлял в каждое село посыпочки с духовной литературой, а также свежие номера приходской газеты.

А сколько нас, простых людей, заплутавших в глухом лесу человеческих отношений, вывел он к свету. Людей разного общественного статуса, возраста, разных национальностей.

«По плодам их узнаете их».

Десятки из этих спасенных, благодаря духовному окормлению прот. Виктора, стали впоследствии священниками и иночествующими.

Весть о кончине прот. Виктора быстро разнеслась по России. И уже с раннего утра 16 января, значительные массы людей стали прибывать в церковь, желая отдать последнее целование любимому пастырю. А священнослужители Отрадненского и Успенского благочиний круглосуточно читали над почившим Св. Евангелие.

Отпевание прот. Виктора совершалось в его родном храме Рождества Пресвятой Богородицы станицы Отрадной. Перед началом Божественной литургии 17 декабря, проститься с усопшим священником прибыл епископ Армавирский и Лабинский Игнатий, который и возглавил служение.

Владыка произнес очень проникновенные, искренние слова о покойном, и благословил духовенство и мирян включить имя усопшего в синодики на вечное поминовение.

В Литургии и отпевании участвовали 28 священников и трое диаконов. В числе духовенства молились клирики Армавирской, Екатеринодарской, Адыгейской, Московской, Ханты-Мансийской и Сургутской епархий.

Надгробное слово на литургии доверили произнести духовному чаду почившего – прот. Анатолию Ложкину, настоятелю прихода Успения Пресвятой Богородицы с. Успенского, благочинному Успенского округа Армавирской епархии.

После обнесения гроба с телом прот.

Виктора вокруг храма, он был погребен напротив алтаря выстроенной его тщанием отрадненской кладбищенской часовни.

И каждый посетитель места вечного покоя, может помянуть в теплой молитве вместе с именами своих почивших близких, и нашего дорогого батюшку.

Вечная память доброму Христову пастырю протоиерею Виктору!

Прот. Анатолий Ложкин

ПАМЯТИ РАИСЫ ХАСАНОВНЫ ТЕМИРОВОЙ



Раиса Хасановна Темирова (1937–2014) – специалист в области адыгского языкознания, кандидат филологических наук, ведущий научный сотрудник отдела кабардино-черкесского и абазинского языков Карачаево-Черкесского ордена «Знак Почёта» института гуманитарных исследований. Учёный широкого кругозора, разностороннего дарования и интересов, Раиса Хасановна обладала редкостным трудолюбием, глубокой наблюдательностью, удивительной работоспособностью, результативностью в своих исследованиях, что помогло обогатить адыгское языкознание оригинальными исследованиями, в которых рассматриваются актуальные проблемы в области лексикологии, лексикографии.

Р.Х. Темирова была человеком долга в высоком смысле этого слова: долг перед наукой, долг перед своим народом – вот в чём определялась вся её деятельность.

Её ворчество как лингвиста было многообразно в жанровом отношении: научные и научно-популярные работы, справочные материалы и публикации источников, энциклопедические и газетные статьи. Их объединяет широкая эрудиция, предельная научная добросовестность, исключительная точность. Отличительной чертой исследовательского метода Раисы Хасановны было постоянное обращение к архивным материалам. Она много и упорно работала в центральных архивах и библиотеках города Москвы, поэтому её работы всегда были насыщены новыми фактами, в достоверности которых нельзя было усомниться.

Раиса Хасановна Темирова родилась в 1937 году в ауле Жако Хабезского района. Окончила филологический факультет Ставропольского государственного педагогического института (1959). Свою трудовую деятельность начала учителем русского языка и литературы, затем – литсотрудником в черкесской газете «Черкес плыжь». В Карачаево-Черкесском институте гуманитарных исследований работала с 1966 года. Её первые научные исследования были посвящены особенностям речи черкесов, проживающих в Карачаево-Черкесии. Этой теме она посвятила и монографическую работу «Лексические особенности речи черкесов» (1975), которая была выполнена в Институте языкознания АН СССР, в секторе кавказских языков, под научным руководством известного учёного-адыговеда А.К. Шагирова, который впоследствии стал её наставником, и развил в ней все качества исследователя: трудолюбие, пытливость ума, желание «докопаться» до истины.

Р.Х. Темировой созданы многочисленные труды по различным проблемам лексики кабардино-черкесского языка. Особое внимание было уделено исследованию топонимических названий мест бывшего проживания черкесов: поселения верховьев Кубани в Карачаево-Черкесии, черкесского побережья Чёрного моря, Кавказских Минеральных вод и т.д., которые позволяют судить об архаических явлениях в области языка, о языковых контактах родственных языков и неродственных племён, о различных миграционных процессах и субстратных отложениях. С использованием топографических карт и архивных материалов ею была вос-

становлена картина расселения народов КЧР и названия бывших поселений. Данный материал подан в различных научных статьях («Наименования поселений верховьев Кубани и её левых притоков на картах XVIII – XIX вв.», «Калмыцкий след в топонимии Карачаево-Черкесии», «О некоторых абхазо-абазинских этнопонимах на южном и северном склонах Кавказского Хребта» и др.). Готовится к изданию монографическая работа «Черкесская топонимика», которая содержит ценнейший материал по названиям населённых пунктов, гор, ущелий, рек, источников, ручейков с историей их изменений.

Раиса Хасановна посвятила теме черкесской антропонимии (личные и фамильные имена) с точки зрения их образования, происхождения и функционирования много научных работ («Высшее сословие черкесов (адыгов) в названиях поселений в Карачаево-Черкесии», «О роде Жанымбей в Карачаево-Черкесии», «Шапсугский род Аббат и причины их поселения в верховьях реки Кубань», «Фамильные имена черкесов, входящие к этнонимам» и др.).

Р.Х. Темировой был представлен материал по кабардино-черкесскому языку в «Лингвистический атлас Европы», под её руководством был создан словарь общественно-политических терминов, она являлась одним из авторов книги «Кабардино-черкесский язык» в двух томах (раздел «Лексика»). Раиса Хасановна – автор более 80 научных работ, её труды имеют фундаментальный характер и известны не только в Карачаево-Черкесии, но и во всей России и за рубежом. Она была участником многих региональных, российских и международных конференций, форумов и симпозиумов.

Активная научная и общественная деятельность Раисы Хасановны Темировой получили достойное признание, ей было присвоено звание «Заслуженный деятель науки КЧР»; ветеран труда, она неоднократно награждалась Почётными грамотами, её жизнь была для молодого поколения учёных примером бескорыстного и самоотверженного служения науке. Память о ней как о скромном, добром человеке и талантом исследователе навсегда останется в наших сердцах.

Л.К. Хужева

СПИСОК СОКРАЩЕНИЙ

АГПА – Армавирская государственная педагогическая академия (г. Армавир)

АКАК – Акты Кавказской архивной комиссии

АНИИ – Адыгейский научно-исследовательский институт

АО – Археологические открытия

АОАА – Архивный отдел администрации муниципального образования город Армавир

АОАМООР – Архивный отдел Администрации муниципального образования Отраденский район

БСЭ – Большая советская энциклопедия

ВВ – Византийский временник

ВМЖ – Военно-медицинский журнал

ВОВ – Великая Отечественная война

ВООПИК – Всесоюзное общество охраны памятников истории и культуры

ГАКК – Государственный архив Краснодарского края

ГА КЧР – Государственный архив Карачаево-Черкесской республики

ГАНИСК – Государственный архив новейшей истории Ставропольского края

ГАРФ – Государственный архив Российской Федерации

ГАСК – Государственный архив Ставропольского края

ГИМ – Государственный исторический музей

ДР – День Республики (г. Черкесск)

ИАА – Историко-археологический альманах (Армавирского краеведческого музея)

ИА РАН – Институт археологии Российской Академии наук (г. Москва)

ИИМК – Институт Истории материальной культуры

КАО – Карачаевская автономная область

ККВ – Кубанское казачье войско

ККУНБ – Краснодарская краевая универсальная научная библиотека им. А.С. Пушкина (г. Краснодар)

КСИА – Краткие сообщения Института археологии

КСИИМК – Краткие сообщения Института истории материальной культуры

КЦНК – Краевой центр народной культуры

КЧАО – Карачаево-Черкесская автономная область

КЧИГИ – Карачаево-Черкесский институт гуманитарных исследований

КЧР – Карачаево-Черкесская республика

ЛЗ – Ленинское знамя (г. Черкесск)

МАД – Материалы по археологии Дагестана

МНП – Министерство народного просвещения

НА КГИАМЗ – Научный архив Краснодарского государственного историко-археологического музея-заповедника им. Е.Д. Фелицына

ОЛИКК – Общество любителей изучения казачества на Кубани

ОЛИКО – Общество любителей изучения Кубанской области

ОНС – Общественные науки и современность

ПГУ – Поморский государственный университет (г. Архангельск)

ПСТГУ – Православный Свято-Тихоновский государственный университет

РА – Российская археология

РГАСПИ – Российский государственный архив социально-политической истории

РГВИА – Российский государственный военно-исторический архив.

РГИА – Российский государственный исторический архив

РГНФ – Российский государственный научный фонд

СА – Советская археология

САИ – Свод археологических источников

СГУ – Ставропольский государственный университет

СКВО – Северо-Кавказский военный округ

СКФУ – Северо-Кавказский федеральный университет

СМОМПК – Сборник материалов для описания местностей и племен Кавказа. Тифлис.

СОНИИФЭ – Северо-Осетинский научно-исследовательский институт истории, филологии и экономики при Совете Министров Северо-Осетинской АССР (г. Орджоникидзе – Владикавказ)

СПДС – Ставропольская православная духовная семинария (г. Ставрополь)

ЦАМО – Центральный архив министерства обороны

ЦГАЛИ – Центральный государственный архив литературы и искусства

ЦДОДП КЧР – Центр документации общественных движений и партий КЧР

ЧИГУ – Чечено-Ингушский государственный университет им. Л.Н. Толстого (г. Грозный)

УЗАНИИ – Учёные записки Адыгейского научно-исследовательского института

ЭО – Этнографическое обозрение

СВЕДЕНИЯ ОБ АВТОРАХ

Айбазов Аслан Исламович – магистр права (г. Санкт-Петербург)

Бабич Александр Владимирович – главный специалист отдела информационно-поисковых технологий и использования архивных документов КГУ КК «Государственный архив Краснодарского края» (г. Краснодар)

Байрамкулова Аминат Ахматовна – кандидат исторических наук, учёный секретарь РГБУ «Институт Ордена “Знак Почета” гуманитарных исследований при Правительстве КЧР» (г. Черкесск)

Бамбурина Ирина Владимировна – главный специалист архивного отдела администрации города Армавира (г. Армавир)

Басов Игорь Иванович – кандидат исторических наук, доцент кафедры всеобщей и отечественной истории Армавирской государственной педагогической академии (г. Армавир)

Башлай Ольга Васильевна – кандидат педагогических наук, доцент кафедры культурологии и искусств ФГОУ ВПО «Северо-Кавказский федеральный университет» (г. Ставрополь)

Бершанская Ольга Анатольевна – журналист Издательского Дома «Медиа-Юг» (филиал в г. Краснодаре)

Галич Александр Михайлович – главный специалист отдела информационно-поисковых технологий и использования архивных документов КГУ КК «Государственный архив Краснодарского края» (г. Краснодар)

Голубев Лазарь Эрвандович – кандидат исторических наук, эксперт по культурным ценностям (археология) Управления Министерства культуры России по ЮФО и СКФО, территориальный отдел № 1 (г. Краснодар)

Давыденко Георгий Георгиевич – начальник отдела памятников археологии Управления государственной охраны объектов культурного наследия Краснодарского края (г. Краснодар)

Дзыба Валерий Алиевич – краевед, полковник в отставке (г. Москва)

Дмитриев Георгий Алексеевич – учитель русского языка и литературы МОБУСОШ № 9 ст. Советской Новокубанского района Краснодарского края

Дорошенко Лев Николаевич – краевед, член Отрадненской районной организации историков-архивистов во имя святого преподобного Нестора Летописца (ст. Отрадная)

Еремеева Анна Натановна – доктор исторических наук, профессор, главный научный сотрудник Южного филиала Российского НИИ культурного и природного наследия им. Д. С. Лихачева (г. Краснодар)

Завалова Любовь Михайловна – библиограф отдела краеведения ККУНБ им. А.С. Пушкина (г. Краснодар)

Зинеева Заида Залимхановна – кандидат исторических наук, доцент, старший научный сотрудник, заведующая отделом этнографии народов КЧР РГБУ «Институт Ордена “Знак Почета” гуманитарных исследований при Правительстве КЧР» (г. Черкесск)

Казанков Владимир Иванович – казак ст. Бесскорбной, краевед, член Отрадненской районной организации историков-архивистов во имя святого преподобного Нестора Летописца (ст. Бесскорбная)

Карданова Ася Хусиновна – кандидат исторических наук, доцент, ведущий научный сотрудник отдела археологии и истории РГБУ «Институт Ордена “Знак Почета” гуманитарных исследований при Правительстве КЧР» (г. Черкесск)

Кияшко Никита Витальевич – студент Сретенской духовной семинарии (г. Москва), член местного отделения Российского общества историков-архивистов Северского района

Колесников Владимир Александрович – кандидат исторических наук, доцент кафедры международных отношений и международного права Института дружбы народов (г. Ставрополь)

Корсакова Наталия Александровна – старший научный сотрудник КГИАМЗ им. Е.Д. Фелицына, заслуженный работник культуры Кубани (г. Краснодар)

Кратова Наталья Васильевна – кандидат исторических наук, доцент, и.о. директора РГБУ «Институт Ордена “Знак Почета” гуманитарных исследований при Правительстве КЧР» (г. Черкесск)

Кукаева Сафият Алиевна – кандидат филологических наук, доцент, ведущий научный сотрудник РГБУ «Институт Ордена “Знак Почета” гуманитарных исследований при Правительстве КЧР» (г. Черкесск)

Латынин Валерий Анатольевич – поэт, писатель, журналист, автор многих книг стихов, прозы, очерков о казачестве, член Союза журналистов с 1984 г., член Союза писателей России с 1992 г., лауреат Всероссийской премии А.В. Суворова, международной премии «Облака» (г. Москва)

Ложкин Анатолий – протоиерей, настоятель прихода Успения Пресвятой Богородицы села Успенского, благочинный Успенского округа Армавирской епархии (с. Успенское)

Лысенко Николай Федорович – профессор, кандидат сельскохозяйственных наук, директор ГБПОУ КК «Вознесенский техникум пищевых производств» (ст. Вознесенская)

Малахов Сергей Николаевич – кандидат исторических наук, доцент кафедры всеобщей и отечественной истории Армавирской государственной педагогической академии (г. Армавир)

Малахова Анастасия Сергеевна – кандидат исторических наук, доцент кафедры теории и истории государства и права НЧОУ ВПО «Армавирский лингвистический социальный институт» (г. Армавир)

Мамижов Мурат Хизирович – студент 2 курса исторического факультета Армавирской государственной педагогической академии (научный руководитель: *Великая Наталья Николаевна* – доктор исторических наук, профессор кафедры всеобщей и отечественной истории Армавирской государственной педагогической академии, г. Армавир)

Маркова Наталья Александровна – магистрант исторического факультета Армавирской государственной педагогической академии (г. Армавир)

Мастепанов Сергей Данилович (1913-2002) – учитель, краевед, паремиолог

Немченко Гарий Леонтьевич – русский писатель, публицист, переводчик, общественный деятель, член Союза писателей с 1964 г., Лауреат премии ВЦСПС и Союза писателей СССР, премий имени Николая Островского, «Казачий златоуст», «Образ», имени Пушкина, Заслуженный работник культуры Республики Адыгея, автор около 50 книг прозы (г. Москва)

Немченко Сергей Гариевич – краевед, председатель Отраденской районной организации историков-архивистов во имя святого преподобного Нестора летописца (ст. Отрадная)

Новичихин Андрей Михайлович – кандидат исторических наук, научный сотрудник отдела археологических фондов Анапского археологического музея, доцент Анапского филиала Сочинского государственного университета (г. Анапа)

Пелих Алексей Леонидович – доктор исторических наук, директор ГБПОУ КК «Армавирский механико-технологический техникум», профессор кафедры всеобщей и отечественной истории Армавирской государственной педагогической академии (г. Армавир)

Пелих Валентина Михайловна – кандидат филологических наук, доцент кафедры русского языка и методики его преподавания Армавирской государственной педагогической академии (г. Армавир)

Петровский Андрей Вячеславович – краевед (г. Москва)

Подсвилов Иван Григорьевич – русский писатель, журналист, член Союза писателей с 1973 г., автор многих книг, вышедших в Москве, Туле, Пятигорске, лауреат Пушкинской и Чеховской литературных премий, премии им. В.И. Вернадского (г. Москва)

Прокопенко Юрий Анатольевич – доктор исторических наук, профессор кафедры культурологии и искусств ФГОУ ВПО «Северо-Кавказский федеральный университет» (г. Ставрополь)

Пьянков Алексей Васильевич – ведущий научный сотрудник ООО «Западно-Кавказская археологическая экспедиция» (г. Краснодар)

Радичко Любовь Викторовна – учитель истории и обществознания МБОУ СОШ №16 ст. Отрадной, член Отрядненской районной организации историков-архивистов во имя святого преподобного Нестора Летописца (ст. Спокойная)

Русанов Константин Викторович – историк-краевед, научный сотрудник Харьковского национального университета им. В.Н. Каразина (Украина, г. Харьков)

Рыбко София Николаевна – кандидат исторических наук, старший научный сотрудник научно-исследовательского центра ГБНТУ «Кубанский казачий хор» (г. Краснодар)

Савенко Сергей Николаевич – директор ГБУК СК «Пятигорский краеведческий музей», кандидат исторических наук, заслуженный работник культуры РФ (г. Пятигорск)

Самовтор Сергей Владимирович – кандидат исторических наук, главный специалист ГКУ «Государственный архив

Краснодарского края», председатель первичной организации Российского общества историков-архивистов ГКУ «Государственный архив Краснодарского края» (г. Краснодар)

Симкина Анастасия Викторовна – студентка филологического факультета АГПА (г. Армавир)

Слуцкий Аркадий Иосифович – кандидат педагогических наук, ассоциированный старший научный сотрудник сектора исследований истории культуры народов Юга России филиала Российского научно-исследовательского института культуры и природного наследия им. Д.С. Лихачёва (г. Атланта, США)

Соловьева Наталья Георгиевна – кандидат исторических наук, доцент, старший научный сотрудник отдела истории и археологии КЧР РГБУ «Институт Ордена “Знак Почета” гуманитарных исследований при Правительстве КЧР» (г. Черкесск)

Степаненко Никита Сергеевич – студент 4 курса исторического факультета Армавирской государственной педагогической академии (научный руководитель: *Великая Наталья Николаевна* – доктор исторических наук, профессор кафедры всеобщей и отечественной истории Армавирской государственной педагогической академии, г. Армавир)

Татаршаев Азрет Хаджебекирович – кандидат исторических наук, доцент, ведущий научный сотрудник отдела истории народов КЧР РГБУ «Институт Ордена “Знак Почета” гуманитарных исследований при Правительстве КЧР» (г. Черкесск)

Телепень Сергей Валерьевич – кандидат исторических наук, доцент кафедры истории и методики преподавания истории Мозырского государственного педагогического университета им. И.П. Шамякина (г. Мозырь, Белоруссия)

Темирова Раиса Хасановна (1938-2014) – кандидат филологических наук, ведущий научный сотрудник РГБУ «Институт Ордена “Знак Почета” гуманитарных исследований при Правительстве КЧР» (г. Черкесск)

Тёр Виктор Васильевич – журналист, обозреватель районной газеты «Степные зори», Заслуженный журналист Кубани (ст. Ленинградская).

Шенкао Маргарита Башировна – заместитель директора по общим вопросам РГБУ «Институт Ордена “Знак Почета” гуманитарных исследований при Правительстве КЧР» (г. Черкесск)

Шишканова Антонина Викторовна – кандидат филологических наук, доцент, Заслуженный деятель науки КЧР, Заслуженный деятель высшего образования, ведущий научный сотрудник отдела языков РГБУ «Институт Ордена “Знак Почета” гуманитарных исследований при Правительстве КЧР» (г. Черкесск)

Шилин Александр Владимирович – руководитель Краснодарской краевой молодёжной общественной специализированной поисковой организации «Арсенал». Заслуженный работник культуры Кубани, Почетный работник сферы молодёжной политики Российской Федерации (г. Хадыженск)

Цокур Ирина Васильевна – научный сотрудник ООО «Ирида» (г. Краснодар)

Филиппов Станислав Кириллович – журналист, дважды лауреат журналистской премии «Золотое перо Кубани», писатель, член Союза российских писателей, Заслу-

женный работник культуры Кубани, член Отрадненского районного общества историков-архивистов во имя святого преподобного Нестора Летописца (г. Краснодар)

Хабекирова Хабиба Адамеевна – кандидат исторических наук, ведущий научный сотрудник РГБУ «Институт Ордена “Знак Почета” гуманитарных исследований при Правительстве КЧР» (г. Черкесск)

Хачатурова Евангелина Анатольевна – зав. отделом археологических фондов КГИАМЗ им. Е.Д. Фелицына (г. Краснодар)

Хлапонина Светлана Владимировна – научный сотрудник отдела хранения фондов МАУ «Отрадненский историко-археологический музей» (ст. Отрадная)

Хужева Людмила Корнеевна – кандидат филологических наук, доцент, зав. отделом кабардино-черкесского и абазинского языков РГБУ «Институт Ордена “Знак Почета” гуманитарных исследований при Правительстве КЧР» (г. Черкесск)

Яковлев Сергей Юрьевич – кандидат исторических наук, начальник архивного отдела администрации города Армавира (г. Армавир).

Якубов Виталий Васильевич – научный сотрудник Лабинского музея истории и краеведения им. Ф.И. Моисеенко (г. Лабинск).

Отраденские историко-краеведческие ЧТЕНИЯ Выпуск III

Материалы Международной научной конференции,
посвящённой 105-летию со дня рождения краеведа
Михаила Николаевича Ложкина

*Научный редактор С.Н. Малахов
Составитель С.Г. Немченко*

Издательско-полиграфическое предприятие:
ИП Шурыгин Виталий Евгеньевич
г. Армавир, ул. Каспарова, 7.
Тел.: (86137) 7-56-96, (928) 2954-928.

Подписано в печать: 28.07.2015 г. Формат 60х90/8.
Гарнитура Times. Бумага офсетная. Тираж 250 экз.
Печать трафаретная цифровая. Усл.печ.л. 45. Уч.изд.л. 45,5.